

- Ⓛ (SLO) *Navodilo za uporabo*
- Ⓛ (HR) *Uputstvo za rukovanje*
- Ⓛ (GB) *Instruction for work*
- Ⓛ (D) *Betriebsanleitung*
- Ⓛ (I) *Istruzioni di lavoro*
- Ⓛ (F) *Mode d'emploi*
- Ⓛ (NL) *Gebruiksaanwijzing*

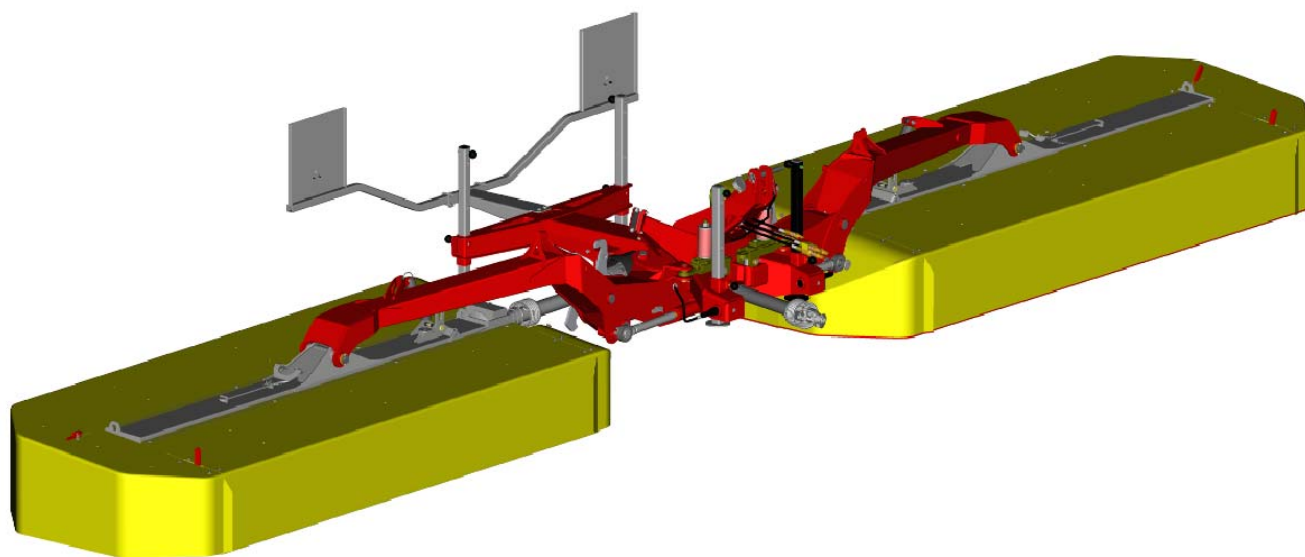


SIP

SILVERCUT 900

diskasti rotacijski kosilnik
 diskasta rotaciona kosačica
 falciatrice rotante a dischi

rotary disc mower
 scheibenmäherwerke
 faucheuse à disque rotatif
 roterende maaier



Velja od tov. štev. dalje:
 Važi od tvor. broja dalje:
 SILVERCUT 900 = 011



Ab masch. Nr.:
 From mach Nr.:
 Da macchina Nr.:
 N° de machine :
 Van mach nr.:
 SILVERCUT 900 = 011



SIP

STROJNA INDUSTRIJA d.d.
 3311 Šempeter v Savinjski dolini
 Slovenija

Tel: +386 (03) 7038 500
 Fax: +386 (03) 7038 663
 +386 (03) 7038 674

150680702

EC - Declaration of Conformity

according to article No. 7 of the II. directive – type A Machinery Directive
ES 2006/42/EC)

EG - Konformitätserklärung

entsprechend der Artikel No. 7 – II. Richtlinie – Typ A Sicherheits-und
Gesundheitsanforderungen
EG 2006/42/EC)

EC - Izjava o skladnosti

Po 7. čl. in II. Prilogi direktive točka A Pravilnika o varnosti strojev
(Uradni list RS, št. 75/08)
ES 2006/42/EC)

We/ Wir/ mi

SIP STROJNA INDUSTRIJA d.d.
3311 Šempeter v Savinjski dolini, SLOVENIA

Miha Sitar, teh. direktor SIP STROJNA INDUSTRIJA d.d

declare under our sole responsibility, that the product
erklären in alleiniger Verantwortung, dass das Produkt
izjavljamo s polno odgovornostjo, da izdelek

Rotary disc mower:
Scheibenmähwerk:
Diskasta kosilnica:

SILVERCUT 270, 270F, 270FC, 270RC
SILVERCUT 300, 300F, 300FA, 300FC, 300RC, 300F FC, 300F RC
SILVERCUT 340, 340FC, 340F FC, 380
SILVERCUT 800RC, 800FC, 900, 900FC, 960

to which this declaration relates corresponds to the relevant basic safety and
health requirements of the Directive 2006/42/EC,
auf das sich diese Erklärung bezieht, den einschlägigen grundlegenden Sicherheits-und
Gesundheitsanforderungen der EG-Richtlinie 2006/42/EC,
izpolnjuje osnovne varnostne in zdravstvene zahteve EC -smernice 2006/42/EC,

For the relevant implementation of the safety and health requirements mentioned in the
Directives, the following standards have been respected:

Zur sachgerechten Umsetzung der in den EG-Richtlinien genannten Sicherheits-und
Gesundheitsanforderungen wurde(n) folgende Norm(en) und/oder technische
Spezifikation (en) herangezogen:

Za ustrezno uveljavitev imenovanih varnostnih in zdravstvenih zahtev iz EC -smernic
so bili uporabljeni naslednji standardi in / ali tehnični predpisi:

SIST EN ISO 12100:2011; SIST EN ISO 13857:2008, SIST EN 953:2000+A1:2009;
SIST EN 745:1999+A1:2009; SIST EN ISO 4254-1:2010; SIST EN ISO 4254-1:2010/AC:2011;
SIST EN 349:1997+A1:2008

Šempeter, 30. 05. 2011

Miha Sitar, univ.dipl.inž.



A handwritten signature in blue ink, appearing to be 'Miha Sitar'.



STROJNA INDUSTRIJA d.d.
3311 Šempeter v Savinjski dolini
SLOVENIJA

Tel: +386 (0)3 70 38 500
Fax: +386 (0)3 70 38 663
(0)3 70 38 674

garancijski list garantni list

SIP jamči, za dobo
jamči za dobu **24** mesecev
mjeseci

naziv proizvoda
naziv mašine

tip proizvoda
tip mašine

tovarniška številka leto izdelave **20**
tvornički broj godina izrade

**DISKASTI ROTACIJSKI KOSILNIK
DISKASTA ROTACIONA KOSAČICA**

SILVERCUT 900

žig, podpis
pečat, potpis

Datum izročitve: _____ **20** _____
Datum isporuke:
Podpis:
Potpis:

Ime, sedež in žig podjetja, ki je izdelek prodalo:
Ime, adresa i pečat prodavača mašine:

Garancijska izjava:

Izjavljamo:

- da bo proizvod v garancijskem roku brezhibno deloval, če ga boste uporabljali v skladu z njegovim namenom in priloženimi navodili;
- da bomo na vašo zahtevo popravili okvaro in pomanjkljivosti na proizvodu, če boste le-to sporočili v garancijskem roku. Okvaro bomo brezplačno opravili najkasneje v 45 dneh od dneva prijave okvare. Proizvod, ki ga ne bomo popravili v omenjenem roku, bomo na vašo zahtevo zamenjali z novim. Za čas popravila vam bomo podaljšali garancijski rok. Garancija prične veljati z dnem prodaje proizvoda na drobno, kar dokažete s potrjenim garancijskim listom in računom;
- da bomo stroške morebitnega prevoza in prenosa okvarjenega proizvoda povrnili, če bo izdelek poslan najbližjemu pooblaščenemu servisu. Stroške prevoza bomo obračunali po veljavni poštni ali železniški tarifi.

Garancija preneha zaradi:

- neupoštevanja priloženih navodil;
- uporabe neustreznega kardana;
- malomarnega ravnanja s proizvodom, preobremenitve katera povzroča lom vseh vrst nožev, vzmetnih krakov, gumi lopatic;
- posega v proizvod, ki ga je opravila nepooblaščen oseba;
- poškodbe, nastale zaradi mehanskih udarcev po krivdi kupca ali tretje osebe;
- poškodbe zaradi poplave, požara, udara strele.

Pri pisni ali telefonski prijavi okvare naši servisni službi sporočite:

- naziv, tip proizvoda in tovarniško številko;
- opis okvare;
- točen naslov.

Čas zagotavljanja servisiranja:

- je doba, v kateri zagotavljamo servis, pribor in nadomestne dele;
- šteti se prične z dnem nakupa proizvoda in znaša: **10 let**.

Garancijska izjava:

Izjavljujemo:

- da će mašina u garancijskom roku funkcionisati ispravno, ukoliko se budete pridržavali priloženih uputstva i rukovali u skladu an jenom namjenom;
- da ćemo na vaš zahtjev sve kvarove i nedostate popraviti ili odstraniti, ako to saopštite u garancijskom roku. Kvar ćemo besplatno popraviti najkasnije u roku 45 dana od dana prijave kvara. Mašinu koju ne popravimo u roku 45 dana, na vaš zahtjev, zamenuti ćemo je sa novom. Za vreme popravljanja produčićemo vam garancijski rok. Garancija važi od dana prodaje na malo što se dokazuje potvrđenim garantnim listom i računom;
- da ćemo povratiti troškove eventuelnog prevoza ili prenosa pokvarene mašine, ako mašina bude dostavljena najbližem ovlaštenom servisu. Troškove prevoza ćemo obračunavati po važećoj poštanskoj ili železničkoj tarifi.

Garancija ne važi:

- ako se neprimenjuju uputstva;
- ako koristite neodgovarajući kardan;
- zbog malomarnog rukovanja sa mašinom, preopterećenja koja prouzrokuju lomljenje svih vrsta noževa, opružnih krakova, gumenih lopatica;
- zbog svih radova na mašini koje obavi neovlašteno lice, od mehaničkih udaraca, po krivdi kupca ili trećeg lica;
- zbog oštete od poplava, požara, udara groma.

U slučaju kvara našoj servisnoj službi saopštite pismom ili telefonom:

- naziv, tip i tvornički broj mašine;
- opis kvara;
- tačnu adresu.

Čas obezbeđivanja servisiranja:

- je doba u kojem garantujemo servis, pribor i rezervne delove;
- počinje važiti od dana nabavke mašine, i traje **10 godina**.



STROJNA INDUSTRIJA d.d.
3311 Šempeter v Savinjski dolini
SLOVENIJA

Tel: +386 (0)3 70 38 500
Fax: +386 (0)3 70 38 663
(0)3 70 38 674

Garantieschein Warranty Certificate

SIP Garantiert für den Zeitraum **24** Monate
warrants, for the period of months

Produktname
product name

**SCHEIBENMÄHWERKE
ROTARY DISC MOWER**

Produkttyp
product type

SILVERCUT 900

Werknummer serial number Baujahr **20** year of manufacture
- - - - -

Stempel, Unterschrift
stamp, signature

Übergabedatum:
Date of delivery: _____ **20** _____

Name, Sitz und Stempel des Unternehmens, das das
Produkt verkauft hat:
Name, registered headquarters and stamp of the company
which sold the product:

Unterschrift:
Signature:

Garantierklärung

Wir erklären:

- Die einwandfreie Funktion des Produkts innerhalb der Garantiefrist, wenn es gemäß seines Verwendungszwecks und den mitgelieferten Anleitungen verwendet wird;
- Eine Reparatur von Schäden am Produkt auf Ihren Antrag, wenn Sie solche Schäden innerhalb der Garantiefrist melden. Die Garantie tritt mit dem Verkaufstag des Produktes in Kraft, was Sie mit einem bestätigten Garantieschein nachweisen können.

Die Garantie endet aufgrund:

- Nichtbeachtung der mitgelieferten Anleitungen
- Verwendung eines unangemessenen Kardantriebs
- Nachlässiger Handhabung des Produktes, Überlastung, die zum Bruch aller Arten von Messern, Federblättern und Reifen der Schaufeln führt.
- Unbefugtes Eingreifen in das Produkt
- Schäden, die durch mechanische Schläge durch den Käufer oder durch Dritte entstanden sind.
- Schäden aufgrund von Überschwemmung, Brand oder Blitzschlag.

Bei der schriftlichen oder telefonischen Schadensmeldung teilen Sie unserem Vertreter bitte Folgendes mit:

- Produktname, Produkttyp und Werknummer
- Schadensbeschreibung
- Genaue Adresse

Dauer, für die Wartung sichergestellt wird:

- ist der Zeitraum, in dem wir Wartung und Verfügbarkeit von Ersatzteilen gewährleisten;
- beginnt mit dem Erwerbsdatum des Produktes und beträgt: **10 Jahre.**

Warranty statement:

We declare:

- that during the warranty period, the product will operate flawlessly, if you use it in accordance with its purpose and the enclosed instructions;
- that upon your request, we will repair any defect of the machine if you inform us of it during the warranty period. The warranty takes effect from the date of purchase of the product, evident from the certified warranty certificate and the receipt.

The warranty becomes invalid due to:

- failure to comply with the enclosed instructions;
- usage of an unsuitable PTO shaft;
- negligent handling of the product, overloading which leads to the fracture of all types of knives, spring legs, rubber blades;
- interference with the product by an unauthorised person;
- damage caused by mechanical shock due to the fault of the buyer or a third person;
- damage caused by flooding, fire, lightning.

When reporting a defect by phone or in writing, please inform our representative of:

- the name, type and serial number of the product;
- the nature of the defect;
- your full address.

The servicing guarantee period:

- is the period during which we guarantee servicing and service parts;
- it commences from the date of purchase of the product and terminates at the end of **10 years.**



STROJNA INDUSTRIJA d.d.
3311 Šempeter v Savinjski dolini
SLOVENIJA

Tel: +386 (0)3 70 38 500
Fax: +386 (0)3 70 38 663
(0)3 70 38 674

Certificato di garanzia Certificat de Garantie

SIP garanzia per un periodo di **24** mesi
garantit, pour une durée de **24** mois

nome del prodotto
nom du produit

**FALCIATRICE ROTANTE A DISCHI
FAUCHEUSE À DISQUE ROTATIF**

tipo di prodotto
type de produit

SILVERCUT 900

numero di serie
numéro de série

2 0
nno di fabbricazione
année de fabrication

timbro, firma
cachet, signature

Date de livraison: _____ **20** _____
Datum izročitve: _____

Firma:
Signature :

Nome, sede legale e timbro della società che ha venduto il prodotto:
Nom, siège social et cachet de l'entreprise qui a vendu le produit :

Certificato di garanzia:

Dichiariam:

- che, durante il periodo di garanzia, il prodotto funzionerà senza problemi, se lo si utilizza secondo le sue finalità e le istruzioni allegate;
- che, su vostra richiesta, verrà riparato ogni difetto della macchina, se ne saremo informati durante il periodo di garanzia. La garanzia decorre dalla data di acquisto del prodotto, risultante dal certificato di garanzia certificata e dalla ricevuta.

La garanzia non è più valida se:

- non vengono rispettate le istruzioni allegate;
- viene utilizzato un albero PTO non idoneo;
- vi è una gestione negligente del prodotto, un sovraccarico che porta alla rottura di tutti i tipi di lama, leve a molla, lame di gomma;
- il prodotto viene utilizzato da una persona non autorizzata;
- si verificano danni provocati da urti meccanici per colpa dell'acquirente o di una terza persona;
- si verificano danni causati da allagamenti, incendi, fulmini.

Nella segnalazione di un difetto per telefono o per iscritto, si prega di indicare al nostro rappresentante quanto segue:

- nome, tipo e numero di serie del prodotto;
- natura del difetto;
- indirizzo completo.

Il periodo garantito di assistenza:

- è il periodo durante il quale offriamo la garanzia per l'assistenza e i pezzi di ricambio;
- ha inizio dalla data di acquisto del prodotto e termina dopo **10 anni**.

Certificat de Garantie :

Nous déclarons :

- qu'au cours de la période de garantie, le produit fonctionnera correctement, si vous l'utilisez conformément à son objet et aux instructions jointes ;
- que sur demande de votre part, nous procéderons aux réparations nécessaires si vous nous en informez au cours de la période de garantie. La garantie prend effet à partir de la date d'achat du produit, validée par le certificat de garantie certifié et le reçu.

La garantie devient caduque en cas de :

- non-respect des instructions jointes ;
- utilisation d'un arbre de transmission non approprié ;
- négligence dans l'utilisation du produit, surcharge qui conduit à la rupture des couteaux, suspensions à ressort, lames en caoutchouc, quels qu'ils soient ;
- utilisation du produit par une personne non autorisée ;
- dommage causé par un choc mécanique imputable au client ou à un tiers ;
- dommage causé par suite d'inondations, d'incendies ou par la foudre.

Lorsque vous nous signalez un problème, que ce soit par téléphone ou par écrit, merci de rappeler les éléments suivants :

- le nom, le type et le numéro de série du produit ;
- la nature du défaut ;
- votre adresse complète.

La période de garantie pièces et main d'oeuvre :

- est la période au cours de laquelle nous garantissons un service après-vente pièces et main d'oeuvres ;
- elle commence à la date d'achat du produit et se termine **10 ans après**.



STROJNA INDUSTRIJA d.d.
3311 Šempeter v Savinjski dolini
SLOVENIJA

Tel: +386 (0)3 70 38 500
Fax: +386 (0)3 70 38 663
(0)3 70 38 674

Garantiecertificaat garantni list

SIP waarborgt voor een periode van **24** maanden
jamči, za dobo _____ mesecev

productnaam
naziv proizvoda

**ROTARENDE MAAIER
DISKASTI ROTACIJSKI KOSILNIK**

producttype
tip proizvoda

SILVERCUT 900

serienummer _____ bouwjaar **20**
tovarniška številka _____ leto izdelave

stempel, handtekening
žig, podpis

Leveringsdatum: _____ **20** _____
Datum izročitve: _____

Handtekening:
Podpis:

Naam, maatschappelijke zetel en stempel van het bedrijf dat
het product heeft verkocht:
Ime, sedež in žig podjetja, ki je izdelek prodalo:

Garantieverklaring:

Wij verklaren:

- dat het product gedurende de garantieperiode probleemloos zal functioneren, op voorwaarde dat u het gebruik in overeenstemming met het voorgeschreven gebruik en de ingesloten instructies;
- dat wij gedurende de garantieperiode op uw verzoek alle defecten van de machine zullen herstellen, indien u ons hiervan op de hoogste stelt. De garantieperiode begint vanaf de aankoopdatum van het product, weergegeven op het gecertificeerde garantiecertificaat en het ontvangstbewijs.

De garantie vervalt omwille van:

- het niet in acht nemen van de bijgevoegde instructies;
- gebruik van een ongeschikte PTO-schacht;
- nalatig gebruik van het product, overbelasting resulterend in een breuk van alle types messen, veerbenen, rubberen maaibladen;
- het gebruik van het product door niet-geautoriseerde personen;
- schade, veroorzaakt door een mechanische schok omwille van een fout door de koper of een derde;
- schade, veroorzaakt door overstroming, brand, blikseminslag.

Wanneer u een defect telefonisch of schriftelijk meldt, gelieve onze vertegenwoordiger de volgende informatie te geven:

- naam, type, serienummer van het product;
- aard van het defect;
- uw volledig adres.

De onderhoudsgarantieperiode:

- is de periode waarbinnen we het onderhoud en de service van onderdelen garanderen;
- deze periode vangt aan op de aankoopdatum van het product en loopt af na **10 jaar**.

Garancijska izjava:

Izjavljamo:

- da bo proizvod v garancijskem roku brezhibno deloval, če ga boste uporabljali v skladu z njegovim namenom in priloženimi navodili;
- da bomo na vašo zahtevo popravili okvaro na proizvodu, če boste le-to sporočili v garancijskem roku. Garancija prične veljati z dnem prodaje proizvoda, kar dokažete s potrjenim garancijskim listom in računom.

Garancija preneha zaradi:

- neupoštevanja priloženih navodil
- uporabe neustreznega kardana
- malomarnega ravnanja s proizvodom, preobremenitve katera povzroča lom vseh vrst nožev, vzmetnih krakov, gumi lopatic
- posega v proizvod, ki ga je opravila nepooblaščen oseba
- poškodbe, nastale zaradi mehanskih udarcev po krivdi kupca ali tretje osebe
- poškodbe zaradi poplave, požara, udarca strele

Pri pisni ali telefonski prijavi okvare našemu zastopniku sporočite:

- naziv, tip proizvoda in tovarniško številko
- opis okvare
- točen naslov

Čas zagotavljanja servisiranja:

- je doba, v kateri zagotavljamo servis in nadomestne dele;
- šteti se prične z dnem nakupa proizvoda in znaša: **10 let**.



PREVZEMNI ZAPISNIK



Prevzemni zapisnik je sestavni del dokumentacije stroja, s katerim proizvajalec oziroma zastopnik proizvajalca pouči kupca o:

1. namenski rabi in glavnih sestavnih delih stroja
2. delovanju in upravljanju stroja

Za stroje (PRILOGA - 1) zagotavlja proizvajalec ali zastopnik proizvajalca kupcu zagon stroja v 8 dneh od prevzema stroja:

Podatki o stroju

Tip:	Leto izdelave:	Štev. stroja:

Podatki o prodajalcu

Naslov:	Številka računa:	
	Datum prodaje	
	Prodajne cene (brez DDV)	

Podatki o servisu

Naslov:	Odgovorna oseba:	
	Datum servisa:	
	Opomba:	

Podatki o kupcu

Naslov:	Obdelana površina:	ha
	Travnik	
	Njive	
	Pašniki	
	Traktor	Tip

Prevzemni zapisnik izpolni matični ali pooblaščen serviser in izvod pošlje direktno v SIP. S podpisom jamči za točnost podatkov. S potrditvijo servisnega lista se potrjuje tudi veljavnost garancije.

IZJAVA:

**Stroj je pravilno sestavljen in predan v uporabo – izveden prvi zagon stroja.
Kupec je seznanjen z namensko rabo, delovanjem in upravljanjem stroja.**

(podpis kupca)

(podpis serviserja)



PRILOGA - 1

*Spisek strojev, ki jih je potrebno pred pričetkom uporabe,
izvesti prvi zagon s strani proizvajalca ali pooblaščenega serviserja:*

SILVERCUT	270, 270 FC, 270 RC, 270 F
SILVERCUT	300, 300 FA, 300 FC, 300 RC, 300 F, 300F FC, 300F RC
SILVERCUT	340, 340 FC, 340 F FC, 380
SILVERCUT	800 FC, 800 RC, 900, 900 FC, 960
DRUMCUT	275, 300, 275F, 300F, 275 FC, 300 FC
SPIDER	615 PRO, 615 Z PRO, 685 PRO, 685 Z PRO
SPIDER	815 PRO, 815 Z PRO, 815 T PRO, 815 ZT PRO
STAR	600/20, 700/22, 850/26
DIPLOMAT	33 DV, 36
ORION	155 T PRO, 155 TH PRO
ORION	120 T PRO, 120 TH PRO, 130 T PRO, 130 TH PRO
TORNADO	80



SIP

PRIMOPREDAJNI ZAPISNIK



Primopredajni zapisnik je sastavni dio dokumentacije stroja kojim proizvođač odnosno zastupnik proizvođača informira kupca o sljedećem:

1. namjenskom korištenju i glavnim sastavnim dijelovima stroja
2. djelovanju stroja i upravljanju njime

Za strojeve (PRILOG - 1) proizvođač ili zastupnik proizvođača kupcu osigurava puštanje u pogon u roku od 8 dana nakon preuzimanja stroja:

Podaci o stroju

Tip:	Godina proizvodnje:	Broj stroja:

Podaci o proizvođaču

Adresa:	Broj računa:	
	Datum prodaje	
	Prodajne cijene (bez PDV-a)	

Podaci o servisu

Adresa:	Odgovorna osoba:	
	Datum servisa:	
	Napomena:	

Podaci o kupcu

Adresa:	Obrađena površina:	ha
	Travnjak	
	Njive	
	Pašnjaci	
	Traktor	Tip

Primopredajni zapisnik ispunjava matični ili ovlaštenu serviser i jedan primjerak šalje izravno u SIP. Potpisom jamči za točnost podataka.
Potvrđivanjem servisnog lista potvrđuje se i valjanost jamstva.

IZJAVA:

**Stroj je ispravno sastavljen i predan na upotrebu – izvršeno je puštanje stroja u pogon.
Kupac je upoznat s namjenskom upotrebom, djelovanjem stroja i upravljanjem njime.**

(potpis kupca)

(potpis serviser)



PRILOG - 1

*Popis strojeva za koje prije prve upotrebe
treba obaviti puštanje u pogon od strane proizvođača ili ovlaštenog servisera:*

SILVERCUT	270, 270 FC, 270 RC, 270 F
SILVERCUT	300, 300 FA, 300 FC, 300 RC, 300 F, 300F FC, 300F RC
SILVERCUT	340, 340 FC, 340 F FC, 380
SILVERCUT	800 FC, 800 RC, 900, 900 FC, 960
DRUMCUT	275, 300, 275F, 300F, 275 FC, 300 FC
SPIDER	615 PRO, 615 Z PRO, 685 PRO, 685 Z PRO
SPIDER	815 PRO, 815 Z PRO, 815 T PRO, 815 ZT PRO
STAR	600/20, 700/22, 850/26
DIPLOMAT	33 DV, 36
ORION	155 T PRO, 155 TH PRO
ORION	120 T PRO, 120 TH PRO, 130 T PRO, 130 TH PRO
TORNADO	80



SIP

ÜBERNAHMEPROTOKOLL

(D)

Das Übernahmeprotokoll ist der Bestandteil der Maschinendokumentation, mit dem der Hersteller bzw. der Vertreter des Herstellers den Käufer über:

1. die bestimmungsgemäße Verwendung und die Hauptbestandteile der Maschine und
2. über die Funktionsweise sowie die Bedienung der Maschine belehrt. delovanju in upravljanju stroja

Für Maschinen (BEILAGE - 1) garantiert der Hersteller oder der Vertreter des Herstellers dem Käufer die Inbetriebnahme der Maschine innerhalb von 8 Tagen nach der Maschinenübergabe:

Maschinendaten

Typ:	Baujahr:	Maschinen-Nr.

Verkäuferdaten

Adresse:	Rechnungsnr.:	
	Verkaufsdatum	
	Verkaufspreise (ohne MwSt.)	

Wartungsdaten

Adresse:	Verantwortlich:	
	Wartungsdatum:	
	Anmerkung:	

Käuferdaten:

Adresse:	Bearbeitete Fläche:	ha
	Wiese	
	Felder	
	Weideland	
	Traktor	Typ

Das Übernahmeprotokoll wird vom Stammkundendienst oder vom genannten Kundendienst ausgefüllt, eine Kopie wird direkt an SIP gesendet. Mit seiner Unterschrift haftet der Unterzeichner für die Genauigkeit der Daten.

Mit der Bestätigung des Wartungsblattes wird auch die Garantiegültigkeit bestätigt.

ERKLÄRUNG:

Die Maschine ist korrekt zusammengesetzt und wurde zur Verwendung übergeben - die erste Inbetriebnahme wurde ausgeführt.

Der Käufer wurde mit der bestimmungsgemäßen Verwendung, Funktionsweise und Bedienung bekannt gemacht.

_____ (Unterschrift des Käufers)

_____ (Unterschrift des Fachmanns)



BEILAGE - 1

Liste von Maschinen, deren erste Inbetriebnahme vor dem Verwendungsbeginn vom Hersteller oder befugten Fachmann ausgeführt werden muss:

SILVERCUT	270, 270 FC, 270 RC, 270 F
SILVERCUT	300, 300 FA, 300 FC, 300 RC, 300 F, 300F FC, 300F RC
SILVERCUT	340, 340 FC, 340 F FC, 380
SILVERCUT	800 FC, 800 RC, 900, 900 FC, 960
DRUMCUT	275, 300, 275F, 300F, 275 FC, 300 FC
SPIDER	615 PRO, 615 Z PRO, 685 PRO, 685 Z PRO
SPIDER	815 PRO, 815 Z PRO, 815 T PRO, 815 ZT PRO
STAR	600/20, 700/22, 850/26
DIPLOMAT	33 DV, 36
ORION	155 T PRO, 155 TH PRO
ORION	120 T PRO, 120 TH PRO, 130 T PRO, 130 TH PRO
TORNADO	80



SIP

HANDOVER DOCUMENT



The handover document is the part of the documentation of the machine in which the manufacturer or representative informs the buyer of:

1. the correct usage and major components of the machine;
2. the operation and handling of the machine.

The manufacturer or manufacturer's representative guarantees that the commissioning of the machine (ATTACHMENT - 1) will be performed within 8 days from the acquisition of the machine:

Machine details

Type:	Year of manufacture:	Serial number:

Seller details

Address:	Receipt number:	
	Date of sale:	
	Selling prices (excl. VAT):	

Repair shop details

Address:	Person in charge:	
	Date of service:	
	Note:	

Buyer details

Address:	Cultivated surface:	Hectares
	Meadows	
	Fields	
	Pastures	
	Tractor	Type

The handover document is filled out by the chief or authorised service technician, who sends a copy directly to SIP. With their signature, they guarantee the accuracy of the information.

The warranty is validated simultaneously with the validation of the service sheet.

STATEMENT:

**The machine is correctly assembled and handed over to use – the commissioning has been performed.
The buyer has been acquainted with the usage, operation and handling of the machine.**

(customer signature)

(repairer signature)



ATTACHMENT - 1

The list of machines for which it is necessary that the commissioning is performed by the manufacturer or an authorised service technician:

SILVERCUT	270, 270 FC, 270 RC, 270 F
SILVERCUT	300, 300 FA, 300 FC, 300 RC, 300 F, 300F FC, 300F RC
SILVERCUT	340, 340 FC, 340 F FC, 380
SILVERCUT	800 FC, 800 RC, 900, 900 FC, 960
DRUMCUT	275, 300, 275F, 300F, 275 FC, 300 FC
SPIDER	615 PRO, 615 Z PRO, 685 PRO, 685 Z PRO
SPIDER	815 PRO, 815 Z PRO, 815 T PRO, 815 ZT PRO
STAR	600/20, 700/22, 850/26
DIPLOMAT	33 DV, 36
ORION	155 T PRO, 155 TH PRO
ORION	120 T PRO, 120 TH PRO, 130 T PRO, 130 TH PRO
TORNADO	80



SIP

DOCUMENTO DI CONSEGNA



Il documento di consegna è la parte della documentazione della macchina in cui il produttore o il rappresentante informa l'acquirente di quanto segue:

1. uso corretto e principali componenti della macchina;
2. funzionamento e gestione della macchina.

Il produttore o il relativo rappresentante garantisce che la messa in servizio della macchina (ALLEGATO- 1) verrà effettuata entro 8 giorni dal relativo acquisto:

Dettagli della macchina

Tipo:	Anno di fabbricazione:	Numero di serie:

Dettagli del venditore

Indirizzo:	Numero di ricevuta:	
	Data di vendita	
	Prezzi di vendita (escl. IVA)	

Dettagli di officina

Indirizzo:	Responsabile:	
	Data di servizio:	
	Nota:	

Podatki o kupcu

Indirizzo:	Superficie coltivata:	Ettari
	Prati	
	Campi	
	Pascoli	
	Trattore	Tipo

Il documento di consegna è compilato dal capo o dal tecnico di servizio autorizzato, che invia una copia direttamente a SIP. Con la loro firma garantiscono l'accuratezza delle informazioni.
La garanzia viene convalidata contemporaneamente alla convalida del foglio di servizio.

CERTIFICATO:

**La macchina è montata correttamente e consegnata per l'uso – la messa a punto è stata eseguita.
L'acquirente è stato informato dell'utilizzo, del funzionamento e della gestione della macchina.**

_____ (firma del cliente)

_____ (firma del riparatore)



ALLEGATO – 1

La lista delle macchine per cui è necessario che la messa a punto sia effettuata dal produttore o da un tecnico di servizio autorizzato:

SILVERCUT	270, 270 FC, 270 RC, 270 F
SILVERCUT	300, 300 FA, 300 FC, 300 RC, 300 F, 300F FC, 300F RC
SILVERCUT	340, 340 FC, 340 F FC, 380
SILVERCUT	800 FC, 800 RC, 900, 900 FC, 960
DRUMCUT	275, 300, 275F, 300F, 275 FC, 300 FC
SPIDER	615 PRO, 615 Z PRO, 685 PRO, 685 Z PRO
SPIDER	815 PRO, 815 Z PRO, 815 T PRO, 815 ZT PRO
STAR	600/20, 700/22, 850/26
DIPLOMAT	33 DV, 36
ORION	155 T PRO, 155 TH PRO
ORION	120 T PRO, 120 TH PRO, 130 T PRO, 130 TH PRO
TORNADO	80



CERTIFICAT DE CESSION



Le certificat de cession est la partie du manuel de la machine où le fabricant ou son représentant informe l'acquéreur :

1. de l'utilisation correcte de la machine, ainsi que de ses composants principaux ;
2. du fonctionnement et de l'utilisation de la machine.

Le fabricant ou son représentant garantit que la mise en service de la machine (ANNEXE – 1) sera effectuée au cours des 8 jours suivant l'achat de la machine :

Description de la machine :

Type :	Année de fabrication :	Numéro de série :

Renseignements concernant le vendeur :

Adresse :	Numéro du reçu :	
	Date de la vente :	
	Prix de vente (HT) :	

Renseignements concernant l'atelier de réparation :

Adresse :	Responsable :	
	Date de la réparation :	
	Note :	

Renseignements concernant le client :

Adresse :	Surface cultivée :	Hectares :
	Prés :	
	Champs :	
	Pâturages :	
	Tracteur :	Type :

Le certificat de cession est rempli par le responsable ou un technicien assermenté, qui envoie directement une copie à SIP. Par leurs signatures, ils garantissent l'exactitude des données. La garantie est validée simultanément avec la validation de la fiche de prestation.

DÉCLARATION :

**La machine est correctement assemblée et prête à l'emploi – la mise en service a été effectuée.
Le client a pris connaissance de l'utilisation, du fonctionnement et du maniement de la machine.**

(signature du client)

(signature du réparateur)



ANNEXE – 1

Liste des machines qui nécessitent que la mise en service soit effectuée par le fabricant ou un technicien assermenté :

SILVERCUT	270, 270 FC, 270 RC, 270 F
SILVERCUT	300, 300 FA, 300 FC, 300 RC, 300 F, 300F FC, 300F RC
SILVERCUT	340, 340 FC, 340 F FC, 380
SILVERCUT	800 FC, 800 RC, 900, 900 FC, 960
DRUMCUT	275, 300, 275F, 300F, 275 FC, 300 FC
SPIDER	615 PRO, 615 Z PRO, 685 PRO, 685 Z PRO
SPIDER	815 PRO, 815 Z PRO, 815 T PRO, 815 ZT PRO
STAR	600/20, 700/22, 850/26
DIPLOMAT	33 DV, 36
ORION	155 T PRO, 155 TH PRO
ORION	120 T PRO, 120 TH PRO, 130 T PRO, 130 TH PRO
TORNADO	80



OVERDRACHTDOCUMENT



Het overdrachtdocument is het onderdeel van de documentatie van de machine, waarin de fabrikant of zijn vertegenwoordiger de koper informeert over:

1. het correcte gebruik en de belangrijkste onderdelen van de machine;
2. de werking van en de omgang met de machine.

De fabrikant of zijn vertegenwoordiger waarborgt dat de inbedrijfstelling van de machine (BIJLAGE - 1) binnen de 8 dagen vanaf de aankoop van de machine zal worden uitgevoerd:

Machinedetails

Type:	Bouwjaar:	Serienummer:

Gegevens van de verkoper

Adres:	Ontvangstbewijsnummer:	
	Verkoopdatum:	
	Verkoopprijs (excl. BTW):	

Gegevens van de hersteller

Adres:	Verantwoordelijke:	
	Onderhoudsdatum:	
	Opmerking:	

Gegevens van de koper

Adres:	Beteelde oppervlakte:	Hectare
	Weiden	
	Velden	
	Akkers	
	Tractor	Type

Het overdrachtdocument wordt door de verantwoordelijke of een geautoriseerde onderhoudstechnicus ingevuld, die rechtstreeks een kopie naar SIP stuurt. Hun handtekeningen waarborgen de accuraatheid van de informatie. De garantie en de onderhoudsfiche worden tegelijk gevalideerd.

VERKLARING:

**De machine is correct gemonteerd en overgedragen voor gebruik - de ingebruikstelling is uitgevoerd.
De koper is vertrouwd gemaakt met het gebruik, de werking van en de omgang met de machine.**

(Handtekening klant)

(Handtekening hersteller)



BIJLAGE - 1

De lijst van machines waarvan de inbedrijfstelling moet gebeuren door de fabrikant of een geautoriseerde onderhoudstechnicus:

SILVERCUT	270, 270 FC, 270 RC, 270 F
SILVERCUT	300, 300 FA, 300 FC, 300 RC, 300 F, 300F FC, 300F RC
SILVERCUT	340, 340 FC, 340 F FC, 380
SILVERCUT	800 FC, 800 RC, 900, 900 FC, 960
DRUMCUT	275, 300, 275F, 300F, 275 FC, 300 FC
SPIDER	615 PRO, 615 Z PRO, 685 PRO, 685 Z PRO
SPIDER	815 PRO, 815 Z PRO, 815 T PRO, 815 ZT PRO
STAR	600/20, 700/22, 850/26
DIPLOMAT	33 DV, 36
ORION	155 T PRO, 155 TH PRO
ORION	120 T PRO, 120 TH PRO, 130 T PRO, 130 TH PRO
TORNADO	80

Predgovor

Spoštovani kupec!

Pri delu potrebujete stroj in izbrali ste si ga iz našega obsežnega proizvodnega programa. Čestitamo!

Prepričani smo, da boste z njim zadovoljni. Za zaupanje se vam zahvaljujemo!

Pri predaji tega stroja Vas je prodajalec seznanil s posluževanjem, vzdrževanjem in nastavitvami stroja.

To prvo uvajanje tako ne more nadomestiti podrobno spoznavanje različnih nalog, funkcije in primernega ravnanja s strojem.

Navodila za delo so tako sestavljena, da se izčrpno informirate z vsakokratnimi potrebnimi aktivnostmi, od začetnega zagona in vsebino do vzdrževanja in oskrbe hranjenja. Pri tem sledi členitev na posamezna poglavja v opisu in slikah delovno tehničnega poteka pri sklopih stroja.

Preberite skrbno ta Navodila za delo, preden stroj uporabljate in pazite posebno na navedena varnostna opozorila.

Pomembno!

Za zmanjševanje nezdod in dosego optimalne storilnosti, se ne sme brez privolitve proizvajalca izvesti nobena predelava na stroju. Enako se sme stroj samo v okviru SIP danih pogojev uporabljati.



Ta znak je v Navodilu za delo. Opozarja na varnostna opozorila. Ravnajte po teh opozorilih za zmanjševanje nezdod.

Predgovor

Poštovani kupac!

Svakom poljoprivredniku za obavljanje poslova na vlastitom gospodarstvu, potrebni su kvalitetni strojevi. Vi ste za te poslove odabrali kvalitetan stroj iz našeg proizvodnog programa.

Čestitamo vam i zahvaljujemo na poverenju. Uvereni smo da ćete sa strojem biti zadovoljni.

Prilikom preuzimanja stroja prodavač vas je upozoril na održavanje, podešavanje i upravljanje sa strojem. Ipak, prvo upoznavanje stroja ne može zamenuti temeljitije upoznavanje osnovnih funkcija stroja i svih potrebnih operacija. Zato je potrebno pažljivo čitati sva predložena uputstva.

Kroz **uputstva za rad** upoznaćete sve osobine stroja, koje ćete koristiti u fazi eksploatacije. Ujedno ćete upoznati redosled operacija od priključivanja stroja na traktor do zaključnih aktivnosti posle obavljenog posla.

Savetujemo vam da uputstva dobro naučite pre nego počnete sa radom, a posebnu pažnju obratite na sigurnost vašu i prisutnih osoba.

Važno!

Stroj će funkcionisati u okviru propisane bezbednosti i sigurnosti u radu. Sve eventualne promene s kojim bi menjali funkcionalnost stroja su dozvoljene samo u saglasnosti sa proizvođačem, a to je i garancija za sprečavanje povreda u radu.



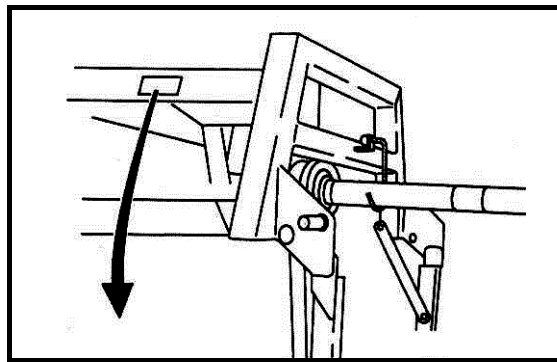
Ovaj znak je u uputstvima za rad. Osnovno mu je značenje, da vas upozori na sigurnost u radu. Uvek ga primenjujte jer vam je preduslov za sprečavanje nezdoda.





Ta znak je na posameznih mestih v Navodilu za delo. Opozori na posebne ravnanje, na katere se mora pri uporabi stroja posebno paziti.



Ovaj znak je na posebnim mestima, gde vas upozorava na koje operacije morate dati posebnu pažnju.

Naročilo nadomestnih delov
Naručivanje rezervnih delova


 SIP		STROJNA INDUSTRIJA 3311 Šempeter v Sav. dolini Slovenija		
Type:	<input type="text"/>	Year of const.:	<input type="text"/>	
Tip:	<input type="text"/>	Leto izdelave:	<input type="text"/>	
Machine No.:	<input type="text"/>	Weight:	<input type="text"/>	kg
Številka stroja:	<input type="text"/>	Skupna masa:	<input type="text"/>	kg

	SLO	CRO
Type:	Oznaka tipa stroja	Tip stroja
Machine no.:	Številka stroja	Broj stroja
Year of constr.:	Leto izdelave	Godina izrade
Weight:	Skupna masa	Ukupna masa stroja

Oznaka tipa stroja Tip stroja	<input type="text"/>
Številka stroja Broj stroja	<input type="text"/>
Leto izdelave Godina izrade	<input type="text"/>

Pri naročilu nadomestnih delov navedite tip stroja, tovarniško številko in leto izdelave. Ti podatki so na tovarniški tablici.

Da imate vedno te podatke pri roki, priporočamo, da jih pripišete v zgornje okence.

Rezervne dele lahko naročite pri vašem pooblaščenem serviserju in prodajalcu strojev znamke SIP.

Neoriginalni nadomestni deli, zlasti obrabni, so lahko kljub navidezni ustreznosti neustrezni. Kakovosti materiala vizualno ni mogoče zanesljivo preveriti, zato bodite zelo previdni pri poceni in neoriginalnih nadomestnih delih.

Narudžba rezervnih delova obavezno sadži tip stroja, fabrički broj i godinu proizvodnje. Ti podaci su matični i nalaze se na tablici stroja.

Preporučujemo da te podatke zapišite u vlastiti arhiv (to su prazna mesta iznad ovoga teksta).

Rezervne dijelove naručite kod ovlaštenog serviserera i prodavača SIP-ovih strojeva.

Originalni rezervni delovi garantuju neometan rad stroja. Eventualnom upotrebom drugih delova smanjujete kvalitet rada, eksploatacije i sigurnost rada s strojem.

**Uporablajte samo
SIP REZERVNE DELE!**

**Upotrebljavajte samo
SIP REZERVNE DELOVE!**

KAZALO

Predgovor	3
Naročilo nadomestnih delov	4
Splošna varnostna navodila	9
Določitev namena uporabe.....	9
Varnostni in nezgodnostni predpisi.....	9
Nošeni stroji.....	11
Obratovanje s kardanskim pogonom (samo pri orodjih, ki jih poganja kardanska gred).....	12
Hidravlika.....	13
Vzdrževanje.....	14
1. Uvod	15
1.1 Položaj piktogramov z vrsto nevarnosti in ustreznim ukrepom na stroju.....	15
1.2 Nalepke z varnostnimi opozorili (piktogrami).....	16
1.3 Tehnični podatki.....	19
1.4 Izračun obtežitve traktorja.....	20
2. Predpriprava	22
2.1 Povdarek na varnostna navodila pri izvajanju predpriprave.....	22
2.2 Priklop kosilnice na traktor.....	23
2.2.1 Prečna nastavitvev priklopa.....	26
2.2.2 Vzдолžna nastavitvev priklopa – in hkrati nastavitvev višine odkosa.....	27
2.2.3 Nastavitvev delovne višine priklopa.....	28
2.3 Kardan.....	29
2.3.1 Splošno.....	29
2.3.2 Dolžinska prilagoditev kardana.....	29
2.3.3 Montaža kardana.....	31
2.4 Hidravlični priklop.....	32
2.5 Namestitvev vrvice mehanizma za varovanje kosilnega grebena v transportnem položaju v kabino traktorja.....	33
2.6 Priključitev svetlobne opreme.....	33
3. Priprava kosilnice za košnjo	34
3.1 Nastavitvev hidravličnega razbremenjevanja kosilnih grebenov.....	35
4. Priprava kosilnice za transportni in delovni položaj	37

5. Košnja.....	40
5.1 Dvig grebenov pri vožnji v novo vrsto	41
5.2 Pozornost pri košnji v nagibu	43
5.3 Varovanje kosilnice.....	44
6. Odklop kosilnice s traktorja.....	45
6.1 Odklop kosilnice s traktorja s kosilnima grebenoma v delovnem položaju.....	45
6.2 Odklop kosilnice s traktorja s kosilnima grebenoma v transportnem položaju	47
7. Vzdrževanje in periodični pregledi.....	49
7.1 Povdarek na varnostna navodila pri izvajanju vzdrževanja in periodičnih pregledih.....	49
7.2 Splošno.....	49
7.3 Menjava nožev.....	51
7.4 Zamenjava zaščitnega platna	53
7.5 Kriteriji za obvezno zamenjavo nosilcev nožev, nožev in vijakov	55
7.6 Zamenjava varnostnih čepov na posameznem disku	56
7.7 Mazanje	59
8. Prezimovanje kosilnice	66
9. Ponovni zagon za novo sezono	66

SADRŽAJ

Predgovor	3
Naručivanje rezervnih delova	4
Opšta uputstva sigurnosti	9
<i>Opredeljenje namenske upotrebe</i>	9
<i>Opšte važeći propisi zaštite na radu</i>	9
<i>Nošeni strojevi</i>	11
<i>Rad sa kardanskim vratilom (samo za oruđa, koje pokreće kardansko vratilo)</i>	12
<i>Hidraulika</i>	13
<i>Održavanje</i>	14
1. Uvod	15
1.1 <i>Položaj piktograma sa opasnostima i odgovarajućim merama na stroju</i>	15
1.2 <i>Naljepnice sa upozorenjima</i>	16
1.3 <i>Tehnički podaci</i>	19
1.4 <i>Izračun opterećenja traktora</i>	20
2. Uvodne pripreme	22
2.1 <i>Pažnju posvetiti uputstvima za bezbednost pri izvođenju uvodnih priprema</i>	22
2.2 <i>Prikačavanje kosačice na traktor</i>	23
2.2.1 <i>Poprečno podešavanje priključka</i>	26
2.2.2 <i>Uzdužno podešavanje priključka – i istovremeno podešavanje visine košnje</i> ..	27
2.2.3 <i>Podešavanje radne visine priključka</i>	28
2.3 <i>Kardan</i>	29
2.3.1 <i>Opšte</i>	29
2.3.2 <i>Određivanje dužine kardana</i>	29
2.3.3 <i>Montaža kardana</i>	31
2.4 <i>Hidraulički priklop</i>	32
2.5 <i>Nameštanje vrpce mehanizma za osiguranje grebena za košenje, u transportnom položaju, u kabinu traktora</i>	33
2.6 <i>Priključivanje svetlosne opreme</i>	33
3. Priprema kosačice za košnju	34
3.1 <i>Podešavanje hidrauličnog rasterećenja grebena za košenje</i>	35
4. Priprema kosačice za transportni i radni položaj	37

5. Košnja.....	40
5.1 Podizanje grebena kod vožnje u novom redu	41
5.2 Opreznost pri košenju u nagibu	43
5.3 Zaštita kosačice	44
6. Otkaçivanje kosačice s traktora	45
6.1 Otkaçivanje kosačice s traktora kada su grebeni za košenje u radnom položaju....	45
6.2 Otkaçivanje kosačice s traktora kada su grebeni za košenje u transportnom položaju	47
7. Održavanje i periodični pregledi	49
7.1 Poseban značaj dajte na uputstva o sigurnosti u održavanju i periodičnim pregledima	49
7.2 Opšte	49
7.3 Zamjena noževa.....	51
7.4 Zamena zaštitnog platna	53
7.5 Kriteriji za obaveznu promjenu nosača noževa, noževa i vijaka	55
7.6 Zamjena sigurnosnih čepova na pojedinim diskovima	56
7.7 Mazanje	59
8. Skladištenje kosačice (kosačica u mrtvoj sezoni)	66
9. Priprema kose za novo sezonu	66

Splošna varnostna navodila

Določitev namena uporabe

Stroj je izdelan izključno za normalno rabo v kmetijstvu (namenska uporaba).

Vsaka raba izven tega okvira velja kot nenamenska. Proizvajalec ne jamči za škodo, ki izvira iz nenamenske rabe. V tem primeru nosi tveganje uporabnik sam.

K namenski uporabi spada tudi upoštevanje obratovalnih, strežnih in vzdrževalnih pogojev, ki jih je predpisal proizvajalec.

Stroj smejo uporabljati, z njim ravnati in ga popravljati le osebe, ki so za to pooblašene in poučene o nevarnostih.

Upoštevati je treba ustrezne nevarnostne predpise, kakor tudi sicer splošno veljavna varnostno - tehnična, delovno-medicinska in cestno-prometna pravila.

Lastne predelave na stroju izključujejo jamstvo izdelovalca za škodo, ki nastane v zvezi s tem.



Pri košnji morate posvečati varnosti največjo pozornost. Preprečujte nesreče, pazljivo preberite in upoštevajte spodnja navodila!

Opšta uputstva sigurnosti

Opredeljenje namenske upotrebe

Stroj je napravljen za normalnu upotrebu u poljoprivredi (namenska upotreba).

Svako korištenje izvan tih okvira se tretira kao nenamenska upotreba. Proizvođač ne jamči za štetu, koja nastane iz nenamenske upotrebe. Odgovornost za nenamensku upotrebu nosi korisnik stroja.

Namenskoj upotrebi se pripisuju i primena radnih uslova, i uslova održavanja, koje je propisao proizvođač.

Stroj smiju upotrebljavati, s njim rukovati i popravljati, samo lica koja su za to ovlaštena i poznata sa mogućim posledicama.

Potrebno se pridržavati propisa o osiguravanju u slučaju povrede kao i opštih osiguravajućih propisa, radno-medicinskih i cestno-prometnih pravila.

Dorade i izmene na stroju isključuju jamstvo proizvođača za štetu, koja bi nastala u vezi s time.



U toku rada sa strojem najveću pažnju polazite na zaštitu i sigurnost. Za izbegavanje nezgoda pažljivo pročitajte sva donja uputstva!

Varnostni in nevarnostni predpisi

1. Upoštevajte poleg napotkov v tem navodilu za obratovanje vse splošno veljavne varnostne in nevarnostne predpise.
2. Svarilne in opozorilne oznake na stroju dajejo pomembne napotke za varno obratovanje, upoštevajte jih zaradi Vaše varnosti!
3. Pri uporabi javnih prometnih poti upoštevajte znake in prometna določila!
4. Pred začetkom dela se seznanite z vsemi napravami in elementi za upravljanje, kakor tudi z njihovimi funkcijami. Med delom je za to prepozno.

Opšte važeći propisi zaštite na radu

1. Pored saveta u ovom uputstvu koja se tiču rada pridržavajte se i drugih opšte važećih propisa zaštite.
2. Napomene i upozorenja na stroju daju značajna uputstva za siguran rad stroja. Uvažavajte ih zbog vaše sigurnosti.
3. U javnom prometu uvažavajte znakove i prometne odredbe.
4. Pre upotrebe, svaki put se uverite u funkcionalnost svih naprava i elemenata za upravljanje. Proveravanje funkcionalnosti u radu je kasno.

5. Obleka uporabnika se mora tesno prilegati. Izogibajte se ohlapnim oblekam!
6. Za preprečevanje nevarnosti požara morate imeti stroj očiščen.
7. Pred speljavanjem in vključevanjem kontrolirajte bližnjo okolico (otroci)! Skrbite za zadostno vidljivost.
8. Vožnja na priključnem stroju med prevažanjem ni dovoljena.
9. Stroj je treba priključiti po navodilih in jih pritrditi na predpisane naprave ter zavarovati!
10. Pri odklopu od traktorja stroj postavite na ravna trdna tla in obvezno uporabite podporno nogo.
11. Pri priklopljanju in odklopljanju orodij na ali k traktorju je potrebna posebna previdnost!
12. Obtežilne uteži postavite vedno po predpisih na to predvidene pritrdilne točke!
13. Pazite na dovoljene obremenitve osi, skupne dovoljene mase, dovoljene transportne dimenzije.
14. Transportno opremo kot primer svetlobna oprema, opozorilne table in eventualne zaščite, preverite in vgradite.
15. Sprožilne naprave (vrvi, verige, drogovje, itd...) za daljinsko upravljanje morajo biti zataknjene tako, da v nobenem prevoznem ali delovnem položaju ne morejo sprožiti nenameranih gibov!
16. Za vožnjo po cesti pripravite stroj v predpisanem stanju in ga blokirajte po navodilu proizvajalca!
17. Med vožnjo nikoli ne zapustite vozniškega mesta!
18. Hitrost vožnje morate vselej prilagoditi pogojem terena in podlage. Pri vožnji navzgor ali navzdol ter prečno na strmino se izogibajte hitremu zavijanju.
19. Obnašanje pri vožnji ter sposobnost zavijanja se pri priključenem ali obešenem stroju in balastnih utežeh spremeni! Zato pazite na zadostno sposobnost zavijanja in zaviranja!
20. Pri vožnji po ovinkih upoštevajte breme, ki je izven težišča in / ali vztrajnostno maso stroja!
5. Ko upravlja strojem, mora biti primerno odeven. Izbegavanje široku odeću.
6. Za sprečavanje požara stroj mora biti očiščen.
7. Pre vključivanja stroja i pred startom proverite okolinu (djeca)! Vodite računa o dobroj vidljivosti.
8. Vožnja na priključnom stroju nije dozvoljena.
9. Sve strojeve je potrebno priključiti prema uputstvima, te ih pravilno osigurati.
10. Kada otkačite stroj s traktora, postavite ga na ravnu podlogu i upotrebite potporna nogu.
11. Prilikom prikačivanja i otkačivanja stroja s traktora morate biti vrlo pažljivi.
12. Potrebne opterećujuće tegove postavite prema propisima na odgovarajuća mjesta.
13. Pazite na dozvoljena opterećenja osovina, ukupne mase i dozvoljenih transportnih dimenzija.
14. Pregledajte i montirajte transportnu opremu, upozoravajuće table i eventualne zašтите.
15. Vrpce, lanci, poluge i druga sredstva za daljinsko upravljanje moraju biti blokirani tako, da ne mogu preuzrokovati nezaželjene pokrete.
16. Za cestovnu košnju stroj pripremite u propisano stanje, te ga blokirajte prema uputstvima proizvođača.
17. U toku vožnje ne napuštajte mesto vozača.
18. Brzina vožnje uvijek mora biti prilagođena uvjetima terena i podloge! Pri vožnji uzbrdo ili nizbrdo te poprečno na nagib izbjegavajte brze promjene smjera!
19. Ponašanje priključnog ili nošenog stroja u vožnji i sposobnost pri skretanjima sa balastnim tegovima se bistveno menja. Zato pazite na zadovoljavajuću sposobnost skretanja i kočenja.
20. U krivinama vodite računa o opterećenju koje je izvan težišta i na inercijsku masu stroja!

21. Stroj priključite samo, če so nameščene vse varovalne naprave in če je v zavarovanem položaju!
22. Prepovedano je zadrževanje v nevarnem in delovnem območju stroja!
23. Ne zadržujte se v območju vrtenja in obračanja stroja.
24. Hidravlično vzvodovje se sme upravljati, če v področju zasuka niso osebe.
25. Na upravljalnih delih (hidravlika) se nahajajo mesta stiskov in škarjastega prijema.
26. Preden zapustite traktor, stroj zavarujte! Priključek popolnoma spustite! Motor ugasnite in izvlcite ključ za vžig!
27. Med traktorjem in strojem se ne sme zadrževati nihče, ne da bi bilo vozilo zavarovano proti premiku z ustavitveno zavoro in/ali z podloženo zagozdo!
21. Stroj prikačite samo ako su namještene sve zaštite i kada je u propisanom položaju.
22. Zabranjeno je zadržavanje u radu u bližem području stroja.
23. Ne zadržavajte se u području okretanja stroja.
24. Hidrauliku na stroju je zabranjeno aktivirati, kada su u radnom prostoru stroja prisutne druge osobe.
25. Na komandnim delovima hidraulike se nalaze kontaktna mesta strižnog prijema (škarasti prijem).
26. Pre nego napustite traktor, stroj zaštitite, spustite ga, ugasite motor i izvucite ključ za paljenje.
27. Između traktora i priključnog stroja niko se ne smije zadržavati dok stroj ne osigurate pred pomicanjem (kočnica, kajla pod gume).

Nošeni stroji

1. Pred pripenjanjem in odpenjanjem stroja na traktor postavite napravo za upravljanje tritočkovnega priklopa v položaj, pri katerem je nenameravano dviganje ali spuščanje nemogoče.
2. Pri tritočkovnem pripenjanju se morata kategoriji priklopa traktorja in stroja brezpogojno ujemati ali uskladiti!
3. V območju tritočkovnega drogovja obstaja nevarnost poškodb zaradi zmečkanja in škarjastega prijema!
4. Pri upravljanju tritočkovnega priklopa izven traktorja ne stojte med traktorjem in priključnim strojem.
5. V položaju stroja za vožnjo pazite vedno na zadostno stransko zaporo traktorskega tritočkovnega drogovja!
6. Pri vožnji po cesti z dvignjenim strojem mora biti upravljalna ročica tritočkovnega drogovja zavarovana proti spuščanju!

Nošeni strojevi

1. Postupak prilikom priključivanja i skidanja stroja s traktora: mehanizam za komandu trotočkovnom sistemu blokirajte, da se u času priključivanja i skidanja stroja ne može premaknuti.
2. Sistemi za priključivanje stroja i traktora se moraju uskladiti.
3. U području trotočkovnog sistema postoji mogućnost povrede zbog stiskanja i škarastog prijema. Budite pažljivi.
4. Ako trotočkovni sistem upravljate izvan traktora, ne smete stajati između stroja i traktora.
5. U prevozu stroja osiguravajte bočne stabilizatore trotočkovnog priključnog sistema
6. U toku vožnje sa dignutim strojem, komandna ručica trotočkovnog sistema mora biti blokirana, da se stroj ne me spustiti na tla.

Obratovanje s kardanskim pogonom (samo pri orodjih, ki jih poganja kardanska gred)

1. Uporabljati se smejo le kardani, ki jih predpisuje proizvajalec!
2. Valjaste zaščite in zaščitni lijak na kardanu, kakor zaščitni lonec na strani stroja, morajo biti v brezhibnem stanju.
3. Pri kardanskih gredah pazite na predpisano cevno zaščito v transportnem in delovnem položaju!
4. Kardan priklaplajte in izklaplajte le pri izključenih kardanskih gredi, ustavljenem motorju in izvlečenem ključu za vžig!
5. Pri uporabi kardanov s preobremenitveno sklopko ali s sklopko za prosti tek, ki pri traktorju niso prekriti z zaščito, namestite preobremenitveno ali sklopko za prosti tek na strani, kjer je priključni stroj!
6. Vedno pazite na pravilno montažo in zavarovanje kardana!
7. Kardansko zaščito zavarujte pred vrtenjem z obesno verigo!
8. Pred vklopom kardanske gredi se prepričajte, da se izbrano število vrtljajev in smer vrtenja traktorskega priklopa ujema z dopustnim številom vrtljajev in smerjo vrtenja stroja!
9. Pri uporabi kardana pazite, da je število vrtljajev neodvisno od hitrosti vožnje in je smer vrtenja v vzvratni vožnji obrnjena!
10. Pred vklopom kardanske gredi pazite, da se nihče ne nahaja v nevarnem območju stroja!
11. Kardanske gredi nikdar ne vklopite pri ustavljenem motorju.
12. Pri delu s kardansko gredjo se ne sme nihče zadrževati v območju vrtečega se priklopa ali kardanske gredi.
13. Kardansko gred izklopite vedno, kadar nastopi prevelik kotni odklon, ali ga ne potrebujete!
14. Pozor! Po izključitvi kardanske gredi ostane nevarnost zaradi vztrajnosti še vedno vrtečih se težjih delov. Med tem časom se ne približujte stroju! Šele ko se vrtenje popolnoma ustavi, se sme začeti z delom!

Rad sa kardanskim vratilom (samo za oruđa, koje pokreče kardansko vratilo)

1. Koristiti se smiju samo kardani koje propisuje proizvođač stroja.
2. Sve zaštite kardana na kardanu i stroju moraju biti ispravne.
3. Pazite na propisanu zaštitu kardanskih cjevi u transportnom i radnom položaju.
4. Kardan montirajte i skidajte samo kada je ugašen traktor, izvučen kontaktni ključ i ustavljen pogonski stroj (miruju svi delovi stroja).
5. Kada upotrebljavate kardan sa osiguravajućom sklopkom ili sa sklopkom za prosti hod, koji pri traktoru nisu pokriveni sa zaštitom, namjestite sklopku na stranu gde je priključite stroj.
6. Pazite na pravilnu montažu i zaštitu kardana.
7. Kardansku zaštitu učvrstite s lančićem.
8. Pre uključivanja kardana uverite se, da li je odabrani broj okretaja i smer vrtenja traktorskog priklopa usklađen sa dozvoljenim brojem okretaja i smerom vrtenja stroja.
9. U toku rada pazite, da broj okretaja kardana ne zavisi od brzine vožnje i da je smer okretanja u »rikverc« vožnji obrnuta.
10. Pred uključivanjem kardana niko se ne smije nalaziti u blizini stroja.
11. Kardansko vratilo ne uključujte kada je ugašen motor traktora.
12. U radu s kardanskim vratilom niko se ne sme zadržavati u području vrtećeg priklopa ili kardanskog vratila.
13. Kardansko vratilo uvek isključite kada skrećete pod većim uglom ili kada kardan ne upotrebljavate.
14. Pažnja! Kada isključite kardansko vratilo radni delovi stroja se još okreću. Stroju se smije prići i početi s radom tek kada se svi djelovi ustave.

15. Čišćenje, mazanje ali nastavljavanje stroja, ki ga poganja kardana, ali kardanske gredi se sme opravljati le pri izklopljenem priklopu, ugasnjem motorju in izvlečenem ključu za vžig!
 16. Odklopljen kardana odložite na predvideni držaj!
 17. Po snetu kardana natakните zaščito na kardansko gred!
 18. Poškodbe kardana takoj odpravite, še preden boste stroj rabili!
15. Čišćenje, mazanje podešavanje stroja i drugi radovi mogu se obavljati samo kada je ugašen motor, isključen pogon kardana, izvučen ključ za paljenje i kada miruju svi vrteći djelovi.
 16. Otkaçeni kardana postavite na predviđeno mjesto.
 17. Na otkaçeni kardana natakните kardansku zaštitu.
 18. Oštećeni kardana popravite pred ponovnom upotrebom!

Hidravlika

1. Hidravlični elementi so pod visokim tlakom!
2. Pri priključevanju hidravličnih cilindrov in motorjev pazite na predpisani priključek hidravličnih cevi!
3. Pri priključevanju hidravličnih cevi na traktorsko hidravliko pazite, da hidravlika tako na traktorski, kakor tudi na strani orodja ni pod tlakom!
4. Pri hidravličnih povezavah funkcij med traktorjem in strojem morajo biti spojke in utikači označeni, da se tako izognemo napačnemu delovanju! Pri zamenjavi priključkov je nevarnost obratnega delovanja (na primer dviganje/spuščanje)! – nevarnost nezgode!
5. Hidravlične cevi redno kontrolirajte in jih pri poškodbah ali staranju zamenjajte! Zamenjane cevi morajo ustrezati tehničnim zahtevam proizvajalca stroja!
6. Pri iskanju mest, ki puščajo, uporabljajte zaradi nevarnosti poškodb primerne pripomočke!
7. Tekočine pod visokim tlakom (hidravlično olje) pri iztekanju lahko prebijejo kožo in povzročijo težke poškodbe! Pri poškodbah takoj poiščite zdravnika! Nevarnost infekcije!
8. Pred delom na hidravličnih elementih, stroj spustite na podlago, sprostite tlak olja in ustavite motor!

Hidraulika

1. Hidravlički elementi su pod visokim pritiskom.
2. Prilikom priključivanja hidrauličkih cilindara i motora pazite na propisane priključne hidrauličke cevi.
3. Kada priključujete hidrauličke cevi pazite, da hidraulika na traktoru i priključnom stroju nije pod pritiskom.
4. Hidraulički vezane funkcije između traktora i stroja zahtjevaju da su spojke označene. Na taj način se izbjegavaju nepravilna delovanja. Ako su priključci zamjenuti postoji opasnost obrnutog djelovanja (npr. dizanje - spuštanje) – mogućnost povreda.
5. Hidrauličke cevi redovno kontrolišite. Oštećene i istrošene cevi obavezno zamenite. Nove cevi moraju odgovarati tehničkim zahtevima proizvođača stroja!
6. Kada tražite oštećena mjesta na hidrauličkim cevima, upotrebljavajte primernu opremu i alat.
7. Tekućine pod visokim pritiskom (hidrauličko ulje) pri probijanju cijevi mogu oštetiti kožu i prouzročiti teže ozljede (infekcije). Potrebno je odmah tražiti lječničku pomoć.
8. Ako bilo što radite na hidrauličkoj opremi stroj morate spustiti na tla, osloboditi pritisak ulja i ugasiti motor!

Vzdrževanje

1. Po končani košnji, očistite greben. Pri uporabi visokotlačnega čistilca, curek **NE** usmerjajte v ležaje!
2. Popravljanje, vzdrževanje in čiščenje, kakor tudi odpravljanje motenj, opravljajte načelno samo pri izključenem pogonu in ustavljenem motorju! Ključ za vžig izvlecite!
3. Matice in vijake redno kontrolirajte, če so dobro zategnjeni in jih v nasprotnem primeru dodatno privijte!
4. Pri vzdrževalnih delih na dvignjenem stroju vedno podstavite primerno podporo za zavarovanje!
5. Pri popravilu, vzdrževanju in čiščenju uporabljajte ustrezno orodje in zaščitne rokavice!
6. Olja in masti pravilno pospravite!
7. Pred delom na električnih elementih vedno odklopite dovod električne energije.
8. Zaščite podvržene obrabi redno pregledujte in pravočasno zamenjajte!
9. Pri izvajanju električnega varjenja na traktorju in priključnem stroju, vodnik na generatorju in na akumulatorju odklopite.
10. Nadomestni deli mora proizvajalec stroja določiti skladno s tehničnimi zahtevami. To je dano z uporabo samo originalnih nadomestnih delov.
11. Pri plinskih akumulatorjih uporabljamo za polnjenje samo dušik – Nevarnost eksplozije!

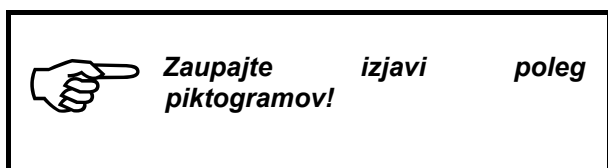
Održavanje

1. Poslije završene košnje, očistite greben. Ako upotrebljavate viskotlačni čistač, mlaz vode **NE** usmerjajte direktno u ležajeve!
2. Održavanje, čiščenje, popravlanje i druge radove obavite načelno kada je motor ugašen, pogon isključen i ključ za paljenje izvučen.
3. Zategnutosti vijaka redovno kontrolišite.
4. Ako radove održavanja obavljate kada je stroj dignut, morate pod stroj podmetnuti primeran naslonjač.
5. Pri održavanju, popravlanju i čiščenju koristite odgovarajući alat i rukavice.
6. Pravilno uskladištite ulja i mast.
7. Ako popravljate električne elemente, najpre morate isključiti dovod struje.
8. Zaštite, koje se u eksploataciji troše, redovno kontrolišite i menjajte.
9. Ako vršite elektrovarenja na traktoru i stroji, kontakte generatora i akumulatora isključite.
10. Rezervne delove stroja mora proizvođač opredeliti u skladu sa tehničkim zahtevima. Zato vam savetujemo korištenje samo originalnih rezervnih delova.
11. Za plinske akumulatore koristite dušik, pažljivo radite jer postoji mogućnost eksplozije.

1. Uvod

SIP stroji so izdelani z vsemi potrebnimi varnostnimi zaščitami. Nemogoče je vsa nevarna mesta na tem stroju, glede na ohranitev funkcijski možnosti stroja, popolnoma varovati. Na stroju so ustrezna nevarnostna sporočila (piktogrami v rumeno črni barvi), ki opozarjajo na te preostale nevarnosti.

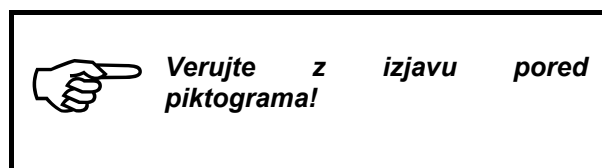
Za položaj teh piktogramov in njihov pomen je naslednje pomembno sporočilo:



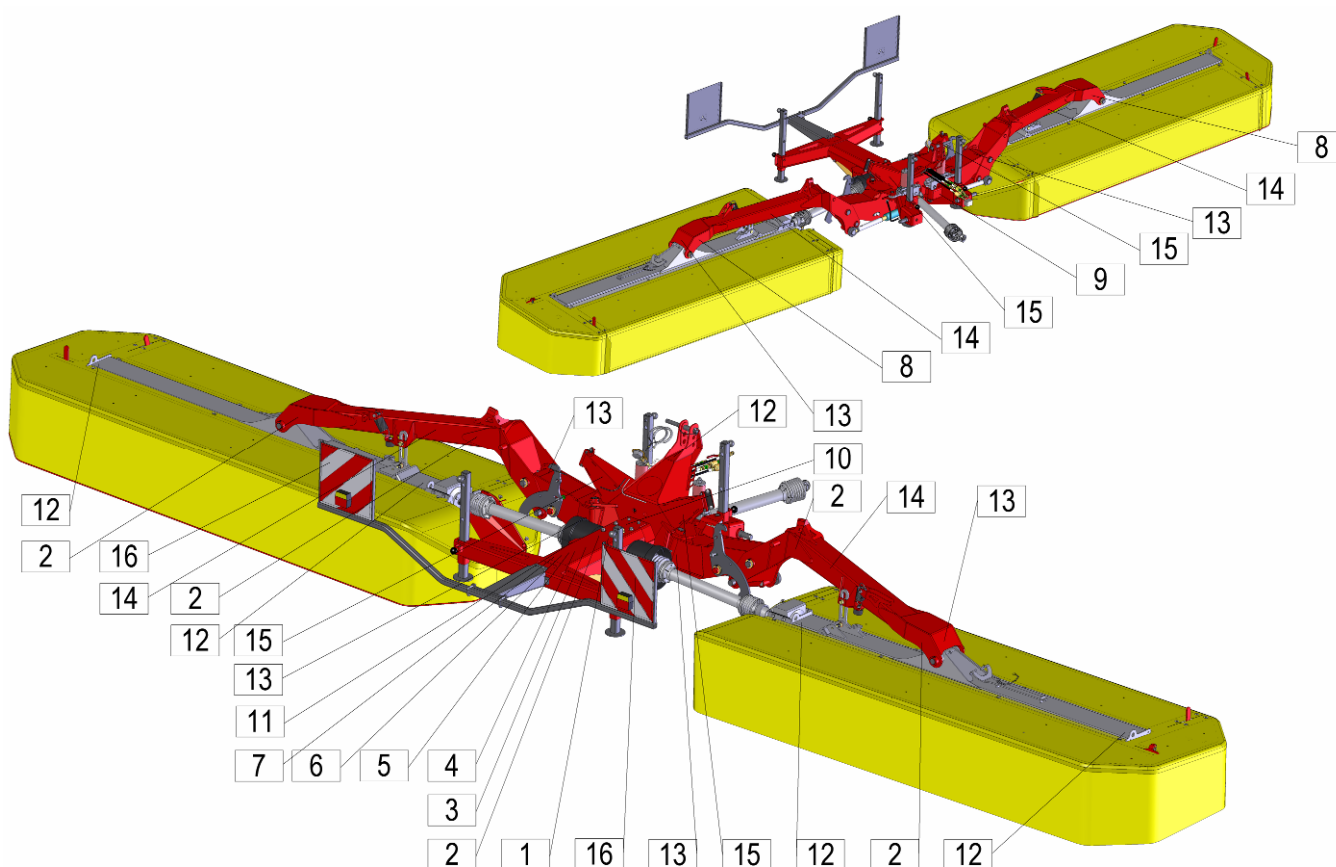
1. Uvod

SIP poljoprivredni strojevi su opremljeni sa svim potrebnim osiguravajućim zaštitama. Sva opasna mesta na stroju je nemoguće u potpunosti osigurati, obzirom na funkcijske mogućnosti stroja. Zato su na stroju posebne oznake, koje vas upozoravaju na preostale opasnosti (piktogrami u žutoj i crnoj boji).

Značenje piktograma naglašava sledeće upozorenje:



1.1 Položaj piktogramov z vrsto nevarnosti in ustreznim ukrepom na stroju



1.1 Položaj piktograma sa opasnostima i odgovarajućim merama na stroju

1.2 Nalepke z varnostnimi opozorili (piktogrami)



153927200

1

- Beri in upoštevaj navodilo za delo.
- Čitaj i pravilno primenuj uputstva za rad.



153927308

2

- Ne segaj v področje nevarnosti zmečkanin dokler se deli stroja premikajo.
- Na stroju ne obavlaj nikakve radove dok se gibljivi delovi stroja ne ustave.



153927807

3

- Počakaj, da se vsi deli stroja popolnoma zaustavijo preden se jih dotikaš.
- Sačekaj, da se svi delovi stroja u potpunosti ustave, prije nego se ih dotakneš.



153927601

4

- Ne približuj se področju nožev kosilnika dokler traktorski motor deluje in dokler je priključen kardan.
- Ne približavaj se področju noževa kosačice dok traktorski motor radi i dok je priključen kardan.



153927709

5

- Ostani v varni razdalji od stroja.
- Ostani na sigurnom odstojanju od stroja.



153930205

6

- Ugasni motor in izvleci ključ preden začneš z vzdrževalnimi in servisnimi posegi.
- Ugasi motor i izvuci ključ prije nego počneš sa održavanjem i servisiranjem.



153927503

7

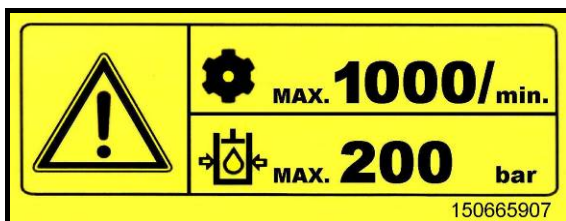
- Ne nahajaj se v nevarnem področju.
- Ne nalazi se u opasnom području.



153927406

8

- Ne nahajaj se v gibljivem področju delovanja stroja.
- Ne nalazi se u radnom području stroja.



150665907

9

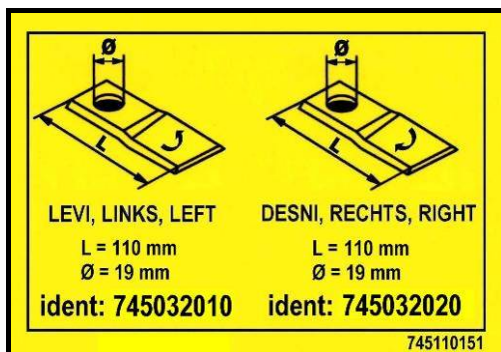
- Maximalno število vrtljajev traktorske gredi (1000 vrt/min); max. hidravlični tlak 200 bar.
- Maksimalni broj obrtaja traktorskog vratila (1000 obr/min); max. hidraulični pritisak 200 bar.



154225109

10

- Po nekaj urah dela kontrolirajte privitost vijajčne zveze (opozorilna nalepka na stroju).
- Na kosačici je upozoravajuća naljepica koja vas upozorava na redovnu obaveznu kontrolu vijaka.



745110151

11

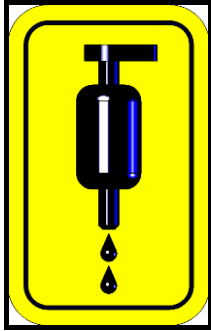
- Nož levi, Nož desni.
- Levi nož, Desni nož.



745110180

12

- Dvižni kavelj.
- Dvižna kuka.



745110240

13

- Mazalka.
- Mazalica.

SILVERCUT 900

752110100

14



154353602

15



910093507

16

POZOR!

Po končani košnji očistite kosilni greben!

ACHTUNG!

Nach dem Mähen das Mähbalken reinigen!

CAUTION!

After mowing clean the cutter bar!



745110260

745110260

1.3 Tehnični podatki
1.3 Tehnički podaci

Tip	SILVERCUT 900	Tip
Delovna širina	8740 mm	Radna širina
Masa	1860 kg	Masa
Transportna širina	2860 mm	Transportna širina
Transportna dolžina	2200 mm	Transportna duljina
Transportna višina (min.)	3650 mm	Transportna visina (min.)
Vrtljaji kardanske gredi (max.)	1000 vrt/min / obrt/min	Okretaji kardanskog vratila (max.)
Vrtljaji diskov	3000 vrt/min / obrt/min	Okretaji diskova
Varnostna skopka (Nm)	1000 - 1200	Sigurnosna sklopka (Nm)
Število diskov	16	Broj diskova
Število nožev	32	Broj noževa
Potrebna moč traktorja (min.)	90 kW	Potrebna snaga traktora (min.)
Delovna hitrost traktorja	do 18 km/h	Radna brzina traktora
Kapaciteta košnje	11 ha/h	Radni učinak
Kategorija priključnih sornikov	Kat. III	Kategorija priključnih vijaka

Potrebni hidravlični priključki na traktorju:

- 4 priključki s plavajočim položajem
- 1 enokrožni priključek

Potrebni tlak za delovanje stroja:

- Najnižji potrebni hidr. tlak traktorja 140 barov.
- Najvišji dovoljeni hidr. tlak traktorja 200 barov.

Potrebni električni priključek:

- 12-voltna vtičnica za svetlobno opremo.

Potrebni hidraulični priključki na traktoru:

- 4 x priključak s plivajučim položajem
- 1 x jednokružni priključak

Potrebni tlak za rad stroja:

- Minimalni potrebni hidr. tlak traktora je 140 bara.
- Minimalni dopušteni hidr. tlak traktora je 200 bara.

Potrebni električni priključak:

- Utičnica od 12 V za svetlosnu opremo.

Nivo hrupa presega raven 70 dB.

Nivo buke je veći od 70 dB.

1.4 Izračun obtežitve traktorja

Priloga B standard SIST EN ISO 4254 – 10

Zaradi teže stroja lahko traktor, obtežen s strojem, postane nestabilen. Priključitev stroja spredaj ali zadaj oziroma kombinacije traktorja in stroja ne sme preseči dovoljenih največjih skupne teže traktorja, obremenitve preme in nosilnosti pnevmatik.

Obremenitev prednje preme traktorja mora znašati vsaj 20 % teže praznega traktorja.

Obremenitev zadnje preme traktorja mora znašati vsaj 45 % teže praznega traktorja.

Za izračun skupne stabilnosti traktorja uporabite spodnje enačbe.

1.4 Izračun opterećenja traktora

Prilog B standard SIST EN ISO 4254 – 10

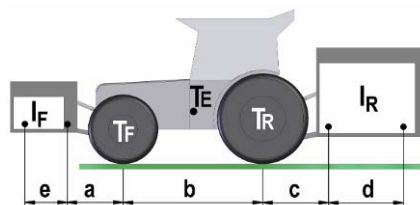
Zbog mase stroja kombinacija traktor – stroj može postati nestabilna. Priklučci stroja sprijeda ili straga odnosno u različitim kombinacijama ne smiju prekoračivati dopuštenu ukupnu masu traktora, dopuštenu opterećenje opreme i nosivost guma.

Opterećenje prednje opreme traktora mora biti najmanje 20 % mase praznog traktora.

Opterećenje stražnje opreme traktora mora biti najmanje 45 % mase praznog traktora.

Za izračun ukupne stabilnosti traktora upotrijebite donje jednadžbe.

Slika 1



STROJ PRIKLJUČEN SPREDAJ ALI KOMBINACIJA

Najmanjša potrebna teža zadaj vpetega stroja/uteži:

$$I_{Rmin.} = \frac{I_F \cdot (a + e) - (T_R \cdot b) + (0.45 \cdot T_E \cdot b)}{b + c + d}$$

STROJ PRIKLJUČEN SPRIJEDA ILI KOMBINACIJA

Minimalna potrebna masa stroja priključenog straga/utezima straga:

STROJ PRIKLJUČEN ZADAJ ALI KOMBINACIJA

Najmanjša potrebna teža spredaj vpetega stroja/uteži:

$$I_{Fmin.} = \frac{I_R \cdot (c + d) - (T_F \cdot b) + (0.2 \cdot T_E \cdot b)}{a + b + e}$$

STROJ PRIKLJUČEN STRAGA ILI KOMBINACIJA

Minimalna potrebna masa stroja priključenog sprijeda/utezima sprijeda:

DEJANSKA OBREMENITEV TRAKTORJA

Dejanska skupna teža traktorja:

$$T_S = I_R + I_F + T_E$$

Izračun dejanske obremenitve prednje osi:

$$T_{FS} = \frac{I_F \cdot (e + a + b) + (T_F \cdot b) - I_R \cdot (c + d)}{b}$$

Izračun dejanske obremenitve zadnje osi:

$$T_{RS} = T_S - T_{FS}$$

Pred nakupom stroja pri prodajalcu preverite ustreznost traktorja glede na izračunane vrednosti.

STVARNO OPTEREĆENJE TRAKTORA

Stvarna ukupna masa traktora:

Izračun stvarnog opterećenja prednje osi:

Izračun stvarnog opterećenja stražnje osi:

Prije kupnje stroja provjerite sukladnost traktora s obzirom na izračunate vrijednosti.

Legenda (SLO)			
T_E	(kg)	Masa neobremenjenega traktorja	1
T_F	(kg)	Obremenitev prednje osi neobremenjenega traktorja	1
T_R	(kg)	Obremenitev zadnje osi neobremenjenega traktorja	1
I_R	(kg)	Skupna masa zadaj vpetega stroja / uteži zadaj	2
I_F	(kg)	Skupna masa spredaj vpetega stroja / uteži spredaj	2
a	(m)	Razdalja med sredino prednje osi in sredino priklopnih krogel	1,3
b	(m)	Medosna razdalja traktorja	1, 3
c	(m)	Razdalja med sredino zadnje osi in sredino priklopnih krogel	1, 3
d	(m)	Razdalja med sredino priklopnih krogel in težiščem zadaj vpetega stroja / uteži zadaj ($d = 0,5$ m)	
e	(m)	Razdalja med sredino priklopnih krogel in težiščem spredaj vpetega stroja / sprednje uteži ($e = 0,4$ m)	

Legenda (CRO)			
T_E	(kg)	Masa neopterečenog traktora	1
T_F	(kg)	Opterečenje prednje osovine neopterečenog traktora	1
T_R	(kg)	Opterečenje zadnje osovine neopterečenog traktora	1
I_R	(kg)	Ukupna masa pozadi priključenog stroja / utezi straga	2
I_F	(kg)	Ukupna masa unapred priključenog stroja/ utezi sprijeda	2
a	(m)	Dužina između sredine prednje osovine i sredine priključnih kugla	1, 3
b	(m)	Dužina između osovina traktora	1, 3
c	(m)	Dužina između sredine zadnje osovine i sredine priključnih kugla.	1, 3
d	(m)	Udaljenost između sredine priključnih kugli i težišta stroja sa stražnjim priključkom / utezima straga ($d=0,5$ m)	
e	(m)	Udaljenost između sredine priključnih kugli i težišta stroja sa prednjim priključkom / utezima sprijeda ($e=0,4$ m)	

1. Glej Navodila za delo traktorja.
2. Glej Navodila za delo stroja.
3. Izmerite.

1. Pronađite Upute za rad traktora.
2. Pronađite Upute za rad stroja.
3. Izmeri.

2. Predpriprava

2.1 Povdarek na varnostna navodila pri izvajanju predpriprave



- Pri pregledu, vzdrževanju, popravilu in montažnih delih na kosilnici obvezno kardan izklopite. Motor traktorja ugasnite in ključ izvlecite. Traktor zavarujte pred premikanjem!
- Maximalno število vrtljajev znaša 1000 vrt/min.
- Služnostne naprave kot vrvica, hidraulične cevi, električne napeljave se morajo tako položiti, da je izključeno nehoteno povlečenje in dotik s traktorskimi pnevmatikami. Nevarnost nesreče!
- Pri dvigu ali spuščanju kosilnice s traktorsko hidravliko se ne sme nihče nahajati med traktorjem in kosilnico. Visok riziko poškodbe!
- Preverite pred vklopom kardana, da se nihče ne nahaja v nevarnem področju kosilnice. Visok riziko poškodbe!
- Pazite, da med delom in pri vožnji na prometnih cestah uporabite zaščite po predpisih. Namestite svetlobno opremo in preverite funkcioniranje.
- Med delovanjem traktorist ne sme zapustiti traktorja.

Pred priklopom ali odklopom kosilnice na tritočkovno hidraulično drogovje, upravljalške ročice hidravlike postavite v položaj, da je izključeno nehoteno dvigovanje ali spuščanje tritočkovnega drogovja!

Pri priklopu ali odklopu kosilnice na ali iz traktorja, je potrebna posebna previdnost!

V področju tritočkovnega hidrauličnega drogovja obstoja nevarnost poškodb zmečkanine in škarjastega stiska!

Kosilnica je izvedena s priključki tretje kategorije tritočkovnega hidrauličnega drogovja.

2. Uvodne priprave

2.1 Pažnju posvetiti uputstvima za bezbednost pri izvodenju uvodnih priprema



- Kardansko vratilo morate isključiti pre nego počnete sa bilokakvim radnjama na kosačici (održavanje, popravljanje, montaža i slično). Motor traktora ugasite, kontakti ključ izvucite. Traktor osigurajte, da se ne pomakne.
- Maksimalni broj obrtaja iznosi 1000 obrt/min.
- Sastavni delovi, kao što su vrpca, hidrauličke cevi, elektrokablovi i slično, moraju biti montirani tako da ne dloaze u kontakt sa traktorskim gumama. Mogućnost povrede!
- Prilikom dizanja i puštanja kosačice sa traktorskom hidraulikom, niko se ne sme nalaziti između traktora i kosačice. Visoki rizik povreda!
- Pre uključivanja kardana niko se ne sme nalaziti u blizini kosačice. Visok rizik povreda.
- U toku rada sa kosačicom kao i u prometu morate koristiti sve zaštite, koje su propisane. Namestite svetlosnu opremu i proverite njenu funkciju.
- U toku rada traktorist ne sme napustiti traktor.

Pre kačenja i otkačivanja kosilice na trozglobnu hidrauličku poteznicu, upravljalčke ručke hidraulike postavite u položaj tako da je isključeno slučajno podizanje ili spuščanje trozglobne poteznice!

U navedenim operacijama budite vrlo pažljivi.

U području trotočkovnog sistema postoji mogućnost povrede (stiskanje).

Kosilica je izvedena s priključcima treće kategorije hidrauličnog polužja s tri priključne točke.

2.2 Priklop kosilnice na traktor

Kosilnica je izdelana tako, da pred priključitvijo že izpolnjuje delovne nastavitve (nastavljeni sta delovna višina priklopa in nagnjenost grebena za 2 stopinji v smeri vožnje).

Serijsko je opremljena s priključki tretje kategorije tritočkovnega hidravličnega drogovja.



- *Pri priklopu kosilnice pazite, da se nihče ne nahaja med kosilnico in traktorjem!*
- *Fiksirajte spodnje hidravlično drogovje, da preprečite nihanje stroja na traktorju prečno na smer vožnje in s tem ogrožate varno vožnjo.*

2.2 Prikačavanje kosačice na traktor

Kosilica je izrađena tako da u otkopčanom stanju već ispunjava radne postavke (podešena je radna visina priključka i nagib grebena za 2 stupnja u smjeru vožnje).

Serijski je opremljena priključcima treće kategorije hidrauličnog polužja s tri priključne točke.



- *Prilikom prikačavanja kosačice na traktor, niko se ne sme nalaziti između kose i traktora!*
- *Fiksirajte donju hidrauličnu poteznicu, da biste spriječili ljuljanje stroja na traktorju poprečno na smer vožnje i time omogućite sigurnu vožnju.*

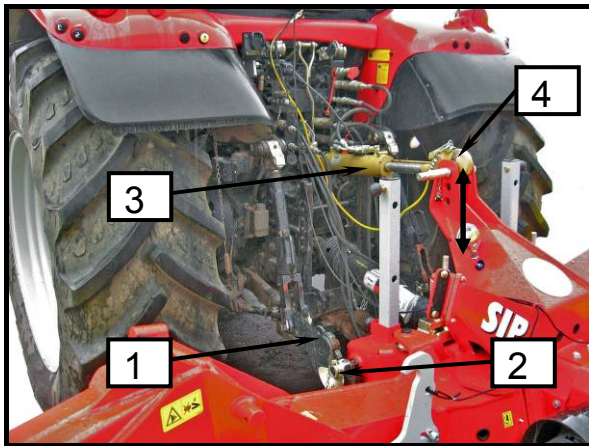
Slika 2



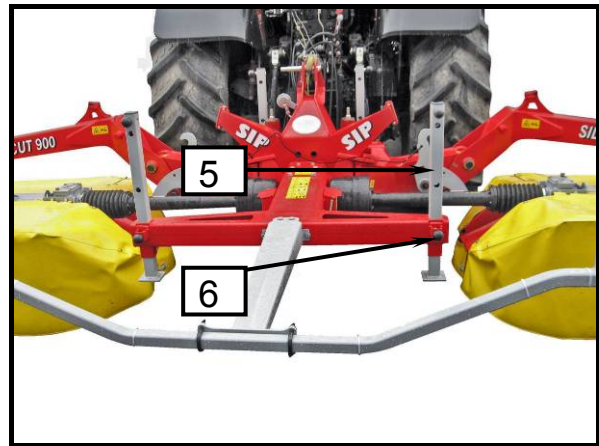
Slika 3



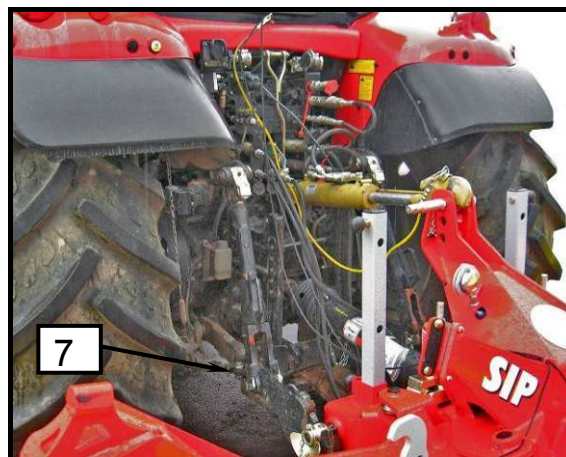
Slika 4



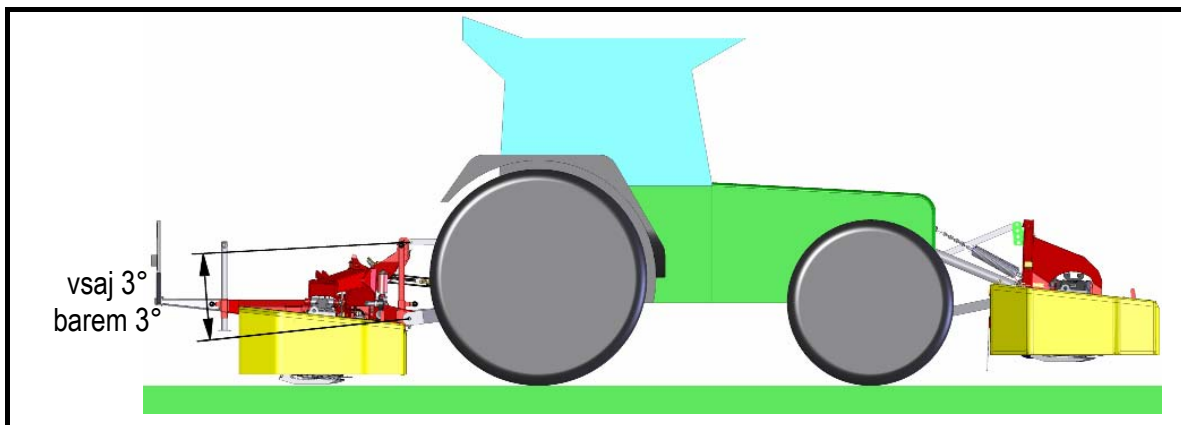
Slika 5



Slika 6



Slika 7



- S traktorjem se približajte kosilnici.
 - Priključite spodnje hidravlično drogovje (1) in ga zavarujte z zatičem (2).
 - Zgornji drog (3) namestite na kosilnico na razpoložljivo višino tako, da bo kot med spodnjim hidravličnim drogovjem (1) in zgornjim drogom večji od 3 stopinj (slika).
 - Sornik zavarujte z zatičem (4).
 - Dvignite podporne noge (5) in jih z zatiči (6) zavarujte v zgornjem položaju. Podpornih nog ne odstranjujte.
 - Fiksirajte spodnje hidravlično drogovje (1) z vzvodom (7) na obeh straneh.
- Približite traktor kosilici.
 - Priključite donje hidravlično polužje (1) i osigurajte ga zaticom (2).
 - Gornju poteznicu (3) postavite na kosačicu na raspoloživu visinu na način da je kut između donje hidravlične poteznice (1) i gornje poteznice veći od 3 stupnjeva (slika).
 - Osigurajte svornjak sa zaticom (4).
 - Podignite potporne nožice (5) i zaticima (6) ih osigurajte u gornjem položaju. Nemojte ukloniti potpornu nogu!
 - Polugom (7) fiksirajte donju hidravličnu poteznicu (1) na obje strane.



Blažilnik za hitrost dviga kosilnega grebena nastavite tako, da se kosilnica brez sunkov zloži v transportni položaj.

Priporočamo uporabo hidravličnega zgornjega droga (3).



Brzinu podizanja grebena košnje morate podešavanjem prigušnice namjestiti tako da se kosilica sklopi u transportni položaj bez trzaja.

Preporučujemo upotrebu hidravlične gornjeg šipke (3).

2.2.1 Prečna nastavitev priklopa

Z vzvodi na rokah tritočkovnega traktorskega priključka je treba zagotoviti naslednje pogoje:

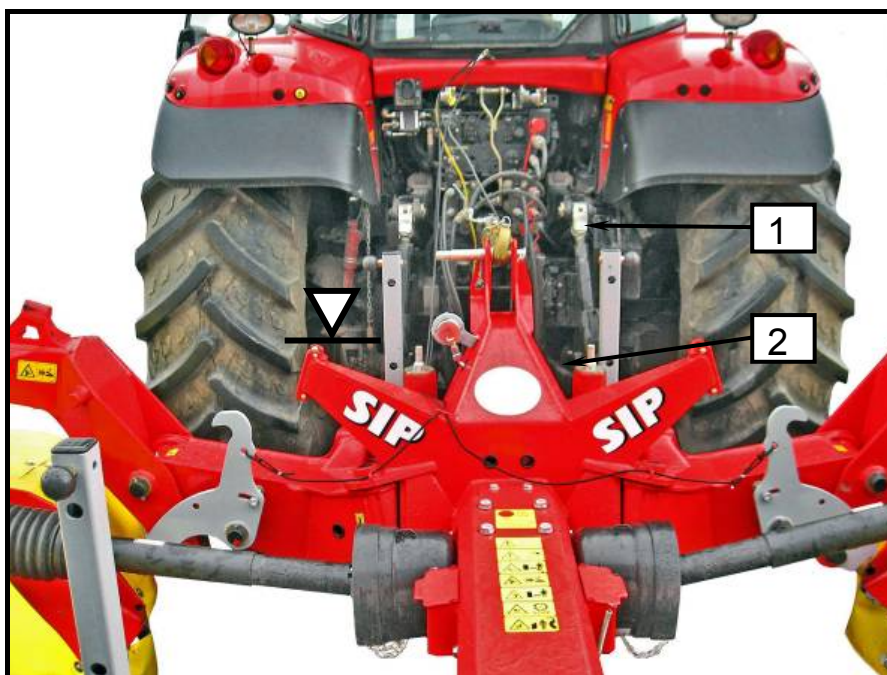
- Stroj mora biti vselej nameščen na sredino traktorja prečno glede na smer vožnje in fiksiran (nastavite ustrezní položaj traktorskih rok (1) in jih zavarujte z vzvodoma);
- Stroj mora biti vselej vzporeden s podlago prečno glede na smer vožnje (zavrtite matico na tritočkovnem drogovju (2)).

2.2.1 Poprečno podešavanje priključka

Polužjem na rukama traktorskoga priključka s tri priključne točke potrebno je osigurati sljedeće kriterije:

- Stroj mora biti uvijek na sredini traktora, poprečno u odnosu na smjer vožnje te fiksiran (namjestite poziciju traktorskih ruku (1) i fiksirajte ih polužjem).
- Stroj mora biti uvijek paralelan s podlogom, poprečno u odnosu na smjer vožnje (okrenite maticu na polužju s tri priključne točke (2)).

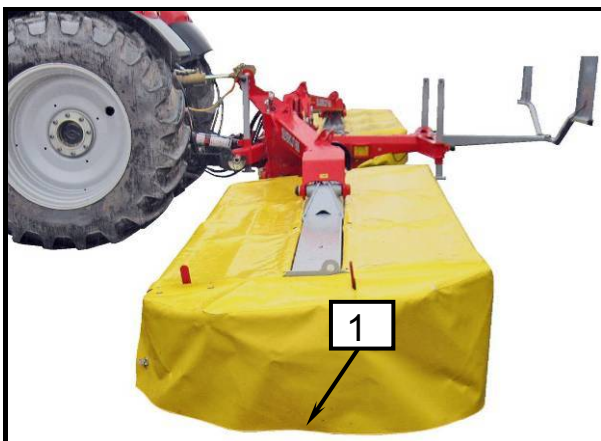
Slika 8



2.2.2 Vzdolžna nastavitev priklopa – in hkrati nastavitev višine odkosa

Priklop mora biti v smeri vožnje traktorja vselej nagnjen naprej za 2°.

Slika 9



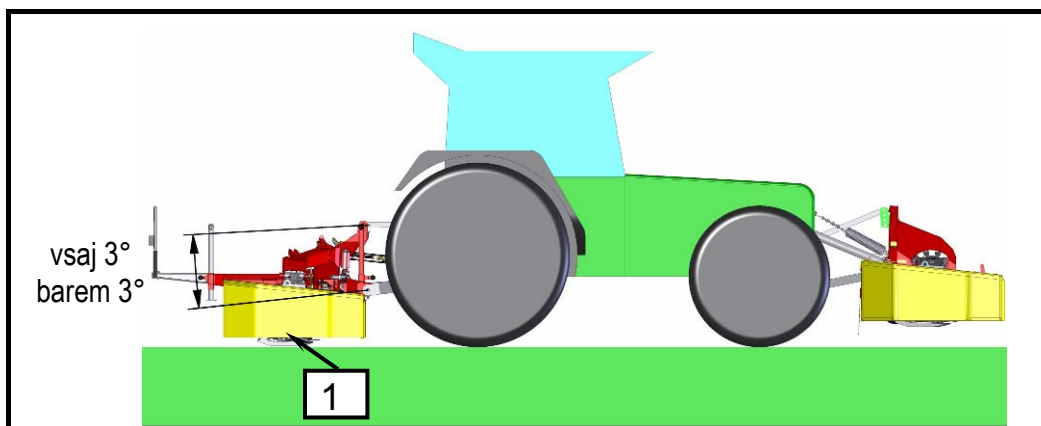
2.2.2 Uzdužno podešavanje priključka – i istovremeno podešavanje visine košnje

Priključak mora biti uvijek nagnut naprijed pod kutom od 2° u smjeru vožnje traktorja.

Slika 10



Slika 11



- Preverite ali je priklop nagnjen naprej za 2°. V pomoč vam je pogled ali je spodnji rob platna (1) na bočni strani enako oddaljen od tal.
- Ustrezno nastavite zgornji drog (2).

- Preverite da li je priključak nagnut napred za 2°. U pomoč vam je pogled na to da li je donja ivica platna (1) na bočnoj strani jednako udaljena od zemlje.
- Postavite gornju poteznicu na odgovarajući način (2).



- **Priporočen nagib omogoča višino odkosa od 40 - 70 mm.**
- **Kosilnica ima podporne noge izdelane tako, da je v odstavljenem stanju z nagibom 2° naprej.**
- **Največji kot nagiba priklopa v smeri vožnje je 7°.**



- **Preporučeni nagib omogočava visinu košnje od 40 - 70 mm.**
- **Potporne noge kosačice su izrađene tako, da se ona u odmaknutom stanju nagnje 2° naprijed.**
- **Maksimalni kut nagiba priključka u smjeru vožnje ne smije biti veći od 7°.**

2.2.3 Nastavitve delovne višine priklopa

Kosilnica ima maksimalen kot prilagajanja terenu $\pm 15^\circ$.



- Po nastavitvi delovne višine traktorskih rok slednje zavarujte.
- S pravilno nastavitvijo delovne višine priklopa preprečite preobremenitve kosilnega grebena pri delu v naklonu navzgor (materialna škoda).

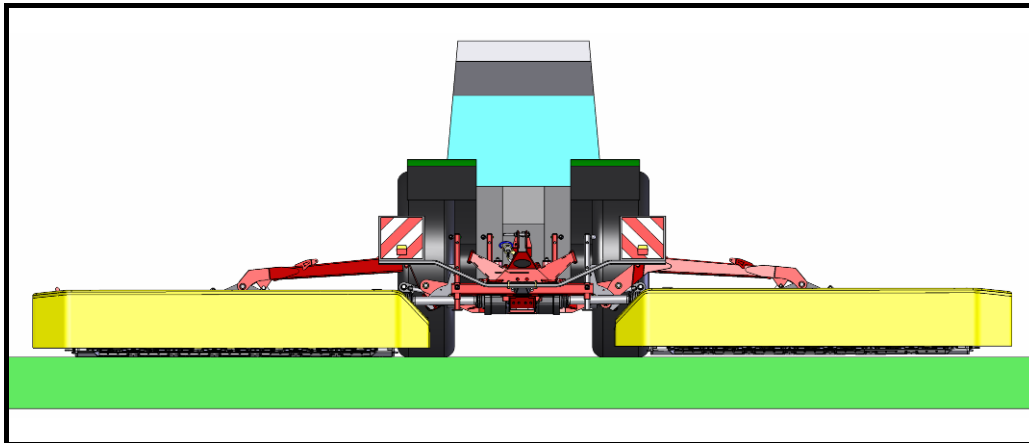
2.2.3 Podešavanje radne visine priključka

Kosačica posедуje maksimalan kut prilagođavanja terenu $\pm 15^\circ$.

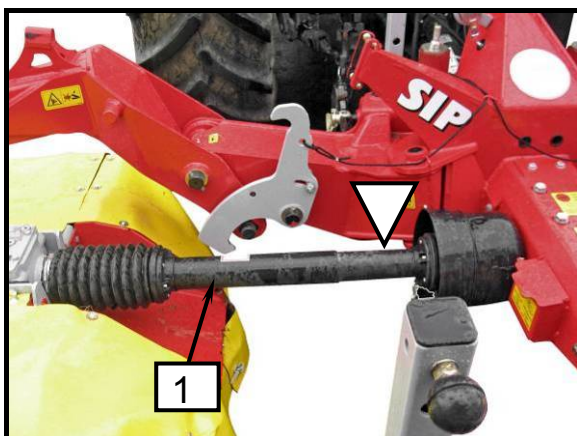


- Nakon podešavanja radne visine blokirajte ruke traktora.
- Pravilnim podešavanjem radne visine priključka spriječite preopterećenje grebena košnje pri radu na uzbrdici (materijalna šteta!).

Slika 12

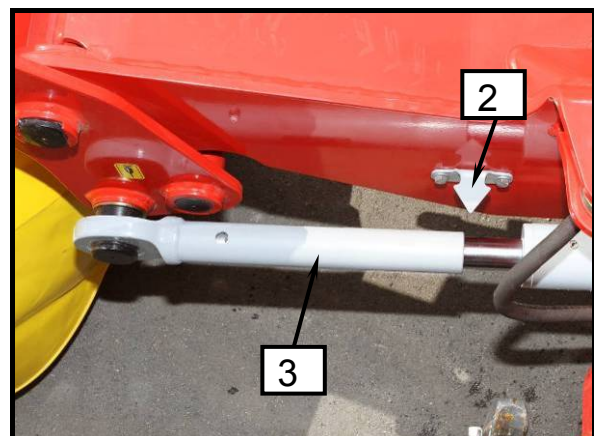


Slika 13



- Kosilnica naj bo v delovnem položaju.
- Preverite ali je kardan (1) v vodoravnem položaju?
- Kosilnico s hidravliko tritočkovnega priklopa dvignite ali spustite. Za orientacijo služi puščica (2) v poziciji na robu valja hidrauličnega cilindra (3).

Slika 14



- Kosilica mora biti u radnom položaju.
- Proverite, da li je kardan (1) u horizontalnom položaju?
- Kosačicu pomoću hidraulike trozglobnog priključka podignite ili spustite. Za orijentaciju služi strelica (2) u poziciji na rubu valjaka hidrauličnog cilindra (3).

2.3 Kardan

2.3.1 Splošno



- Po izvedbi priklopa kosilnice na tritočkovno hidravlično drogovje motor traktorja ugasnite. Izvlecite ključ. Zavarujte traktor pred premikanjem!
- Sekundarni kardan je izveden s prostotečno sklopko. Prostotečna sklopka ščiti traktor in kosilnico pred poškodbami. V prostotečno sklopko ne smete posegati.

2.3 Kardan

2.3.1 Opšte



- Posle kačenja kosačice na trotočkovni sistem, motor traktorja ugasite, ključ izvucite, traktor osigurajte da se ne pomiče!
- Sekundarni kardan je izveden s kontinuiranom sklopko. Ona ščiti traktor i kosilicu od oštećenja. Nikada nemojte zahvaćati u kontinuiranu sklopku!

2.3.2 Dolžinska prilagoditev kardana



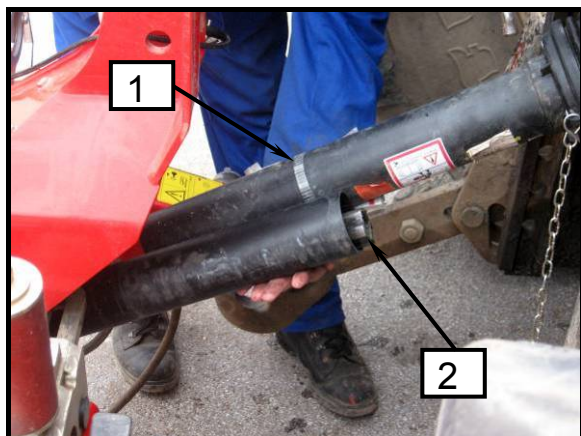
- Pri pregledu, vzdrževanju, popravilu in montažnih delih na kosilnici obvezno kardan izklopote. Motor traktorja ugasnite in ključ izvlecite. Traktor zavarujte pred premikanjem!
- Pri spuščanju kosilnice s traktorsko hidravliko se ne sme nihče nikoli nahajati med traktorjem in kosilnico.

2.3.2 Određivanje dužine kardana

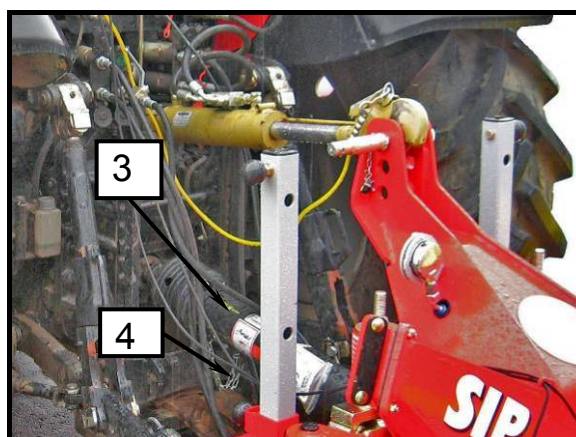


- Kardansko vratilo morate obavezno isključiti pre nego počnete sa bilo kakvim radovima na kosačici (pregled, održavanje, popravljanje, montaža). Motor traktorja ugasite, ključ izvucite. Traktor osigurajte da se ne pomiče.
- Prilikom spuštanja sa traktorskom hidraulikom niko se ne sme nalaziti između kosačice i traktora.

Slika 15

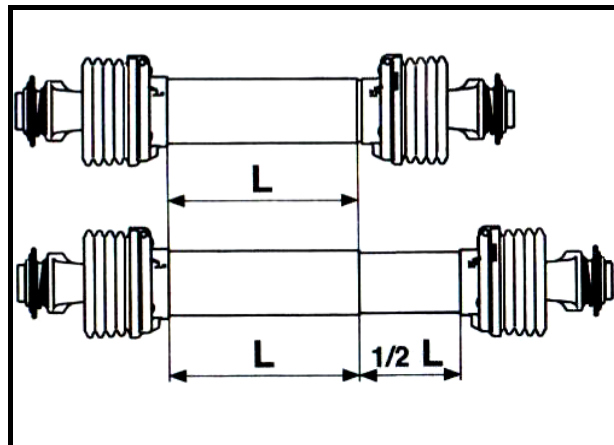


Slika 16



- Kosilnico s tritočkovno hidravliko postavite v za kardan najkrajšo pozicijo.
 - Zaustavite traktor in izvlecite ključ.
 - Za prilagoditev dolžine kardana izvlecite polovico kardana.
 - Eno polovico kardana pritrдите na stroj, drugo pa na traktor.
 - Skladni polovici kardana odložite (2) na strani stroja in (1) na strani traktorja.
 - Obe polovici drugo ob drugi zadržite in izmerite pravilni dolžini.
 - Za podrobne nadaljne postopke izmere in krajšanje si prosim vzemite Navodila za delo proizvajalca kardana.
 - Dolžina kardana v delovnem položaju je lahko izvlečena za največ pol dolžine.
 - V stanju mirovanja je lahko kardan izvlečen za največ dve tretjini dolžine.
- Kosačicu sa hidraulikom postavite u položaj u kojem je kardan najkraći.
 - Isključite traktor i izvucite ključ.
 - Za prilagođavanje dužine kardana izvucite polovinu kardana.
 - Jednu polovico pričvrstite na stroj, a drugu na traktor.
 - Sukladne polovine kardana odložite (2) na stranu stroja i (1) na stranu traktora.
 - Polovine kardana usporedite i izmerite tačnu dužinu.
 - Za druge postupke skraćivanja kardana primjenjujte uputstva proizvođača kardana.
 - Duljina kardana u radnom položaju može biti izvučena za maksimalno 1/2 L.
 - U stanju mirovanja kardan može biti maksimalno izvučen za 2/3 L.

Slika 17



- **Nevarnost materialne škode:**
Ne spuščajte kosilnice s traktorsko hidravliko preden se dolžina kardana ne prilagodi!



- **Opasnost materijalne štete:**
Kosačicu ne smete spuštati sa hidraulikom dok se ne prilagodi dužina kardana.

2.3.3 Montaža kardana

Zaščitni cevi (3) zavarujte z verižico (4) proti vrtenju ob strani traktorja in stroja.

Preverite področje zasuka in prostora za kardan. Dotiki kardana s traktorjem ali strojem lahko povzročijo škodo (na primer dotik na tritočkovno hidravlično drogovje, priklop stroja).

Kardana ne pritrjujte z verižico.

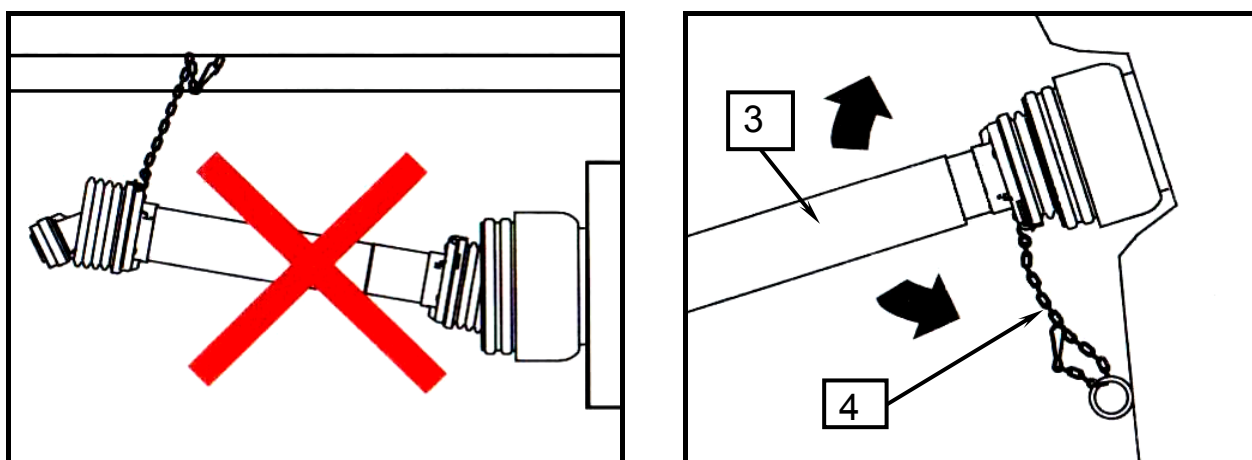
2.3.3 Montaža kardana

Zaščitne cijevi (3) zaščitite lancem (4) od vrtnje na strani traktorja i na strani stroja.

Preverite področje u kojem se kardan vrti i preklapa. Kontakt kardana sa traktorom in mašinom nije dozvoljen (npr. kontakt sa trotočkovnim sistemom, priklop kosačice).

Kardan se ne smije odlagati tako da bude fiksiran na lanac.

Slika 18



2.4 Hidravlični priklop

Za kosilnico so potrebni na traktorju:

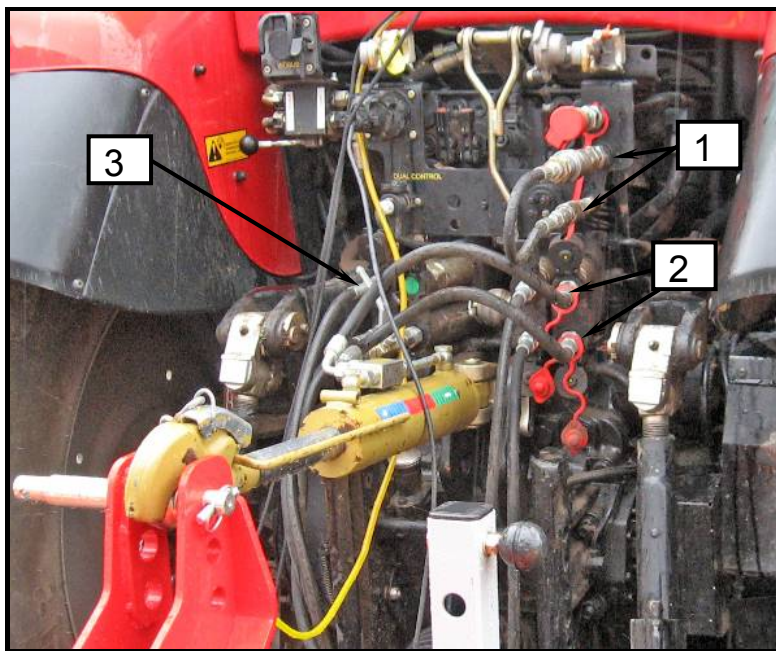
- Štirje priključki za dva dvokružna sistema (1,2) za plavajoč položaj grebenov.
- Hidravlični priključek za hidravlično razbremenjevanje grebenov (3).

2.4 Hidraulički priklop

Na traktorju su za kosilico potrebni:

- Četiri priključaka za dva dvokružna sistema (1,2) za plivajući položaj grebena.
- Hidraulični priključak za hidraulično rasterećenje grebena (3).

Slika 19



- **Pred vklopom hidravličnega priključka na traktorsko hidravliko ne sme biti v hidravličnem sistemu medij pod tlakom tako na strani stroja kakor traktorja.**



- **Pred uključivanjem hidrauličke cevi kosačice na traktor hidraulički sistemi kosačice i traktora ne smeju biti pod pritiskom.**

- Vključite hidravlične cevi v hidravlične priključke na traktorju.

- Priključite hidraulična cijevi u hidraulične priključke na traktoru.



- **Pazite, da je hitra spojka čista in suha. Umazanija lahko povzroči netesnost in poškodbe.**



- **Brza spojka mora biti suva i čista, sve primese mogu prosuzrokovati slab kontakt i kvarove.**



- **Najnižji potrebni delovni tlak traktorja znaša 140 barov, najvišji dovoljeni tlak pa 200 barov.**

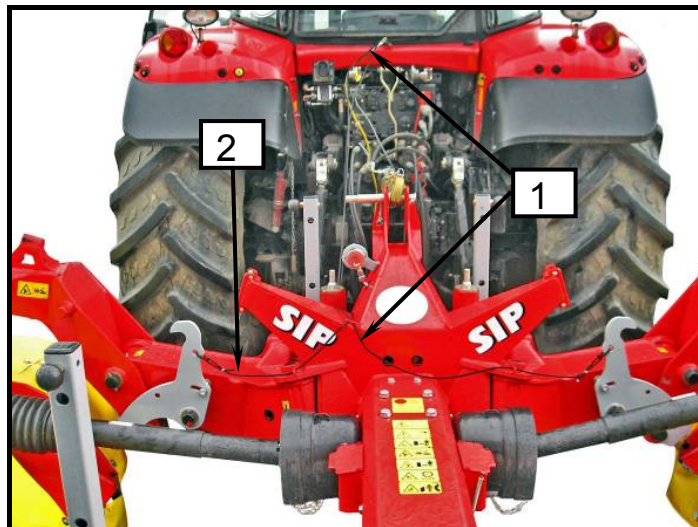


- **Minimalni potrebni radni tlak traktora iznosi 140 bara, a maksimalni dopušteni tlak 200 bara.**

2.5 Namestitvev vrvice mehanizma za varovanje kosilnega grebena v transportnem položaju v kabino traktorja

2.5 Nameštanje vrpce mehanizma za osiguranje grebena za košenje, u transportnom položaju, u kabinu traktora

Slika 20



- *Vrvici (1,2) morata biti vedno ohlapno namešćeni. Tako preprećimo pri nehotenem potegu izklop mehanizma in nehoten premik kosilnega grebena v drug položaj. Visok riziko pošćodbe!*



- *Vrpce (1,2) uvijek moraju biti labavo postavljene. Na taj naćin sprećimo, u slućaju nenamjernog povlaćenja, iskljućenje mehanizma i neželjeno pomeranje grebena u drugi položaj. Visok rizik povreda!*

2.6 Priklućitev svetlobne opreme

2.6 Priklućivanje svjetlosne opreme

Slika 21



- Vkljućite elektrićni vtić v ćist in suh prikljućek na traktorju.
- Preverite delovanje svetlobne opreme.

- Priklućite elektrićni utikać u ćist i suh prikljućak na traktoru.
- Provjerite rad svjetlosne opreme.

3. Priprava kosilnice za košnjo



Po priključitvi stroja na traktor je treba pred prevozom preveriti še naslednje:

- *Zaustavite traktor in izvlecite ključ za vžig motorja.*
- *Preverite vse vitalne dele stroja, zlasti obrabljenost nožev, diskov, hitromenjalnih nožev, čistost grebena, količino olja v pogonih, mazanje vseh pregibov, platna, hidravlične cevi, varjene spoje ...*
- *Preverite priključitev stroja na traktor (delovno višino priklopa, prečno postavitev priklopa in nagnjenost priklopa v smeri vožnje za 2 stopinji).*
- *Preverite položaj podpornih nog.*
- *Preverite delovanje hidravličnega dviga in razbremenilni tlak.*
- *Preverite delovanje svetlobne opreme.*
- *Vse zaščite morajo biti nepoškodovane in v delovnem položaju.*
- *Preverite, da v bližini stroja ni nikogar – nevarnost poškodbe!*
- *Izvedite preizkusni zagon stroja pri 1000 vrt/min.*
- *Pri nenadnem povečanju hrupa ali tresljajev prekinite preizkusni zagon in odpravite napako oz. poškodbo.*
- *Če napake ne morete odpraviti, se obrnite na pooblaščenega serviserja.*
- *Če so izpolnjene vse zgornje zahteve, je stroj pripravljen za delo.*

3. Priprema kosačice za košnjo



Nakon priključivanja stroja na traktor prije transporta treba provjeriti i sljedeće zahtjeve:

- *Isključite traktor i izvucite ključ za pokretanje motora.*
- *Provjerite sve vitalne dijelove stroja, posebno ishabanost noževa, diskova, brze zamjene noževa, čistoću grebena, razinu ulja u pogonskim sklopovima, podmazanost svih pregiba, platna, hidraulične cijevi, zavarene spojeve...*
- *Provjerite priključak stroja na traktor (radnu visinu priključka, poprečno postavljanje priključka i nagib priključka u smjeru vožnje za 2 stupnja).*
- *Provjerite položaj potpornih nožica.*
- *Provjerite rad hidrauličnog podizača i tlak rasterećenja.*
- *Provjerite rad svjetlosne opreme.*
- *Sve zaščite moraju biti bez oštećenja i u zaštitnom položaju.*
- *Uvjerite se da u blizini stroja nema osoba – postoji velika opasnost od ozljeda!*
- *Probno pokrenite stroj brzinom od 1000 o/min.*
- *Ako dođe do iznenadnog povećanja buke ili tresnje, prekinite probno pokretanje i otklonite pogrešku ili kvar.*
- *U slučaju da ne možete otkloniti kvar, obratite se ovlaštenom serviseru.*
- *Ako su ispunjeni svi gore navedeni kriteriji, stroj je spreman za rad.*



- Ob poškodbi ali prekomerni obrabi katerih koli vitalnih delov stroja je slednje treba nadomestiti z novimi originalnimi deli.
- Vsak disk mora imeti po dva noža, ki morajo biti novi ali vsi enakomerno obrabljeni.
- Poškodovane ali prekomerno obrabljene diske morate zamenjati.
- Poškodovano zaščitno platno zamenjajte z novim.



- U slučaju oštećenja ili prekomjernog habanja bilo kojega od vitalnih dijelova stroja, treba ga zamijeniti novim originalnim dijelovima.
- Svaki disk mora imati po dva noža, koji moraju biti novi ili svi ravnomerno istrošeni.
- Oštećene ili prekomerno istrošene diskove morate zameniti.
- Obavezno zamenite oštećena zaštitna platna.

3.1 Nastavitev hidravličnega razbremenjevanja kosilnih grebenov

Za preprečitev grobega posega kosilnice v rušo in boljšega prilagajanja sta kosilna grebena razbremenjena.

3.1 Podešavanje hidrauličnog rasterećenja grebena za košenje

Zbog sprječavanja grubog posezanja kosačice u bus i zbog boljeg prilagođavanja, grebeni za košenje su rasterećeni.

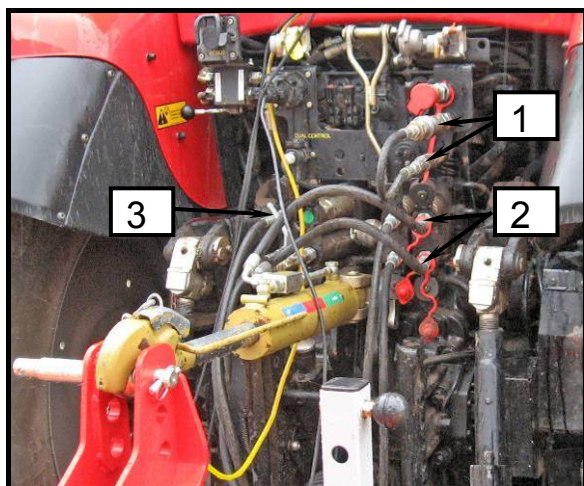


- Pred začetkom košnje preverite hidravlično razbremenjevanje, da preprečite preobremenitve kosilnih grebenov (materialna škoda!)

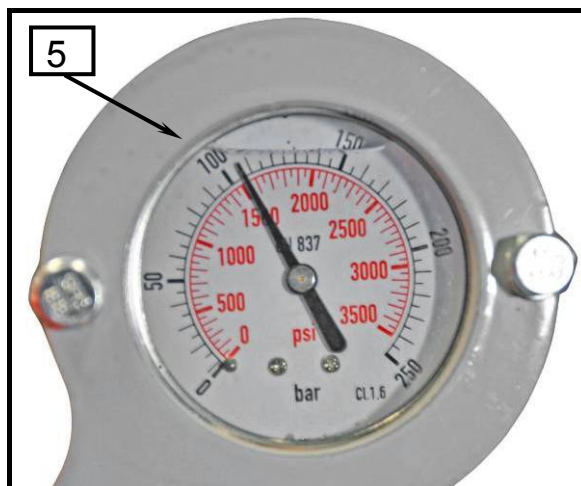


- Prije početka košnje provjerite hidraulično rasterećenje da biste spriječili preopterećenje grebena za košenje (materijalna šteta!)

Slika 22



Slika 23



Polnjenje razbremenilnega hidravličnega sistema, kosilni greben v delovnem položaju

- Vključite traktorska ventila za oba dvokrožna sistema za cevi (1) in (2) na **plavajoči položaj**.
- Odprite ventil na hidravlični cevi (3).
- Vključite hidravlični tokokrog in polnite tlak nad 100 do 110 barov, kar izmeri manometer (5).
- Zaprite ventil na hidravlični cevi (3).

Praznjenje razbremenilnega hidravličnega sistema, kosilni greben v delovnem položaju

- Odprite ventil na hidravlični cevi (3) in počakajte, da v sistemu ne bo tlaka.

Punjenje hidrauličnog sistema za rasterećivanje, greben za košenje u radnom položaju

- Uključite traktorske ventile za oba dvokružna sistema za cijevi (1) i (2) u **plivajući položaj**.
- Otvorite ventil na hidrauličnoj cijevi (3).
- Uključite hidraulični električni krug i napunite tlak iznad 100 do 110 bara, što se mjeri manometrom (5). Zatvorite ventil na hidrauličnoj cijevi (3).
- Zatvorite ventil na hidrauličnoj cijevi (3).

Pražnjenje hidrauličnog sistema za rasterećivanje, greben za košenje u radnom položaju

- Otvorite ventil na hidrauličnoj cijevi (3) i sačekajte da u sistemu nema tlaka.



- ***Priporočamo kontrolo delovanja plavajočega sistema tako, da kosilnico dvignete iz delovnega položaja maksimalno navzgor s traktorsko hidravliko. Pri tem se grebena postavit v spodnji delovni položaj. Povečuje se le tlak razbremenjevanja na manometru.***
- ***Priporočamo višji tlak razbremenjevanja.***



- ***Preporučuje se kontrola djelovanja plavajućeg sistema tako da kosačicu podignete sa radnog položaja maksimalno nagore pomoću traktorske hidraulike. Pri tome grebeni se postave u donji radni položaj. Povećava se jedino tlak rasterećenja na manometru.***
- ***Preporučuje se viši tlak rasterećenja.***

4. Priprava kosilnice za transportni in delovni položaj



- Pri pripravi in izvajanju se ne sme nihče nahajati med traktorjem in kosilnico in v bližini kosilnice. Visok riziko poškodbe!
- Nevarnost materialne škode: v transportnem položaju ne vklopite kardana! Diski morajo popolnoma mirovati!
- Pazite, da pri vožnji na prometnih cestah uporabite zaščite po predpisih.
- Kosilni greben mora biti v transportnem položaju vedno mehansko varovan. Visok riziko poškodbe!

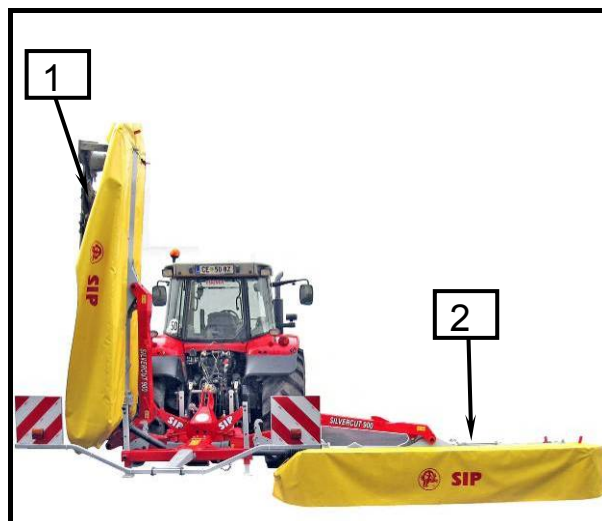
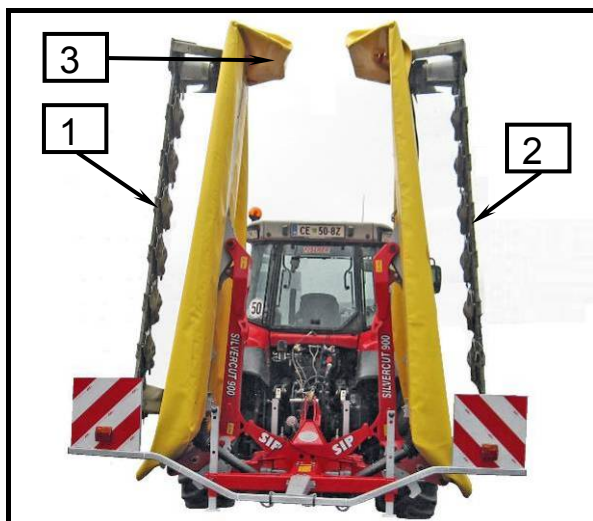
Slika 24

4. Priprava kosačice za transportni i radni položaj

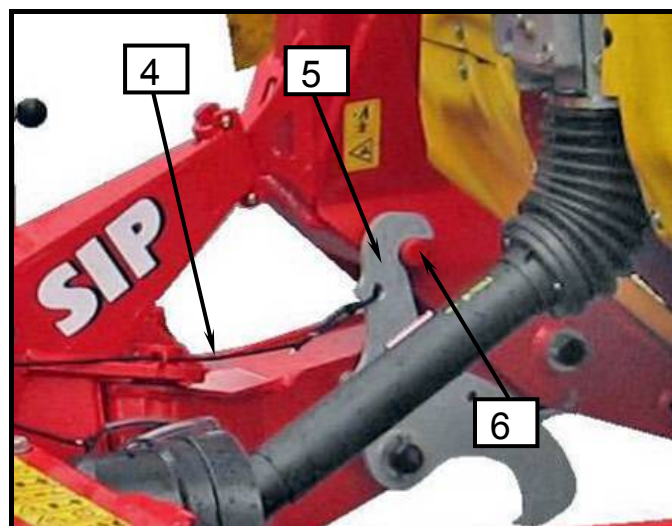


- Prilikom pripreme kosačice u određeni položaj niko se ne sme nalaziti između kosačice i traktora. Visok rizik povreda!
- Opasnost materialne štete: u transportnom položaju ne uključujte kardan! Diskovi moraju potpuno mirovati!
- Za promet obavezno koristite propisane zaštite.
- Greben za košenje mora biti u transportnom položaju uvek mehanički osiguran. Visok rizik povrede!

Slika 25



Slika 26



Kosilnica iz delovnega v transportni položaj

- Za zmanjšanje višine postavite zaščito grebena (3) v transportni položaj.
- Povlecite za vrv (4) in jo zdržite.
- Dvignite kosilni greben (1) z vklopom hidravličnega tokokroga.
- Nato dvignite kosilni greben (2) z vklopom hidravličnega tokokroga, dokler greben (2) ni v vertikalnem položaju in nato vrv (4) sprostite, da zaskoči vzvod (5) v sornik (6) na grebenu (1) in (2); (mehansko varovanje!).
- Kosilnico s hidravliko tritočkovnega priklopa dvignite.



- **Težišče kosilnice je v transportnem položaju blizu težišču traktorju kar omogoča veliko stabilnost in dovoljuje večjo transportno hitrost.**
- **Minimalna transportna višina omogoča vožnjo skozi nizke prehode.**

Kosačica iz radnog u transportni položaj

- Da biste smanjili visinu postavite zaštitu grebena (3) u transportni položaj.
- Povucite vrpco (4) i držite je.
- Podignite greben za košenje (1) uključivanjem hidrauličnog električnog kruga.
- Zatim podignite greben za košenje (2) uključivanjem hidrauličnog električnog kruga sve dok greben (2) nije u vertikalnom položaju, zatim oslobodite vrpco (4) da bi poluga zaskočila u svornjak (6) na grebenu (1) i (2); (mehaničko osiguranje!).
- Kosačicu podignite hidraulikom trozglobnog priključka.



- **Težište kosilice je u transportnom položaju blizu težišta traktora što omogućava veliku stabilnost i dozvoljava veću transportnu brzinu.**
- **Minimalna transportna visina omogućava vožnju kroz niske prelaze.**

Kosilnica iz transportnega v delovni položaj

- Z vklopom hidravličnega tokokroga dvignite malo kosilna grebena (1) in (2).
- Povlecite za vrv (4), da vzvod (5) sprosti nemoteno gibanje sornika (6).
- Z vklopom hidravličnega tokokroga spustite kosilni greben (2) in nato še kosilni greben (1).
- Hidravlična tokokroga dvokrožnega sistema obeh grebenov nastavite v **plavajoči položaj**.
- Zaščito grebena (4) postavite v zaščitni položaj.



- **Pred začetkom košnje preverite nastavitve delovne višine priklopa, da preprečite preobremenitve kosilnega grebena pri delu v naklonu navzgor (materialna škoda).**

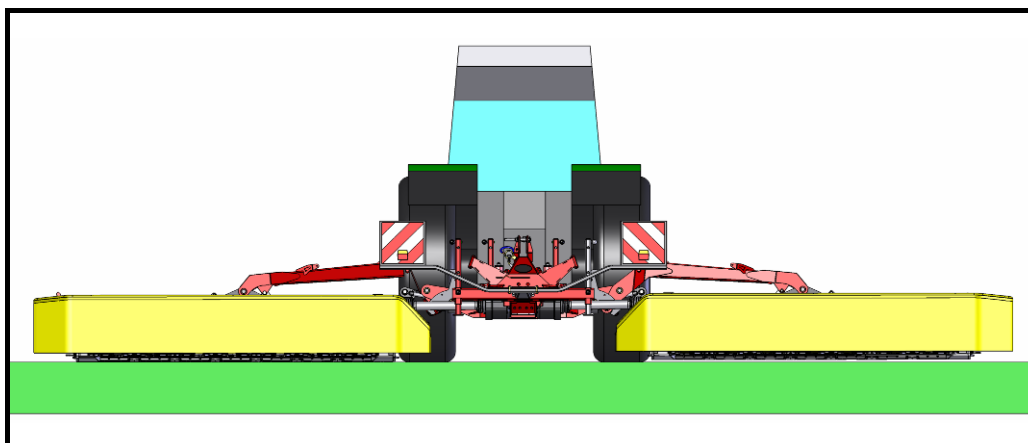
Kosilica iz transportnog u radni položaj

- Uključivanjem hidrauličnog električnog kruga malo podignite grebene za košenje (1) i (2).
- Povucite vrpco (4) da bi poluga (5) oslobodila nesmetano kretanje svornjaka (6).
- Uključivanjem hidrauličnog električnog kruga spustite greben za košenje (2), a zatim i greben za košenje (1).
- Postavite hidraulične električne krugove dvokružnog sistema oba grebena u **plivajući položaj**.
- Zaštitu grebena (4) postavite u zaštitni položaj.



- **Prije početka košnje provjerite ispravno podešenje radne visine priključka kako biste spriječili preopterećenje grebena košnje pri radu na uzbrdici (materijalna šteta!).**

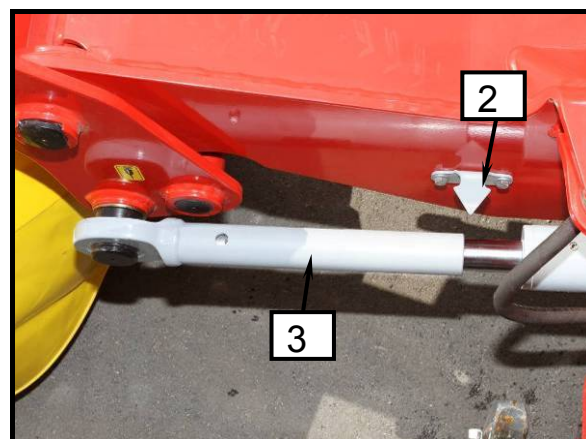
Slika 27



Slika 28



Slika 29



5. Košnja



- **Servisiranje, vzdrževanje in dela čiščenja kakor odstranjevanje zamašitev in ovir se izvaja samo pri izklopljenem pogonu in mirujočem motorju traktorja! Izvlečen ključ za vžig motorja.**
- **Maximalno število vrtljajev kardana znaša 1000 vrt/min. Priporoča se delo vedno z maksimalnimi vrtljaji. Zato je potrebno izbrati ustrezno prestavo za vožnjo. Posebna pozornost pri košnji navzdol!**
- **Vse zaščite morajo biti nepoškodovane in v zaščitnem položaju.**
- **Obstoj nevarnost, da lahko pri košnji od kosilnice odletijo trdi deli (kamenje, nož). Pri košnji se ne sme nihče nahajati v nevarnem področju traktorja s kosilnico!**
- **Prepovedano se je vzpenjanje na stroj ali vožnja na stroju!**

5. Košnja



- **Servisiranje, održavanje, čišćenje i sve druge operacije se izvode samo kada je isključen pogon, ugašen motor i izvručen ključ za paljenje motora.**
- **Maksimalni broj obrtaja kardana je 1000 obrt/min. U radu se preporučuje maksimalni broj obrtaja. Zato je potrebno raditi u odgovarajućoj brzini vožnje. Maksimalna pažnja se polaže kada se kosi u nagibu.**
- **Sve zaštite moraju biti ispravne i funkcionalne (u zahtevanom položaju).**
- **U toku košnje od kosačice se mogu odbijati tvrdi predmeti (kamen, delovi noža). Zato se niko ne sme zadržavati u neposrednoj blizini kompozicije traktora i kosačice.**
- **Zabranjeno je penjanje na kompoziciju traktor + kosačica i vožnja na kompoziciji!**



- **Preverite položaj priklopa.**
- **Preverite delovanje plavajočega položaja.**
- **Preverite nastavljeni razbremenilni tlak.**
- **Nastavite počasni zagon stroja.**
- **Nastavite število vrtljajev kardanske gredi na 1000 vrt/min.**
- **Pri nenadnem povečanju hrupa ali tresljajev prekinite s košnjo. Nadaljujte, če ste motnjo odstranili, drugače zahtevajte servisni poseg.**



- **Provjerite poziciju priključka.**
- **Provjerite rad plivajućeg položaja.**
- **Provjerite podešen tlak rasterećenja.**
- **Podesite sporo pokretanje stroja.**
- **Podesite broj okretaja kardanske osovine na 1000 o/min.**
- **U slučaju iznenadnog povećanja buke ili tresenja, odmah prekinite sa košnjom. Sa radom nastavite kada otklonili kvar. Ako kvar ne možete otkloniti zahtevajte servis.**

5.1 Dvig grebenov pri vožnji v novo vrsto

Pri prehodu iz pokošene vrste v novo vrsto lahko dvignete oba grebena do omejevala. Dvig izvedete s cilindroma za dvig grebenov v transportni položaj.



- **Obstaja nevarnost, da lahko pri košnji od kosilnice odletijo trdi deli (kamenje, nož). Pri košnji se ne sme nihče nahajati v nevarnem področju traktorja s kosilnico!**

5.1 Podizanje grebena kod vožnje u novom redu

Kod prelaska od pokošenog reda u novi red, možete podići oba grebena do ograničavala. Podizanje realizirate pomoću cilindara za podizanje grebena u transportni položaj.

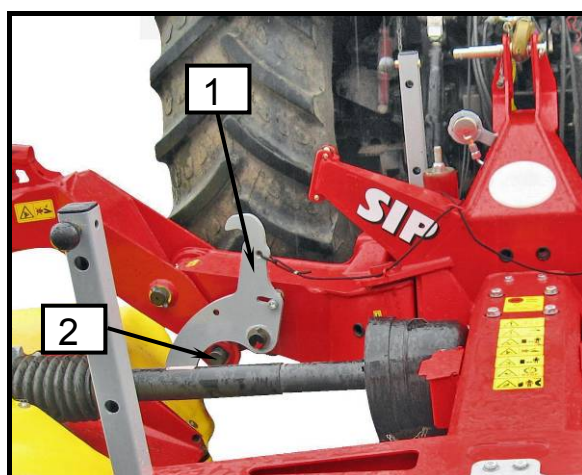


- **Postoji opasnost da se tokom košnje od kosačice odbiju tvrdi dijelovi (kamenje, nož). Tokom košnje nitko se ne smije nalaziti u opasnom području traktora s kosačicom!**

Slika 30



Slika 31



Dvig grebenov

- Izklopite plavajoč položaj.
- Dvignite greben (1) do omejitve vzvoda (1) na sornik (2). **Pozor! Ne upravljajte zapirala z vrvjo!**
- Dvignite še greben (2).

Spust grebenov

- Spustite greben (2) in nato še greben (1).
- **Vklopite plavajoč položaj grebenov.**

Podizanje grebena

- Isključite plivajući položaj.
- Podignite greben (1) do ograničenja poluge (1) na svornjak (2). **Upozorenje! Ne upravljajte zatvarač vrpcom!**
- Podignite i greben (2).

Spuštanje grebena

- Spustite prvo greben (2), a zatim i greben (1).
- **Uključite plivajući položaj grebena.**



- **Prilagodite hitrost vožnje razmeram.**



- **Prilagodite brzinu vožnje situaciji.**

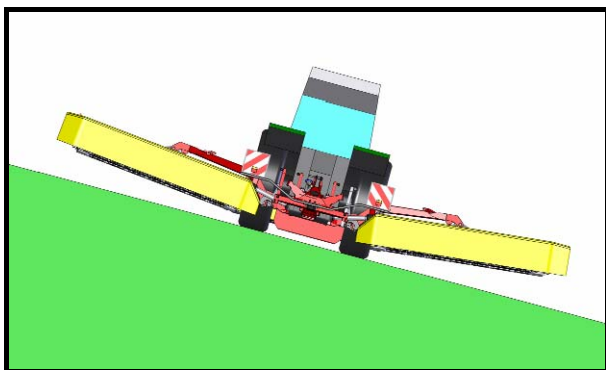
5.2 Pozornost pri košnji v nagibu

Teža kosilnega grebena lahko spremeni vozne lastnosti pri košnji. Posebno je to izpostavljeno v nagibu.



- ***Nevarnost prevrnitve traktorja s kosilnico v nagibu!***

Slika 32



Iz transportnega v delovni položaj

- Spustite zgornji greben v delovni položaj.
- Spustite spodnji greben v delovni položaj.
- Vključite plavajoč položaj.

Iz delovnega v transportni položaj

- Izklopite plavajoč položaj.
- Dvignite spodnji greben.
- Dvignite še zgornji greben.



- ***Prilagodite hitrost vožnje razmeram v nagibu.***

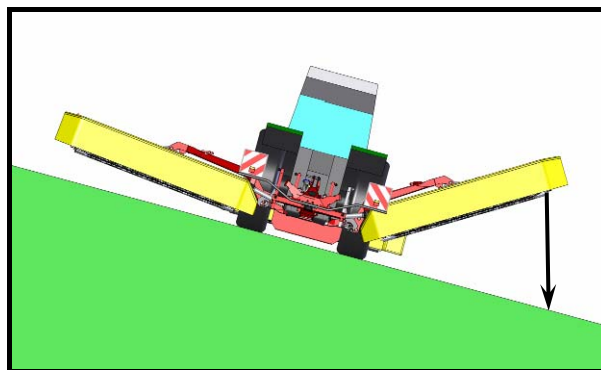
5.2 Opreznost pri košenju u nagibu

Težina grebena za košenje može promeni vozne karakteristike pri košenju. To je posebno izpostavljeno u nagibu.



- ***Opasnost od prevrnuća traktora kada je kosačica u nagibu!***

Slika 33



Iz transportnog u radni položaj

- Spustite gornji greben u radni položaj.
- Spustite donji greben u radni položaj.
- Uključite plivajući položaj.

Iz radnog u transportni položaj

- Isključite plivajući položaj.
- Podignite donji greben.
- Podignite i gornji greben.



- ***Prilagodite brzinu vožnje nagibu.***

5.3 Varovanje kosilnice

Kosilnica ima vgrajeno za vsak kosilni greben varnostno sklopko, ki omogoči varovanje kosilnice ob nehotenem naletu na oviro. Zdr varnostne sklopke omogoča odklon kosilnice nazaj in navzgor.



- *Servisiranje, vzdrževanje, periodični pregledi in čiščenje kakor odstranjevanje funkcijskih motenj se mora izvajati v osnovi samo pri odklopljenem pogonu in mirujočem motorju! Izvlecite ključ motorja!*
- *S košnjo nadaljuj, ko so odstranjene ovire.*

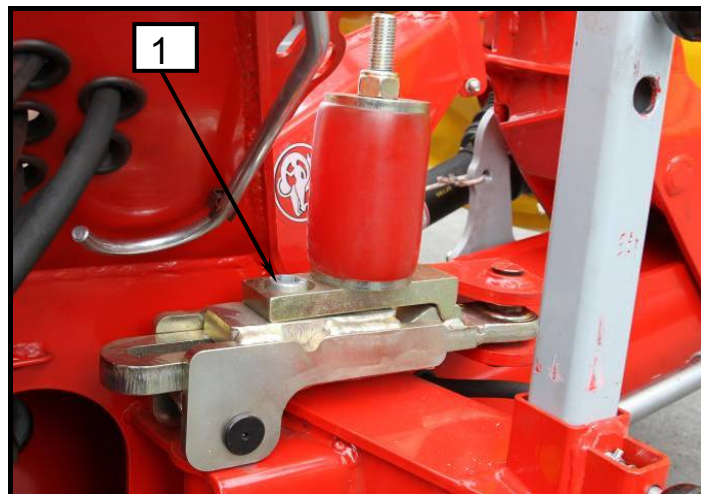
5.3 Zaštita kosačice

Kosačica za svaki greben za košenje ima ugrađenu sigurnosnu spojku koja omogućuje zaštitu kosačice u slučaju da nehotice naiđe na zapreku. Skliznuće sigurnosne spojke omogućuje skretanje kosačice natrag i nagore.



- *Servisiranje, održavanje, periodični pregledi kao i sve druge operacije se izvode samo kada je isključen pogon, ugašen traktor i izvučen kontaktni ključ.*
- *S košnjom nastavite kada ste otklonili sve kvarove.*

Slika 34



- Ob naletu na oviro najhitreje zaustavite.
- Preverite mogočo poškodbo, odstranite oviro.
- Dvignite kosilnico s hidravličnim drogovjem, da se varnostna sklopka (1) ponovno vklopi.

- U slučaju da naiđete na zapreku brzo zaustavite.
- Proverite i otklonite kvarove.
- Podignite kosilicu sa hidrauličnom trozglobnom poteznicom kako bi se sigurnosno kvačilo (1) ponovo uključilo.



- *Varnostna sklopka je nastavljena pri proizvajalcu. Ni dovoljen poseg v nastavitve!*



- *Sigurnosno kvačilo je podešeno kod proizvođača. Nije dozvoljena intervencija u podešavanju!*

6. Odklop kosilnice s traktorja

Kosilnico na travniku ali na ne dovolj trdnih tleh odklopite s traktorja samo s kosilnima grebenoma v delovnem položaju. Samo pri ravni in zadosti trdni površini odklopite kosilnico s kosilnima grebenoma v transportnem položaju. To priporočamo predvsem za prezimovanje kosilnice v pokritih prostorih s trdnimi tlemi, ker se bistveno zmanjša tlorisna potreba po prostoru.

6.1 Odklop kosilnice s traktorja s kosilnima grebenoma v delovnem položaju

Na travniku obvezno uporabljajte ta način, da zaradi mehkega terena preprečite nevarnost prevrnitve.

6. Otkaçivanje kosačice s traktora

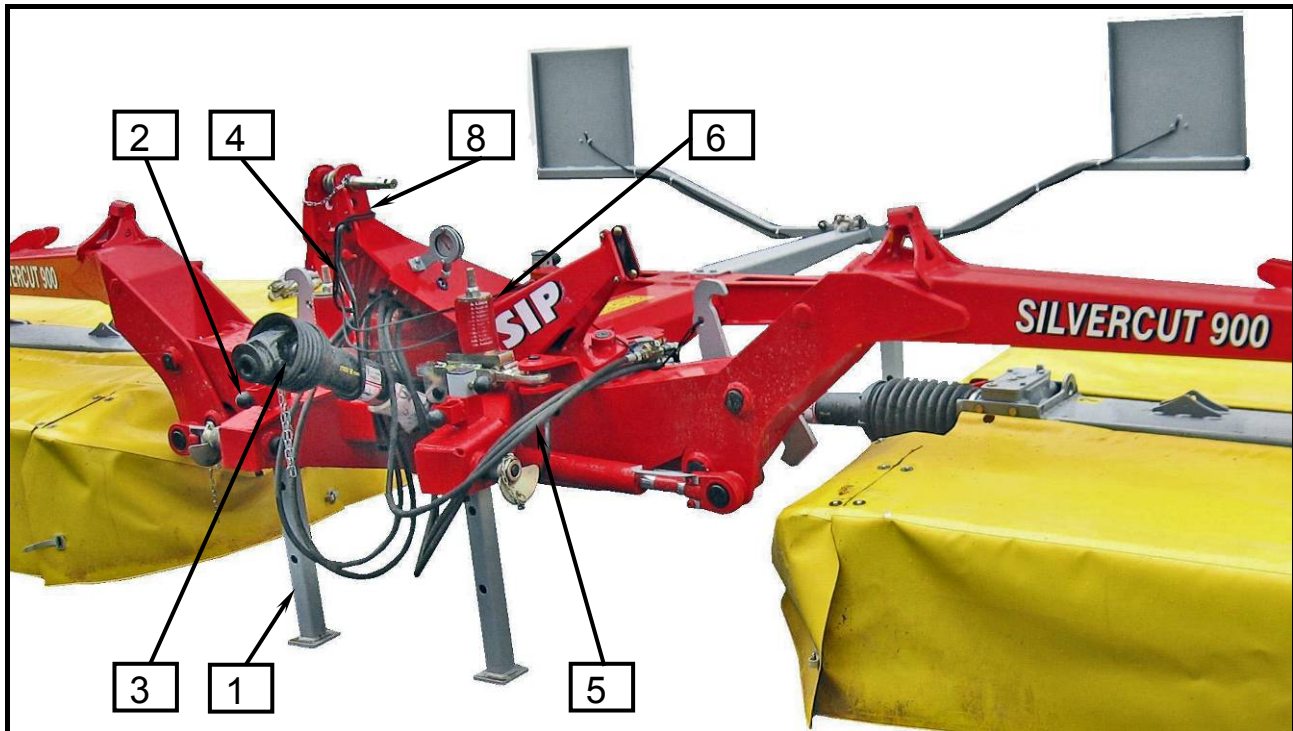
Na travnjaku ili na ne dovoljno čvrstom tlu kosačicu otkaçite s traktora s grebenima za košenje u radnom položaju. Samo na ravnoj i dovoljno čvrstoj površini možete otkaçiti kosačicu zajedno s grebenima za košenje u transportnom položaju. To se prvenstveno preporučuje za skladištenje kosačice u pokrivenim prostorijama sa tvrdim tlom, jer se time uvelike smanji tlorisna potreba za prostorom.

6.1 Otkaçivanje kosačice s traktora kada su grebeni za košenje u radnom položaju

Na travnjaku obavezno primjenjujte taj način da biste time zbog mekog terena spriječili opasnost od prevrnuća.

Slika 35



Slika 36


- **Pri dvigu ali spuščanju kosilnice s traktorsko hidraulikom se ne sme nihče nahajati med traktorjem in kosilnico.**
- **Pazite, da kosilnico odstavite na ravna in trdna tla.**
- **Pred odklopom kosilnice s traktorja v hidrauličnem sistemu ne sme biti tlaka.**
- **Pazite tudi na naslednja varnostna navodila.**



- **Prilikom spuščanja i dizanja kosačice sa hidraulikom, niko se ne sme nalaziti između kosačice i traktora.**
- **Kosačicu uvek otkaćite na ravna i tvrda tla.**
- **U hidrauličnom sistemu ne smije biti tlak prije otkaćivanja kosačice s traktora.**
- **Pazite na sledeća uputstva.**

- Vse štiri podporne noge (1) spustite in jih zavarujte z varovalko (2) v **zgornji** luknji podporne noge (1).
- Kosilnico spustite na tla in pazite na to, da je kosilnica stabilno postavljena.
- Kardani (3) odklopite in ga odložite na nosilec (4).
- Odklopite hidraulične cevi (5), zaščitite jih z zaščito hitre spojke in jih vstavite v odložno mesto na priklupu (6).
- Odklopite električno vtičnico jo vstavite v odložno mesto na priklupu (6).
- Vrpco (8) potegnite iz traktorja in namestite na priklup.
- Zgornji vzvod na traktorju popustite in odklopite.
- Spodnja vzvoda traktorske hidraulike odklopite in odpeljite.

- Spustite sve četiri potporne noge (1) i osigurajte ih osiguračem (2) u **gornjoj** rupi potporne noge (1).
- Kosačicu spustite na tlo i obratite pažnju na to da je stabilna.
- Kardani (3) otkaćite i odložite ga na nosač (4).
- Otkaćite hidraulične cijevi (5), osigurajte ih pomoću brze spojke i stavite ih na mjesto za odlaganje na priključku (6).
- Otkaćite električnu utičnicu i stavite je u mjesto za odlaganje na priključku (6).
- Povucite vrpco (8) s traktora i stavite ju na priključak.
- Gornju polugu na traktoru popustite i otkaćite.
- Donje poluge traktorske hidraulike otkaćite i odvedite.

6.2 Odklop kosilnice s traktorja s kosilnima grebenoma v transportnem položaju

Dovoljeno samo na ravnih in dovolj trdnih tleh (beton, asfalt ...). Stroja ne odlagajte na vetrovnem območju.

Slika 37



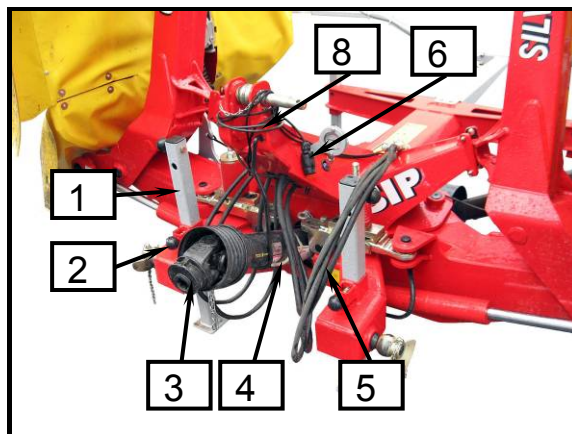
Slika 39



6.2 Otkaçivanje kosačice s traktora kada su grebeni za košenje u transportnom položaju

Dopušteno samo na ravnom i dovoljno čvrstom tlu (beton, asfalt...). Ne otkopčavajte stroj na vjetrovitom području.

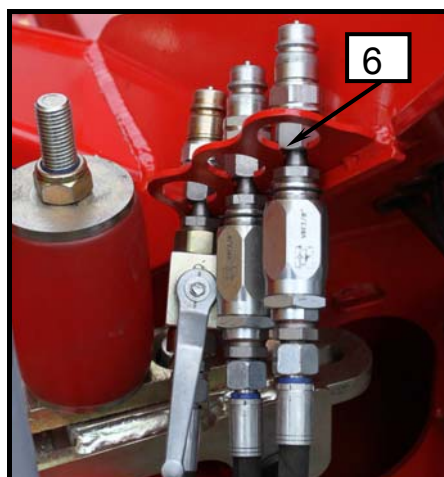
Slika 38



Slika 40



Slika 41





- *Pri dvigu ali spuščanju kosilnice s traktorsko hidravliko se ne sme nihče nahajati med traktorjem in kosilnico.*
- *Pred odlaganjem stroja je treba v delovnem položaju spustiti tlak iz razbremenilnega sistema.*
- *Kosilnico odložite na povsem ravna in trdna tla. Nevarnost prevrnitve! Visoko tveganje za poškodbe!*
- *Pazite tudi na naslednja varnostna navodila.*



- *Prilikom spuščanja i dizanja kosačice sa hidraulikom, niko se ne sme nalaziti između kosačice i traktora.*
- *Prije odlaganja stroja u radnom položaju treba ispustiti tlak iz sistema rasterećenja.*
- *Kosilnicu treba odložiti na potpuno ravno i čvrsto tlo. Postoji opasnost od prevrtanja! Velika opasnost od ozljeda!*
- *Pazite na sledeća uputstva.*

- Vse štiri podporne noge (1) spustite in jih zavarujte z varovalko (2) v **srednji** luknji podporne noge (1).
- Kardan (3) odklopite in ga odložite na nosilec (4).
- Kosilnico spustite na tla in pazite na to, da je kosilnica stabilno postavljena.
- Odklopite hidravlične cevi (5), zaščitite jih z zaščito hitre spojke in jih vstavite v odložno mesto na priklopu (6).
- Odklopite električno vtičnico jo vstavite v odložno mesto na priklopu (6).
- Vrvico (8) potegnite iz traktorja in namestite na priklop.
- Zgornji vzvod na traktorju popustite in odklopite.
- Spodnja vzvoda traktorske hidraulike odklopite in odpeljite.

- Spustite sve četiri potporne noge (1) i osigurajte ih osiguračem (2) u **srednjoj** rupi potporne noge (1).
- Kardan (3) otkaçite i odložite ga na nosaç (4).
- Kosačicu spustite na tlo i obratite pažnju na to da je stabilna.
- Otkaçite hidraulične cijevi (5), osigurajte ih pomoću brze spojke i stavite ih na mjesto za odlaganje na priključku (6).
- Otkaçite električnu utičnicu i stavite je u mjesto za odlaganje na priključku (6).
- Vrvico (8) potegnite iz traktorja in namestite na priklop. – Povucite vrpcu (8) s traktora i stavite ju na priključak.
- Gornju polugu na traktoru popustite i otkaçite.
- Donje poluge traktorske hidraulike otkaçite i odvedite.

7. Vzdrževanje in periodični pregledi

7.1 Povdarek na varnostna navodila pri izvajanju vzdrževanja in periodičnih pregledih



- Servisiranje, vzdrževanje, periodični pregledi in čiščenje kakor odstranjevanje funkcijskih motenj se mora izvajati samo pri odklopljenem pogonu in mirujočem motorju! Izvlecite ključ motorja!
- Zmanjšate poseg z oljem in mazalno mastjo.
- Pri poškodbah z brizgajočim oljem takoj poiščite zdravnika.
- Upoštevajte tudi ostala varnostna navodila za zmanjšanje poškodb in nesreč.

7.2 Splošno



Za zagotavljanje neoporečnega delovanja kosilnice in za zmanjšanje obrabe, morate upoštevati navodila za vzdrževanje in periodične preglede. K temu sodi čiščenje, mazanje in oljenje vgradnih sklopov in komponent.

7. Održavanje i periodični pregledi

7.1 Poseban značaj dajte na uputstva o sigurnosti u održavanju i periodičnim pregledima



- Servisiranje, održavanje, periodični pregledi kao i druge aktivnosti se izvode samo kada je isključen pogon, ugašen traktor i izvučen kontaktni ključ!
- Smanjite aktivnosti sa uljem i mašću.
- Ako se povredite sa uljem, odmah se javite lekaru.
- Takođe primenjujte druga uputstva sa smanjivanje povreda.

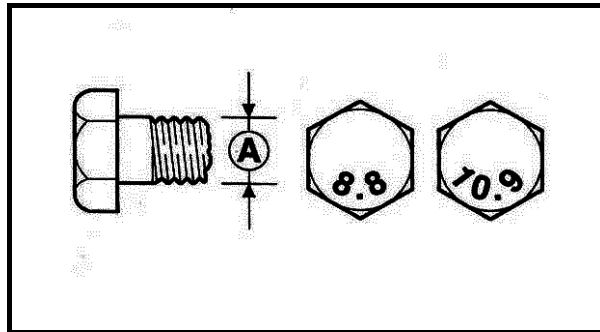
7.2 Opšte



Garancija za besprekoran rad kosačice, smanjivanje habanja je primenjivanje uputstava za održavanje i periodične preglede, gde je i čišćenje, mazanje i uljenje sklopova i komponenti.

Moment privijanja vijakov in matic M_A
(če ni drugače navedeno)

Moment zatezanja vijaka i matica M_A
(ako nije drugačije navedeno)



A = velikost navoja

A Ø	8.8	10.9	12.9
	M_A (Nm)		
M 4	3,0	4,4	5,1
M 5	5,9	8,7	10
M 6	10	15	18
M 8	25	36	43
M 10	49	72	84
M 12	85	125	145
M 14	135	200	235
M 14x1,5	145	215	255
M 16	210	310	365
M 16x1,5	225	330	390
M 20	425	610	710
M 24	730	1050	1220
M 24x1,5			
M 24x2	800	1150	1350
M 27	1100	1550	1800
M 27x1,5	850		
M 27x2	1150	1650	1950
M 30	1450	2100	2450



- *Po prvem zagonu po nekaj urah delovanja preglejte privitje matic in vijakov in po potrebi privijte.*
- *Redno izvajajte preglede (približno vsakih 50 ur)!*



- *Posle prvoga puštanja u pogon i nakon nekoliko radnih sati pregledajte zategnutost vijaka i matica. Po potrebi ih pričvrstite.*
- *Redovno vršite preglede (približno svakih 50 sati)!*

7.3 Menjava nožev

Ostri noži omogućavaju čist odkos in visoku učinkovitost kosilnice. Nože pravčasno obrnite ali menjajte. Vselej menjajte oba noža na posameznem disku.

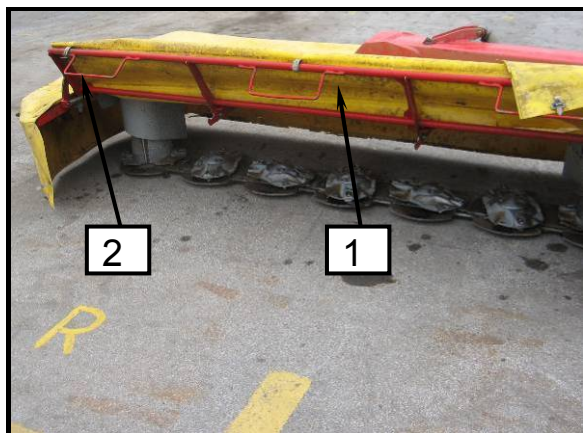
Diski imajo nameščene leve ali desne nože, kar je odvisno od smeri vrtenja posameznega diska.

POZOR! Vselej na diske namestite prave nože!



- *Servisiranje, vzdrževanje, periodični pregledi in čiščenje kakor odstranjevanje funkcijskih motenj se mora izvajati samo pri odklopljenem pogonu in mirujočem motorju! Izvlecite ključ motorja!*
- *Uporabljajte zaščitne rokavice!*
- *Obrabljene nože nikakor ne smete kakorkoli popravljati (brusiti). Velika nevarnost izmeta nožev!*
- *Pri odpiranju škatle za nože pokrov vedno držite z eno roko v odprtem položaju. Nevarnost udara!*

Slika 42



7.3 Zamjena noževa

Ostri noževi omogućuju čist odkos i visoku učinkovitost kosilice. Noževe okrećite i mijenjajte pravovremeno. Uvijek mijenjajte oba noža na svakom disku.

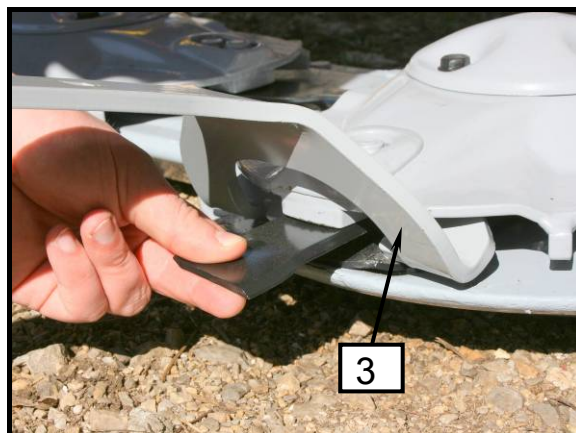
Na diskovima su postavljeni lijevi ili desni noževi, što ovisi o smjeru okretanja pojedinog diska.

UPOZORENJE! Pazite na to da na diskovima uvijek budu postavljeni odgovarajući noževi!

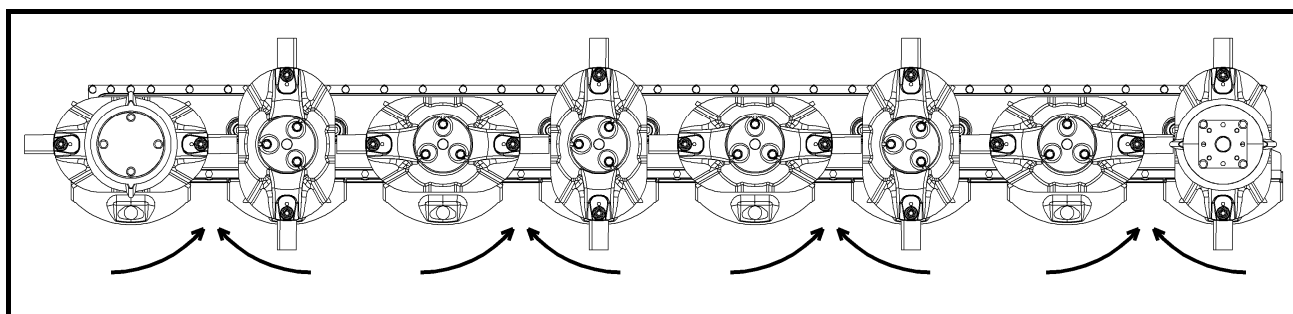


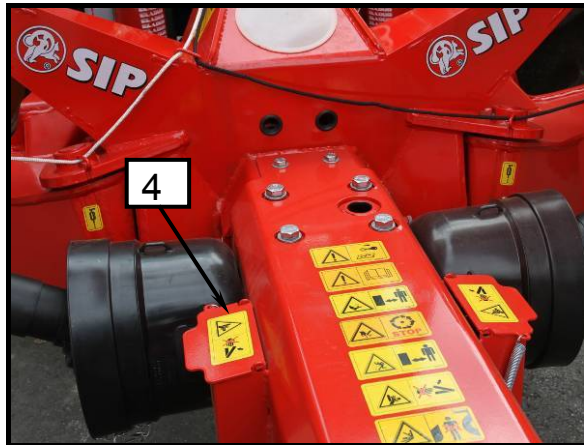
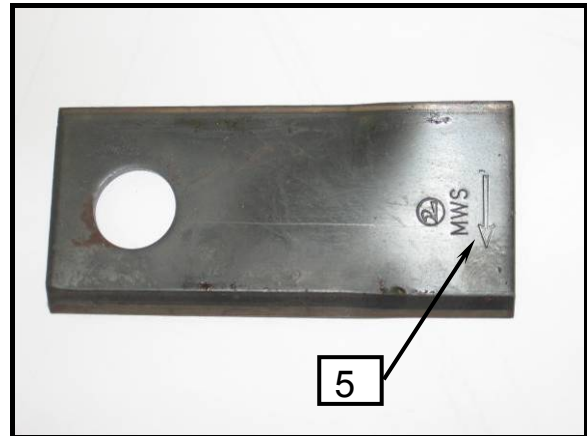
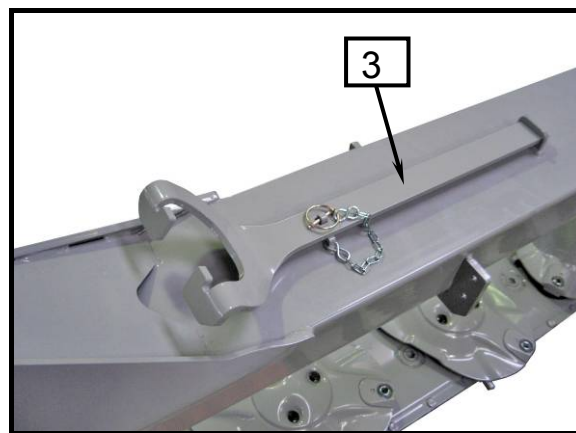
- *Servisiranje, održavanje, periodični pregledi kao i sve druge operacije se izvode samo kada je isključen pogon, ugašen traktor i izvučen kontaktni ključ!*
- *Pri menjanju noževa koristite zaštitne rukavice!*
- *Istrošene noževe nikako ne smete bilo kako popravljati (brusiti). Velika opasnost od ispadanja noževa!*
- *Pri otvaranju kutije za noževe, poklopac uvek držite jednom rukom u otvorenom položaju. Opasnost od udarca!*

Slika 43



Slika 44



Slika 45

Slika 46

Slika 47


- Kosilnicu postavite u delovni položaj.
- Odprite povezovalna pasova na platnu prednje pregibne zašтите (1).
- Sprožite vzvod (2) za odpiranje prednje pregibne zašтите (1) in jo dvignite navzgor, da lahko pristopite do diskov.
- Z namenskim ključem zamenjajte ali obrnite nož kot kaže slika. Bodite pozorni na levo, desno smer oznacitve nožev (5) in smer vrtenja diskov pri košnji!
- Prednjo pregibno zaščitno (1) nato postavite v zaščitni položaj.
- Zaprite povezovalna pasova na platnu prednje pregibne zašтите (1).
- Nove leve in desne nože ločeno hranite v škatlo s pokrovom (4). Pridržite pokrov v odprtem stanju z roko!

- Kosilnicu postavite u radni položaj.
- Otvorite pojaseve za povezivanje na platnu prednje pregibljive zašтите (1).
- Aktivirajte polugu (2) za otvaranje prednje pregibljive zašтите (1) i podignite je nagore, da možete pristupiti diskovima.
- S namenskim ključem zamijenite ili okrenite nož, kao što prikazuje slika. Obratite pažnju na levi, desni smer oznake noževa (5) i smer okretanja diskova pri košnji!
- Prednju pregibljivu zaštitu (1) onda postavite u zaštitni položaj.
- Zatvorite pojaseve za povezivanje na platnu prednje pregibljive zašтите (1).
- Nove noževe, leve i desne, čuvajte odvojeno u kutiji sa poklopcem (4). Pridržite rukom poklopac u otvorenom stanju!



- **Pravilni položaj noža je nož s smerjo v smeri vrtenja diska.**
- **Pri izrabi enega rezalnega roba, se nož samo obrne in koristi drugi rezalni rob.**
- **Vstavljeni nož mora biti gibljivo vpet.**



- **Pravilni položaj noža je nož sa pravcem u smeru okretanja diska.**
- **Pri istrošenosti jedne rezne ivice, nož se samo okrene i koristi se druga rezna ivica.**
- **Nož je pravilno postavljen ako se pravilno okreće oko nosača.**

7.4 Zamenjava zaščitnega platna

Redno izvajajte preglede poškodovanosti zaščitnega platna. Morebitne raztrganine ali obrabe ne morejo preprečiti izlete trdih delov od kosilnice. Taka platna zamenjajte z novimi nadomestnimi.



- *Servisiranje, vzdrževanje, periodični pregledi in čiščenje kakor odstranjevanje funkcijskih motenj se mora izvajati samo pri odklopljenem pogonu in mirujočem motorju! Izvlecite ključ motorja!*

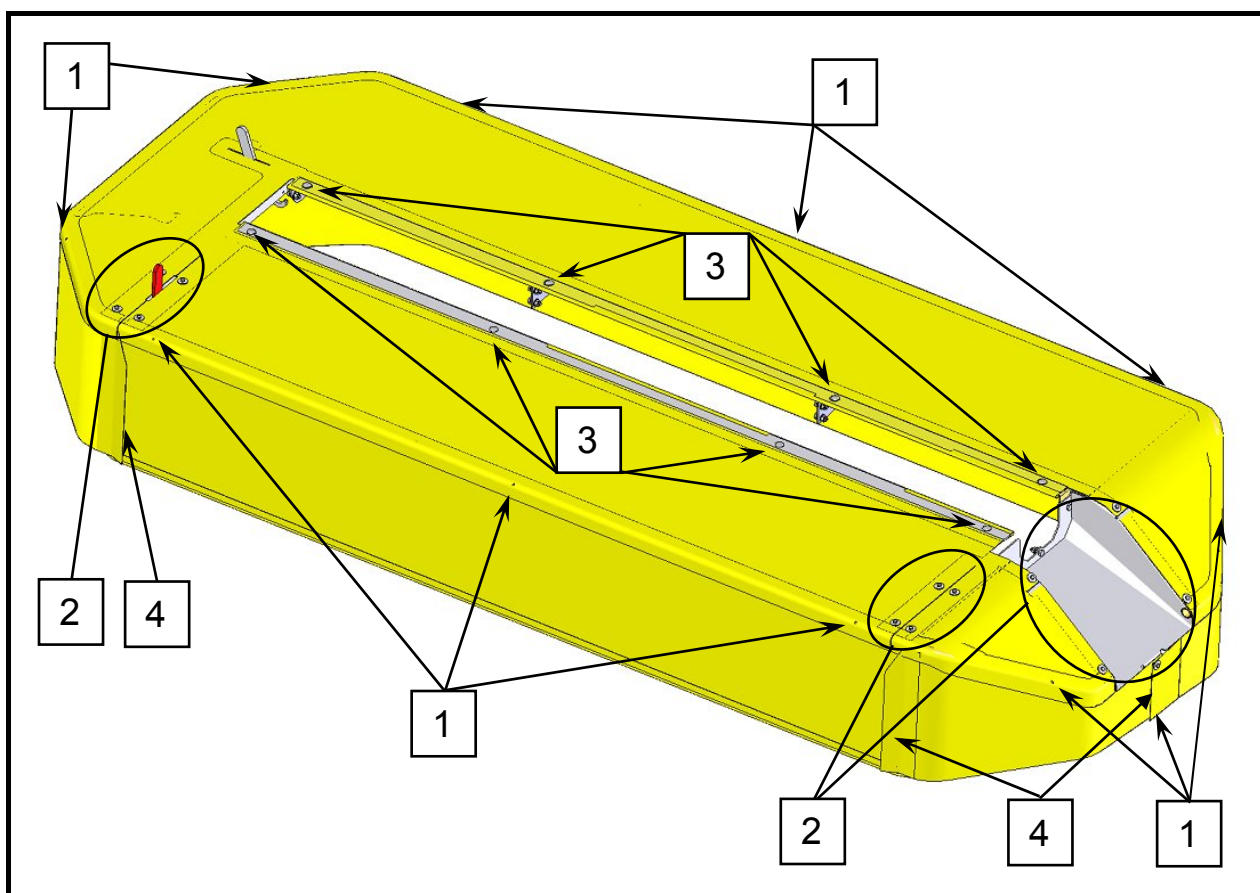
7.4 Zamena zaštitnog platna

Zaštitno platno redovno kontrolišite. Oštečeno platno ne može ustaviti odbijanje tvrdih predmeta od kosionog grebena. Oštežana platna menjajte sa novim i ispravnim platnom.



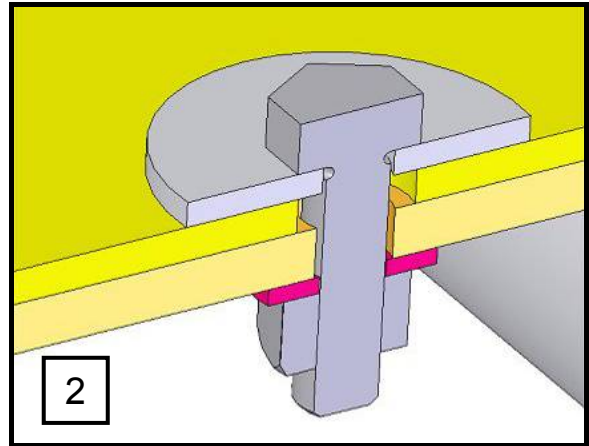
- *Servisiranje, održavanje, periodični pregledi, čišćenje kao i sve druge operacije se mogu izvoditi samo kada je isključen pogon, ugašen traktor i izvučen kontaktni ključ!*

Slika 48



Platno kpl.
Platno kpl.

Slika 49

Slika 50

 Detalj vijačnega sklopa
 Detalj vijčnog sklopa

Slika 51

Slika 52


Demontaža platna; zaporedje razstavljanja

- Spoji (4)
- Spoji (1)
- Spoji (2)
- Spoji (3)
- Odstranitev platna

Montažo po namestitvi novega platna izvajajte v nasprotni smeri.



- **Samo zaščitna platna proizvajalca ustrezajo strogim zahtevam varnosti!**

Demontaža platna; redosled rasklapanja

- Spojevi (4)
- Spojevi (1)
- Spojevi (2)
- Spojevi (3)
- Odstranjivanje platna

Nakon nameštanja novog platna, montažu izvodite u suprotnom smeru.



- **Samo propisana zaštitna platna proizvođača odgovaraju strogim propisima bezbednosti.**

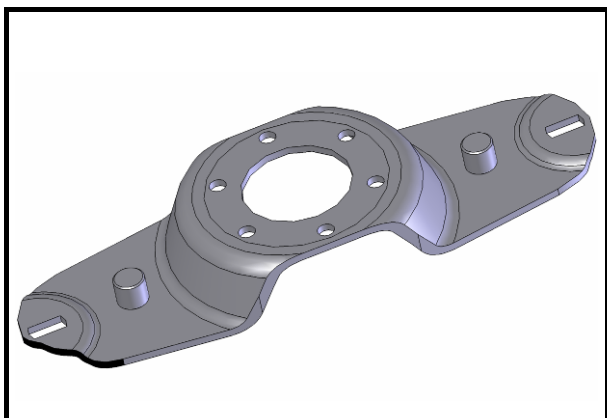
7.5 Kriteriji za obvezno zamenjavo nosilcev nožev, nožev in vijakov

Nosilec nožev se med delom obrablja. Ko se izrabi do širine 2 mm, morate zamenjati nosilec nožev z novim nosilcem.

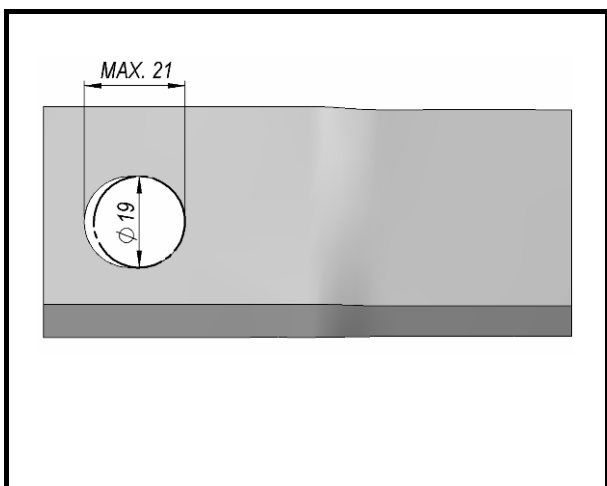
Rezalni nož zamenjajte, če se izvrtina poveča na max. 21 mm (glej sliko).

Vijak zamenjajte, če se drsna površina obrabi na max. 1,9 mm (glej sliko).

Slika 53



Slika 55



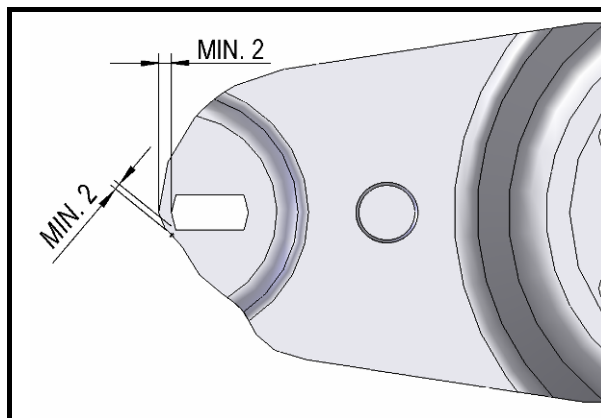
7.5 Kriteriji za obvezno promjenu nosača noževa, noževa i vijaka

Nosač noževa tokom se rada istroši. Kad se istroši do širine 2 mm, nosač noževa treba zamijeniti s novim.

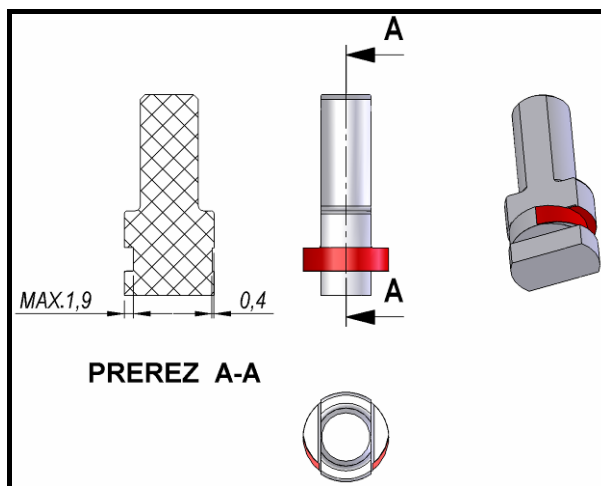
Zamjenite nož, ako se rupa poveča na max. 21 mm (gledaj sliku).

Vijak zamjenite, ako se klizna površina poveča do max. 1,9 mm (gledaj sliku).

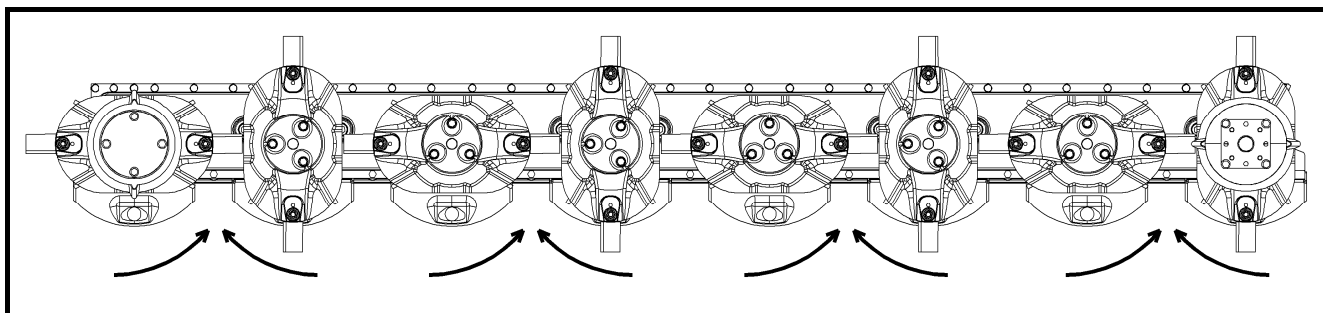
Slika 54



Slika 56



Slika 57



7.6 Zamenjava varnostnih čepov na posameznem disku

Ob naletu na oviro lahko pride do velikih obremenitev posameznega diska. Za preprečitev morebitnih poškodb diskov in grebena so vgrajeni zaščitni čepi. Ob poškodbi zaščitnih čepov je njihova menjava zelo hitra in preprosta.



- **Servisiranje, vzdrževanje, periodični pregledi in čiščenje kakor odstranjevanje funkcijskih motenj se mora izvajati samo pri odklopljenem pogonu in mirujočem motorju! Izvlecite ključ motorja!**

7.6 Zamjena sigurnosnih čepova na pojedinim diskovima

U slučaju nalijetanja na prepreku, može doći do velikih opterećenja pojedinih diskova. Da biste spriječili eventualna oštećenja diskova i grebena, ugrađeni su zaštitni čepovi. U slučaju da se sigurnosni čepovi prerežu, zamjena je vrlo brza i jednostavna.



- **Servisiranje, održavanje, periodični pregledi, čišćenje kao i sve druge operacije se mogu izvoditi samo kada je isključen pogon, ugašen traktor i izvučen kontaktni ključ!**

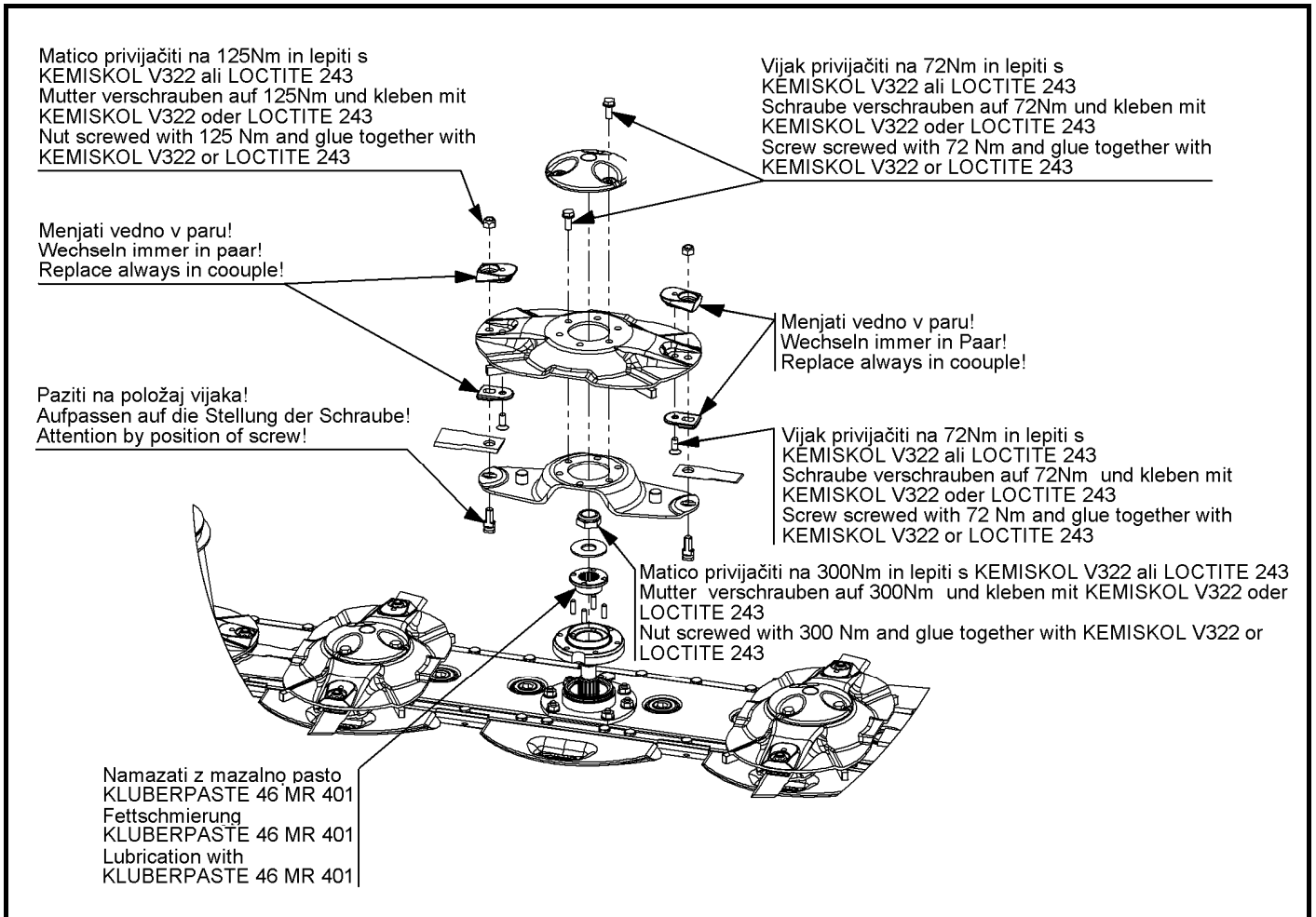
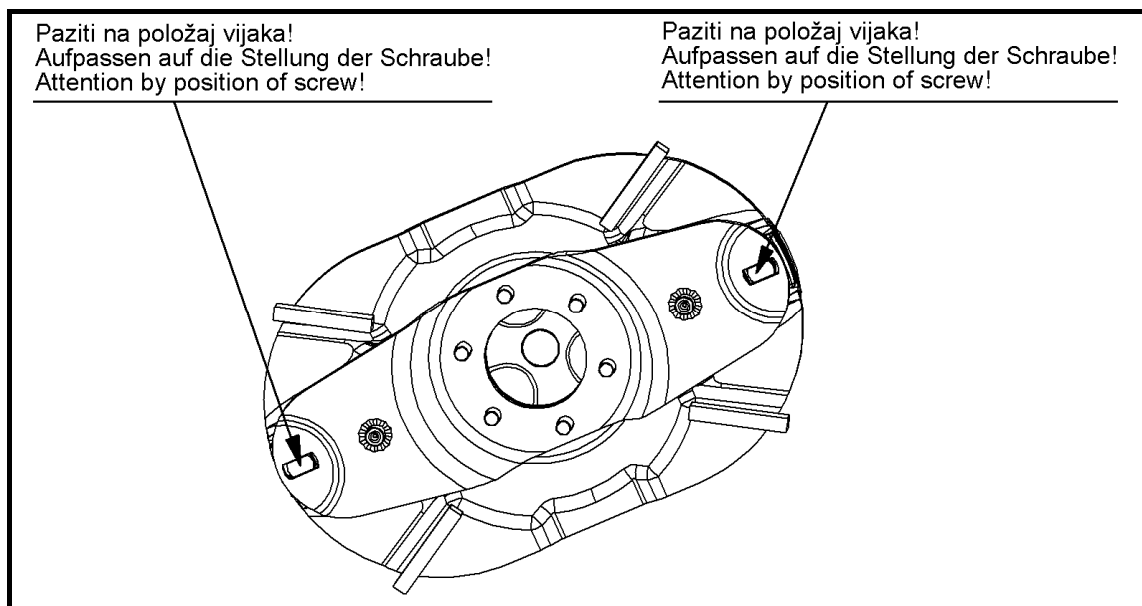
Postopek menjave zaščitnih čepov:

1. Ob naletu na oviro čim prej ustavite stroj in traktor.
2. Preverite morebitne poškodbe.
3. Diske zavrtite tako, da bo kot med njimi znašal 90 stopinj.
4. Tako lahko preprosto in učinkovito ugotovite, ali kot med diski znaša več kot 90 stopinj.
5. Očistite greben, da pri odstranitvi umazanija ne bo vstopila v območje ležajev.
6. Odvijte vijake v zgornjem pokrovu in slednjega odstranite.
7. Odvijte vijake v disku in slednjega odstranite skupaj s hitromenjalnim nastavkom.
8. Preverite poškodbe na disku, vijakih nožev, varovalnih odkovkih in hitromenjalnem nastavku.
9. Ob poškodbah je treba elemente zamenjati z novimi in disk znova uravnovežiti (nujno za dolgo življenjsko dobo stroja in učinkovito delovanje).
10. Odvijte matico M24 in odstranite zgornji in spodnji del prirobnice.

Koraci za zamjenu sigurnosnih čepova:

1. Pri nalijetanju na prepreku odmah zaustavite stroj i isključite traktor.
2. Provjerite ima li eventualnih oštećenja.
3. Diskove okrenite tako da budu okrenuti jedan u odnosu na drugoga za 90 stupnjeva.
4. Tako možete jednostavno i učinkovito utvrditi je li kut među diskovima veći od 90 stupnjeva.
5. Očistite greben kako pri demontaži nečistoća ne bi prodrla u područje ležajeva.
6. Odvijte vijke u gornjem pokrovu i skinite pokrov.
7. Odvijte vijke u disku i skinite disk zajedno s mehanizmom za brzu zamjenu.
8. Provjerite ima li oštećenja na disku, vijcima noževa, sigurnosnim zakovicama i mehanizmu za brzu zamjenu.
9. U slučaju oštećenja elemente treba zamijeniti novima, a disk ponovo balansirati (ovo je potrebno ako želite osigurati dug i učinkovit životni vijek stroja).
10. Odvijte maticu M24 i demontirajte gornji i donji dio prirobnice.

-
11. Iz obeh delov odstranite poškodovane zaščitne čepe.
 12. Očistite drsne površine na obeh delih.
 13. Namažite z mastjo KLUBERPASTE 46MR 401, ki zagotavlja zahtevano sposobnost mazanja.
 14. Zgornji del vstavite v spodnjega in namestite zaščitne čepe.
 15. Pri ponovni namestitvi pazite, da boste prirobnico namestili pravilno na utorno gred zobnika.
 16. Po namestitvi preverite ali so diski med seboj povsem pravokotni (drugače je treba znova nastaviti položaj prirobnice glede na utorno gred).
 17. Privijte matico M24 z navorom 300 Nm.
 18. Pritrdite disk s hitromenjalnim nastavkom (vijake zalepite in privijte z navorom 72 Nm).
 19. Preverite, ali je položaj hitromenjalnega nastavka nastavljen pravilno (pri menjavi nožev se nosilci ne smejo zatikati).
 20. Pritrdite zgornji pokrov (vijake zalepite in privijte z navorom 72 Nm).
 21. Stroj znova zaženite in opazujte, ali se pojavljajo tresljaji.
 22. Ob tresljajih je treba znova uravnorežiti celotni disk ali pa ga zamenjati z novim.
11. Iz oba dijela uklonite prerezane sigurnosne čepove.
 12. Očistite klizne površine na oba dijela.
 13. Podmažite mazivom KLUBERPASTE 46MR 401 koje osigurava tražene klizne uvjete.
 14. Gornji dio umetnite u donji i postavite sigurnosne čepove.
 15. Pri ponovnoj montaži morate jako paziti pri ispravnom postavljanju prirobnice na utornu osovinu zupčanika.
 16. Nakon postavljanja provjerite jesu li diskovi međusobno potpuno pravokutni (ako nisu, potrebno je ponovno pozicioniranje prirobnice na utornu osovinu).
 17. Pritegnite maticu M24 na moment od 300 Nm.
 18. Pričvrstite disk s mehanizmom za brzu zamjenu (zalijepite vijke i pritegnite ih na moment od 72 Nm).
 19. Provjerite je li mehanizam za brzu zamjenu ispravno postavljen (pri zamjeni noževa nosači ne smiju zapinjati).
 20. Pričvrstite gornji pokrov (zalijepite vijke i pritegnite ih na moment od 72 Nm).
 21. Ponovno pokrenite stroj i promatrajte pojavljuju li se vibracije.
 22. U slučaju vibracija treba ponovno balansirati cijeli disk ili ga zamijeniti novim.

Slika 58

Nastavitev položaja nastavka glede na disk
hitromenjalnega
Pozicioniranje mehanizma za brzu zamjenu na disk
Slika 59


7.7 Mazanje

Na sliki so označena vsa mazalna mesta. Dolgo življenjsko dobo kosilnice dosežete z upoštevanjem intervalov mazanja.



- *Servisiranje, vzdrževanje, periodični pregledi in čiščenje kakor odstranjevanje funkcijskih motenj se mora izvajati samo pri odklopljenem pogonu in mirujočem motorju! Izvlecite ključ motorja!*

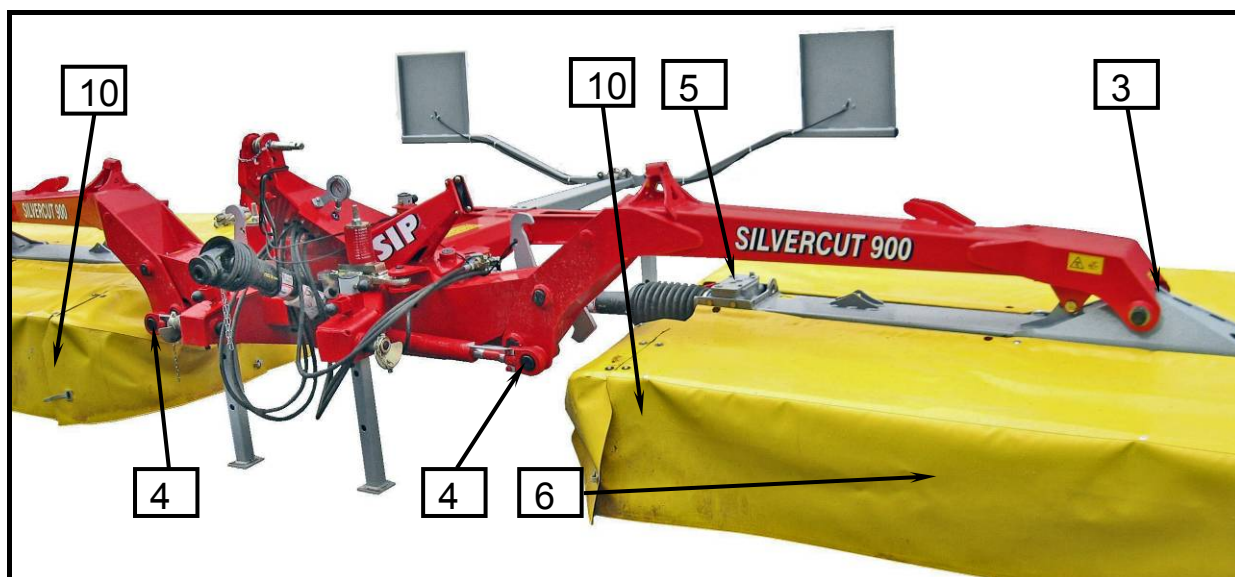
7.7 Mazanje

Na sliki su označena sva mjesta podmazivanja. Dugi životni vijek kosilice postiže se poštovanjem intervala podmazivanja.

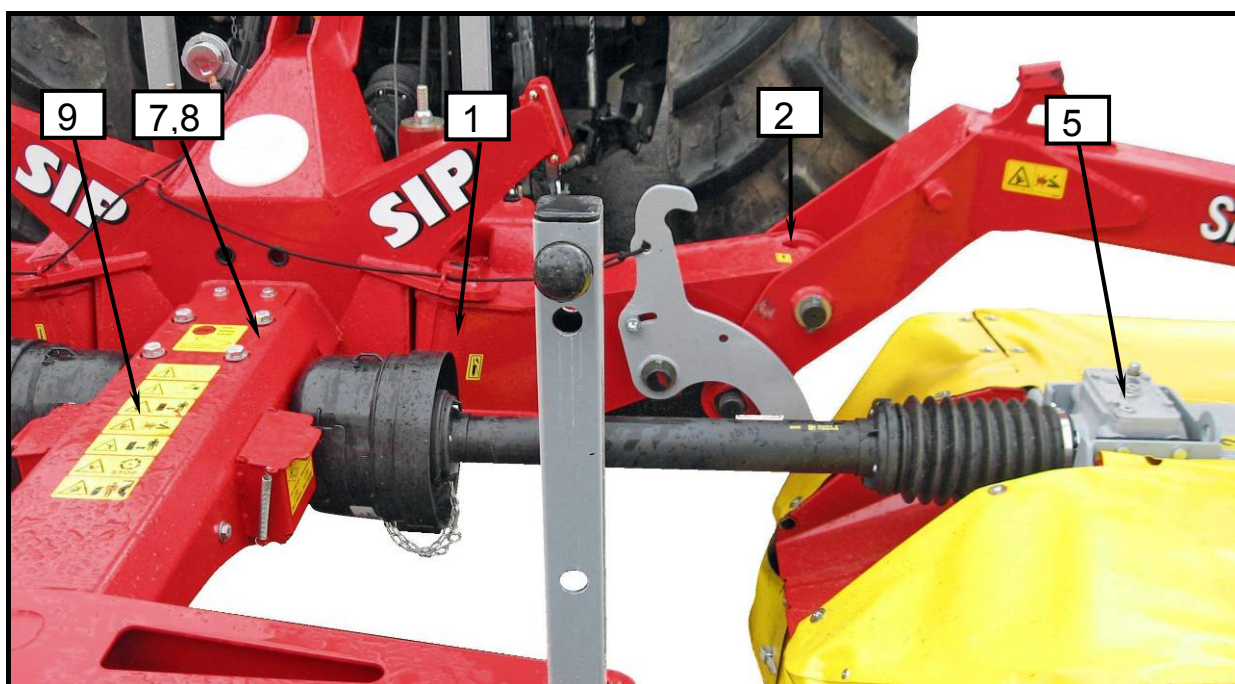


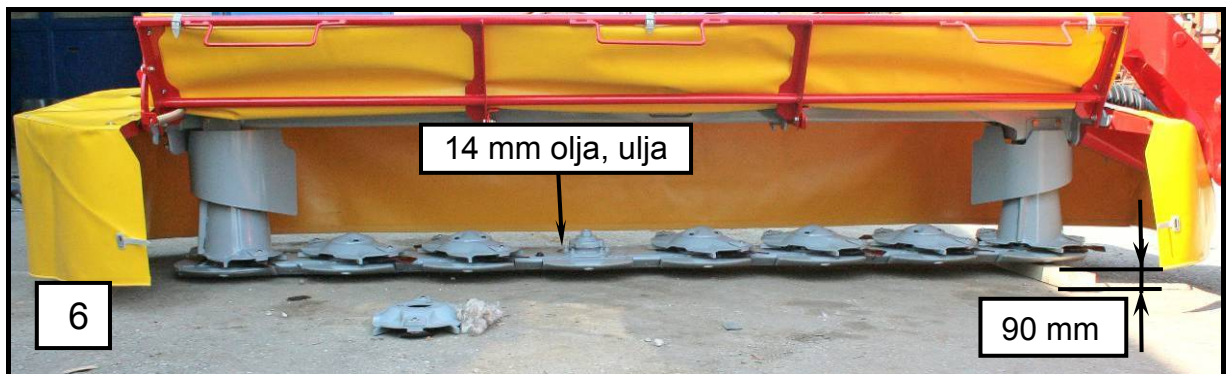
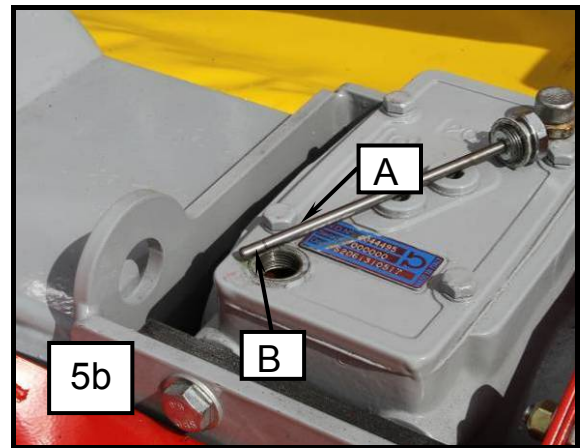
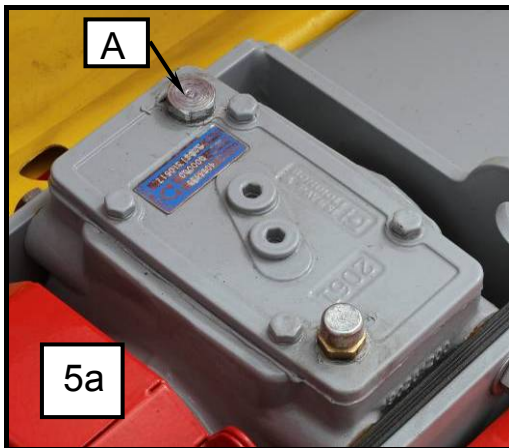
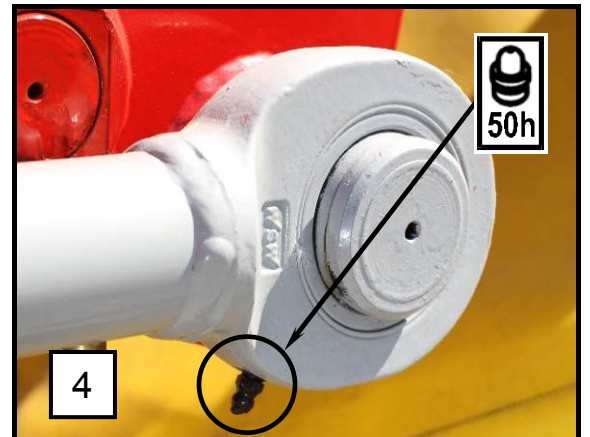
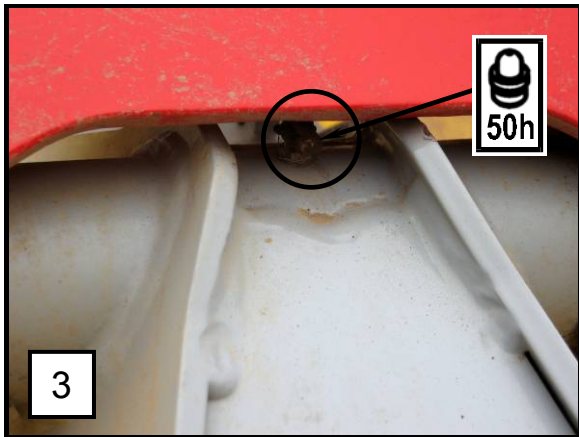
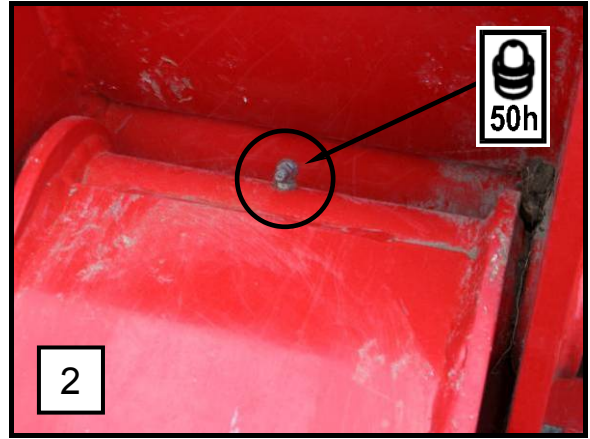
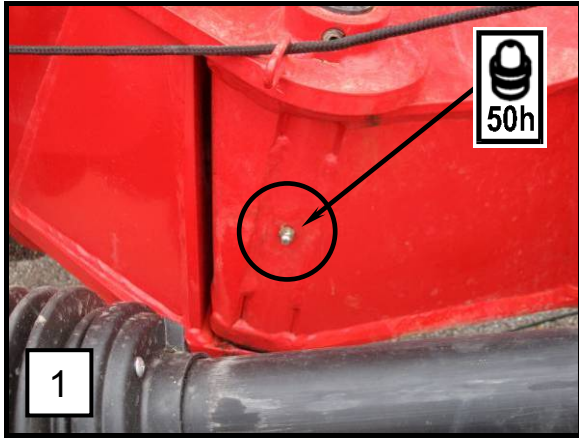
- *Servisiranje, održavanje, periodični pregledi, čišćenje kao i sve druge operacije se mogu izvoditi samo kada je isključen pogon, ugašen traktor i izvučen kontaktni ključ!*

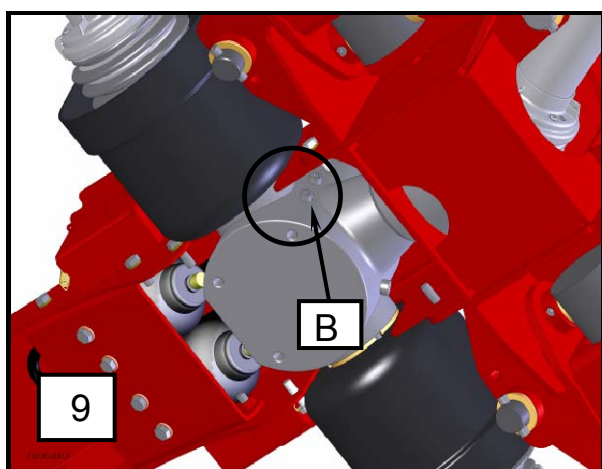
Slika 60

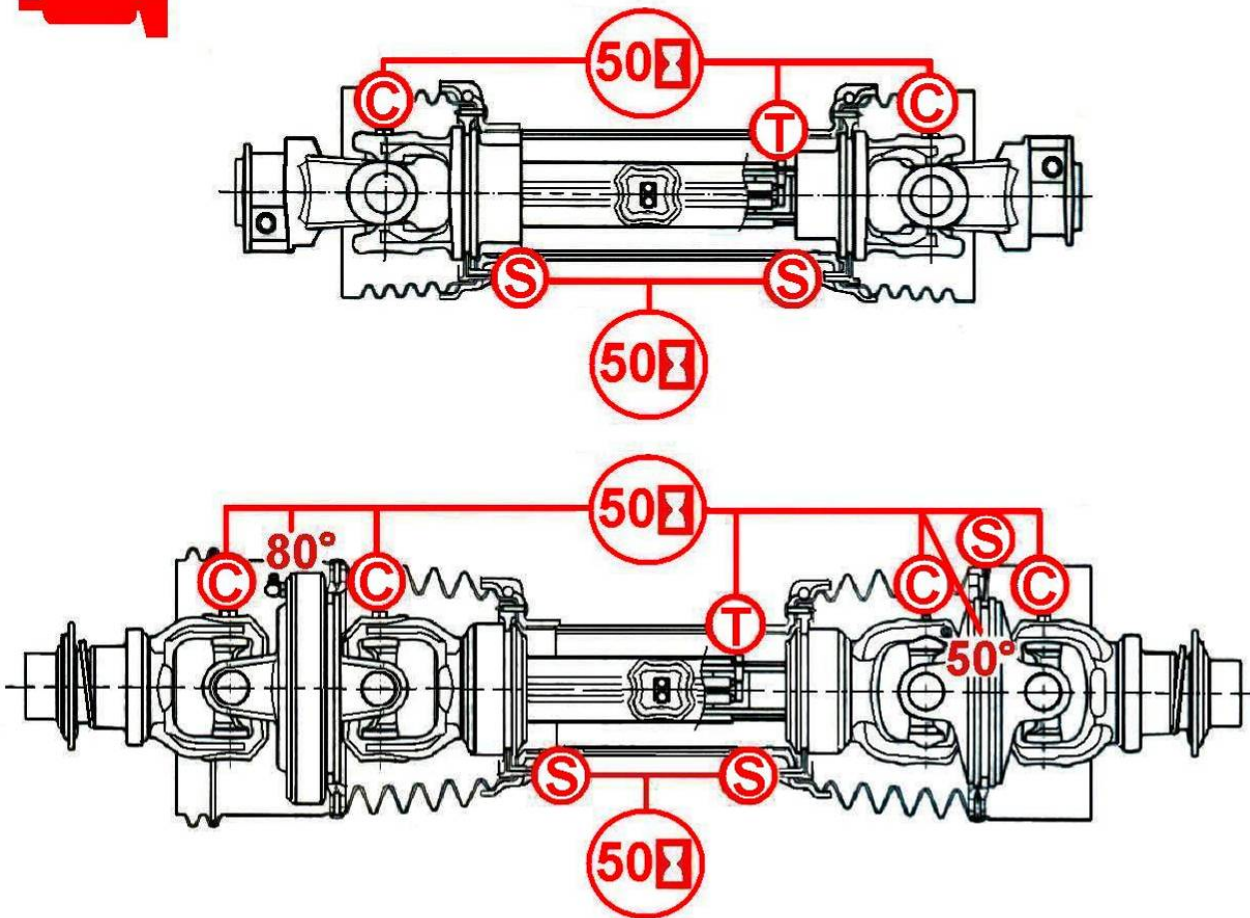


Slika 61



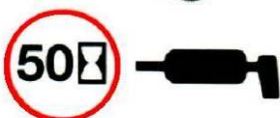






1 oz. = 28,3 gr.

	S1	S2	S4	S5	S6	S7	S8	H8	S9	SH	S0
C	2 gr.		4 gr.				5 gr.		8 gr.		
S	1 gr.										
T	3 gr.		5 gr.				8 gr.				
80°		20 gr.	20 gr.		30 gr.	30 gr.	40 gr.			60 gr.	
50°			3 gr.		4 gr.	4 gr.	4 gr.			4 gr.	



Kardan na slici z razvidnimi časovnimi presledki namažite z namensko mastjo.

Kardan na slici namažite namenskom mašču u razvidnim vremenskim intervalima.

Količina polnjenja in oznaka maziva za gonila

Količina punjenja i oznaka maziva za reduktore

Pozicija	Gonilo Reduktor	Vrsta maziva	Kriterij pri menjavi (liter) Kriterijum za menjanje (litar)	Čas menjave Vrijeme menjanja	Kriterij popolnitve Kriterijum popunjavanja
4	Kotno gonilo Ugaoni pogon	SAE 90	Nalivanje v odprtino A Nalivanje u otvor A	Prva menjava po 50 urah. Nadaljne menjave po 200 urah ali 4 letih. Prvo mijenjanje nakon 50 sati. Dalje mijenjanje nakon 200 sati ili 4 godina.	Do tečenja iz odprtine B Do curenja iz otvora B
5	Gonilo grebena Pogon grebena	SAE 90		Prva menjava po 50 urah. Nadaljne menjave po 200 urah ali 4 letih. Prvo mijenjanje nakon 50 sati. Dalje mijenjanje nakon 200 sati ili 4 godina.	Merjenje z merilnim vijakom A, nivo olja v področju B. Merenje sa mernim vijkom A, nivo ulja u području B.
6	Korito kosilnice Korito kosilice	SAE 90	4 L	Prva menjava po 50 urah. Nadaljne menjave po 200 urah ali 4 letih. Prvo mijenjanje nakon 50 sati. Dalje mijenjanje nakon 200 sati ili 4 godina.	Po spodaj opisanem postopku. Po dole opisanom postopku.

Kontrola nivoja olja v koritu kosilnice

- Kontrola nivoja olja.
- Stroj zagrejte ter postavite na ravna tla.
- Kosilni greben dvignite ter na desni strani podprite – n. pr. z 90 mm leseno letvijo.
- Kosilni greben spustite dol tako, da na leži na levi strani na tleh, na desni strani pa na leseni letvi.
- Počakajte 15 min.
- Nivo olja kontrolirajte skozi kontrolno odprtino z merilno paličico. Merilno paličico porinite navpično do dna kosilnega grebena.
- Višina nivoja olja:
ca. **14 mm (6)**

V primeru, da pri kontroli ni možno točno ugotoviti nivoja olja, le tega izpusite iz kosilnega grebena ter vanj nalijte sveže olje v predpisani količini.

Izpust olja iz korita kosilnice

- Odstranite spodnji drsnik pod gonilom.
- Odvijte vijak za dolivanje olja.
- Odvijte vijak za izpust olja.
- Na mestih namestitve vijakov za izpust in dolivanje uporabite tesnilno pasto TEROSTAT 9220.

Nadzor količine olja v navpičnih gonilih

- Nadzor količine olja.
- Stroj ogrejte in postavite na ravna tla.
- Na desnem grebenu odvijte vijak za preverjanje količine olja (A).
- Preverite količino olja.
- Na levi strani odvijte oddušnik in preverite količino olja (uporabite vijak za preverjanje količine olja iz desnega gonila).
- Preverite količino olja.

Izpust olja iz navpičnega gonila (slika)

- Dvignite prednjo zaščito.
- Odstranite zaščito nad stožcem.
- Odvijte vijak za kontrolo nivoja.
- Odvijte vijak za izpust olja.
- Pri vijačenju vijaka za izpust. Uporabite tesnilno pasto TEROSTAT 9220.

Kontrola nivoa ulja u koritu kosačice

- Kontrola nivoa ulja.
- Mašinu postavite na ravnu podlogu – neka radi da se sagrije.
- Greben dignite i na desnoj strani podmetnite letnu cca 90 mm.
- Greben spustite da je desna strana na letvi, a leva strana na tlu.
- Pričekajte 15 min.
- Nivo ulja kontrolišite kroz kontrolnu rupu pomoću šipke. Šipku gurnite do dna grebena.
- Visina nivoa ulja:
14 mm (6)

Ako ne možete utvrditi tačan nivo ulja, ispusite svu količinu ulja iz grebena, nalite sveže ulje u propisanoj količini.

Ispuštanje ulja iz spremnika kosilice

- Skinite donji klizni element ispod pogonskog sklopa.
- Odvijte vijak za dolijevanje ulja.
- Odvijte vijak za ispuštanje ulja.
- Pri privijanju vijaka za ispuštanje i dolijevanje ulja upotrijebite pastu za brtvljenje TEROSTAT 9220.

Kontrola razine ulja u vertikalnim pogonskim sklopovima

- Kontrola razine ulja.
- Zagrijte stroj i postavite ga na ravnu površinu.
- Na desnom grebenu odvijte vijak za određivanje razine ulja (A).
- Provjerite razinu ulja.
- Na lijevoj strani odvijte odzračnik i provjerite razinu ulja (upotrijebite vijak za određivanje razine ulja iz desnog pogonskog sklopa).
- Provjerite razinu ulja.

Ispuštanje ulja iz vertikalnog pogonskog sklopa

- Dvignite prednjo zaščito.
- Podignite prednjo zaščito.
 - Uklonite zaščito iznad konusa.
 - Odvijte vijak za kontrolo razine.
 - Odvijte vijak za ispuštanje ulja.
 - Pri pritezanju vijaka za ispuštanje ulja. Upotrijebite pastu za brtvljenje TEROSTAT 9220.

Izpust olja iz glavnega gonila (slika)

- Stroj priključite na traktor in ga postavite v delovni položaj.
- Spustite podporne noge v položaj za odlaganje v delovnem položaju.
- Ustavite in zavrite traktor.
- Izvlecite pogonski kardan.
- Odvijte pločevino na spodnji strani priklopa.
- Odvijte oddušnik.
- Na gonilu odvijte spodnji vijak za izpust olja.
- Izpustite olje.
- Pri ponovnem nalivanju določite količino olja, tako da odvijete vijak pod izstopno gredjo.
- Pri pritrditvi vseh vijakov na gonilo pazite, da bodo zatesnjeni.
- Na mestih namestitve vijakov za izpust uporabite tesnilno pasto.
- Pritrdite spodnjo pločevino in jo privijte z navorom, navedenim v tabeli.

Ispuščanje ulja iz glavnog pogonskog sklopa (slika)

- Priključite stroj na traktor i postavite ga u radni položaj.
- Spustite potporne nožice u položaj za odlaganje u radnom položaju.
- Isključite i zakočite traktor.
- Izvucite pogonski kardan.
- Odvijte lim s donje strane priključka.
- Odvijte odzračnik.
- Odvijte donji vijak za ispuštanje ulja na pogonskom sklopu.
- Ispustite ulje.
- Pri ponovnom dolijevanju odredite razinu ulja odvijanjem vijka ispod izlazne osovine.
- Pri pričvršćivanju svih vijaka na pogonski sklop pazite na brtvljenje.
- Pri pritezanju vijka za ispuštanje ulja upotrijebite pastu za brtvljenje.
- Pričvrstite donji lim i privijte ga na predviđen moment iz tablice.



- ***Servisiranje, održavanje, periodični pregledi in čiščenje kakor odstranjevanje funkcijskih motenj se mora izvajati samo pri odklopljenem pogonu in mirujočem motorju! Izvlecite ključ motorja!***



- ***Servisiranje, održavanje, periodični pregledi, čiščenje kao i sve druge operacije se mogu izvoditi samo kada je isključen pogon, ugašen traktor i izvučen kontaktni ključ!***



- ***Za mazalke uporabljajte mast na rastlinski osnovi.***



- ***Za mazalice te namene koristite mast na biljnoj osnovi.***

8. Prezimovanje kosilnice

1. Stroj odstavite na suh prostor. Nikar v bližino mineralnih gnojil!
2. Stroj znotraj in zunaj temeljito očistite. Umazanija zadržuje vlago in vodi k rjavenju. Če izvajate čiščenje z visokotlačnimi vodnimi čistilci, vodni curek ne usmerjajte neposredno v ležaje.
3. Gibljive dele kot napenjalce, zglobe in drugo preizkusite na lahko gibljivost oziroma jih demontirajte, očistite in preverite obrabo. Po potrebi zamenjajte z nadomestnimi deli.
4. Vsa mesta priključkov kardanov naoljite.
5. Stroj po čiščenju temeljiti namažite.
6. Ležaje zaščit kardanov namažite, da zmanjšate sprijetje.
7. Poškodbe laka popravite, svetle površine zaščitite s sredstvom proti rjavenju.

Namenske aktivnosti za kosilnico!

9. Ponovni zagon za novo sezono

1. Obrišite olje in mast uporabljeno pri konzervaciji stroja.
2. Stroj temeljito namažite. S tem odstranimo morebitno kondenzacijsko vlago iz ležajev.
3. Preverite nivo maziva v gonilih, po potrebi dopolnite v skladu z zahtevami.
4. Vse matice in vijake preverite in privijte z navorom, navedenim v tabeli.
5. Preverite hidravlične cevi in tesnost spojev.
6. Vse nastavitve na stroju preverite, po potrebi na novo nastavite.
7. Navodilo za delo in varnostna navodila še enkrat skrbno preberite.

8. Skladištenje kosačice (kosačica u mrtvoj sezoni)

1. Kosačico skladiščite na suvom prostoru. U skladišnom prostoru ne sme biti mineralnih đubriva.
2. Kosačico temeljno očistite, jer sva prljavština i primese zadržavaju vlagu, što je osnova za ržanje. Ako šistite za mašinama s visokim pritiskom, mlaz vode ne sme biti direktno usmeren u ležajeve.
3. Gibljive delove, zatezače, zglobove i slično proverite, demontirajte, očistite probajte dali su u funkciji. Po potrebi ih menjajte sa novim delovima.
4. Sva priključna mesta kardana nauljite.
5. Kosačicu nakon čišćenja podmažite.
6. Zaštite kardana namažite.
7. Oštete laka popravite, svetle delove namažite da ne zarđaju.

Namenske aktivnosti za kosačicu

9. Priprema kose za novo sezonu

1. Očistite mast i ulje, koje ste koristili za konzerviranje kosačice.
2. Kosačicu temeljno očistite, da bi očistiti kondenzaciju i vlagu izležajeva.
3. Proverite nivo maziva u reduktorima, po potrebi ga dodajte u skladu sa zahtevima.
4. Sve matice i vijke proverite i pritegnite na propisani moment iz tablice.
5. Proverite hidravlične cijevi i brtvljenje spojeva.
6. Izvršite kontrolu svih regulacija, ako je potrebno ponovo ih podesite.
7. Sva uputstva još jednom pažljivo pročitajte.

Vorwort

Verehrter Kunde!

Wir danken Ihnen für das Vertrauen, das Sie uns mit dem Kauf dieser Maschine entgegengebracht haben.

Bei der Übergabe dieser Maschine hat Sie der Händler in die Bedienung, Wartung und Einstellung der Maschine eingewiesen.

Diese erste Einweisung kann jedoch ein genaueres Kennenlernen der verschiedenen Aufgaben, der Funktionen und den sachgerechten Umgang mit der Maschine nicht ersetzen.

Die Betriebsanleitung ist so aufgebaut, daß Sie ausführlich über die jeweils erforderlichen Tätigkeiten informiert werden, von der Inbetriebnahme und dem Einsatz bis hin zur Wartung und Pflege. Dabei folgt die Gliederung der einzelnen Kapitel in Text und Bild dem arbeitstechnischen Ablauf beim Einsatz der Maschine.

Lesen Sie diese Betriebsanleitung sorgfältig, bevor Sie die Maschine einsetzen, und beachten Sie besonders die angegebenen Sicherheitshinweise.

Wichtig!

Um Unfälle zu vermeiden und um optimale Leistungen zu erzielen, dürfen ohne Zustimmung des Herstellers keine Umbauten an der Maschine durchgeführt werden. Gleichfalls darf die Maschine nur unter den von SIP vorgegebenen Bedingungen eingesetzt werden.



Dieses Zeichen soll auf die in der Betriebsanleitung enthaltenen Sicherheitshinweise aufmerksam machen. Befolgen Sie diese Hinweise, um Unfälle zu vermeiden.

Prologue

Dear buyer!

We thank you for your confidence toward our products, shown by choosing our machine.

Our dealer informed you at delivery of the machine about proper use, maintenance and setting.

This first information is no substitute for present instructions for use.

Present instructions for use, informs you most detailed about every single action which must be taken, from first start of the machine itself, proper and safe use, over to the maintenance. Instructions are divided in single chapters with text and illustrations, explaining practical course of every single step during use of machine.

Due to upper facts please read carefully these instructions, before you start using the machine and take into consideration all security regulations.

Important!

To avoid accidents and for achieving optimal working – capacities of the machine, any kind of technical changes without strict concordance from the side of producer is strictly forbidden. In such a manner also the machine must be used exclusively according to from SIP prescribed conditions.



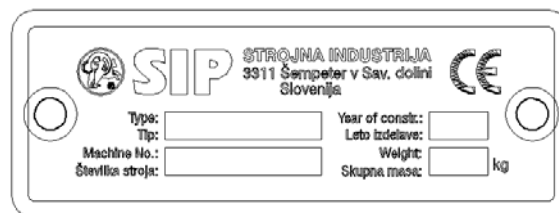
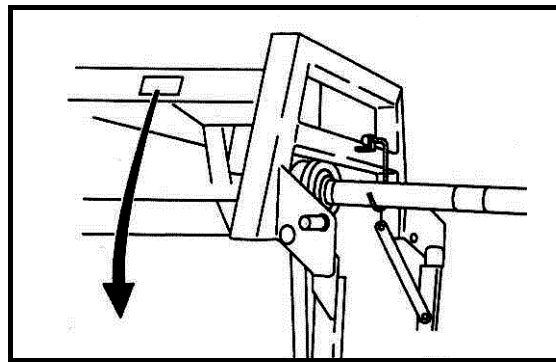
This symbol should attract your attention at security informations contained in these instructions for use.



Dieses Zeichen finden Sie an verschiedenen Stellen in der Betriebsanleitung. Es weist auf besondere Handhabungshinweise hin, die beim Einsatz der Maschine besonders beachtet werden müssen.



This symbol is to be found on different spots in these informations, showing at special procedure informations which must be specially considered during the use of machine.

Ersatzteilbestellung
Ordering of spare parts


	GB	D
Type:	Type of machine	Typenbezeichnung
Machine No.:	Machine Number	Maschinen- Nummer
Year of production:	Year of production	Baujahr
Weight:	Machine weight	Maschinengewicht

Designation of type Bezeichnung des Typs	
Machine number Maschinen Nummer	
Year of production Baujahr	

Bei der Bestellung von Ersatzteilen sind die Typenbezeichnung, die Maschinennummer und das Baujahr anzugeben. Diese Angaben finden Sie auf dem Typenschild.

Damit Sie diese Daten immer zur Hand haben empfehlen wir, sie in obenstehende Kästen einzutragen.

Anforderungen für Ersatzteile nehmen Sie bei Ihrem zuständigen Kundendienst und SIP-Maschinen-Händler vor.

Fälschungen und Kopien der Teile, besonders der Verschleißteile, sind nicht immer die, die augenscheinlich passen! Material – die Qualität ist mit einfacher Betrachtung nur schwer nachzuprüfen, deshalb raten wir zu äußerster Vorsicht bei preiswerten Angeboten und Bildaufnahmen!

When ordering spare parts don't forget to write down the exact type of the machine, serial Number of the machine and year of production. All these data are to be found on the factory plate which is fixed on the machine.

In order to keep these very important data always at hand, we advise you to write them into above index.

Spare parts can be ordered at your authorised service provider and sales representative for SIP machines.

Imitations and copies of parts, especially consumable parts, are not suitable even though they might appear to be! The quality of materials cannot be verified properly with visual inspection alone. For this reason, caution should be practised with low-priced offers and copies!

**Darum lieber gleich
ORIGINAL SIP ERSATZTEILE!**

**That's why we say, order better immediately
ORIGINAL S I P SPARE PARTS!**

INHALTSVERZEICHNIS

Vorwort	67
Ersatzteilbestellung	68
Allgemeine Sicherheitshinweise	73
<i>Bestimmungsgemäße Verwendung</i>	73
<i>Sicherheits- und Unfallverhütungs-Vorschriften</i>	73
<i>Angebaute Geräte</i>	75
<i>Zapfwellenbetrieb</i>	76
<i>Hydraulikanlage</i>	77
<i>Wartung</i>	78
1. Einführung	79
1.1 <i>Lage der Hinweisschilder, mit sicherheitstechnischen Inhalt, an der Maschine</i>	79
1.2 <i>Ankleber mit Warnungen (Bilder)</i>	80
1.3 <i>Technische Daten</i>	83
1.4 <i>Berechnung der Traktorbelastung</i>	84
2. Vorbereitung	86
2.1 <i>Spezielle Sicherheitshinweise bei der Vorbereitungsausführung</i>	86
2.2 <i>Anbau an den Schlepper</i>	87
2.2.1 <i>Quereinstellung der Anhängervorrichtung</i>	90
2.2.2 <i>Längseinstellung der Anhängervorrichtung – gleichzeitig die GrasschnitthöheEinstellung</i>	91
2.2.3 <i>ArbeitshöheEinstellung der Anhängervorrichtung</i>	93
2.3 <i>Gelenkwelle</i>	94
2.3.1 <i>Allgemeines</i>	94
2.3.2 <i>LängenAnpassung der Gelenkwelle</i>	94
2.3.3 <i>Montage der Gelenkwelle</i>	96
2.4 <i>Hydraulikanbau</i>	97
2.5 <i>Aufstellung der Schnurr für Messerbalkenschutz in der Transportstellung in die Traktorkabine</i>	98
2.6 <i>Anschluss der Leuchtausstattung</i>	98
3. Vorbereitung des Mähwerks zum Grasschnitt	99
3.1 <i>HydraulikentlastungEinstellung der Messerbalken</i>	100
4. Vorbereitung des Mähwerkes für Arbeits- und Transportstellung	102

5. Grasschnitt.....	105
5.1 Messerbalkenaufheben bei der Fahrt in neue Reihe	106
5.2 Vorsicht beim Grasschnitt in der Neigung.....	108
5.3 Mähwerkschutz.....	109
6. Abbau der Maschine vom Schlepper.....	110
6.1 Abbau der Maschine vom Schlepper mit Messerbalken in Arbeitsstellung.....	110
6.2 Abbau der Maschine vom Schlepper mit Messerbalken in Transportstellung	112
7. Wartung und regelmässige Prüfungen.....	114
7.1 Spezielle Sicherheitshinweise für Wartung und regelmässige Prüfungen	114
7.2 Allgemeines	114
7.3 Messerwechsel.....	116
7.4 Schutz Tuchwechsel.....	118
7.5 Messerträgerwechsel messerwechsel und schraubewechsel	120
7.6 Wechsel der Sicherheitszapfen bei einzelnen Scheiben	121
7.7 Schmierung	124
8. Überwinterung	131
9. Wiederinbetriebnahme zur neuen Saison	131

INDEX

Prologue	67
Ordering of spare parts	68
General safety instructions	73
<i>Regular use in agriculture</i>	73
<i>Safety and antiaccident instructions</i>	73
<i>On tractor mounted machines</i>	75
<i>P.T.O. SHAFT drive (only for implements driven by a P.T.O Shaft)</i>	76
<i>Hydraulics</i>	77
<i>Maintenance</i>	78
1. Foreword	79
1.1 <i>Position of safety decals with warning text on the machine</i>	79
1.2 <i>Safety decals (drawing)</i>	80
1.3 <i>Technical data</i>	83
1.4 <i>Calculation of tractor ballast</i>	84
2. Preparing	86
2.1 <i>Special safety instructions</i>	86
2.2 <i>Attaching to the tractor</i>	87
2.2.1 <i>Transverse adjustment of the hitch</i>	90
2.2.2 <i>Parallel hitch adjustment – at the same time the grass cut height adjustment</i> ..	91
2.2.3 <i>Adjusting the working height of the connection</i>	93
2.3 <i>P.T.O.shaft</i>	94
2.3.1 <i>General</i>	94
2.3.2 <i>P.T.O. shaft length adjustment</i>	94
2.3.3 <i>Mounting the cardan shaft</i>	96
2.4 <i>Hydraulic hitch up</i>	97
2.5 <i>Placing the string for cutter bar protection in the transport position into the tractor's cabine</i>	98
2.6 <i>Connection of lighting equipment</i>	98
3. Preparation of a mower for mowing	99
3.1 <i>Adjusting the hydraulic discharge of the cutter bars</i>	100
4. Preparing the mower for work and transport position	102

5. Mowing	105
5.1 Lifting the cutter bars when driving into new row	106
5.2 Caution when mowing in inclination	108
5.3 Protecting the mower	109
6. Disconnecting the mower from the tractor	110
6.1 Disconnecting the mower from the tractor with cutter bars in work position	110
6.2 Disconnecting the mower from the tractor with cutter bars in transport position	112
7. Maintenance and periodical overhauls	114
7.1 Special safety instructions	114
7.2 General	114
7.3 Replacing the blades	116
7.4 Replacing the protective curtain	118
7.5 Replacing the blade holders, mower blade and screw	120
7.6 Replacement of safety pins on individual disks	121
7.7 Lubrication	124
8. Wintering	131
9. Restart for a new season	131

Allgemeine Sicherheitshinweise

Bestimmungsgemäße Verwendung

Die Maschine ist ausschließlich für den üblichen Einsatz bei landwirtschaftlichen Arbeiten gebaut (bestimmungsgemäßer Gebrauch).

Jeder darüber hinausgehende Gebrauch gilt als nicht bestimmungsgemäß. Für hieraus resultierende Schäden haftet der Hersteller nicht; das Risiko hierfür trägt allein der Benutzer.

Zur bestimmungsgemäßen Verwendung gehört auch die Einhaltung der vom Hersteller vorgeschriebenen Betriebs-, Wartungs- und Instandhaltungsbedingungen.

Die Maschine darf nur von Personen benutzt, gewartet und instand gesetzt werden, die hiermit vertraut und über die Gefahren unterrichtet sind.

Die einschlägigen Unfallverhütungsvorschriften, sowie die sonstigen allgemein anerkannten sicherheitstechnischen, arbeitsmedizinischen und straßenverkehrsrechtlichen Regeln sind einzuhalten.

Eigenmächtige Veränderungen an der Maschine schließen eine Haftung des Herstellers für daraus resultierende Schäden aus.



Vor dem Befahren öffentlicher Verkehrswege und vor jeder Inbetriebnahme der Maschine und den Traktor auf Verkehrs- und Betriebssicherheit überprüfen!

General safety instructions

Regular use in agriculture

The machine has been designed strictly for regular use in agriculture.

If the machine was missused for any other purpose, and get damaged during irregular use, manufacturer is not liable for damages caused to the machine. It is the user himself who bears the risk.

All conditions for work and maintenance, prescribed by the manufacturer, should strictly be considered.

The machine may only be used, handled and repaired by persons who are appointed to do this and who are aware of the dangers.

All relevant safety regulations as well as all generally used safety technical, working-medical and traffic regulations should be considered during the work with the machine.

The manufacturer is not liable for damages, caused to the machine which has been rebuilt by the user, if damages had occurred as a result of the rebuilding.



Before entering on public traffic roads and before each starting of the machine and tractor, check all traffic and working safety devices!

Sicherheits- und Unfallverhütungsvorschriften

1. Beachten Sie neben den Hinweisen in dieser Betriebsanleitung die allgemein gültigen Sicherheits- und Unfallverhütungsvorschriften!
2. Die angebrachten Warn- und Hinweisschilder geben wichtige Hinweise für den gefahrlosen Betrieb; die Beachtung dient Ihrer Sicherheit!

Safety and antiaccident instructions

1. Besides the instructions from this booklet take into consideration all generally used safety and accident regulations!
2. Safety and warning decals, placed on the machine, give important instructions for safe work. Take them into consideration for your safety!

3. Bei Benutzung öffentlicher Verkehrswege die jeweiligen Bestimmungen beachten!
4. Vor Arbeitsbeginn sich mit allen Einrichtungen und Betätigungselementen, sowie mit deren Funktionen vertraut machen. Während des Arbeitseinsatzes stets dazu zu spät!
5. Die Bekleidung des Benutzers soll eng anliegen. Locker getragene Kleidung vermeiden.
6. Zur Vermeidung von Brandgefahr Maschine sauber halten!
7. Vor dem Anfahren und vor Inbetriebnahme Nahbereich kontrollieren! (Kinder!) Auf ausreichende Sicht achten!
8. Das Mitfahren während der Arbeit und der Transport fährt auf dem Arbeitsgerät ist nicht gestattet.
9. Geräte vorschriftsmäßig ankuppeln und nur an den vorgeschriebenen Vorrichtungen befestigen und sichern!
10. Beim An- und Abbauen die Stützeinrichtungen in die jeweilige Stellung bringen!
11. Beim An- und Abkuppeln von Geräten an oder von dem Traktor ist besondere Vorsicht nötig!
12. Ballastgewichte immer vorschriftsmäßig an den dafür vorgesehenen Befestigungspunkten anbringen!
13. Zulässige Achslasten, Gesamtgewicht und Transportabmessungen beachten!
14. Transportausrüstung- wie z.B. Beleuchtung, Warneinrichtungen und evtl. Schutzeinrichtungen überprüfen und anbauen!
15. Betätigungseinrichtungen (Seile, Ketten, Gestänge usw.) fernbetätigter Einrichtungen müssen so verlegt sein, daß sie in allen Transport- und Arbeitsstellungen nicht unbeabsichtigte Bewegungen auslösen.
16. Geräte für Straßenfahrt in vorgeschriebenen Zustand bringen und nach Vorschrift des Herstellers verriegeln!
17. Während der Fahrt den Fahrerstand niemals verlassen!
3. While driving on public roads, take into consideration traffic signs and regulations!
4. Make sure you get familiar with all devices and elements for handling and with the functions, before starting with the work!
5. Avoid wearing loose-fitting clothes. Clothes should fit tight to the user's body.
6. To avoid danger of fire, keep the machine clean!
7. Before switching on the machine and driving off, make sure there is no one near the machine (children). Make sure your visibility is sufficient!
8. It is prohibited to drive persons on the machine!
9. Implements should be connected according to the instructions, all prescribed devices fastened to the prescribed spots and secured!
10. When disconnecting the machine from the tractor, place it on the flat ground and use support devices!
11. Special attention is needed when you are connecting or disconnecting the implement to the tractor!
12. Always place the charging weights according to the instructions on the provided fastening points!
13. Respect prescribed pay load, axle load and transport dimensions!
14. Transportequipment on machine and tractor is to be tested for traffic safety before each use: lights, protections etc!
15. Strating devices for remote control (wires, chains, bars, etc.) should be secured in a way, that they can not be unintentionally released during transport or work.
16. For driving on the road, prepare and secure the machine according to the manufacturer's instructions!
17. Never leave the driver seat during driving!

18. Ihre Fahrgeschwindigkeit müssen Sie immer den jeweils gegebenen Umständen des Geländes und des Untergrunds anpassen. Bei Auf- oder Abfahrt und dem Fahren auf seitwärts geneigten Steigungen vermeiden Sie schnelles Abbiegen!
19. Fahrverhalten, Lenk- und Bremsfähigkeit werden durch angebaute oder angehängte Geräte und Ballastgewichte beeinflußt. Daher auf ausreichende Lenk- und Bremsfähigkeit achten!
20. Bei Kurvenfahrt die weite Ausladung und/oder die Schwungmasse des Gerätes berücksichtigen!
21. Geräte nur in Betrieb nehmen, wenn alle Schutzvorrichtungen angebracht und in Schutzstellung sind!
22. Der Aufenthalt im Arbeitsbereich ist verboten!
23. Nicht im Dreh- und Schwenkbereich des Gerätes aufhalten!
24. Hydraulische Klapprahmen dürfen nur betätigt werden, wenn sich keine Personen im Schwenkbereich aufhalten!
25. An fremdkraftbetätigten Teilen (z.B. hydraulisch) befinden sich Quetsch- und Scherstellen!
26. Vor dem Verlassen des Traktors Gerät auf dem Boden absetzen, Motor abstellen und Zündschlüssel abziehen!
27. Zwischen Traktor und Gerät darf sich niemand aufhalten, ohne daß das Fahrzeug gegen Wegrollen durch die Feststellbremse und/oder durch Unterlegkeile gesichert ist!
18. Travel speed should always be adapted according to the terrain and surface conditions! Avoid quick turns when driving uphill, downhill or perpendicular to the slope!
19. The performance during driving and the ability of turning is changed, when there are implements connected or mounted to the tractor. Pay attention to sufficient ability of turning and braking!
20. In turnings, take into consideration the load which is outside the centre of gravity and/or constant weight of the implement!
21. Connect the implement only when all safety devices are in position and when the implement is secured!
22. It is prohibited to be in the working and dangerous area of the machine!
23. Stay away from the area of swinging and turning of the machine!
24. Hydraulic flaps, doors etc. May be put in action only when no one is in the swinging area!
25. On all parts of the machine, which are mechanically or hydraulically driven, there is danger of shear and squeeze!
26. Secure the implement before leaving the tractor. Lower the implement completely. Switch off the engine and pull out the ignition key!
27. Nobody is allowed to be between the tractor and the implement if the vehicle is not secured against movement by a brake or/and by a wedge!

Angebaute Geräte

1. Vor dem An- und Abbau von Geräten an die Dreipunktaufhängung Bedienungseinrichtung in die Stellung bringen, bei der unbeabsichtigtes Heben oder Senken ausgeschlossen ist!
2. Beim Dreipunktanbau müssen die Anbaukategorien von Traktor und Gerät unbedingt übereinstimmen oder abgestimmt werden!
3. Im Bereich des Dreipunktgestänges besteht Verletzungsgefahr durch Quetsch- und Scherstellen!

On tractor mounted machines

1. Before mounting and/or dismounting the machine to or from three point hitch set the handling device into position that prevents uncontrolled lowering or lifting of the machine!
2. When mounting the machine on three point hitch of the tractor, category of fixing points must be or must be done identical!
3. In the area of 3 point hitch bars there is a danger of injuries being caused by squeezing and of bruises!

4. Bei Betätigung der Außenbedienung für den Dreipunktbau nicht zwischen Traktor und Gerät treten!
5. In der Transportstellung des Gerätes immer auf ausreichende seitliche Arretierung des Traktor-Dreipunktgestänges achten!
6. Bei Straßenfahrt mit ausgehobenem Gerät muß der Bedienhebel gegen Senken verriegelt sein!
4. When operating outside lift-control of three point hitch, don't stay between tractor and machine!
5. When machine in transport position, adjust side movement of three point hitch!
6. When driving on the road with lifted machine, insure the lever of hydraulic control against unintentional drop!

Zapfwellenbetrieb

1. Es dürfen nur die vom Hersteller vorgeschriebenen Gelenkwellen verwendet werden!
2. Schutzrohr und Schutztrichter der Gelenkwelle, sowie Zapfwellenschutz – auch geräteseitig – müssen angebracht sein und sich in ordnungsgemäßem Zustand befinden!
3. Bei Gelenkwellen auf die vorgeschriebenen Rohrüberdeckungen in Transport- und Arbeitsstellung achten!
4. An- und Abbau der Gelenkwellen nur bei ausgeschalteter Zapfwelle, abgestelltem Motor und abgezogenem Zündschlüssel!
5. Bei Verwendung von Gelenkwellen mit Überlast- oder Freilaufkupplung, die nicht durch die Schutzeinrichtung am Traktor abgedeckt werden, sind Überlastbzw. Freilaufkupplungen geräteseitig anzubringen!
6. Immer auf richtige Montage und Sicherung der Gelenkwelle achten!
7. Gelenkwellenschutz durch Einhängen der Ketten gegen Mitlaufen sichern!
8. Vor Einschalten der Zapfwelle sicherstellen, daß gewählte Zapfwellendrehzahl des Traktors mit der zulässigen Drehzahl des Gerätes übereinstimmt!
9. Bei Verwendung der Zweiwegzapfwelle beachten, daß die Drehzahl fahrgeschwindigkeitsunabhängig ist und die Drehrichtung sich bei Rückwärtsfahrt umkehrt!

P.T.O. SHAFT drive (only for implements driven by a P.T.O Shaft)

1. Use only P.T.O. Shafts prescribed by the manufacturer!
2. PTO shaft – protection tubes and protection pots, driveshaft protection on the tractor, and on inlet shaft on the machine must be on their places and in good condition!
3. Take care about the prescribed P.T.O. Shaft tube overlap in transport and working position!
4. P.T.O. Shaft can only be mounted when the P.T.O. Shaft connection and engine are switched off and the ignition key is pulled out!
5. When using the P.T.O. Shafts with overload and/or free-wheel clutch, which are not covered by a protection on the tractor, put the overload or the free-wheel clutch on the machine side!
6. Always pay your best attention to proper mounting and securing of the P.T.O. Shaft!
7. Secure the P.T.O. Shaft protection against rotating by a chain!
8. Before switching on the P.T.O. Shaft make sure, that the selected RPM and rotating direction of the tractor connection match with the allowed RPM and rotating direction of the machine!
9. When using two-way PTO shaft take into consideration that RPM depend of driving speed and rotation direction at reverse drive Invert!

10. Vor Einschalten der Zapfwelle darauf achten, daß sich niemand im Gefahrenbereich des Gerätes befindet!
11. Zapfwelle nie bei abgestelltem Motor einschalten!
12. Bei Arbeiten mit der Zapfwelle darf sich niemand im Bereich der drehenden Zapf- oder Gelenkwelle aufhalten.
13. Zapfwelle immer abschalten, wenn zu große Abwinklungen auftreten und sie nicht benötigt wird!
14. **Achtung!** Nach dem Abschalten der Zapfwelle Gefahr durch nachlaufende Schwungmasse! Während dieser Zeit nicht zu nahe an das Gerät herantreten. Erst wenn es ganz stillsteht, darf daran gearbeitet werden.
15. Reinigen, Schmieren oder Einstellen des zapfwellengetriebenen Gerätes oder der Gelenkwelle nur bei abgeschalteter Zapfwelle, abgestelltem Motor und abgezogenem Zündschlüssel!
16. Abgekoppelte Gelenkwelle auf der vorgesehenen Halterung ablegen!
17. Nach Abbau der Gelenkwelle Schutzhülle auf Zapfwellenstummel aufstecken!
18. Bei Schäden, diese sofort beseitigen, bevor mit dem Gerät gearbeitet wird!
10. Make sure that nobody is in the area of danger of the machine before switching on the P.T.O. Shaft!
11. Never switch on the P.T.O. Shaft when the engine is switched off!
12. When working with the P.T.O. Shaft nobody is allowed to be in the area of rotating P.T.O. Shaft.
13. Always switch off the P.T.O. Shaft when the angle deviation gets too big or when you do not need it!
14. **Attention!** After having switched off the P.T.O. Shaft the danger of rotating heavier parts remains. Do not get close to the machine until it comes to a complete standstill. You can start to work only when the rotation is completely stopped.
15. Cleaning, lubrication or adjusting of the machines, driven by the P.T.O. Shaft, or a P.T.O. Shaft itself, can be done when the engine is switched off and the ignition key is pulled out!
16. Disconnected P.T.O. Shaft is to be put onto provided holder!
17. When PTO Shaft pulled from the tractor, push the protection cap back on the drive shaft of the tractor!
18. Repair all damages of the P.T.O. Shaft before using the machine!

Hydraulikanlage

1. Hydraulikanlage steht unter Druck!
2. Beim Anschließen von Hydraulikzylindern und- motoren ist auf vorgeschriebenen Anschluß der Hydraulikschläuche zu achten!
3. Beim Anschluß der Hydraulikschläuche an die Traktor-Hydraulik ist darauf zu achten, daß die Hydraulik sowohl traktor- als auch geräteseitig drucklos ist!
4. Bei hydraulischen Funktionsverbindungen zwischen Schlepper und Maschine sollten Kupplungsmuffen und -stecker gekennzeichnet werden, damit Fehlbedienungen ausgeschlossen werden! Bei Vertauschen der Anschlüsse umgekehrte Funktion (z.B. Heben/Senken) – Unfallgefahr!

Hydraulics

1. Hydraulics is under high pressure!
2. When connecting the hydraulic cylinders and hydraulic motors, take care about the correct connection of hydraulic hoses!
3. When connecting the hydraulic hoses to the tractor hydraulics, make sure that the hydraulics on the tractor and the hydraulics on the implement are not under pressure!
4. Hydraulic connectors, between the tractor and the mower must be marked, in order to avoid wrong performance. In case the connections are switched there is a danger of inverse working (lifting/lowering). Danger of injury!

5. Hydraulikschlauchleitungen regelmäßig kontrollieren und bei Beschädigung und Alterung austauschen! Die Austauschschlauchleitungen müssen den technischen Anforderungen des Geräteherstellers entsprechen!
6. Bei der Suche nach Leckstellen wegen Verletzungsgefahr geeignete Hilfsmittel verwenden!
7. Unter hohem Druck austretende Flüssigkeiten (Hydrauliköl) können die Haut durchdringen und schwere Verletzungen verursachen! Bei Verletzungen sofort einen Arzt aufsuchen! Infektionsgefahr!
8. Vor Arbeiten an der Hydraulikanlage Geräte absetzen, Anlage drucklos machen und Motor abstellen!
5. Control regularly the hoses and replace them if they get damaged or old. Replaced hoses must correspond to the technical demands of the manufacturer of the implement!
6. When looking for leaking spots use suitable tools to avoid injuries!
7. Liquids under high pressure (hydraulic oil) when leaking can penetrate the skin and cause heavy injuries! In case of injury get medical help immediately. Danger of infection!
8. Before starting any kind of work on the hydraulics of the implement, lower the implement onto the ground, release the oil pressure and stop the engine!

Wartung

1. **Nach dem Mähen, Reinigen Sie das Mähbalken. Bei Verwendung von Hochdruckwasser-reiniger NICHT direkt in die Lager spritzen!**
2. Instandsetzung-, Wartungs- und Reinigungsarbeiten sowie die Beseitigung von Funktionsstörungen grundsätzlich nur bei ausgeschaltetem Antrieb und stillstehendem Motor vornehmen! – Zündschlüssel abziehen!
3. Muttern und Schrauben regelmäßig auf festen Sitz prüfen und ggf. Nachziehen!
4. Bei Wartungsarbeiten am angehobenen Gerät stets Sicherung durch geeignete Abstützelemente vornehmen.
5. Beim Auswechseln von Arbeitswerkzeugen mit Schneiden geeignetes Werkzeug und Handschuhe benutzen!
6. Öle, Fette und Filter ordnungsgemäß entsorgen!
7. Vor Arbeiten an der elektrischen Anlage stets Stromzufuhr trennen!
8. Unterliegen Schutzeinrichtungen einem Verschleiß, sind sie regelmäßig zu kontrollieren und rechtzeitig auszutauschen!
9. Bei Ausführung von elektrischen Schweißarbeiten am Traktor und angebauten Geräten, Kabel am Generator und der Batterie abklemmen!
10. Ersatzteile müssen mindestens den vom Gerätehersteller festgelegten technischen Anforderungen entsprechen! Dies ist z.B. durch Originalersatzteile gegeben!
11. Bei Gasspeicherung nur Stickstoff zum Auffüllen verwenden-
EXPLOSIONSGEFAHR!

Maintenance

1. **After mowing, clean the cutter bar. When using high-pressure jet cleaners NOT direct in bearings!**
2. Maintenance, repairs, cleaning and disturbance removing may only be executed when the drive and the engine are switched off and the ignition key is pulled out!
3. Check nuts and screws regularly to be sure that they are tightened enough. If not tighten them!
4. If you perform any maintenance on the lifted implement, always secure the implement by a suitable holder.
5. Use adequate tools and gloves when replacing machine parts with sharp edges!
6. Store properly oils and greases!
7. Before repairs on electrical equipment are started, switch off the electrical current – remove the fuse!
8. If safety devices succumb to usage, must be checked regularly and replaced in due time!
9. When welding on the tractor or on machine which is mounted on the tractor, disconnect the cable from battery and from generator!
10. Use only genuine spare parts, they guarantee long lifetime of the machine!
11. When filling in the gas, use for filling in exclusively azote. Danger of EXPLOSION!

1. Einführung

Der SIP-Kreiselschwader ist mit allen erforderlichen Sicherheits-Einrichtungen (Schutzeinrichtungen) ausgerüstet.

Nicht alle Gefahrenstellen an dieser Maschinen lassen sich, im Hinblick auf die Erhaltung der Funktionsfähigkeit der Maschine gänzlich sichern. An der Maschine finden Sie entsprechende Gefahrenhinweise (=Hinweisschilder in den Farben gelb / schwarz), die auf diese verbliebenen Restgefahren hinweisen.

Die Gefahrenhinweise haben wir in Form von sog. Warnbildzeichen vorgenommen. Zur Lage dieser Hinweisschilder und die Bedeutung / Ergänzung finden Sie nachfolgend wichtige Hinweise!

1. Foreword

SIP rotary rake is equipped by all safety devices which are prescribed by law.

But there is not possible to protect all danger spots on the machine, regarding functionality of the machine itself. On the machine there are decals with corresponding informations about danger in that area. Decals are yellow and black colour.



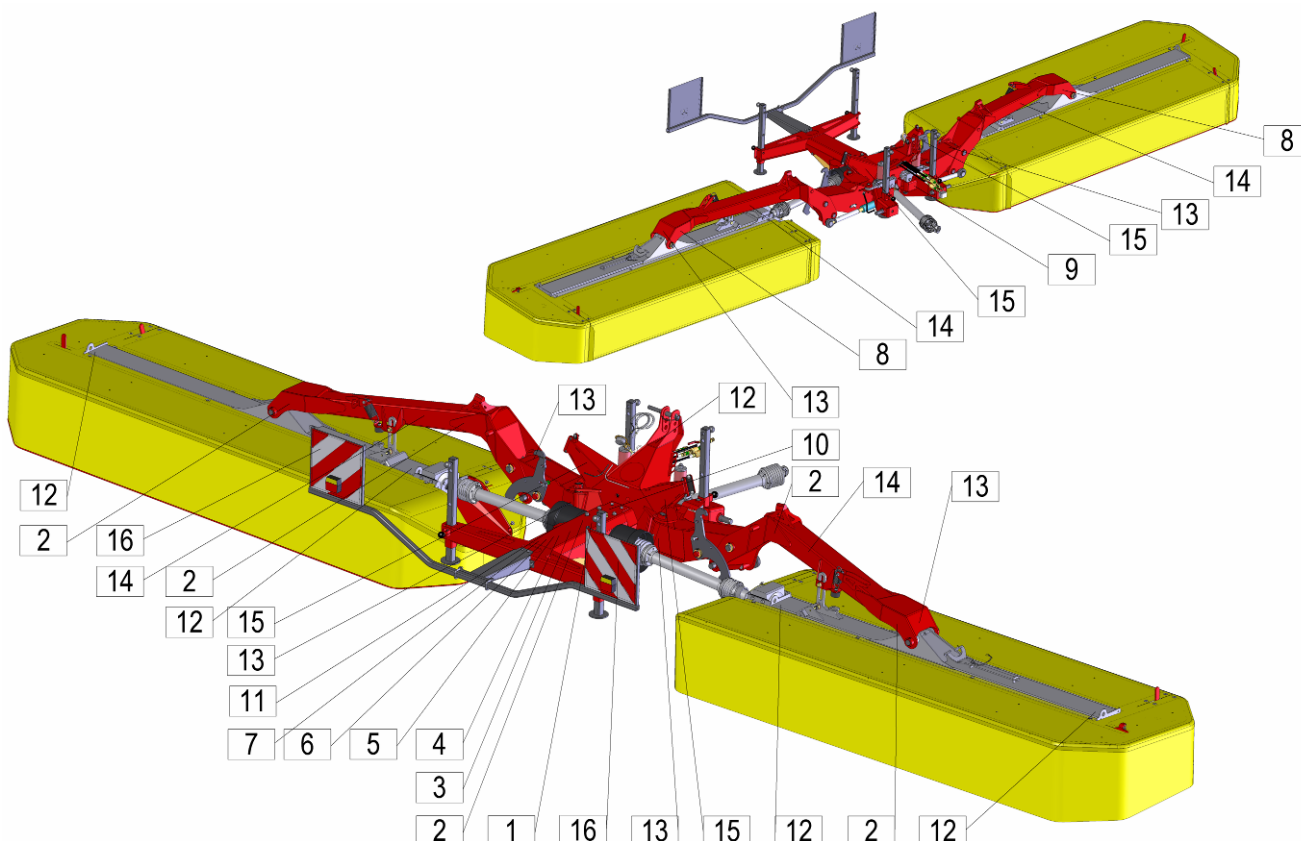
Machen Sie sich mit der Aussage der nebenstehenden Warnbildzeichen vertraut. Der nebenstehende Text und der gewählte Anbringungsort an der Maschine, geben Hinweis auf die speziellen Gefahrenstellen an der Maschine.



Read carefully text of safety decals, check on the machine where are they to be found, because there are danger areas.

1.1 Lage der Hinweisschilder, mit sicherheitstechnischen Inhalt, an der Maschine

1.1 Position of safety decals with warning text on the machine



1.2 Ankleber mit Warnungen (Bilder)
1.2 Safety decals (drawing)


153927200

1

- Betriebsanleitung lesen und beachten.
- Read carefully operating manual and take it into consideration.



153927308

2

- Niemals in den Quetschgefahrenbereich greifen, solange sich dort Teile bewegen können.
- Never reach into the crushing danger area as long as parts may move.



153927807

3

- Keine sich bewegenden Maschinenteile berühren. Abwarten, bis sie voll zum Stillstand gekommen.
- Wait until all machine components have stopped completely before touching them.



153927601

4

- Bei laufendem Motor mit angeschlossener Zapfwelle ausreichend Abstand vom Bereich der Mähmesser halten.
- Stay clear of mower knife area as long as tractor engine is running with P.T.O. connected.



153927709

5

- Bei laufendem Motor Abstand halten.
- Stay clear while engine is running.



153930205

6

- Vor Wartungs und Reparaturarbeiten Motor abstellen und Schlüssel abziehen.
- Shut off engine and remove key before performing maintenance or repair work.



153927503

7

- Niemals in den Gefahrenbereich zwischen Vorsatzgerät und Maschine treten.
- Stay clear of danger area between front attachment and machine.

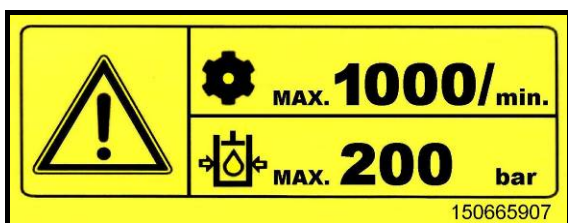


153927406

153927406

8

- Nicht im Schwenkbereich der Arbeitsgeräte aufhalten.
- Stay clear of swinging area of implements.



150665907

150665907

9

- Max. Drehzahl der Gelenkwelle (1000 U/Min); max. Hydraulikdruck 200 Bar.
- Max. no. Of P.T.O. shaft rotations is (1000 rpm); max. hydraulic pressure 200 bar.

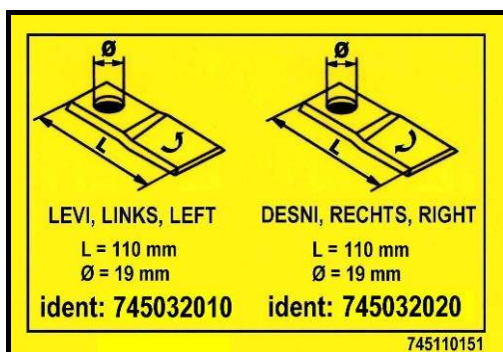


154225109

154225109

10

- Nach einige Stunden Arbeit, verschraubung der Schraubenformige Verbindung kontrollieren.
- After a couple of hours of work control if the screw, nuts and washers are tightened enough.



745110151

745110151

11

- Messer links, Messer rechts
- Blade left, Blade right

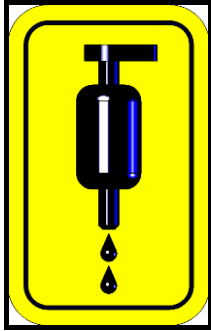


745110180

745110180

12

- Aufhängehaken.
- Lifting – hook.



745110240

13

- Nippel
- Nipple

SILVERCUT 900

752110100

14



154353602

15



910093507

16

POZOR!

Po končani košnji očistite kosilni greben!

ACHTUNG!

Nach dem Mähen das Mähbalken reinigen!

CAUTION!

After mowing clean the cutter bar!



745110260

745110260

1.3 Technische Daten

1.3 Technical data

Typ	SILVERCUT 900	Type
Arbeitsbreite	8740 mm	Working width
Gewicht	1860 kg	Weight
Transportbreite	2860 mm	Transport width
Transportlänge	2200 mm	Transport length
Transporthöhe (min.)	3650 mm	Transport height (min.)
Zapfwelldrehzahl (max.)	1000 U/min / rpm	Cardan shaft rotation (max.)
Scheibendrehzahl	3000 U/min / rpm	Disc rotation
Sicherheitskupplung (Nm)	1000 -1200	Safety clutch (Nm)
Anzahl Mähscheiben	16	Number of discs
Anzahl Schneidklingen	32	Number of blades
Leistungsbedarf (min.)	90 kW	Tractor power (min.)
Einsatzgeschwindigkeit des Schleppers	bis zu 18 km/h up to 18 km/h	Working speed
Flechenleistung	11 ha/h	Mowing capacity
Kategorie der Aufhängebolzen	Kat. III / Cat. III	Category of connecting bolts

<p>Erforderliche Hydraulikaufhängungen am Traktor:</p> <ul style="list-style-type: none"> • 4 x Pendelaufhängung • 1 x einfacher Anschluss <p>Erforderlicher Arbeitsdruck:</p> <ul style="list-style-type: none"> • Minimal erforderlicher Hydraulikdruck des Traktors 140 bar. • Maximal zugelassener Hydraulikdruck des Traktors 200 bar. <p>Erforderlicher Stromanschluss:</p> <ul style="list-style-type: none"> • 12 V Stecker für die Leuchtausstattung. 	<p>Required hydraulic connections on the tractor:</p> <ul style="list-style-type: none"> • 4 x floating connectors • 1 x single-ring connector <p>Required pressure for machine operation:</p> <ul style="list-style-type: none"> • Minimum required hydr. pressure of tractor is 140 bar. • •Maximum permitted hydr. pressure of tractor is 200 bar. <p>Required electrical connection:</p> <ul style="list-style-type: none"> • 12V socket for lighting equipment.
---------------------------------------------------------------------------------------------------------------------------------------------------------------------------------------------------------------------------------------------------------------------------------------------------------------------------------------------------------------------------------------------------------------------------------------------------------------------------------------------------------------------------------------------	---------------------------------------------------------------------------------------------------------------------------------------------------------------------------------------------------------------------------------------------------------------------------------------------------------------------------------------------------------------------------------------------------------------------------------------------------------------------------------------------------------------------------------------------------

Lärmstand über 70 dB.

Noise level over 70 dB.

1.4 Berechnung der Traktorbelastung

Beilage B standard SIST EN ISO 4254 –10

Wegen der Masse des Geräts wird die Kombination Traktor – Mähwerk instabil. Der Frontanbau bzw. Heckanbau bzw. Kombination darf die maximal zugelassene Gesamtmasse des Traktors, die zugelassene Achsenbelastung und Tragfähigkeit der Reifen nicht überschreiten.

Die Belastung der Vorderachse muss wenigstens 20 % der Masse des unbelasteten Traktors betragen.

Die Belastung der Hinterachse muss wenigstens 45 % der Masse des unbelasteten Traktors betragen.

Bedienen Sie sich der unteren Gleichungen zur Berechnung der Gesamtstabilität des Traktors.

1.4 Calculation of tractor ballast

Enclosure B standard SIST EN ISO 4254 –10

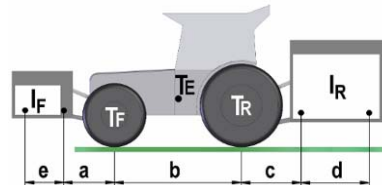
Due to the weight of the machine, the combination of tractor and machine could become unstable. Attaching the machine from the front or the rear or both must not exceed the permitted total maximum weight of the tractor, the permitted axle load and tyre load.

The front axle load must amount to at least 20% of the unloaded weight of the tractor.

The rear axle load must amount to at least 45% of the unloaded weight of the tractor.

To calculate the total tractor stability, use the following formulas.

Bild - Figure 1



FRONTANBAUGERÄT ODER KOMBINATION

FRONT CONNECTION OF THE MACHINE OR COMBINATION

Minimal erforderliche Masse mit Heckanbaugerät/Gewichten:

Minimum required weight for machine/weights attached at the rear:

$$I_{R\min.} = \frac{I_F \cdot (a + e) - (T_R \cdot b) + (0.45 \cdot T_E \cdot b)}{b + c + d}$$

HECKANBAUGERÄT ODER KOMBINATION

REAR CONNECTION OF THE MACHINE OR COMBINATION

Minimal erforderliche Masse mit Frontanbaugerät/Gewichten:

Minimum required weight for machine/weights attached at the front:

$$I_{F\min.} = \frac{I_R \cdot (c + d) - (T_F \cdot b) + (0.2 \cdot T_E \cdot b)}{a + b + e}$$

TATSÄCHLICHE TRAKTORBELASTUNG

ACTUAL TRACTOR LOAD

Tatsächliche Gesamtmasse des Traktors:

Actual total weight of tractor:

$$T_S = I_R + I_F + T_E$$

Berechnung der tatsächlichen Belastung der Vorderachse:

Calculation of actual front axle load:

$$T_{FS} = \frac{I_F \cdot (e + a + b) + (T_F \cdot b) - I_R \cdot (c + d)}{b}$$

Berechnung der tatsächlichen Belastung der Hinterachse:

Calculation of actual rear axle load:

$$T_{RS} = T_S - T_{FS}$$

Vor dem Erwerb des Geräts überprüfen Sie bei Ihrem Händler die Eignung des Traktors mit Hinsicht auf die errechneten Werte.

Before buying a machine from a seller, check the suitability of the tractor according to the calculated values.

Legende (D)			
T_E	(kg)	Leergewicht des Traktors	1
T_F	(kg)	Vorderachslast des leeren Traktors	1
T_R	(kg)	Hinterachslast des leeren Traktors	1
I_R	(kg)	Gesamtgewicht Heckenbaugerät / Gewichte hinten	2
I_F	(kg)	Gesamtgewicht Frontanbaugerät / Gewichte vorne	2
a	(m)	Abstand zwischen Mitte Frontachse und Mitte Unterlenkerkugeln	1, 3
b	(m)	Radstand des Traktors	1, 3
c	(m)	Abstand zwischen Mitte Hinterachse und Mitte Unterlenkerkugeln	1, 3
d	(m)	Abstand zwischen Mittelpunkt der Kupplungskugeln und Schwerpunkt mit Heckenbaugerät / Gewichte hinten (d=0,5 m)	
e	(m)	Abstand zwischen Mittelpunkt der Kupplungskugeln und Schwerpunkt mit Frontanbaugerät / Gewichte vorne (e=0,4 m)	

Key (GB)			
T_E	(kg)	Unladen weight of tractor	1
T_F	(kg)	Front axle load of unladen tractor	1
T_R	(kg)	Rear axle load of unladen tractor	1
I_R	(kg)	Combined weight of rear mounted implement / rear weight	2
I_F	(kg)	Combined weight of front mounted implement / front weight	2
a	(m)	Distance from front axle centre to centre of lower link balls	1, 3
b	(m)	Tractor wheelbase	1, 3
c	(m)	Distance from rear axle centre to centre of lower link balls	1, 3
d	(m)	Distance between centre of the coupling balls and centre of gravity of rear mounted machine/rear weight (d = 0.5m)	
e	(m)	Distance between centre of the coupling balls and centre of gravity of front mounted machine/front weight (d = 0.4m)	

1. Siehe Betriebsanleitung Traktor.
2. Siehe Preisliste und / oder Betriebsanleitung des Gerätes.
3. Abmessen.

1. See instruction handbook of the tractor.
2. See price list and / or instruction handbook of the implement.
3. To be measured.

2. Vorbereitung

2.1 Spezielle Sicherheitshinweise bei der Vorbereitungsausführung



- Bei Pflege-, Wartungs-, Reparatur- und Montagearbeiten am Mähwerk grundsätzlich die Zapfwelle ausschalten. Motor abstellen und Zündschlüssel abziehen. Traktor gegen Wegrollen sichern!
- Das Mähwerk ist für eine Zapfwelldrehzahl von max. 1000 U/min.
- Dienstbarkeitsgeräte wie Schnur, Hydraulikrohr, Elektroleitung müssen so angebracht werden, dass alle ungewollte Züge und Berührungen mit Reifen ausgeschlossen sind. Unfallgefahr!
- Beim Anheben und Absenken darf sich niemand zwischen Traktor und Mähwerk aufhalten. Hohes Verletzungsrisiko!
- Vergewissern Sie sich vor dem Einschalten der Zapfwelle, dass sich niemand im Gefahrenbereich des Mähwerkes aufhält. Hohes Verletzungsrisiko!
- Achten Sie darauf, dass während des Betriebes und bei Fahrten auf öffentlichen Verkehrswegen die Schutzvorrichtungen vorschriftsmässig angebracht sind. Beleuchtung anbringen und Funktion überprüfen.
- Während der Arbeit den Fahrerstand niemals verlassen.

Vor dem An- oder Abbau des Mähwerkes an das Dreipunkthydraulikgestänge die Steuerhebel so stellen, dass unabsichtliches Aufheben oder Senken des Dreipunktgestänges ausgeschlossen ist!

Beim An- und Abkuppeln des Gerätes an oder von dem Traktor ist besondere Vorsicht nötig!

Im Bereich des Dreipunktgestänges besteht Verletzungsgefahr durch Quetsch- und Scherstellen!

Das Mähwerk ist mit Aufhängungen der dritten Kategorie für Dreipunkt-Hydraulikgestänge ausgestattet.

2. Preparing

2.1 Special safety instructions



- When performing check up, maintenance repair and mount works always switch off the P.T.O.shaft. Switch off the engine and pull out the ignition key. Secure tractor against movements.
- Maximum P.T.O. shaft rotation is 1000 rpm.
- Devices like string, hydraulic tubes, electrical installations must be placed so that any unintentional pull or touch with tyres is impossible. Risk of accident!
- Nobody is allowed to stay between the tractor and the machine when lifting or lowering the swather with tractor hydraulics.
- Make sure nobody is in the danger area of the swather before switching on the P.T.O. shaft. High injury risk!
- Pay attention to use protections according to regulations when working or driving on the road. Mount the light equipment and check its functioning.
- Never leave the driver seat during working.

Before connecting or disconnecting the mower to the three point hydraulic hitch bars set the control levers into the position that excludes an unintentional lifting or lowering of the three point hitch!

Connecting and disconnecting the mower requires special attention!

In the area of three point hydraulic hitch bars there is danger of injuries being caused by squeezing and of bruises!

Mowing is done with third category three-point hydraulic lift.

2.2 Anbau an den Schlepper

Das Mähwerk ist so angefertigt, dass es schon im abgestellten Zustand die Arbeitseinstellungen erfüllt (die Arbeitshöhe der Anhängervorrichtung und die Mähwerkneigung um 2 Grad in Fahrtrichtung sind voreingestellt).

Es ist serienmäßig mit Aufhängungen der dritten Kategorie für Dreipunkt-Hydraulikgestänge ausgestattet.



- **Beim Anbau des Mähwerkes darauf achten, dass sich niemand zwischen Maschine und Traktor aufhält.**
- **Unterenker fixieren um Seitenneigung der Maschine in Querrichtungsfahrt zu vermeiden und die Sicherheitsfahrt nicht zu gefährden.**

2.2 Attaching to the tractor

The mower is designed to already meet operational settings prior to attachment (operating mount height and ridge inclination of 2 degrees in the direction of travel are already set).

Serial installation of third category three-point hydraulic lift.



- **Pay attention that nobody is between the tractor and the machine when connecting the machine to the tractor.**
- **Fix the lower bars in order to prevent the side oscillation of the machine in transversal drive and not to endanger the safe drive.**

Bild - Figure 2

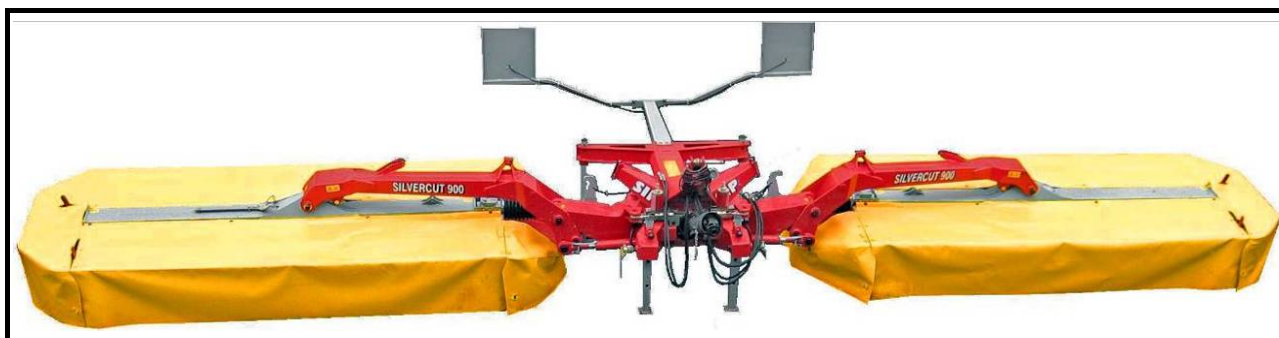


Bild - Figure 3



Bild - Figure 4

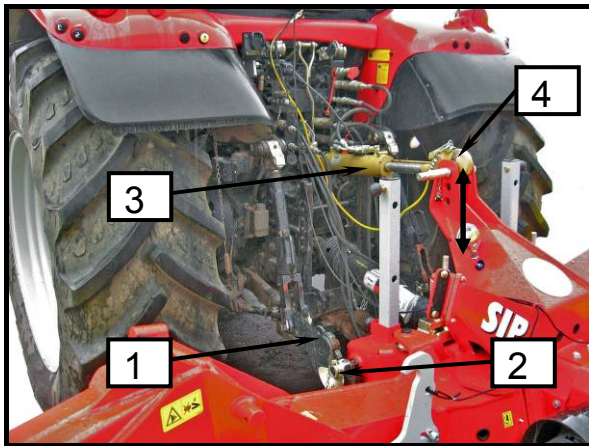


Bild - Figure 5

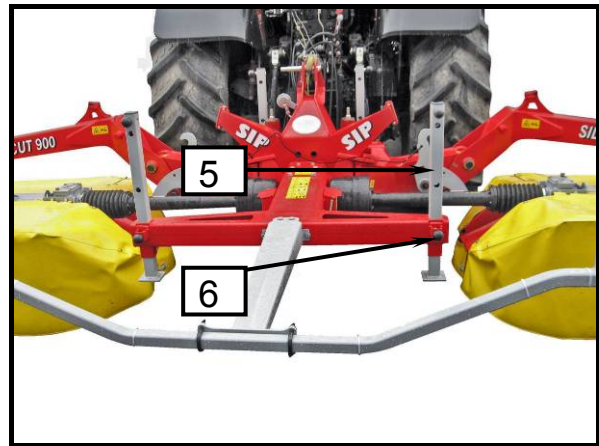
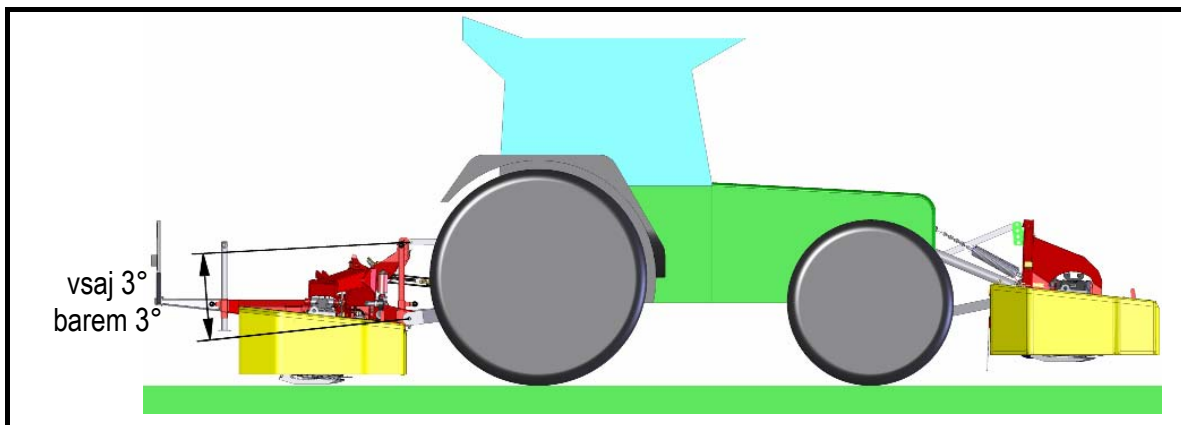


Bild - Figure 6



Bild - Figure 7



- Nähern Sie sich dem Mähwerk mit dem Traktor.
 - Schließen Sie das untere Hydraulikgestänge (1) an und sichern Sie es mit der Sperrklinke (2).
 - Oberlenker (3) auf verfügbare Höhe am Mähwerk anbringen, der Winkel zwischen dem hydraulischen Unterlenker (1) und dem Oberlenker soll größer als 3 Grad sein (Bild).
 - Sichern Sie den Bolzen mit der Sperrklinke (4).
 - Heben Sie die Stützfüße (5) an und sichern Sie sie mit den Sperrklinken (6) in der oberen Lage. Entfernen Sie die Stützfüße nie!
 - Unterlenker (1) auf beiden Seiten mit Hebel (7) sichern.
- Approach the mower with the tractor.
 - Connect the lower hydraulic lift mechanism (1) and secure with toggle (2).
 - Place the top link (3) to the available height on the mower, the angle between the lower hydraulic bars (1) and the top link should be bigger than 3 degrees (Fig.).
 - Secure the bolt with the toggle (4).
 - Lift the support legs (5) and secure them with toggle (6) in the upright position. Do not remove the support legs!
 - Fix the lower hydraulic bar (1) with the lever (7) on both sides.



Die Geschwindigkeit der Mähwerkhebung muss mit der Drossel so bewerkstelligt werden, dass das Anbaumähwerk stoßfrei in die Transportstellung zusammenklappt.

Wir empfehlen den Gebrauch des Oberlenkers (3).



The raising speed of the mower must be adjusted so that the mower is placed back into the transport position without jerking.

We recommend using the upper hydraulic bar (3).

2.2.1 Quereinstellung der Anhängervorrichtung

Mit dem Hebelsystem auf den Armen der Dreipunktaufhängung müssen die folgenden Kriterien erfüllt werden:

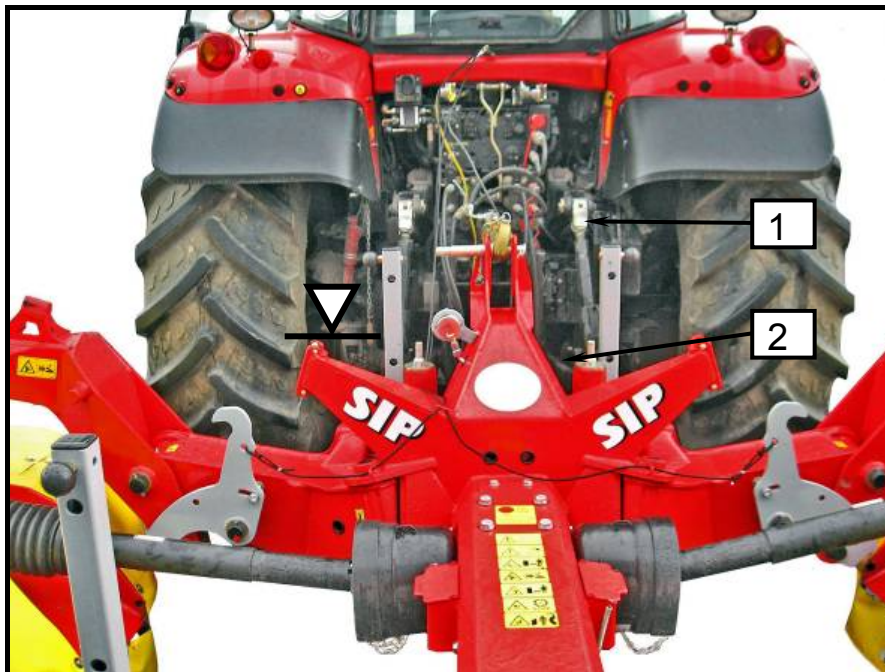
- Das Gerät muss sich immer mittig zum Traktor befinden, quer zur Fahrtrichtung, und fixiert sein (stellen Sie die Position der Traktorarme (1) ein und fixieren Sie sie mit den beiden Sperrhebeln);
- Das Gerät muss immer parallel zum Untergrund sein, quer zur Fahrtrichtung (drehen Sie die Schraubmutter auf dem Dreipunktgestänge (2).

2.2.1 Transverse adjustment of the hitch

The following criteria must be ensured when the rod is on the arms of the three-point hitch:

- The machine must always be in the centre of the tractor and perpendicular to the driving direction and fixed (set the position of the tractor arms (1) and fix them with the levers);
- The machine must always be parallel with the ground and perpendicular to the direction of movement (adjust the nut on the three-point lift (2).

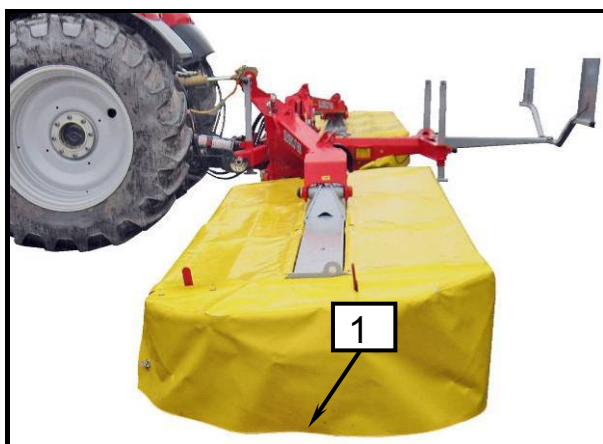
Bild - Figure 8



2.2.2 Längseinstellung der Anhängervorrichtung – gleichzeitig die Grasschnitthöheinstellung

Die Anhängervorrichtung muss in Traktorfahrtrichtung immer um 2° nach vorne geneigt sein.

Bild - Figure 9



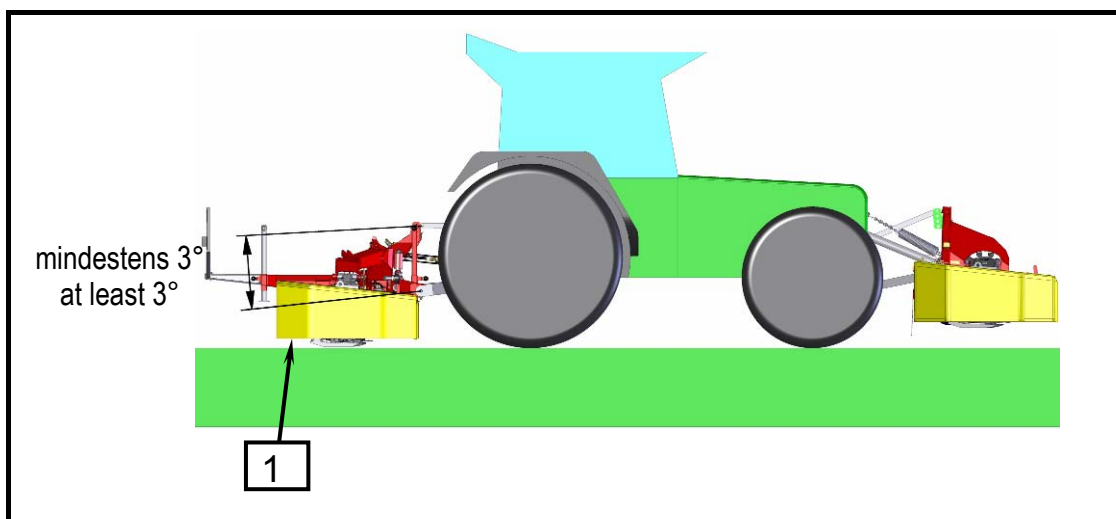
2.2.2 Parallel hitch adjustment – at the same time the grass cut height adjustment

In the direction of movement of the tractor, the hitch must always be inclined at an angle of 2°.

Bild - Figure 10



Bild - Figure 11



- Überprüfen ob die Anhängervorrichtung um 2° nach vorne geneigt ist. Dabei kann der Blick auf das Tuch (1) helfen: Sein Seitenunterrand soll gleichmäßig vom Boden entfernt sein.
- Oberlenker (2) dementsprechend einstellen.
- Check if the hitch is leaned forward for 2°. A look at the curtain (1) may help: its lower side edge should be equally distant from the floor.
- Adjust the upper bar (2) suitably.



- *Die empfohlene Neigung ermöglicht eine Schnitthöhe von 40 - 70 mm.*
- *Die Abstellstütze sind so gefertigt, dass das Mehwerk im Abstellstand immer um Winkel 2° nach vorne geneigt ist.*
- *Der maximale Neigungsgrad der Anhängervorrichtung in Fahrtrichtung darf nicht mehr als 7° betragen.*



- *The recommended inclination allows mowing at a height of 40 - 70mm.*
- *The support legs are made to enable the mower to be leaned forward for the angle of 2° when disconnected.*
- *The maximum angle in the direction of movement must not exceed 7°.*

2.2.3 Arbeitshöeeinstellung der Anhängervorrichtung

Maximalwinkel der Geländeanpassung ist $\pm 15^\circ$.



- Nachdem die Arbeitshöhe der Traktorarme eingestellt ist, blockieren sie die Arme.
- Mit der richtigen Einstellung der Arbeitshöhe der Anhängervorrichtung verhindern Sie eine Überlastung des Mähwerks bei Arbeiten auf Steigungen (Materialschäden!).

2.2.3 Adjusting the working height of the connection

Maximum angle of ground adaptation is $\pm 15^\circ$.



- After adjusting the working height of the tractor arms, block them.
- Properly adjusting the working height of the hitch prevents overload when working on an uphill slope (material damage).

Bild - Figure 12

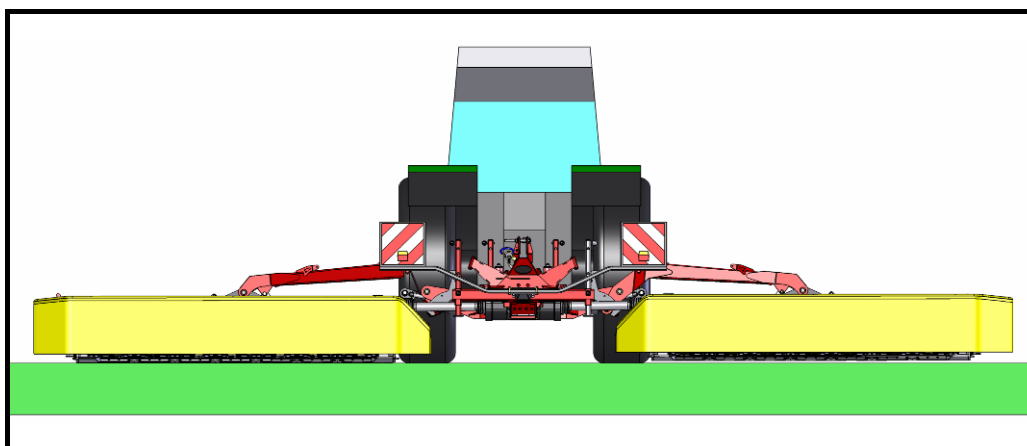
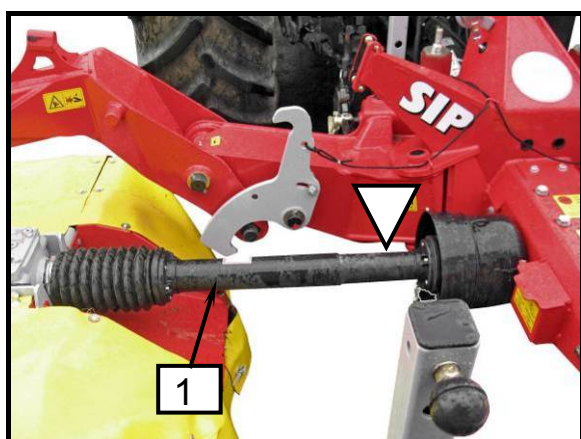
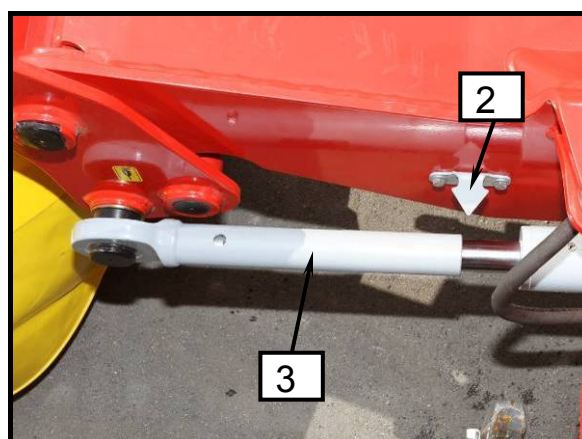


Bild - Figure 13



- Das Mähwerk soll in Arbeitsstellung sein.
- Überprüfen ob die Gelenkwelle (1) in Horizontalstellung ist.
- Das Mähwerk mit Dreipunkt hydraulik aufheben oder absenken. Pfeil (2) in Position am Rand des Zylinders von Hydraulikzylinder (3) dient zur Orientierung.

Bild - Figure 14



- The mower should be in work position.
- Check if the cardan (1) is in horizontal position.
- Lift or lower the mower with the three point hydraulic hitch. Use the arrow (2) in the position on the edge of the cylinder of the hydraulic cylinder (3) for orientation.

2.3 Gelenkwelle

2.3.1 Allgemeines



- Nach erfolgtem Ankuppeln des Mähwerkes an Dreipunkthydraulikgestänge Motor abstellen. Zündschlüssel abziehen. Traktor gegen Wegrollen sichern!
- Die sekundäre Zapfwelle ist mit einer Freilaufkupplung ausgerüstet. Die Freilaufkupplung schützt den Traktor und das Mähwerk vor Schäden. Greifen Sie nie in die Freilaufkupplung ein!

2.3 P.T.O.shaft

2.3.1 General



- After connecting the machine to the 3 point hydraulic hitch bar switch off the engine and pull out the ignition key. Secure tractor against movement!
- The secondary cardan shaft is implemented with a friction clutch. The friction clutch protects the tractor and mower against damage. Do not handle the friction clutch during operation!

2.3.2 Längen Anpassung der Gelenkwelle



- Bei Pflege-, Wartungs-, Reparatur- und Montagearbeiten am Mähwerk grundsätzlich die Zapfwelle ausschalten. Motor abstellen und Zündschlüssel abziehen. Traktor gegen Wegrollen sichern!
- Beim Absenken des Mähwerkes darf sich nie niemand zwischen Traktor und Mähwerk aufhalten.

2.3.2 P.T.O. shaft length adjustment



- Switch off the P.T.O. shaft when performing check up, maintenance, repair and mount works. Switch off the engine and pull out the ignition key. Secure the tractor from movement.
- Nobody is allowed to stay between tractor and machine when lowering the mower with the hydraulics.

Bild - Figure 15

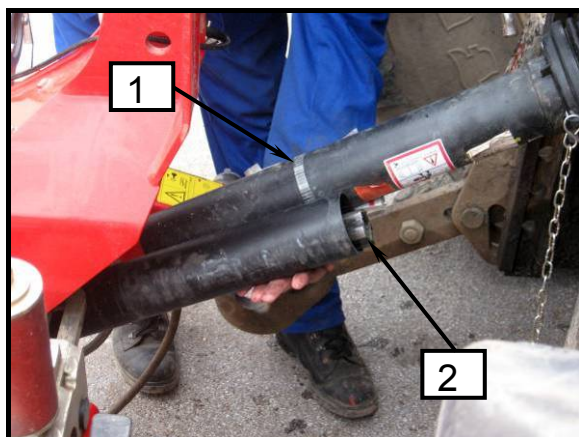
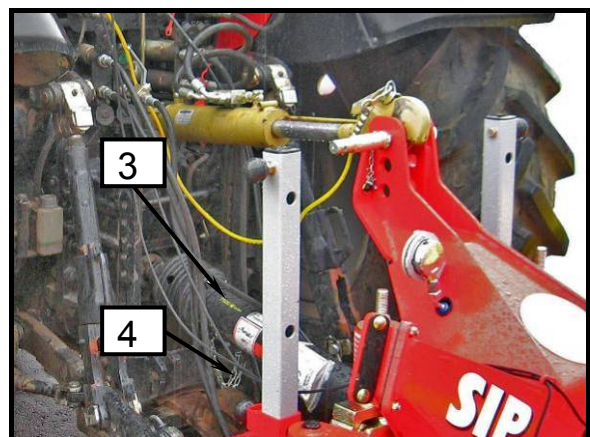
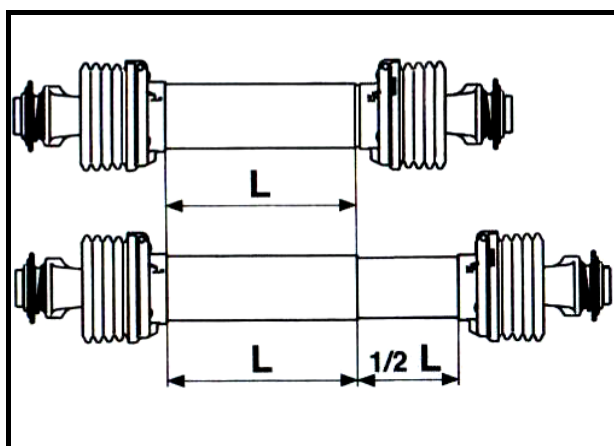


Bild - Figure 16



- Den Kreiselschwader mit der Dreipunkthydraulik in die für Gelenkwelle kürzeste Position bringen.
- Schalten Sie den Traktor aus und entfernen Sie den Schlüssel.
- Zur Längenanpassung der Gelenkwelle diese auseinanderziehen.
- Schließen Sie eine Hälfte und das Gerät und die andere an den Traktor.
- Entsprechende Gelenkwellenhälfte maschinenseitig (2) und traktorseitig (1) ablegen.
- Beide Hälften nebeneinander halten und die richtige Länge ausmessen.
- Die genaue Vorgehensweise des Ausmessens und Kürzens entnehmen Sie bitte der Betriebsanleitung des Gelenkwellenherstellers.
- Die Länge der Zapfwelle darf maximal $1/2$ L ausgefahren werden.
- Im Ruhezustand darf die Zapfwelle maximal $2/3$ L ausgefahren werden.
- Set the machine with 3 point hitch to the shortest position of the P.T.O. shaft.
- Turn off the tractor engine and pull out the key.
- To adjust the length of the cardan shaft pull the both halves apart.
- Attach one half to the machine, the other half to the tractor.
- Place the corresponding cardan shaft halves on the machine's side (2) and on the tractor's side (1).
- Hold both halves together and measure out the right length.
- For further measurements and adjustments use the instructions of the P.T.O. shaft manufacturer.
- The length of the cardan shaft in operating position may be extended to a maximum of $1/2$ of length.
- At standstill, the cardan shaft may be extended to a maximum of $2/3$ of length.

Bild - Figure 17



- **Gefahr von Materialschäden:**
Nicht Ausheben bevor die Länge der Gelenkwelle angepasst wurde!



- **Danger of material damage:**
Do not lower the mower with the hydraulic before the P.T.O. shaft length is adjusted.

2.3.3 Montage der Gelenkwelle

Sichern Sie die Schutzrohre (3) mit einer Kette (4) gegen Drehungen an der Traktor- und Geräte-seite ab.

Schwenkbereich und Freiraum für Gelenkwelle überprüfen. Berührungen der Gelenkwelle durch Schlepper und Gerät führen zu Schäden (z. B. Gestängevorrichtung, Dreipunktbock).

Die Zapfwelle darf nicht an die Kette fixiert abgestellt werden.

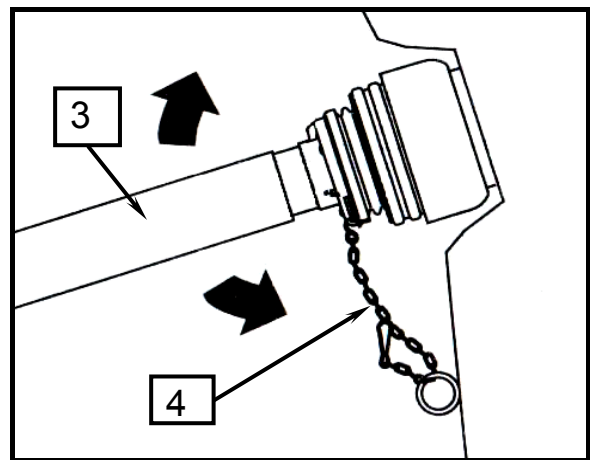
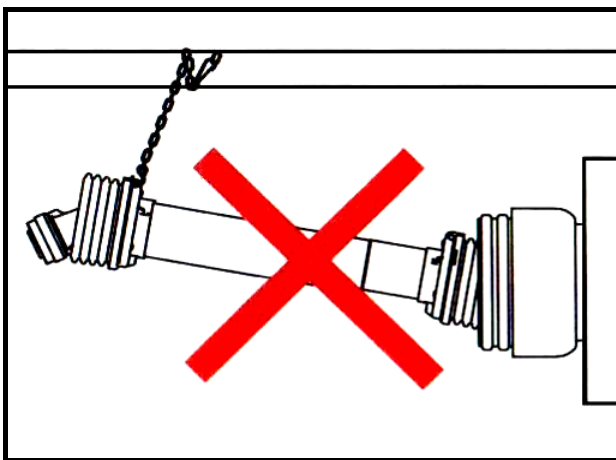
2.3.3 Mounting the cardan shaft

Secure the protective pipes (3) with the chain (4) against rotation on the side of the tractor and the side of the machine.

Check the turn and space area of the P.T.O. shaft. P.T.O. shaft touching the tractor or the machine may cause damage (touch with 3 point hydraulic hitch bar, machine connection).

The cardan shaft must not be put away by fixing with the chain.

Bild - Figure 18



2.4 Hydraulikanbau

Für das Mähwerk benötigt der Traktor:

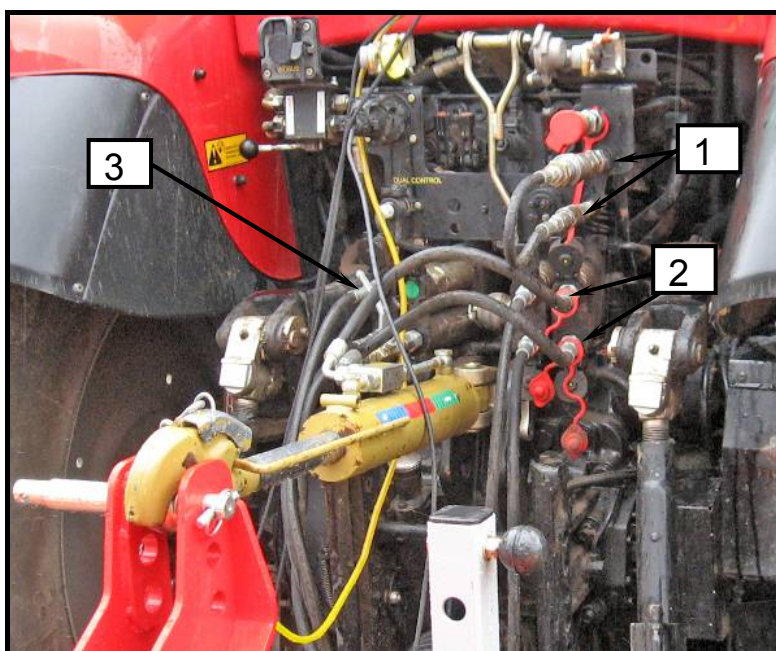
- Vier Anschlüsse für zwei Doppelkreissysteme (1,2) für Messerbalken Schwimmstellung.
- Hydraulikanschluß für Hydraulikentlastung der Messerbalken (3).

2.4 Hydraulic hitch up

For the mower the tractor needs:

- Four connections for two double circular systems (1,2) for swimming position of the cutter bars.
- Hydraulic connection for hydraulic discharge of the cutter bars (3).

Bild - Figure 19



- **Vor dem Einschalten des Hydraulikanschlusses auf Traktorhydraulik darf sich kein Medium unter Druck auf Maschinenseite so wie auf Traktorseite befinden.**



- **Before starting the hydraulic hitch on tractor's hydraulic no medium under pressure is to be in the hydraulic system neither on machine's nor on tractor's side.**

- Hydraulikrohre in Hydraulikanschlüsse am Traktor anschalten.

- Connect the hydraulic tubes into the hydraulic connections on the tractor.



- **Passen Sie auf die saubere und trockene Kupplung auf. Schmutz kann Undichtigkeit und Schaden verursachen.**



- **Pay attention to clean and dry clamp. Dirt may cause untightness and damage.**



- **Der erforderliche minimale Arbeitsdruck des Traktors beträgt 140 Bar und der maximal zugelassene Druck beträgt 200 Bar.**

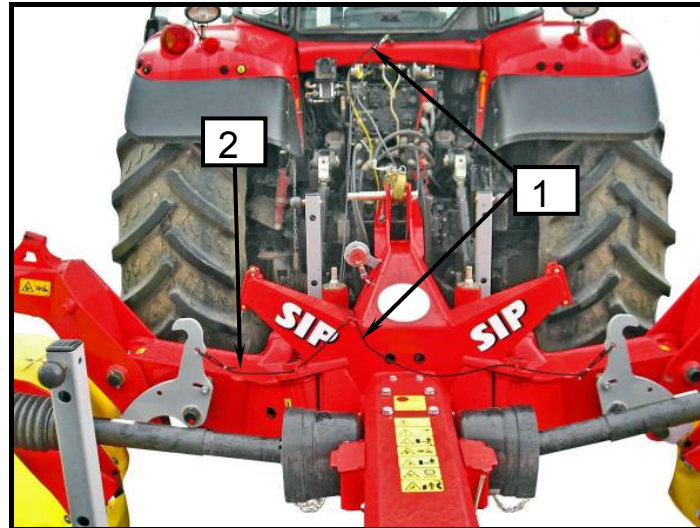


- **The minimum required operating pressure of the tractor is 140 bar and the maximum permitted is 200 bar.**

2.5 Aufstellung der Schnur für Messerbalkenschutz in der Transportstellung in die Traktorkabine

2.5 Placing the string for cutter bar protection in the transport position into the tractor's cabine

Bild - Figure 20



- Die Schnüre (1,2) müssen immer locker angebracht werden. Damit ist beim unabsichtlichen Zug die Mechanismusausschaltung und die Verschiebung des Messerbalkens in andere Position verhindert. Hohe Verletzungsgefahr!

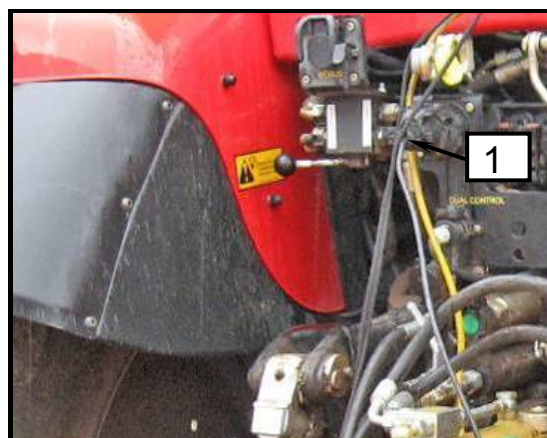


- The strings (1,2) must always be loose. This prevents the switch-off of the mechanism and the movement of the cutter bar into another position if pulled unintentionally. High risk of injury!

2.6 Anschluss der Leuchtausstattung

2.6 Connection of lighting equipment

Bild - Figure 21



- Schließen Sie den Stromstecker in den sauberen und trockenen Anschluss am Traktor an.
- Prüfen Sie das Funktionieren der Leuchtausstattung.

- Connect the electrical plug to a clean and dry socket on the tractor.
- Check the operation of the lighting equipment.

3. Vorbereitung des Mähwerks zum Grasschnitt

3. Preparation of a mower for mowing



Nach Ankopplung des Geräts und den Traktor müssen vor dem Transport noch die folgenden Ansprüche geprüft werden:

- **Schalten Sie den Traktor aus und entfernen Sie den Zündschlüssel.**
- **Prüfen Sie alle wichtigen Teile des Geräts, besonders den Verschleiß der Messer und Scheiben, das Schnellwechselsystem der Messer, die Sauberkeit des Mähwerks, den Ölstand in den Getrieben, den Schmierzustand aller Knickstellen, die Leinenteile, die Hydraulikrohre, die Schweißverbindungen ...**
- **Prüfen Sie die Ankopplung des Geräts an den Traktor (die Arbeitshöhe, die Querlage der Anhängervorrichtung und deren Neigung um 2 Grad in Fahrtrichtung).**
- **Prüfen Sie die Lage der Stützfüße.**
- **Prüfen Sie das Funktionieren der Hydraulikhebung und den Entlastungsdruck.**
- **Prüfen Sie das Funktionieren der Leuchtausstattung.**
- **Alle Schutzvorrichtungen müssen unbeschädigt sein und sich in richtiger Lage befinden.**
- **Vergewissern Sie sich, dass sich niemand in Nähe des Geräts aufhält – große Verletzungsgefahr!**
- **Führen Sie einen Testanlauf des Geräts auf 1000 U/min durch.**
- **Bei plötzlicher Lärm- oder Vibrationserhöhung beenden Sie den Testanlauf und beheben Sie den Fehler oder den Schaden.**
- **Im Falle, dass Sie den Fehler nicht beheben können, wenden Sie sich und einen bevollmächtigten Kundendienst.**
- **Falls alle obigen Ansprüche erfüllt sind, ist das Gerät zur Inbetriebnahme bereit.**



After attaching the machine to the tractor, the following requirements should be checked prior to transport:

- **Turn off the tractor engine and pull out the key.**
- **Check all the vital parts of the machine, especially the wear and tear of the blades, disks, quick blade change, cleanliness of the ridge, oil level in the drives, lubrication of all three folds, the canvas, hydraulic pipes, welded joints, ...**
- **Check the attachment of the machine to the tractor (operating height of the hitch, mount hitch installation and hitch inclination in direction of movement of 2 degrees).**
- **Check the position of the support legs.**
- **Check the operation of the hydraulic pressure lifts and relief pressure.**
- **Check the operation of the lighting equipment.**
- **All guards must be undamaged and active.**
- **Make sure that no one is in the vicinity of the machine – high risk of injury!**
- **Conduct a test run on the machine at 1,000 rpm.**
- **In the event of excess noise or shaking, stop the test run and correct the error or damage.**
- **If error persists, contact an authorised service centre.**
- **If all the above criteria are met, the machine is ready for operation.**



- *Im Falle eines Schadens oder übermäßigem Verschleiß eines vitalen Teiles des Geräts muss dieser durch neue Originalteile ersetzt werden.*
- *Jede Scheibe muss zwei Messer haben, die neu oder gleichmäßig abgenutzt sein müssen.*
- *Beschädigte oder übermäßig abgenutzte Scheiben müssen gewechselt werden.*
- *Beschädigtes Schutztuch mit neuem wechseln.*



- *In the event of damage or excessive wear of any vital parts of the machine, they must be replaced with new original parts.*
- *Each disc must have two blades that are new or evenly worn out.*
- *Damaged or excessively worn out discs must be replaced.*
- *Replace the damaged protection curtain with the new one.*

3.1 *Hydraulikentlastungseinstellung der Messerbalken*

Die Messerbalken sind entlastet um groben Mähwerkeingriff in Grasnarbe zu verhindern und sich besser anzupassen.

3.1 *Adjusting the hydraulic discharge of the cutter bars*

To prevent rough intervention of the mower into thurf and for better adaptation the cutter bars are discharged.



- *Vor dem Grasschnittanfang die Hydraulikentlastungseinstellung der Messerbalken überprüfen, um die Überlastung des Mähbalkens bei Hinaufneigung zu verhindern (Materialschaden).*



- *Check the adjustment of the hydraulic discharge of the cutter bars before starting mowing in order to prevent the overloading of the cutter bar in upward inclinations (material damage).*

Bild - Figure 22

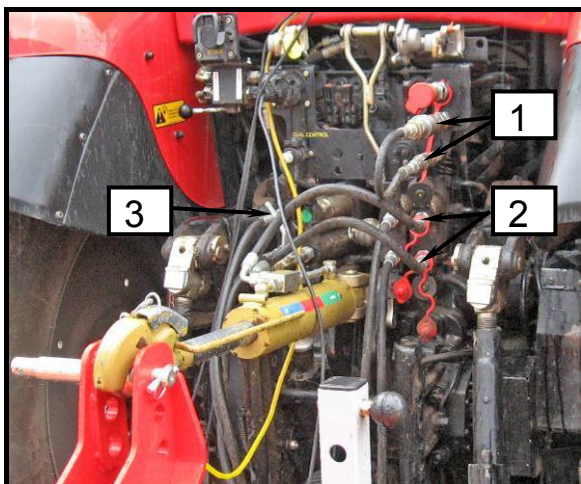
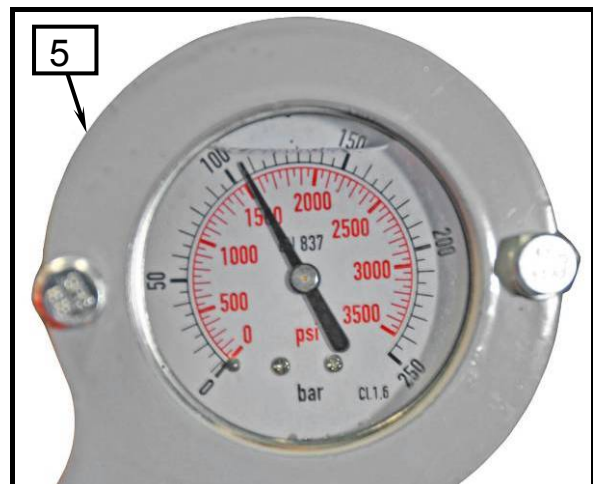


Bild - Figure 23



**Einfüllen des Hydraulikentlastungssystems,
Messerbalken in Arbeitsstellung**

- Die Traktorventile für beide Doppelkreissysteme für Rohre (1) und (2) in **Schwimmstellung** einschalten.
- Ventil auf Hydraulikrohr (3) öffnen.
- Hydraulikstromkreis einschalten und über Druck 100 bis 110 bar füllen, das misst der Manometer (5).
- Ventil auf Hydraulikrohr (3) schließen.

**Filling up the hydraulic discharge system,
cutter bar in work position**

- Switch the tractor valves for both double circular systems for tubes (1) and (2) on the **swimming position**.
- Open the valve on the hydraulic tube (3).
- Switch on the hydraulic electrical circuit and fill up to pressure over 100 to 110 bar, measured by manometer (5).
- Close the valve on the hydraulic tube (3).

**Leerung des Hydraulikentlastungssystems,
Messerbalken in Arbeitsstellung**

- Ventil auf Hydraulikrohr (3) öffnen und warten bis das System drucklos ist.

**Emptying the hydraulic discharge system,
cutter bar in work position**

- Open the valve on the hydraulic tube (3) and wait until there is no pressure in the system.




- *Um Schwimmsystembetrieb zu kontrollieren ist es empfohlen, das Mähwerk mit Traktorhydraulik aus Arbeitsstellung maximal nach oben aufzuheben. Dabei stellen sich die Mähbalken in Unterarbeitsstellung. Nur der Entlastungsdruck auf Manometer wird vergrößert.*
- *Höherer Entlastungsdruck ist empfohlen.*




- *To check the operation of the swimming system it is recommended to lift the mower with tractor's hydraulics maximally upwards from the working position, whereby the cutter bars are set into lower working position. Only the discharging pressure on manometer increases.*
- *Higher discharging pressure is recommended.*

4. Vorbereitung des Mähwerkes für Arbeits- und Transportstellung

4. Preparing the mower for work and transport position



- Bei Vorbereitung und Ausführung darf sich niemand zwischen Traktor und Mähwerk befinden. Hohe Verletzungsgefahr!
- Schadengefahr: In Transportstellung nicht Gelenkwelle einschalten! Mähtrommel muss ganz stillstehen!
- Beim Befahren von öffentlichen Strassen darauf achten, dass Sie den vorgeschriebenen Schutz benutzen.
- Messerbalken muss in der Transportstellung immer mechanisch gesichert sein. Hohe Verletzungsgefahr!



- Nobody is allowed to stay between the tractor and the mower when preparing it or working with it. High risk of injury!
- Material damage danger: Do not switch on the P.T.O.shaft in transport position. Cutting drums must absolutely stand still.
- When driving on public roads use the protections according to regulations.
- Cutter bar must always be mechanically secured in transport position. High risk of injury!

Bild - Figure 24

Bild - Figure 25

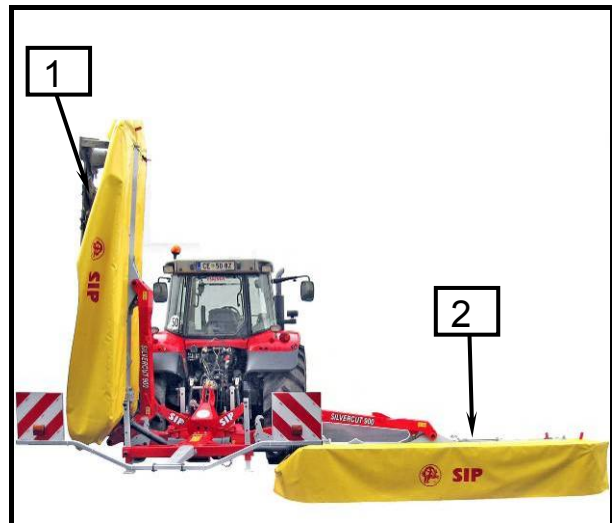
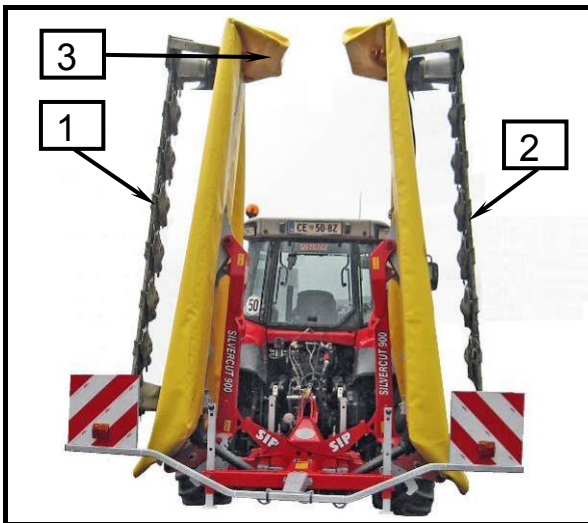
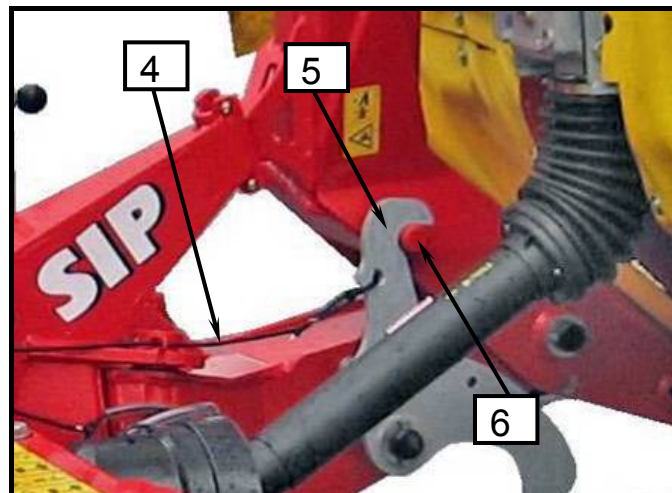


Bild - Figure 26



Mähwerk von Arbeits- zur Transportstellung:

- Um Höhe zu vermindern den Balkenschutz (3) in Transportstellung setzen.
- Die Schnur (4) ziehen und halten.
- Messerbalken (1) durch Einschalten des hydraulischen Stromkreises aufheben.
- Dann Messerbalken (2) durch Einschalten des hydraulischen Stromkreises aufheben bis der Balken (2) die Vertikalstellung erreicht, dann die Schnur (4) lösen, so dass Hebel (5) in Bolzen (6) auf Balken (1) und (2) einrückt; (mechanische Sicherung!).
- Das Mähwerk mit Dreipunkthydraulik aufheben.



- **Mähwerkschwerpunkt ist in Transportstellung nah zur Traktorschwerpunkt, was große Stabilität ermöglicht und höhere Transportgeschwindigkeit erlaubt.**
- **Minimaltransporthöhe ermöglicht die Fahrt durch niedrigen Passagen.**

The mower from work to transport position:

- To reduce the height set the bar protection (3) into the transport position.
- Pull the string (4) and hold it.
- Lift the cutter bar (1) by switching on the hydraulic electrical circuit.
- Lift the cutter bar (2) by switching on the hydraulic electrical circuit until the bar (2) reaches the vertical position and then loose the string (4) so that the lever (5) gets stuck in the bolt (6); (mechanical protection!).
- Lift the mower with three point hydraulic hitch.



- **Mower's centre of gravity is in transport position close to the tractor's centre of gravity which enables great stability and allows bigger transport speed.**
- **Minimal transport height enables the drive through low passages.**

Mähwerk von Transport- zur Arbeitsstellung:

- Messerbalken (1) und (2) durch Einschalten des hydraulischen Stromkreises wenig aufheben.
- Die Schnur (4) ziehen, damit der Hebel (5) die ungestörte Bolzenbewegung (6) löst.
- Messerbalken (2) durch Einschalten des hydraulischen Stromkreises absenken, danach noch Messerbalken (1).
- Hydraulischstromkreise des Doppelkreissystems beider Balken in **Schwimmstellung** einstellen.
- Balkenschutz (4) in Schutzstellung aufstellen.



- **Vor Grasschnitt prüfen Sie die Einstellung der Arbeitshöhe der Anhängervorrichtung, um Überlastungen des Mähwerks bei Arbeiten auf Steigungen zu vermeiden (Materialschaden!).**

The mower from transport to work position:

- Lift the cutter bar (1) and (2) a bit by switching on the hydraulic electrical circuit.
- Pull the string (4) so that the lever (5) looses the undisturbed movement of the bolt (6).
- Lower the cutter bar (2) first, by switching on the hydraulic electrical circuit, then cutter bar (1).
- Set the hydraulic electrical circuits of double circular system of both cutter bars into the **swimming position**.
- Set the bar protection (4) into protective position.



- **Before mowing, check the working height of the hitch to prevent overload when working on an uphill slope (material damage).**

Bild - Figure 27

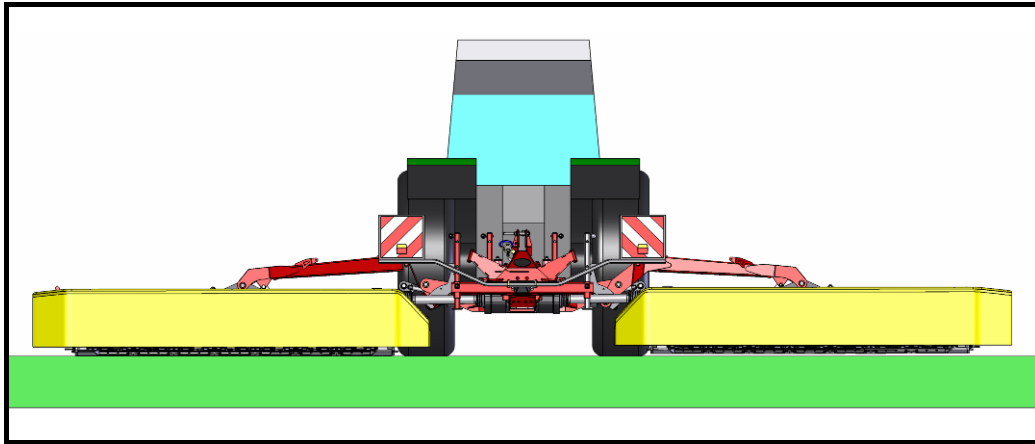


Bild - Figure 28

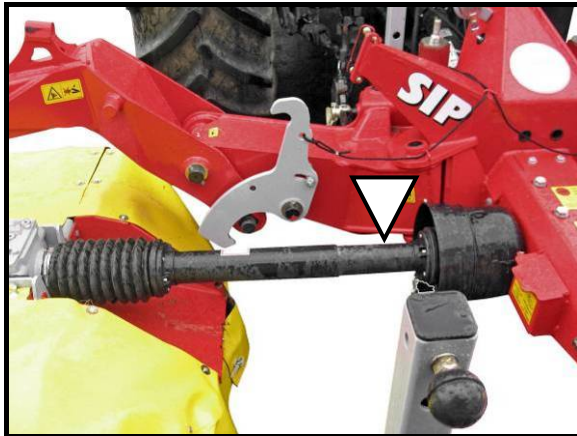
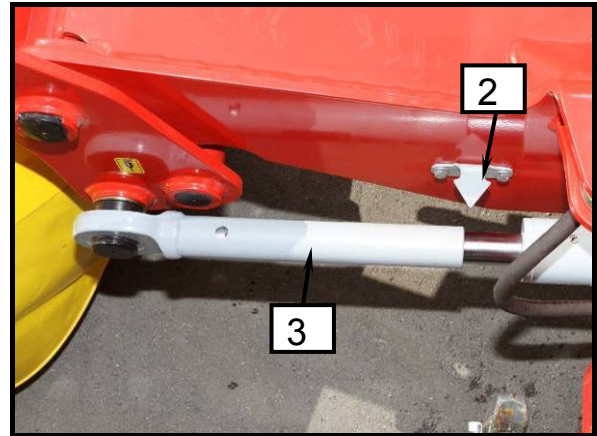


Bild - Figure 29



5. Grasschnitt



- *Instandsetzungs-, Wartungs- und Reinigungsarbeiten sowie die Beseitigung von Funktionsstörungen grundsätzlich nur bei ausgeschaltetem Antrieb und stillstehendem Motor vornehmen! Zündschlüssel abziehen.*
- *Maximale Zapfenwelledrehzahl ist 1000 U/min. Arbeit mit maximaler Drehzahl ist empfohlen. Wählen Sie den entsprechenden Fahrgang. Besondere Aufmerksamkeit beim Grasschnitt abwärts.*
- *Alle Schutzeinrichtungen müssen unbeschädigt und in Schutzposition sein.*
- *Warnung vor dem Auswurf (Steine, Messer) aus dem Gerät. Niemand darf sich im Arbeitsbereich befinden.*
- *Aufstieg auf die Maschine oder Fahrt auf der sind verboten!*

5. Mowing



- *Perform the repair work, maintenance, cleaning and stopping works only with the switched off drive and stand still engine! Remove the ignition key.*
- *Maximum number of P.T.O. shaft rotations is 1000 rpm. Working with maximum rpm is recommended. Suitable driving speed is to be selected. Pay special attention when driving downwards!*
- *All protections must be undamaged and in protective position.*
- *There is a danger of hard substance eject near the machine when mowing (stone, cutting blade). Nobody is allowed to stay near the working area when mowing!*
- *It is forbidden to climb on the machine or driving on it!*



- *Prüfen Sie die Lage der Anhängervorrichtung.*
- *Prüfen Sie das Funktionieren der Pendelaufhängung.*
- *Prüfen Sie den eingestellten Entlastungsdruck.*
- *Stellen Sie die langsame Inbetriebnahme des Geräts ein.*
- *Stellen Sie die Zapfwelldrehzahl auf 1000 U/min ein.*
- *Bei plötzlicher Lärm- oder Schwingungserhöhung die Arbeit unterbrechen. Nach der Störungsentfernung weitermachen sonst Serviceingriff fordern.*



- *Check the position of the hitch.*
- *Check the operation of the floating position.*
- *Check the adjusted relief pressure.*
- *Set the slow start-up of the machine.*
- *Set the number of cardan shaft rotations to 1,000 rpm.*
- *Stop mowing when sudden noise or vibration appears. Continue after eliminating the disturbance otherwise require service intervention.*

5.1 Messerbalkenaufheben bei der Fahrt in neue Reihe

Beim Übergang von abgemähter in neue Reihe können beide Balken bis zum Anschlag aufgehoben werden. Das wird mit Zylindern für Balkenaufheben in Transportstellung vorgenommen.

5.1 Lifting the cutter bars when driving into new row

When crossing from mowed to new row, both cutter bars can be lifted up to the restriction. The lifting is performed by cylinders for lifting the cutter bars into transport position.



- *Es besteht die Gefahr, dass beim Mähen harte Teile vom Mähwerk wegfliegen (Steine, Messer). Niemand darf sich während des Mähens im Gefahrenbereich der Maschine aufhalten!*

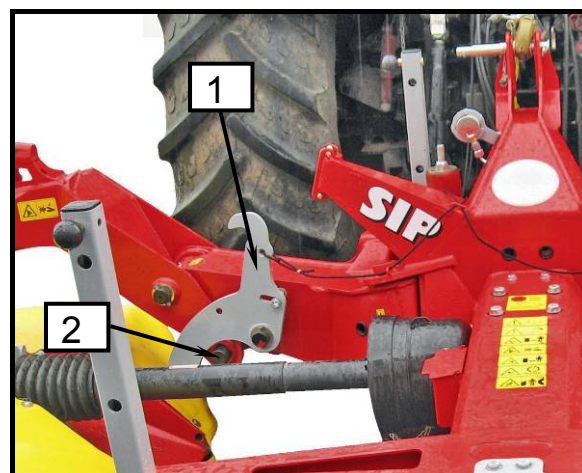


- *There is a danger of hard parts flying from the mower when mowing (stones, blade). Nobody is allowed to stay in the danger area of the machine when mowing!*

Bild - Figure 30



Bild - Figure 31



Balkenaufheben

- Schwimmstellung ausschalten.
- Balken (1) bis Hebelanschlag (1) auf Bolzen (2) aufheben. **Achtung! Verschuß nicht mit Schnur bedienen!**
- Noch Balken (2) aufheben.

Balkenabsenken

- Balken (2) danach noch Balken (1) absenken.
- **Schwimmstellung einschalten.**

Lifting the cutter bars

- Switch off the swimming position.
- Lift the cutter bar (1) up to the lever restriction (1) on the bolt (2). **Attention! Do not operate the cock with the string!**
- Lift the cutter bar (2) also.

Lowering the cutter bar

- Lower the cutter bar (2) after that cutter bar (1).
- **Switch on the swimming position.**



- ***Fahrtgeschwindigkeit den Verhältnissen anpassen.***



- ***Adapt the driving speed to the conditions.***

5.2 Vorsicht beim Grasschnitt in der Neigung

Messerbalkengewicht kann die Fahrteigenheiten beim Grasschnitt verändern. Besonders in der Neigung.

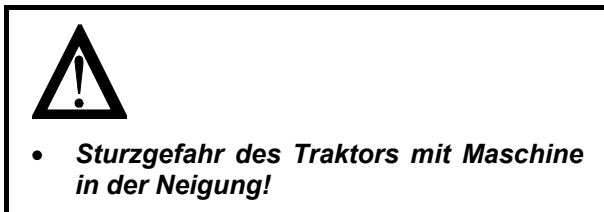
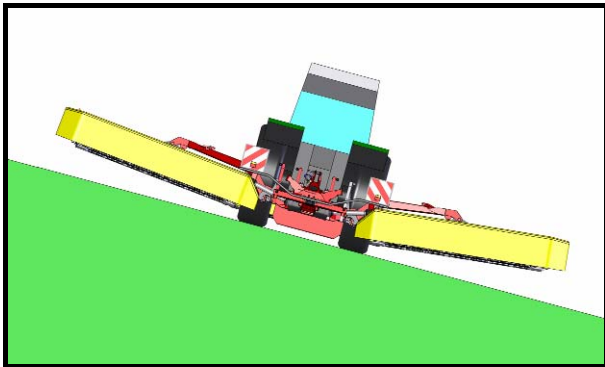


Bild - Figure 32

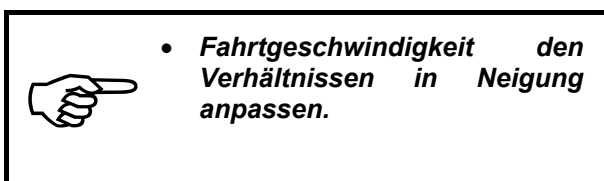


Von Arbeits- zur Transportstellung

- Oberbalken in Arbeitsstellung absenken.
- Unterbalken in Arbeitsstellung absenken.
- Schwimmstellung einschalten.

Von Transport- zur Arbeitsstellung

- Schwimmstellung ausschalten.
- Unterbalken aufheben.
- Noch Oberbalken aufheben.



5.2 Caution when mowing in inclination

The weight of the cutter bar can change the drive characteristics when mowing. Especially in inclination.

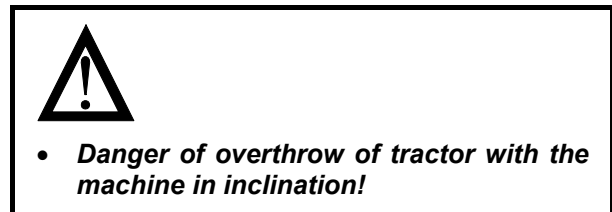
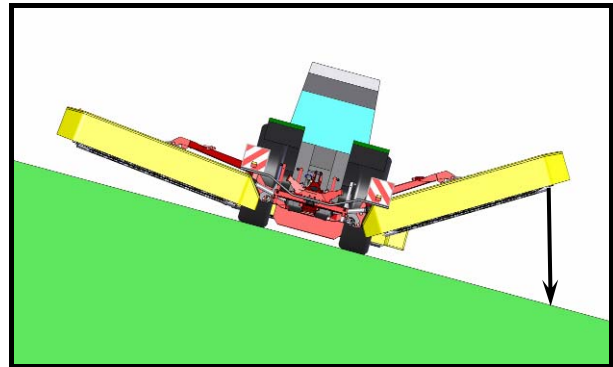


Bild - Figure 33

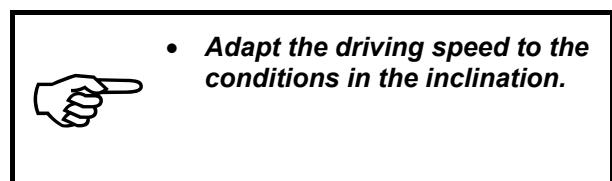


From work to transport position

- Lower the upper cutter bar into work position.
- Lower the lower cutter bar into work position.
- Switch on the swimming position.

From transport to work position

- Switch off the swimming position.
- Lift the lower cutter bar.
- Lift also the upper cutter bar.



5.3 Mähwerkschutz

5.3 Protecting the mower

Das Mähwerk hat eingebaute Sicherheitskupplung für jeden Messerbalken, die die Maschine bei einem Hindernisaufreffen schützt. Sicherheitskupplungsschlupf ermöglicht die Mähwerkneigung rückwärts und hinauf.

The machine has built in safety clutch for each cutter bar which enables its protection when hitting on an obstacle. The slip of the safety clutch enables the mower inclination backwards and upwards.

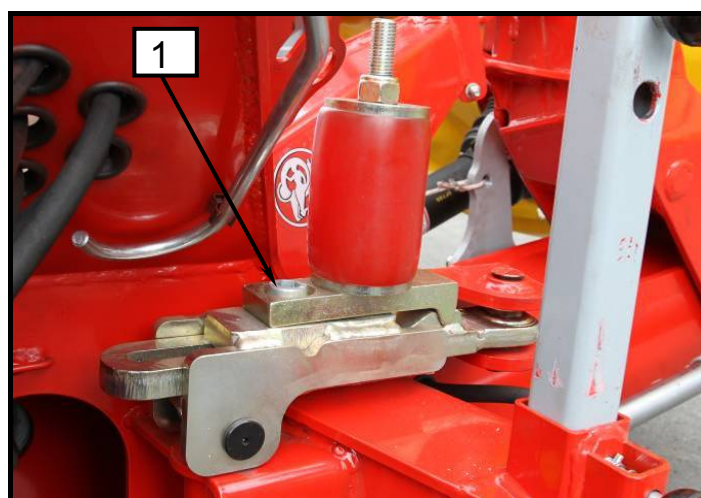


- **Instandsetzungs-, Wartungs- und Reinigungsarbeiten sowie die Beseitigung von Funktionsstörungen grundsätzlich nur bei ausgeschaltetem Antrieb und stillstehendem Motor vornehmen! Zündschlüssel abziehen.**
- **Mit dem Mähen weitermachen nachdem die Störungen beseitigt sind.**



- **Repair works, maintenance, periodical overhauls, cleaning and elimination of functional disturbances must be performed with the switched off drive and stand still engine! Remove the ignition key!**
- **Continue the mowing after removing the disturbances.**

Bild - Figure 34



- Bei Hindernisaufreffen schnellstens anhalten.
- Mögliche Beschädigung überprüfen, Hindernis beseitigen.
- Das Mähwerk mit Hydraulikgestänge aufheben so dass sich die Sicherheitskupplung (1) wieder einschaltet.

- By obstacle collision stop fast.
- Check the possible damage, remove the obstacle.
- Lift the mower with the hydraulic bars so that the safety clutch (1) switches on again.



- **Sicherheitskupplung ist beim Hersteller eingestellt. Kein Einstellungseingriff ist erlaubt!**



- **The safety clutch is adjusted by the manufacturer. No adjusting intervention is allowed!**

6. Abbau der Maschine vom Schlepper

Das Mähwerk auf Wiese oder nicht genug festem Boden nur mit Messerbalken in Arbeitsstellung vom Traktor abbauen. Die Maschine nur bei ebener und genug fester Fläche abstellen. Das ist besonders für Überwinterung der Maschine im gedeckten Raum mit festem Boden empfohlen, der Platzbedarf ist wesentlich verringert.

6. Disconnecting the mower from the tractor

Disconnect the mower only when the cutter bars are in work position, if the ground is not solid enough or on the meadow. Disconnect the machine only if the ground is even and solid enough. This is recommended mostly when keeping the machine in covered rooms with solid ground, the need of space is essentially reduced.

6.1 Abbau der Maschine vom Schlepper mit Messerbalken in Arbeitsstellung

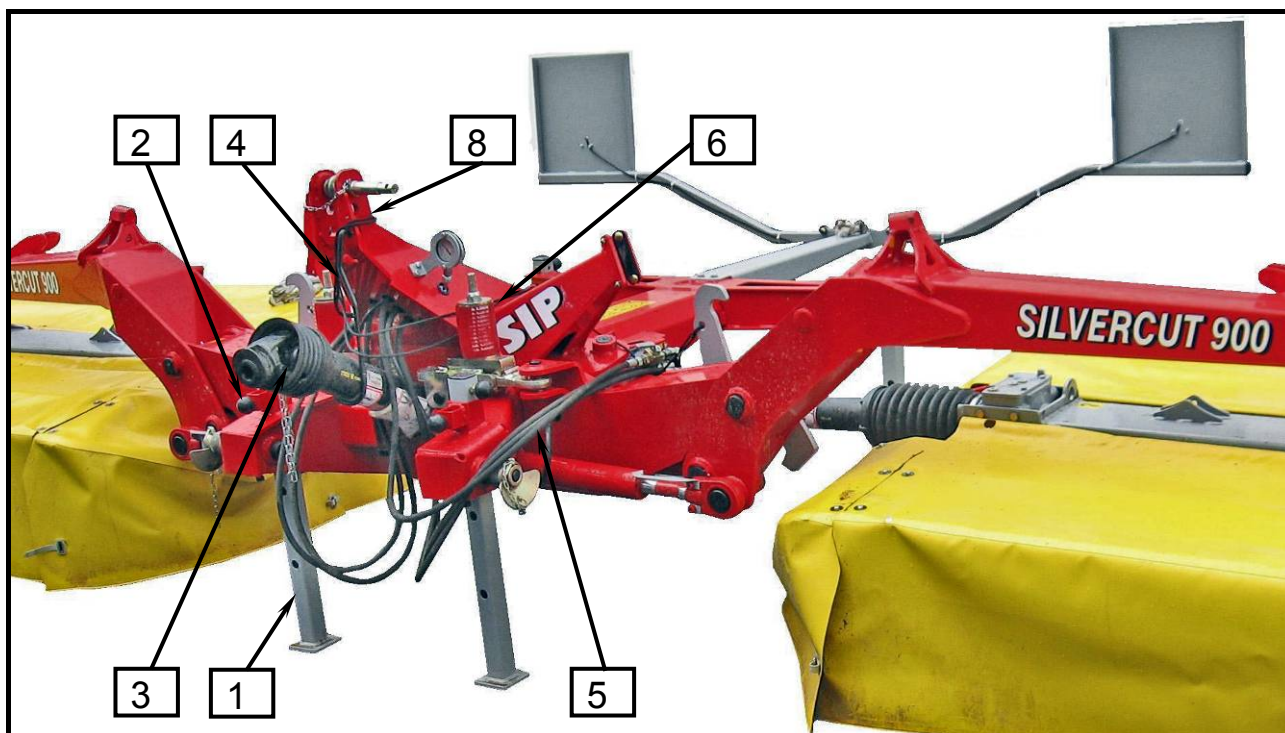
Auf Wiese muss unbedingt diese Art benutzt sein, um wegen weichen Geländes die Sturzgefahr zu verhindern.

6.1 Disconnecting the mower from the tractor with cutter bars in work position

It is obligatory to use this manner on meadow in order to prevent the danger of overthrow due to soft surface.

Bild - Figure 35



Bild - Figure 36


- **Beim Ausheben und Absenken des Mähwerkes darf sich niemand zwischen Traktor und Maschine aufhalten.**
- **Achten Sie beim Abstellen des Mähwerkes darauf, dass der Untergrund eben und befestigt ist.**
- **Vor dem Abbau des Mähwerkes vom Traktor darf kein Druck im Hydrauliksystem sein.**
- **Beachten Sie auch alle weiteren Sicherheitshinweise.**



- **Nobody is allowed to stay between the tractor and the machine when lifting or lowering the machine with 3 point hydraulic hitch.**
- **Pay attention to put the mower on a flat and solid ground.**
- **There must be no pressure in the hydraulic system before disconnecting the mower from the tractor.**
- **Pay attention to the following safety instructions.**

- Alle vier Abstellstützen (1) herunterlassen und mit Sicherung (2) im **Oberloch** der Abstellstütze (1) sichern.
- Mähwerk ganz absenken und darauf achten, dass das Mähwerk sicher steht.
- Gelenkwelle (3) abkuppeln und auf der dafür vorgesehene Halterung (4) ablegen.
- Hydraulikröhre (5) abkuppeln, mit Schnellkupplung sichern und in den Abstellplatz auf Anhängervorrichtung (6) einsetzen.
- Elektriksteckdose abkuppeln und in den Abstellplatz auf Anhängervorrichtung (6) einsetzen.
- Die Schnüre (8) aus dem Traktor ziehen und auf den Anhänger montieren.
- Oberlenker entlasten und abkuppeln.
- Die Unterlenker abkuppeln und abfahren.

- Lower all four support legs (1) and secure them with safety device (2) in **upper hole** of the support leg (1).
- Lower the machine and make sure that it is placed steady.
- Disconnect the P.T.O. shaft (3) and put it on the holder (4).
- Disconnect the hydraulic tubes (5), secure them with quick clamps and put them into the deposit place on the hitch (6).
- Disconnect the electric plug and put it into the deposit place on the hitch (6).
- Pull the strings (8) from the tractor and mount them on the connector.
- Loosen and disconnect the upper lever.
- Disconnect the lower levers and drive away.

6.2 Abbau der Maschine vom Schlepper mit Messerbalken in Transportstellung

Nur auf ebenen und festen Unterlagen (Beton, Asphalt, ...) erlaubt. Lagern Sie das Gerät nie in windigen Gegenden.

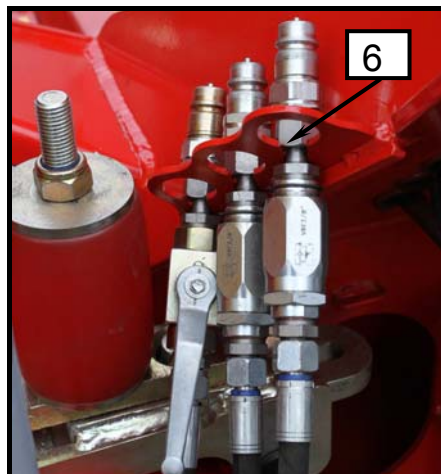
Bild - Figure 37



Bild - Figure 39



Bild - Figure 41



6.2 Disconnecting the mower from the tractor with cutter bars in transport position

Permitted only on level and solid ground (concrete, asphalt, ...). Do not uncouple the machine in a windy area.

Bild - Figure 38

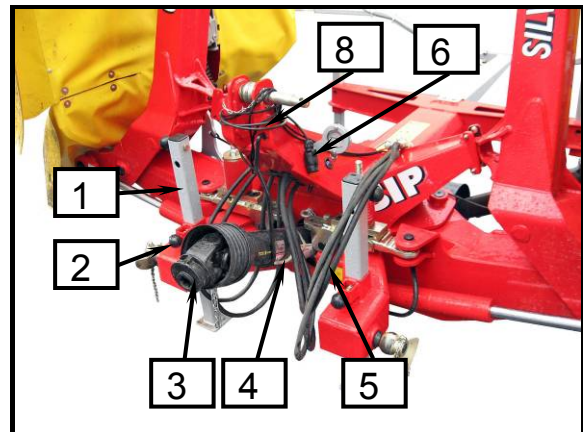


Bild - Figure 40





- **Beim Ausheben und Absenken des Mähwerkes darf sich niemand zwischen Traktor und Maschine aufhalten.**
- **Vor dem Abstellen des Geräts muss im Arbeitsgang der Druck im Entlastungssystem abgelassen werden.**
- **Vergewissern Sie sich, dass Sie das Mähwerk auf völlig ebenem und festem Untergrund abstellen. Umsturzgefahr! Hohes Verletzungsrisiko!**
- **Beachten Sie auch alle weiteren Sicherheitshinweise.**



- **Nobody is allowed to stay between the tractor and the machine when lifting or lowering the machine with 3 point hydraulic hitch.**
- **Before leaving the machine, the pressure must be released from the relief system while in operating position.**
- **Make sure the mower is left on completely level and solid ground. Risk of tipping over! High risk of injury!**
- **Pay attention to the following safety instructions.**

- Alle vier Abstellstützen (1) herunterlassen und mit Sicherung (2) im **Mittelloch** der Abstellstütze (1) sichern.
- Gelenkwelle (3) abkuppeln und auf der dafür vorgesehene Halterung (4) ablegen.
- Mähwerk ganz absenken und darauf achten, dass das Mähwerk sicher steht.
- Hydraulikröhre (5) abkuppeln, mit Schnellkupplung sichern und in den Abstellplatz auf Anhängervorrichtung (6) einsetzen.
- Elektriksteckdose abkuppeln und in den Abstellplatz auf Anhängervorrichtung (6) einsetzen.
- Die Schnüre (8) aus dem Traktor ziehen und auf den Anhänger montieren.
- Oberlenker entlasten und abkuppeln.
- Die Unterlenker abkuppeln und abfahren.

- Lower all four support legs (1) and secure them with safety device (2) in **middle hole** of the support leg (1).
- Disconnect the P.T.O. shaft (3) and put it on the holder (4).
- Lower the machine and make sure that it is placed steady.
- Disconnect the hydraulic tubes (5), secure them with quick clamps and put them into the deposit place on the hitch (6).
- Disconnect the electric plug and put it into the deposit place on the hitch (6).
- Pull the strings (8) from the tractor and mount them on the connector.
- Loosen and disconnect the upper lever.
- Disconnect the lower levers and drive away.

7. *Wartung und regelmässige Prüfungen*

7.1 *Spezielle Sicherheitshinweise für Wartung und regelmässige Prüfungen*



- *Instandsetzungs-, Wartungs- und Reinigungsarbeiten sowie die Beseitigung von Funktionsstörungen grundsätzlich nur bei ausgeschaltetem Antrieb und stillstehendem Motor vornehmen! Zündschlüssel abziehen.*
- *Vermindern Sie Öl- und Fetteingriffe.*
- *Bei Verletzungen, die durch austretende Öle verursacht werden, sofort einen Arzt aufsuchen.*
- *Befolgen Sie auch alle weiteren Sicherheitshinweise, um Verletzungen und Unfälle zu vermindern.*

7. *Maintenance and periodical overhauls*

7.1 *Special safety instructions*



- *Repair works, maintenance, periodical overhauls, cleaning and elimination of functional disturbances must be performed with the switched off drive and stand still engine! Remove the ignition key!*
- *Reduce the intervention with oil and grease.*
- *When injured with splashed oil find medical help immediately.*
- *Consider other safety instructions to prevent damages and accidents.*

7.2 *Allgemeines*



Um einen einwandfreien Betrieb des Mähwerkes zu gewährleisten und den Verschleiß zu verringern, müssen bestimmte Wartungs- und Pflegeintervalle eingehalten werden. Hierzu gehören u. a. das Reinigen, Fetten, Schmieren und Ölen von Bauteilen und Komponenten.

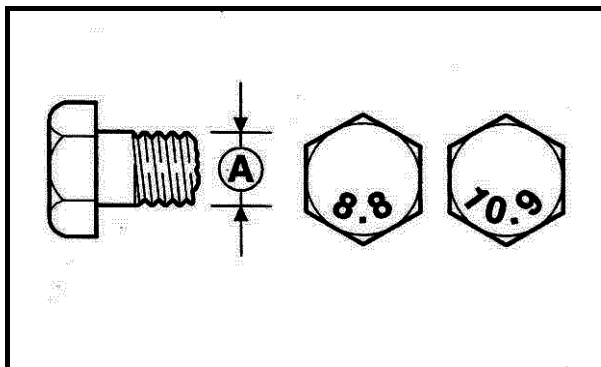
7.2 *General*



To insure faultless working of the machine and to reduce the wear out always consider the maintenance instructions and periodical overhauls. This includes cleaning, greasing and lubricating of built in parts and components.

Anzugsmoment MA
(wenn nicht anders angegeben)

Screws and nuts tightening moment MA
(if not stated otherwise)



A = Gewindegröße
A = size of coil

A Ø	8.8	10.9	12.9
	M_A (Nm)		
M 4	3,0	4,4	5,1
M 5	5,9	8,7	10
M 6	10	15	18
M 8	25	36	43
M 10	49	72	84
M 12	85	125	145
M 14	135	200	235
M 14x1,5	145	215	255
M 16	210	310	365
M 16x1,5	225	330	390
M 20	425	610	710
M 24	730	1050	1220
M 24x1,5			
M 24x2	800	1150	1350
M 27	1100	1550	1800
M 27x1,5	850		
M 27x2	1150	1650	1950
M 30	1450	2100	2450



- Nach dem ersten Auftrieb, nach einigen Arbeitsstunden, Muttern und Schrauben prüfen und gegebenenfalls nachziehen.
- Regelmässig überprüfen (etwa alle 50 Std.)



- After the first start and few hours of working check the tightness of nuts and screws, tighten them if needed.
- Check up regularly (approx. every 50 hours)!

7.3 Messerwechsel

Die scharfen Messer ermöglichen gründlichen Grasschnitt und hohe Leistungskraft des Mähwerks. Wenden oder tauschen Sie die Messer rechtzeitig aus. Tauschen Sie immer beide Messer auf einzelnen Scheiben aus.

Die Scheiben verfügen jeweils über links- oder rechtsgerichtete Messer, was von der Drehrichtung der einzelnen Scheibe abhängt.

ACHTUNG! Bringen Sie immer die richtigen Messer auf die Scheiben an!

7.3 Replacing the blades

Sharp blades enable smooth cuts and high mower performance. Reverse or replace the blades in due time. Always replace both blades of individual disk.


Disks have left or right blades, depending on the direction of rotation of individual disks.

WARNING! Always install the correct blades on the disks.



- **Instandsetzungs-, Wartungs- und Reinigungsarbeiten sowie die Beseitigung von Funktionsstörungen grundsätzlich nur bei ausgeschaltetem Antrieb und stillstehendem Motor vornehmen! Zündschlüssel abziehen.**
- **Schutzhandschuhe benutzen!**
- **Abgenutzte Messer dürfen nicht repariert (geschärft) werden. Hohe Gefahr des Messerauswurfs!**
- **Bei Öffnung der Messerschachtel den Deckel mit einer Hand immer offen halten. Schlaggefahr!**

Bild - Figure 42



- **Repair works, maintenance, periodical overhauls, cleaning and elimination of functional disturbances must be performed with the switched off drive and stand still engine! Remove the ignition key!**
- **Use protective gloves!**
- **Do not repair (grind) worn out blades. Danger of blade ejection!**
- **When opening the blade box always hold the cover open with one hand. Danger of stroke!**

Bild - Figure 43

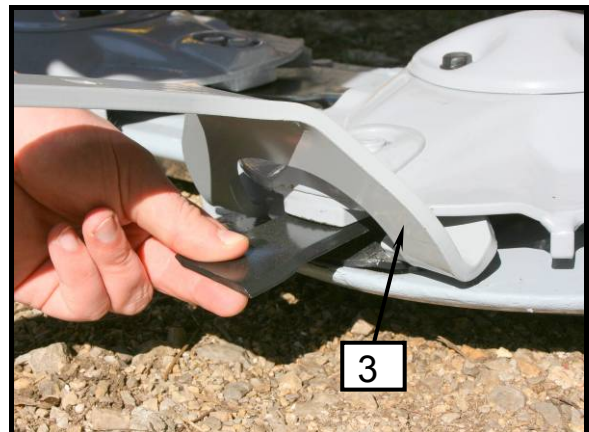
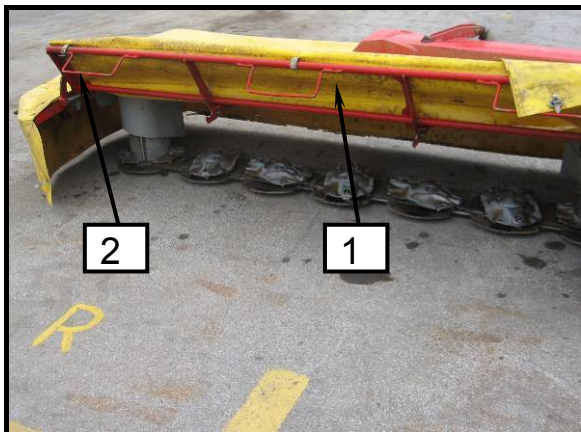


Bild - Figure 44

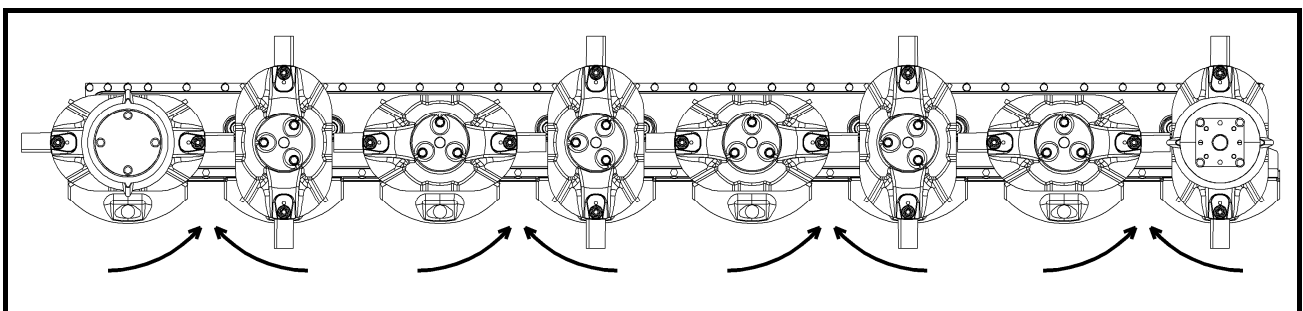


Bild - Figure 45

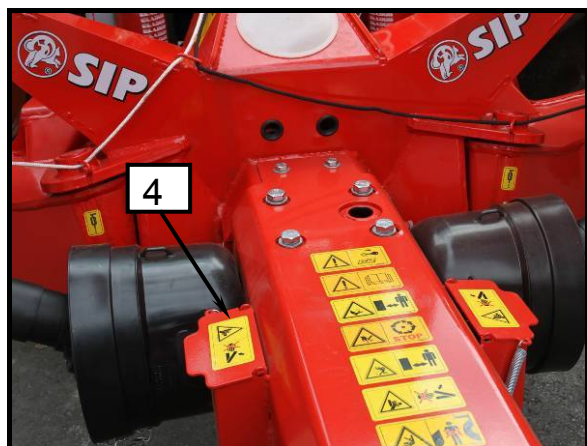


Bild - Figure 46

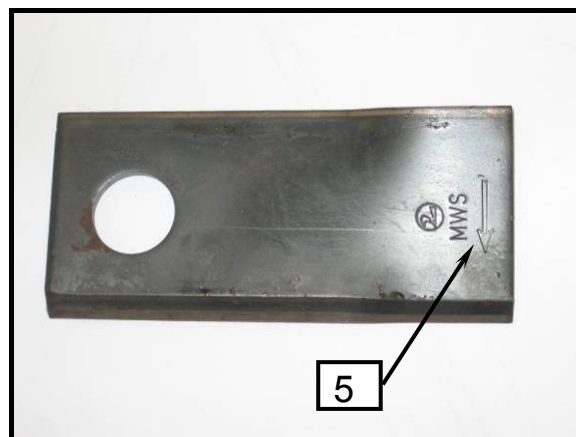
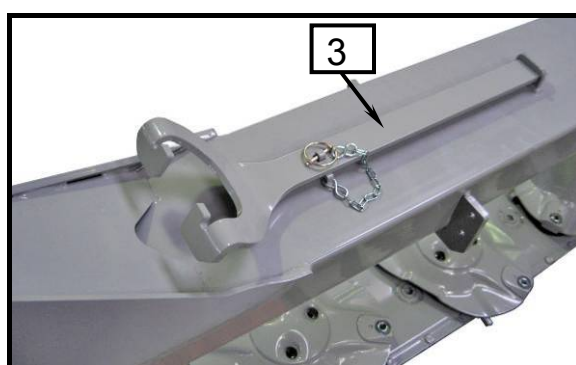


Bild - Figure 47



- Das Mähwerk in Arbeitsstellung stellen.
- Verbindungsgurten auf dem Tuch des vorne faltbaren Schutzes (1) öffnen.
- Den Lenker (2) fürs Öffnen des vorne faltbaren Schutzes (1) betätigen und aufheben um die Scheiben zu erreichen.
- Mit dem Zweckschlüssel das Messer wechseln oder umdrehen, wie auf dem Bild gezeigt. Auf Links-, Rechtsrichtung der Messerbezeichnung (5) und Scheibendrehrichtung beim Mähen aufpassen!
- Das vorne faltbare Schutz in Schutzstellung stellen.
- Verbindungsgurten auf dem Tuch des vorne faltbaren Schutzes (1) schließen.
- Neue Messer links und rechts getrennt in der Schachtel mit Deckel (4) aufbewahren. Den Deckel mit einer Hand immer offen halten!
- Place the mower into work position.
- Open the linking belts on the curtain of the front flexible protection (1).
- Release the lever (2) for opening the front flexible protection (1) and lift it up in order to reach the discs.
- Replace or turn the blade with the purpose key as shown in the figure. Pay attention to the left, right direction of the blade mark (5) and the direction of the disc rotation when mowing.
- Place the front flexible protection (1) into protective position.
- Close the linking belts on the curtain of the front flexible protection (1).
- Deposit the new blades separately left right into the box with cover (4). Hold the cover open with one hand!



- **Das richtige Messerstellung ist das Messer in Richtung der Scheibendrehrichtung.**
- **Bei Ausnutzung eines Schnittrandes das Messer umdrehen und anderen Schnittrand benutzen.**
- **Eingesetztes Messer muss beweglich eingespannt sein.**



- **The correct blade position is the blade with direction in the disc turning direction.**
- **When one cutting edge is worn out turn the blade and use the other cutting edge.**
- **Inserted blade must be fixed in movably.**

7.4 Schutztuchwechsel

Überprüfen Sie regelmässig die Schutztuchschaden. Mögliche Risswunden und Abnutzungen können nicht die Hartteilwürfe verhindern. So ein Schutztuch muss gewechselt werden.

7.4 Replacing the protective curtain

Check regularly the damage of the protective curtain. Possible raggedness and worn out can not stop throw outs of hard pieces out of the mower. Such curtains must be replaced with new ones.

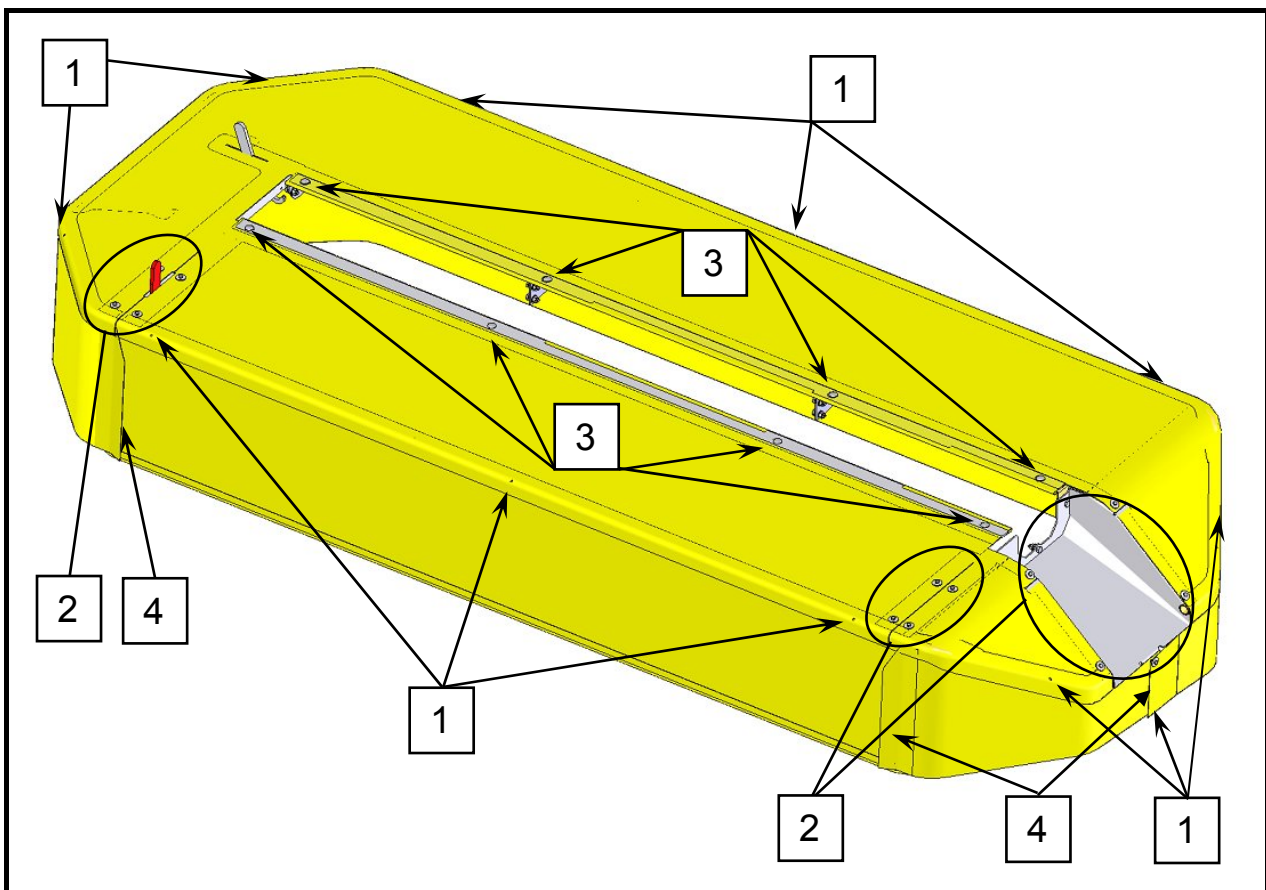


- *Instandsetzungs-, Wartungs- und Reinigungsarbeiten sowie die Beseitigung von Funktionsstörungen grundsätzlich nur bei ausgeschaltetem Antrieb und stillstehendem Motor vornehmen! Zündschlüssel abziehen.*



- *Repair works, maintenance, periodical overhauls, cleaning and elimination of functional disturbances must be performed with the switched off drive and stand still engine! Remove the ignition key!*

Bild - Figure 48



Tuch zus.
Curtain cpl.

Bild - Figure 49

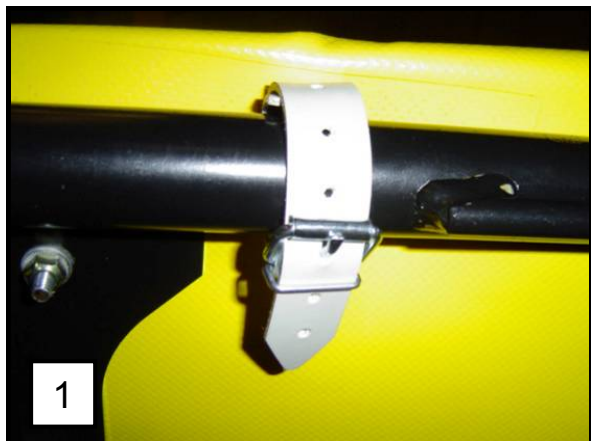
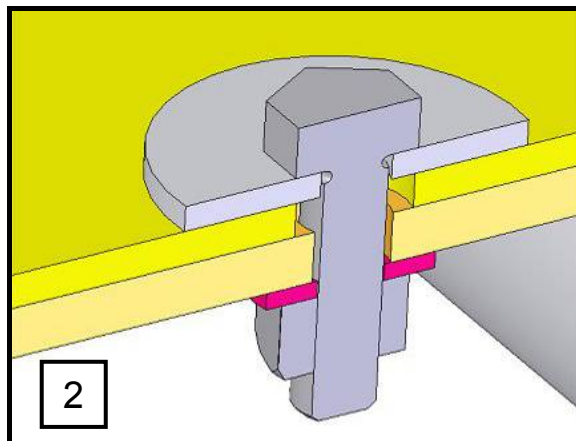


Bild - Figure 50

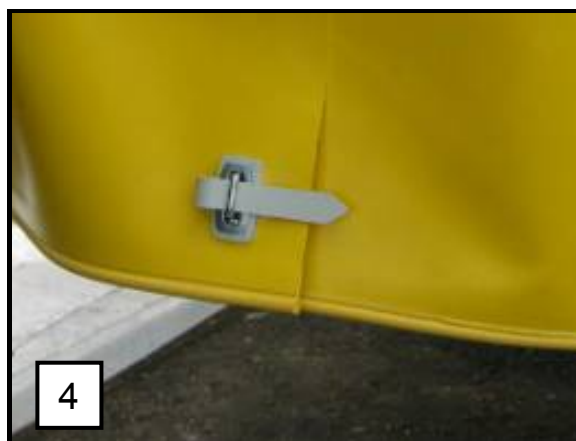


Schraubezusammenhangdetail
Detail of the screw joint

Bild - Figure 51



Bild - Figure 52



Abbau des Tuches; Zerlegungsfolge

- Verbindungen (4)
- Verbindungen (1)
- Verbindungen (2)
- Verbindungen (3)
- Tuchbeseitigung

Montage nach der Neutuchaufstellung in umgekehrter Richtung durchführen.



- **Nur die Schutztücher des Herstellers entsprechen den Sicherheitsforderungen!**

Mounting the curtain; dismantle sequence

- Joints (4)
- Joints (1)
- Joints (2)
- Joints (3)
- Removing the curtain

After placing the new curtain perform the mounting in opposite direction.



- **Only manufactured protective curtains suit the safety regulations!**

7.5 Messerträgerwechsel messerwechsel und schraubewechsel

Messerträger unterliegt dem Verschleiß während der Arbeit. Bei der Abnutzungsbreite von 2 mm muss der Messerträger mit Neuem gewechselt werden.

Die Messerklinge ersetzen, wenn das Loch auf max. 21 mm vergrößert wird (siehe Bild). Ersetzen sie die Schraube, wenn die Gleitfläche auf max. 1,9 mm verschleisst wird (siehe Bild).

Bild - Figure 53

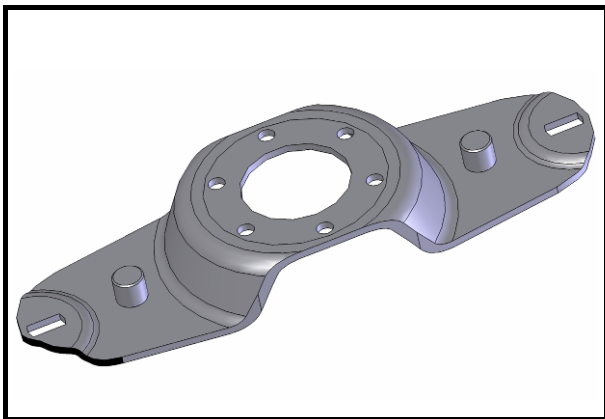


Bild - Figure 55

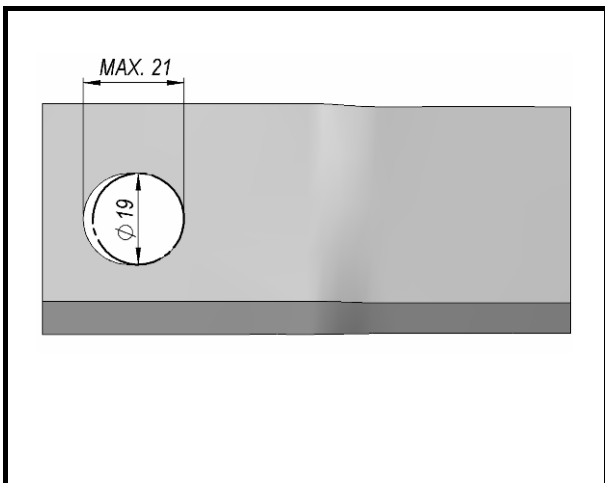
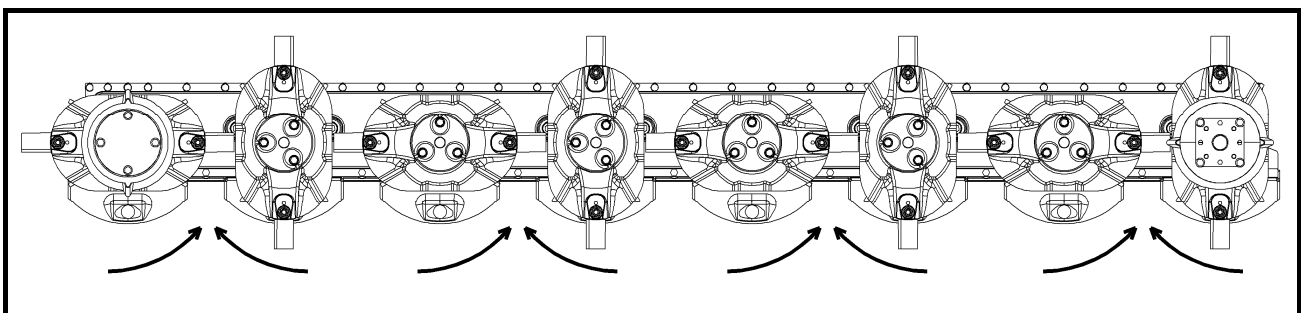


Bild - Figure 57



7.5 Replacing the blade holders, mower blade and screw

The blade holder gets worn out during the work. When the holder gets worn out for width of 2 mm, it must be replaced with new one.

If the sliding screw surface wear aut to max. 1,9 mm, replace the screw (see picture). If the blade hole increased to max. 21 mm, replace the mower blade (see picture).

Bild - Figure 54

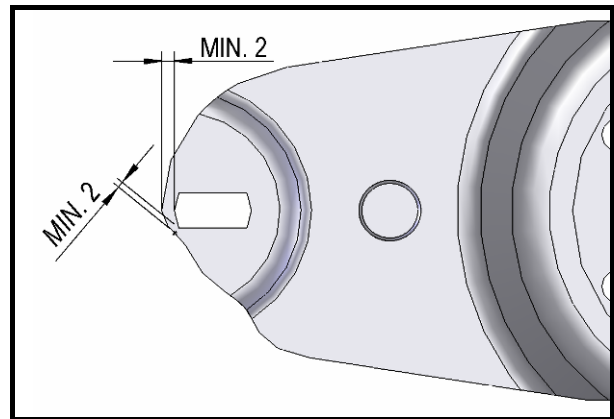
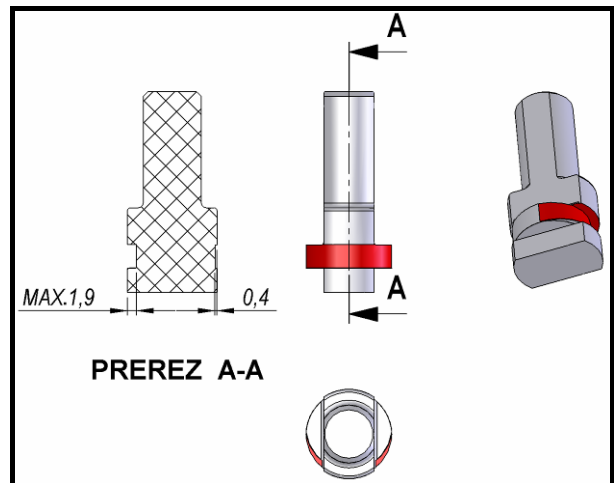


Bild - Figure 56



7.6 Wechsel der Sicherheitszapfen bei einzelnen Scheiben

Im Falle, dass Sie auf eine Hürde treffen, kann es zu hohen Belastungen auf einzelnen Scheiben kommen. Um etwaige Scheiben- und Mähwerkbeschädigungen vorzubeugen, sind Sicherheitszapfen eingebaut. Im Falle, dass die Sicherheitszapfen durchschnitten werden, geht deren Austausch sehr rasch und einfach voran.

7.6 Replacement of safety pins on individual disks

Hitting an obstruction may lead to a large load on the individual disk. To prevent possible damage to disks and ridge caps, buffers are installed. If the protective caps are cut, they can be replaced quickly and easily.



- **Instandsetzungs-, Wartungs- und Reinigungsarbeiten sowie die Beseitigung von Funktionsstörungen grundsätzlich nur bei ausgeschaltetem Antrieb und stillstehendem Motor vornehmen! Zündschlüssel abziehen.**



- **Repair works, maintenance, periodical overhauls, cleaning and elimination of functional disturbances must be performed with the switched off drive and stand still engine! Remove the ignition key!**

Schritte zum Wechsel der Sicherheitszapfen:

1. Beim Anfahren eines Hindernisses halten Sie das Gerät möglichst schnell an und schalten den Traktor aus.
2. Prüfen Sie etwaig entstandene Schäden.
3. Drehen Sie die Scheiben so, dass diese eine Orientierung von 90 Grad eine zur anderen aufweisen.
4. So können Sie einfach und wirksam prüfen ob der Winkel zwischen den Scheiben mehr als 90 Grad beträgt.
5. Säubern Sie das Mähwerk, damit während der Demontage keine Unreinheiten in die Lager eindringen.
6. Lösen Sie die Schrauben der oberen Abdeckung und entfernen Sie diese.
7. Lösen Sie die Schrauben in der Scheibe und entfernen Sie diese zusammen mit dem Schnellwechselsystem.
8. Überprüfen Sie etwaige Schäden und den Scheiben, Messerschrauben, Sicherungsteilen und dem Schnellwechselsystem.
9. Im Falle von Schäden müssen die Elemente mit neuen ausgetauscht und die Scheibe wieder ausgewuchtet werden (unbedingt notwendig für lange und effektive Lebensdauer des Geräts).
10. Lösen Sie die M24 Mutter und demontieren Sie den oberen und unteren Teil der Flansche.

Steps for replacing protective caps:

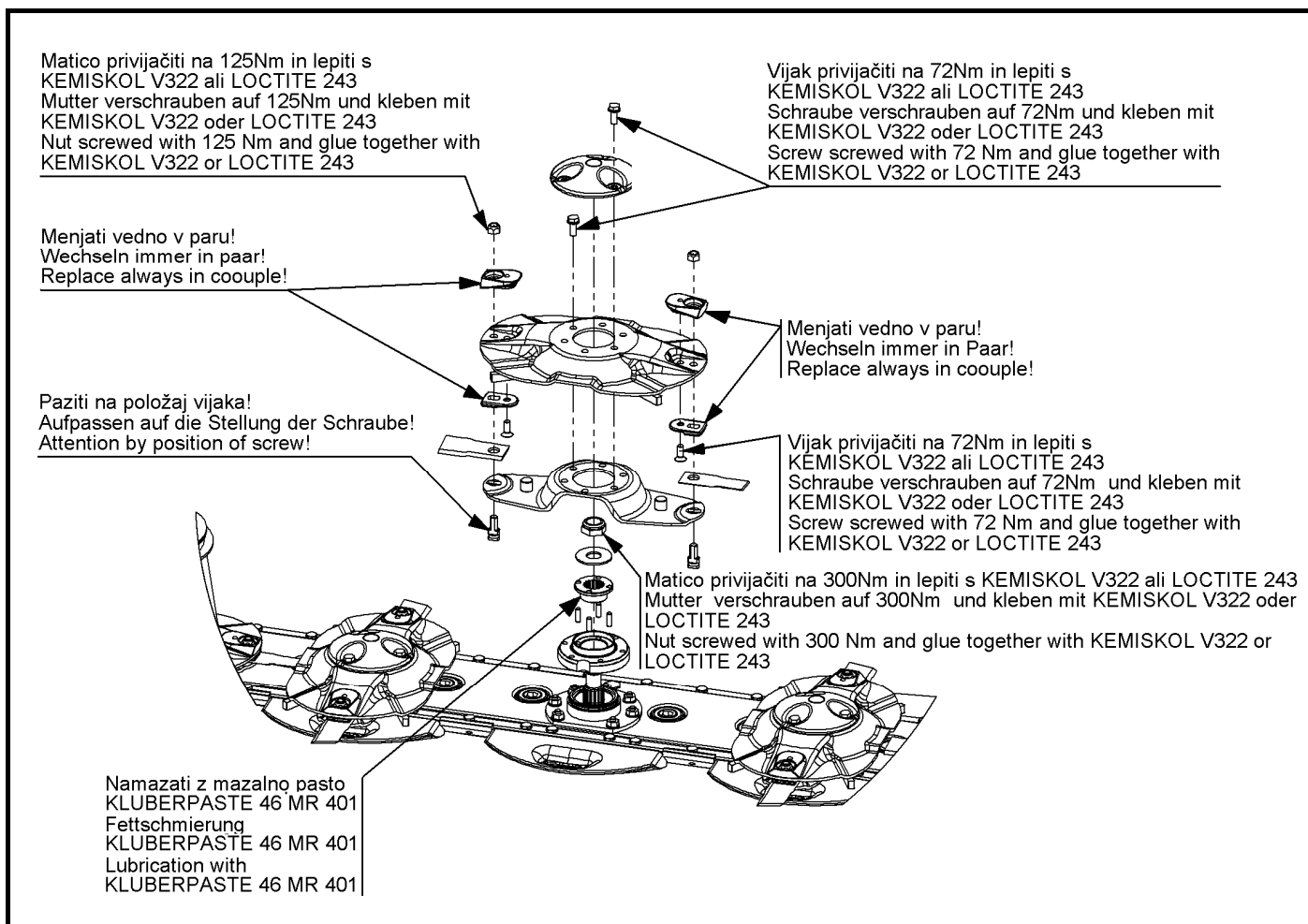
1. When hitting an obstruction, stop the machine and switch off the tractor as soon as possible.
2. Check for damage.
3. Rotate the disks so they are pointed at 90 degrees from each other.
4. This way, you can easily and efficiently determine, whether any of the disks has an angle greater than 90 degrees.
5. Clean the ridge to avoid dirt reaching the bearing area.
6. Unscrew the bolt of the top lid and remove it.
7. Unscrew the bolt of the disk and remove it together with the quick hitch.
8. Check for damage to the disk, blade bolts and protective forgings and quick couplings.
9. In the event of damage, elements must be replaced and the disk must be rebalanced (essential for long life and efficiency of the machine).
10. Unscrew the M24 nut and remove the upper and lower flanges.

11. Entfernen Sie von beiden Teilen die durchschnittenen Sicherheitszapfen.
 12. Säubern Sie die Gleitkufen auf beiden Teilen.
 13. Schmieren Sie sie mit der KLUBERPASTE 46MR 401 ein, die Ihnen die erforderlichen Gleitbedingungen ermöglicht.
 14. Setzen Sie den oberen in den unteren Teil ein und bringen Sie die Sicherheitszapfen an.
 15. Bei erneuter Montage müssen Sie äußerst darauf achten, dass Sie die Flansche richtig auf die Keilwelle des Zahnrads positionieren.
 16. Nach Fertigstellung prüfen Sie, ob die Scheiben auch wirklich genau rechtwinklig zueinanderstehen (falls dies nicht der Fall sein sollte, ist ein erneutes Positionieren der Flansche auf die Keilwelle nötig).
 17. Drehen Sie die M24 Mutter mit 300 Nm Moment an.
 18. Befestigen Sie die Scheibe mit dem Schnellwechselsystem (verkleben Sie die Schrauben und drehen Sie sie mit 72 Nm Moment an).
 19. Überprüfen Sie, ob das Schnellwechselsystem auch richtig positioniert ist (beim Messerwechsel dürfen die Träger nicht stocken).
 20. Befestigen Sie den oberen Deckel (verkleben Sie die Schrauben und drehen Sie sie mit 72 Nm Moment an).
 21. Nehmen Sie das Gerät wieder in Betrieb und beobachten Sie, ob es zu Vibrationen kommt.
 22. Im Falle von Vibrationen muss ein erneutes Auswuchten der gesamten Scheibe vorgenommen werden oder sie muss mit einer neuen ersetzt werden.
11. Remove the cut protective caps from both parts.
 12. Clean the surface of both parts.
 13. Lubricate with KLUBERPASTE 46MR 401 grease, which ensures required slip conditions.
 14. Place the upper part into the lower one and replace the protective caps.
 15. When reassembling, be careful of the proper positioning of the bracket onto the gear shaft.
 16. After installation, make sure the disks are completely perpendicular to each other (if they are not, repositioning of the flange shaft is required).
 17. Tighten the M24 nut at a torque of 300Nm.
 18. Attach the disk with quick coupling (tighten and bond bolts with a torque of 72Nm).
 19. Check if the quick coupling is correctly positioned (when replacing blades, the bearings should not come into contact).
 20. Attach the upper cover (tighten and bond bolts with a torque of 72Nm).
 21. Restart the machine and observe for possible vibrations.
 22. In the event of vibrations, the entire disk must be rebalanced or replaced.

Wechsel der Sicherheitszapfen

Replacing protective caps

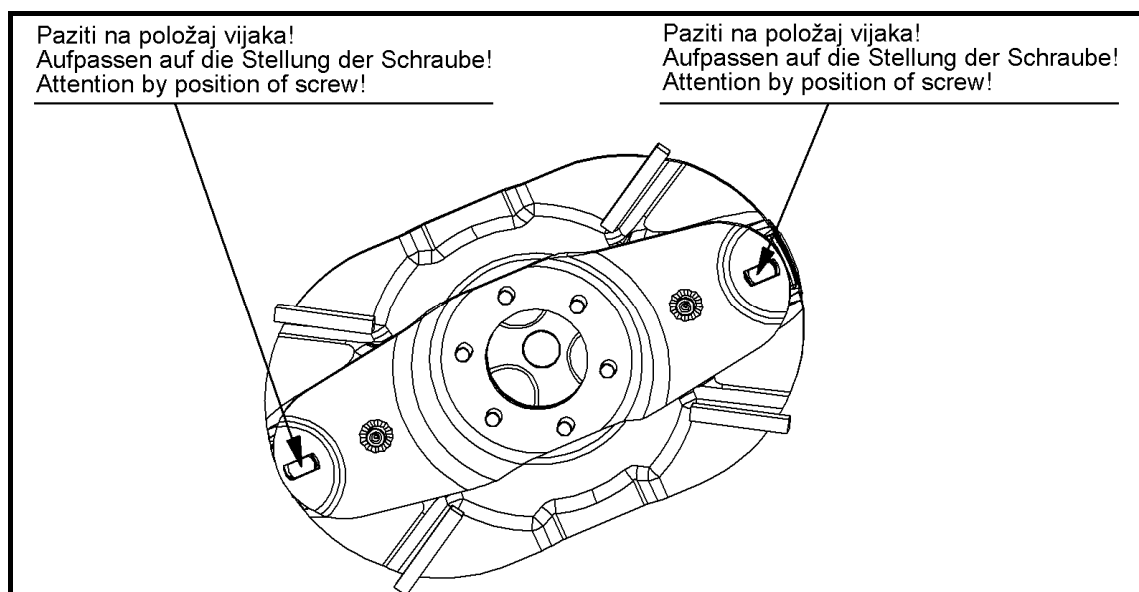
Bild - Figure 58



Positionieren des Schnellwechselsystems auf die Scheibe

Position quick hitch on the disk

Bild - Figure 59



7.7 Schmierung

Die Abbildung zeigt alle Schmierstellen an. Unter Beachtung der Schmierintervalle erreichen Sie eine lange Lebensdauer Ihres Mähwerks.

7.7 Lubrication

All lubricating areas are labelled on the image. To ensure a long life of the mower, consider the lubricating intervals.



- *Instandsetzungs-, Wartungs- und Reinigungsarbeiten sowie die Beseitigung von Funktionsstörungen grundsätzlich nur bei ausgeschaltetem Antrieb und stillstehendem Motor vornehmen! Zündschlüssel abziehen.*



- *Repair works, maintenance, periodical overhauls, cleaning and elimination of functional disturbances must be performed with the switched off drive and stand still engine! Remove the ignition key!*

Bild - Figure 60

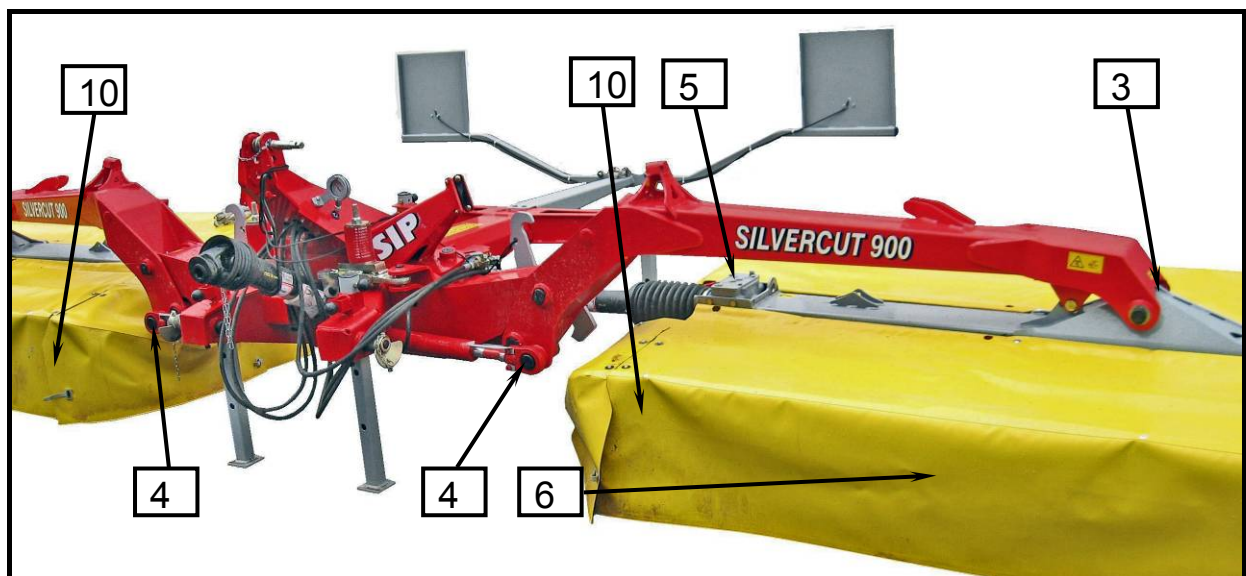
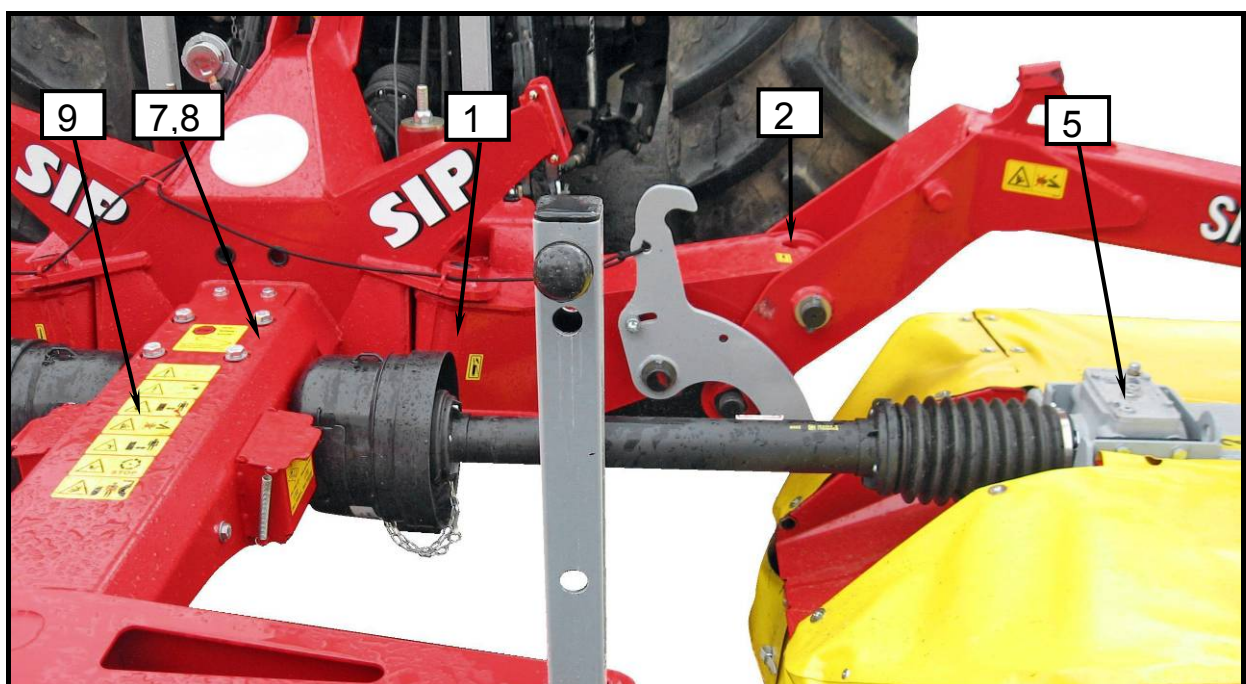
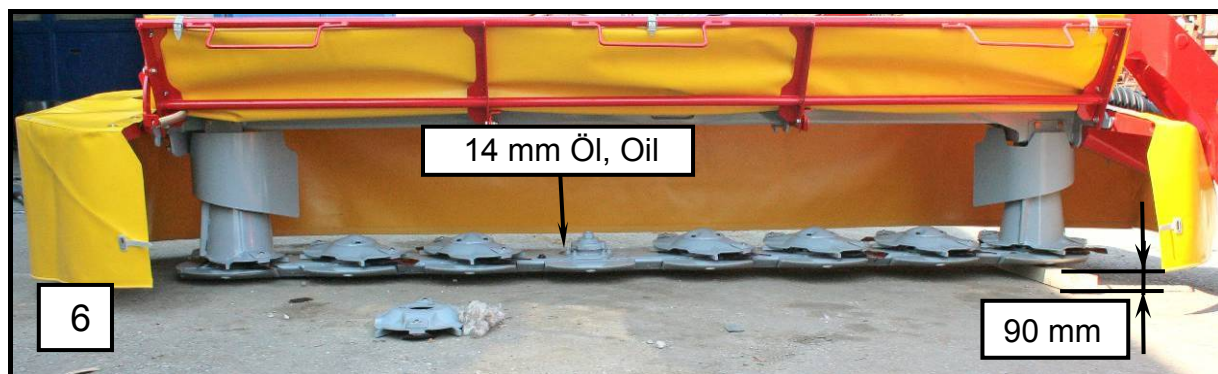
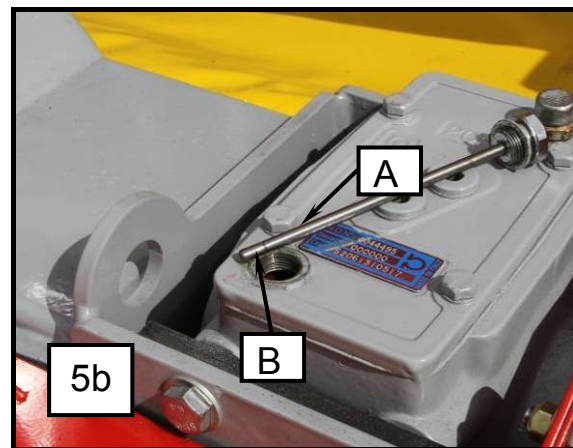
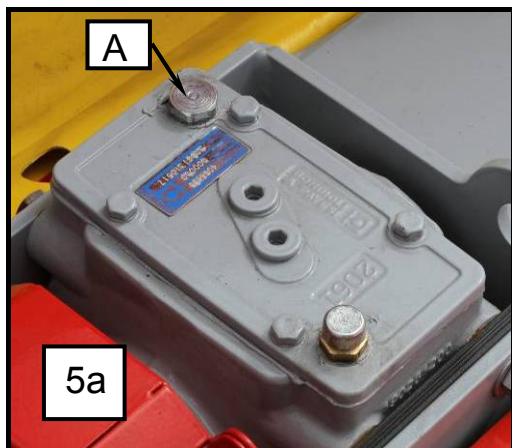
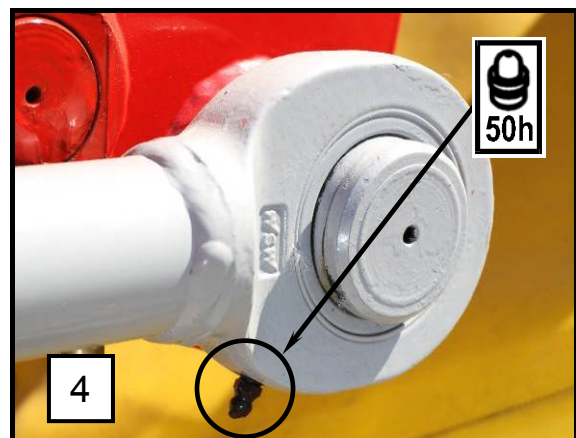
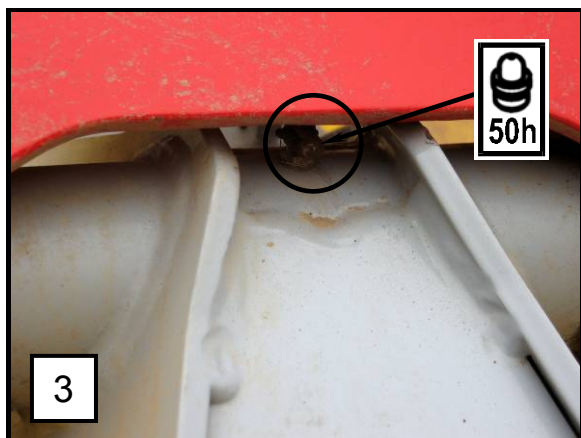
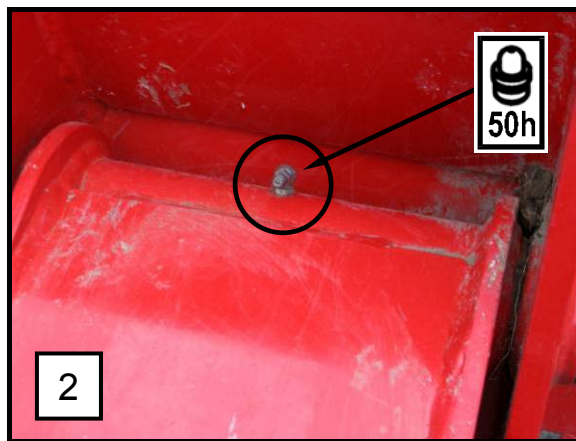
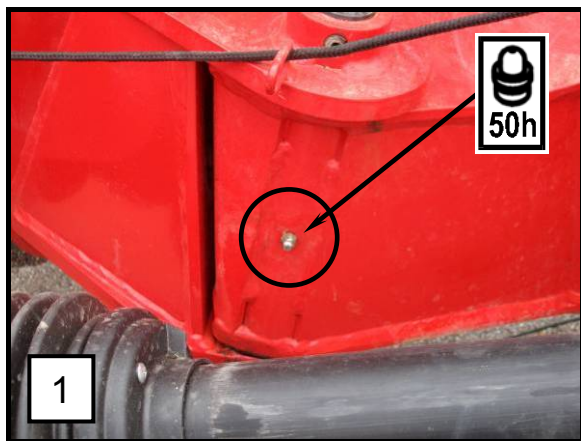
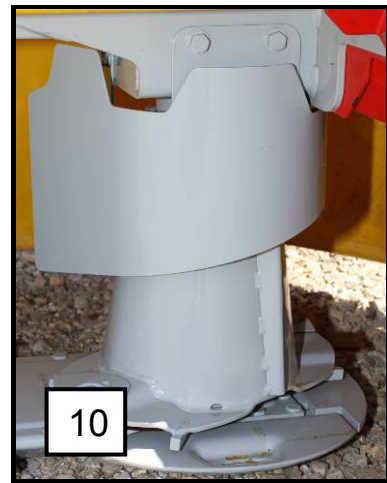
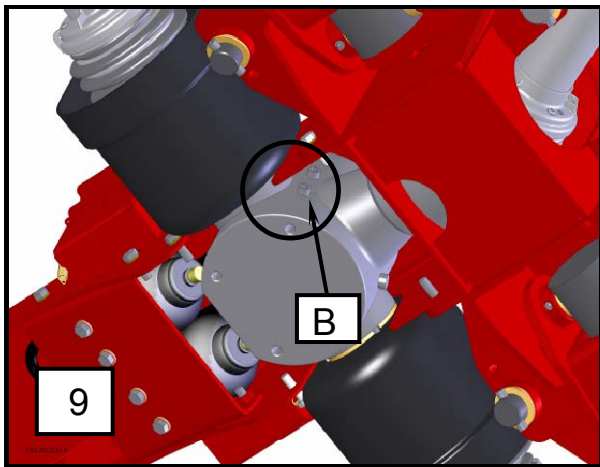
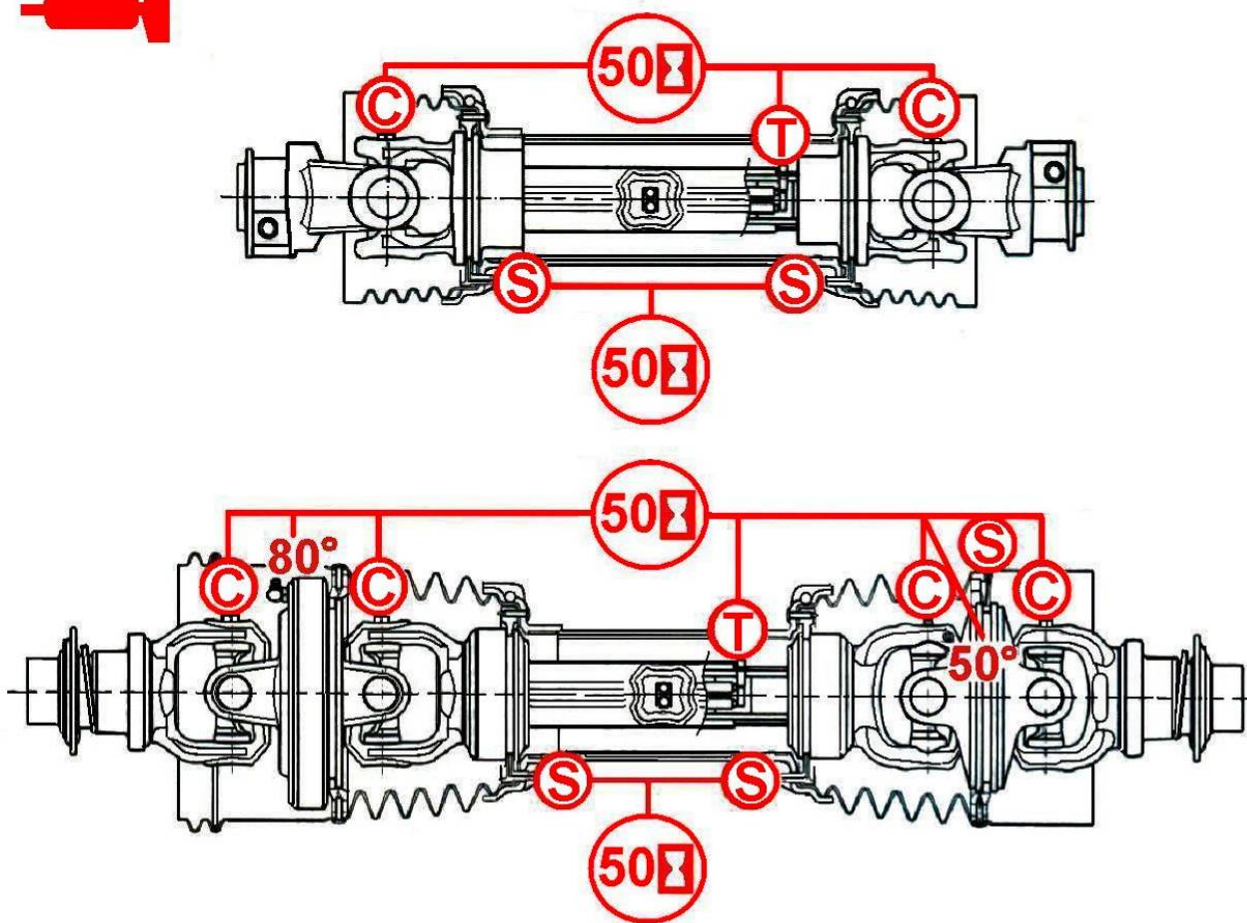


Bild - Figure 61









1 oz. = 28,3 gr.

	S1	S2	S4	S5	S6	S7	S8	H8	S9	SH	S0
C	2 gr.		4 gr.				5 gr.			8 gr.	
S	1 gr.										
T	3 gr.		5 gr.				8 gr.				
80°		20 gr.	20 gr.		30 gr.	30 gr.	40 gr.			60 gr.	
50°			3 gr.		4 gr.	4 gr.	4 gr.			4 gr.	



Gelenkwelle in den aus der Abbildung ersichtlichen Abständen mit einem Mehrzweckfett abschmieren.

Grease the cardan shaft with multipurpose grease in time intervals shown in the figure.

Füllungsmenge und Schmierkennzeichen für Getriebe

Filling quantity and mark of driving gear lubricant

Position	Driving gear Getriebe	Type of lubricant Schmiersorte	Change criterion (liter) Wechselskriterium (Liter)	Change time Wechselzeit	Filling criterion Füllungskriterium
4	Eckgetriebe Edge gear	SAE 90	Aufguß ins Loch A Filling in the hole A	Erstwechsel nach 50 Stunden. Weiterwechsel nach 300 Stunden oder 6 Jahren. First change after 50 hours. Further changes after 300 hours or 6 years.	Bis Rinnen aus Loch B Till leaking out of hole B
5	Balkengetriebe Bar gear	SAE 90		Erstwechsel nach 50 Stunden. Weiterwechsel nach 300 Stunden oder 6 Jahren. First change after 50 hours. Further changes after 300 hours or 6 years.	Messen mit Meßschraube A, Ölstand im Bereich B Measure with measuring screw A, oil level in area B
6	Mähwerktrug Mower manger	SAE 90	4 L	Erstwechsel nach 50 Stunden. Weiterwechsel nach 300 Stunden oder 6 Jahren. First change after 50 hours. Further changes after 300 hours or 6 years.	Wie unten beschrieben As described below

Ölstandkontrolle in Mähwerkwanne

- Ölstandskontrolle.
- Maschine warm laufen lassen und auf ebenem Boden stellen.
- Den Mähbalken ausheben und auf der rechten Seite z. B. mit einem Kantholz 90 mm unterbauen.
- Den Balken herunterlassen, so daß er links auf dem Boden und rechts auf dem Kantholz aufliegt.
- Warten Sie 15 Minuten.
- Ölstand durch die Kontrollöffnung mit einem Meßstab überprüfen. Den Meßstab dabei senkrecht zum Balken bis auf den Balkenboden einführen.
- Ölstandshöhe:
ca. **14 mm (6)**

Falls sich bei einer Kontrolle der Ölstand im Balken nicht genau feststellen lassen sollte, ist das gesamte Öl abzulassen und Frischöl der vorgeschriebenen Menge aufzufüllen.

Ölablass aus dem Mähwerk tank

- Entfernen Sie den unteren Gleitbügel unter dem Getriebe.
- Lösen Sie die Öleinfüllschraube.
- Lösen Sie die Ölablassschraube.
- Beim Schrauben der Ölablass- und Öleinfüllschraube. Benutzen Sie die Dichtungspaste TEROSTAT 9220.

Ölstandkontrolle in vertikalen Getrieben

- Ölstandskontrolle.
- Wärmen Sie das Gerät ein und stellen Sie es auf ebenes Gelände.
- Lösen Sie die Ölstands schraube (A) auf dem rechten Mähwerk.
- Prüfen Sie den Ölstand.
- Lösen Sie die Entlüftung auf der linken Seite und prüfen Sie den Ölstand (machen Sie von der Ölstands schraube vom rechten Getriebe gebrauch).
- Prüfen Sie den Ölstand.

Ölablass aus dem vertikalen Getriebe (Abbildung)

- Heben Sie den Vorderschutz.
- Entfernen Sie den Schutz über dem Konus.
- Lösen Sie die Ölstands schraube.
- Lösen Sie die Ölablassschraube.
- Beim Schrauben der Ölablassschraube. Benutzen Sie die Dichtungspaste TEROSTAT 9220.

Oil level check in the mower's manger

- Oil level check.
- Run the machine until it is warm and then store it on a level area.
- Raise the mowing bar 90 mm and prop it on the right hand side (e.g. using a 4" scantling).
- Lower the mowing bar so that on the left hand side it will rest on the ground and on the right hand side on the scantling.
- Wait for 15 minutes.
- Check the oil level through hole using a dipstick. Introduce the oil level dipstick vertically to the mowing bar until it reaches the bar floor.
- Required oil level:
abt. **14 mm (6)**

If it should not be possible to appoint the oil level inside the bar, the oil has to be drained totally and fresh oil has to be filled in up to the prescribed level.

Draining oil from the mower tank

- Remove the lower slider under the gear.
- Unscrew the bolt to add oil.
- Unscrew the bolt to drain oil.
- For screwing the bolt for draining and adding use TEROSTAT 9220 sealant paste.

Checking oil level in vertical drives.

- Checking oil level.
- Warm up the machine and place it at floor level.
- Unscrew the oil level bolt (A) on the right ridge.
- Check oil level.
- Unscrew the vent on the left side and check the oil level (use the dipstick from the right gear).
- Check oil level.

Draining oil from vertical drives (image)

- Lift the cover.
- Remove the cover from the cone.
- Unscrew the bolt to check oil.
- Unscrew the bolt to drain oil.
- When screwing the bolt to drain use TEROSTAT 9220 sealant paste.

Öablass aus dem Hauptgetriebe (Abbildung)

- Schließen Sie das Gerät an den Traktor an und stellen Sie es in Arbeitsgang.
- Im Arbeitsgang stellen Sie die Stützfüße in Abstellposition.
- Schalten Sie den Traktor aus und halten Sie ihn an.
- Fahren Sie die Zapfwelle aus.
- Rollen Sie das Blech an der Unterseite der Anhängervorrichtung ab.
- Lösen Sie die Entlüftung.
- Lösen Sie die untere Öablassschraube am Getriebe.
- Lassen Sie das Öl ab.
- Beim Nachfüllen stellen Sie den Ölstand mit Lösung der Schraube unter der Austrittswelle fest.
- Beim Festschrauben aller Schrauben am Getriebe achten Sie auf feste Abdichtung.
- Beim Schrauben der Ablassschraube. Benutzen Sie die Dichtungspaste.
- Befestigen Sie das untere Blech mit dem in der Tabelle angegebenen Moment.

Draining oil from main drive (image)

- Attach the machine to the tractor and place it in an operating position.
- Release the support legs to the position for dismounting in the operating position.
- Turn off and heat up the tractor.
- Pull out the cardan shaft.
- Unscrew the plate from the bottom of the hitch.
- Unscrew the air vent.
- Unscrew the bolt to drain oil.
- Drain oil.
- When adding oil, set the oil level by unscrewing the bolt on the shaft.
- Make sure the bolts are tightly refastened.
- For screwing the bolt for draining use sealant paste.
- Attach the bottom plate and tighten it with the torque, listed in the table.



- **Instandsetzungs-, Wartungs- und Reinigungsarbeiten sowie die Beseitigung von Funktionsstörungen grundsätzlich nur bei ausgeschaltetem Antrieb und stillstehendem Motor vornehmen! Zündschlüssel abziehen.**



- **Repair works, maintenance, periodical overhauls, cleaning and elimination of functional disturbances must be performed with the switched off drive and stand still engine! Remove the ignition key!**



- **Fette auf pflanzlicher basis verwenden.**



- **Use the grease on vegetable basis.**

8. Überwinterung

1. Maschine an einem trockenen Platz abstellen. Nicht in der Nähe von Kunstdünger lagern.
2. Maschine innen und außen gründlich reinigen. Schmutz zieht Feuchtigkeit an und führt zu Rostbildung. Kein Hochdruck-Waschgerät ist zur Reinigung empfohlen.
3. Bewegliche Teile wie Spannrollen, Gelenke und dgl. auf Leichtgängigkeit prüfen, ggf. demontieren, reinigen und auf Verschleiß prüfen. Falls erforderlich durch neue Teile ersetzen.
4. Alle Gelenkstellen einölen.
5. Maschine nach dem Reinigen nochmals gründlich abschmieren.
6. Schutzrohre der Gelenkwellen einfetten, um Einfrieren zu verhindern.
7. Lackschäden ausbessern, blanke Stellen gründlich mit Rostschutzmittel einsprühen.

Zweckaktivitäten für Mähwerk!

9. Wiederinbetriebnahme zur neuen Saison

1. Das zur Konservierung an den Ketten und im Inneren der Maschine aufgetragene Öl und Fett abwischen.
2. Maschine vollständig abschmieren. Dadurch wird Kondenswasser, das sich evtl. in den Lagern gesammelt hat, beseitigt.
3. Ölstand des Getriebes prüfen, falls erforderlich nach Vorschrift nachfüllen.
4. Prüfen Sie alle Muttern und Schrauben und schrauben Sie sie mit dem in der Tabelle angegebenen Moment fest.
5. Prüfen Sie die Hydraulikrohre und Dichtungsfähigkeit der Verbindungen.
6. Alle Einstellungen der Maschine prüfen, falls erforderlich neu einstellen.
7. Betriebsanleitung und Sicherheitshinweise noch einmal sorgfältig durchlesen.

8. Wintering

1. Remove the machine in a dry place. Not near the mineral manure storehouse.
2. Clean the machine inside and outside thoroughly. Dirt holds moisture and causes rust. Cleaning with high pressure cleaner is not recommended.
3. Check flexible parts such as stay wires, joints and other, demount and clean them, check the wear out. Replace with spare parts if needed.
4. Lubricate all the parts of P.T.O. shaft connections.
5. After cleaning grease the machine thoroughly.
6. Grease the bearing of P.T.O. shaft protection to reduce agglutination.
7. Repair the varnish injuries, protect the bright surfaces with a remedy for rust.

Purpose activities for the mower!

9. Restart for a new season

1. Wipe the oil and grease used for the conservation of machine.
2. Lubricate the machine thoroughly to eliminate the possible condensation moisture from bearings.
3. Check the tyre pressure.
4. Check all nuts and bolts and tighten them with the torque, listed in the table.
5. Check the hydraulic pipes and tightness of the couplings.
6. Check and tighten all nuts and screws.
7. Read carefully the work and safety instructions again.

Prologo

Caro acquirente!

La ringraziamo per la fiducia riservata ai nostri prodotti, dimostrata dalla scelta della nostra macchina.

Il nostro rivenditore l'ha informata, al momento della consegna della macchina, sull'uso corretto, la manutenzione e la regolazione.

Queste prime informazioni non sono sostitutive delle presenti istruzioni d'uso.

Le presenti istruzioni d'uso vi informano più dettagliatamente su ogni singola azione da intraprendere, dal primo avvio della macchina stessa, all'uso corretto e sicuro e alla manutenzione.

Le istruzioni sono divise in singoli capitoli con testi ed illustrazioni, che spiegano il corso pratico di ogni singolo passo durante l'uso della macchina.

In base a quanto suddetto, si prega di leggere attentamente le istruzioni prima di iniziare a usare la macchina e prendere in considerazione tutte le norme di sicurezza.

Importante!

Per evitare incidenti e per raggiungere un lavoro ottimale – capacità della macchina, ogni tipo di modifiche tecniche, senza concordanza rigorosa da parte del produttore, è severamente vietato. In tal modo anche la macchina deve essere utilizzata esclusivamente in base alle condizioni prescritte da SIP.



Questo simbolo dovrebbe attirare la vostra attenzione sulle informazioni di sicurezza contenute in queste istruzioni per l'uso.



Questo simbolo si trova in punti diversi di queste informazioni, mostrando informazioni su procedure speciali che devono essere specificamente considerate durante l'uso della macchina.

Prologue

Cher client,

Nous vous remercions de la confiance que vous avez témoigné pour nos produits, lors de l'achat de notre machine.

Notre revendeur vous a informé lors de la livraison de la machine de son utilisation appropriée, de son entretien et de ses réglages.

Ces informations de base ne se substituent pas au mode d'emploi suivant.

Ce mode d'emploi vous informe plus en détail sur chaque action à effectuer, du tout premier démarrage de la machine, son utilisation appropriée et en toute sécurité jusqu'à son entretien.

Les instructions sont divisées en plusieurs chapitres contenant du texte et des illustrations, et expliquent le déroulement pratique de chaque étape de l'utilisation de la machine.

Comme indiqué ci-dessus, veuillez lire attentivement ces instructions avant d'utiliser la machine et respectez toutes les mesures de sécurité.

Important !

Afin d'éviter les accidents et profiter au mieux des capacités de votre machine, tout changement technique sans accord préalable de la part du fabricant est strictement interdit. De même, la machine doit être utilisée uniquement dans les conditions prescrites par SIP.



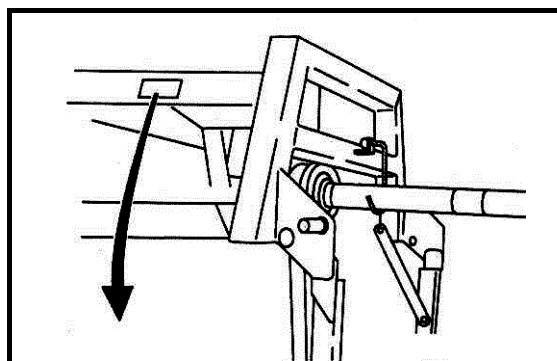
Ce symbole doit attirer votre attention sur les consignes de sécurité indiquées dans le présent mode d'emploi.





Ce symbole apparaît plusieurs fois dans le présent mode d'emploi, précisant les procédures spéciales à observer lors de l'utilisation de la machine.

Ordinazione di pezzi di ricambio

Commande de pièces de rechange



	SIP	STROJNA INDUSTRIJA 3911 Šempeter v Sav. dolini Slovenija	
Type:	<input type="text"/>	Year of const.:	<input type="text"/>
Tip:	<input type="text"/>	Leto izdelave:	<input type="text"/>
Machine No.:	<input type="text"/>	Weight:	<input type="text"/> kg
Številka stroja:	<input type="text"/>	Skupna masa:	<input type="text"/> kg

	I	F
Type:	Tipo di macchina	Type de machine
Machine no.:	Numero di macchina	Numéro de la machine
Year of constr.:	Anno di fabbricazione	Année de fabrication
Weight:	Peso della macchina	Poids de la machine

Designazione del tipo Désignation du type	<input type="text"/>
Numero di macchina Numéro de la machine	<input type="text"/>
Anno di fabbricazione Année de fabrication	<input type="text"/>

Quando si ordinano parti di ricambio, non bisogna dimenticare di annotare il tipo esatto di macchina, il Numero di serie e l'anno di produzione. Tutti questi dati si trovano sulla targhetta di fabbrica che è fissata sulla macchina.

Affinché questi dati, molto importanti, siano sempre a portata di mano, vi consigliamo di scriverli nell'indice in alto.

I pezzi di ricambio possono essere ordinati presso il vostro fornitore di servizi autorizzato e rappresentante di vendita per le macchine SIP.

Imitazioni e copie delle parti, in particolare parti di consumo, non sono adatte, anche se potrebbero sembrare! La qualità dei materiali non può essere verificata correttamente da un semplice controllo visivo. Per questo motivo, bisogna essere cauti con le offerte a basso prezzo e le copie!

Ecco perché noi diciamo, meglio ordinare immediatamente RICAMBI ORIGINALI SIP!

Lors de la commande de pièces de rechange, n'oubliez pas d'inscrire le type exact de la machine, le numéro de série de la machine et l'année de fabrication. Toutes ces données sont indiquées sur la plaque d'usine fixée sur la machine.

Afin de retrouver facilement ces informations très importantes, nous vous conseillons de les inscrire sur la fiche ci-dessus.

Les pièces de rechange peuvent être commandées auprès de votre prestataire de services assermenté et représentant commercial des machines SIP.

Les imitations et les copies des pièces de rechange, et en particulier les pièces à remplacer périodiquement, ne sont pas appropriées même si elles ressemblent aux originales. La qualité du matériel ne peut pas être vérifiée par une simple inspection visuelle. De ce fait, il faut être prudent concernant les offres à bas prix et les imitations !

C'est la raison pour laquelle nous conseillons de commander directement les PIÈCES DE RECHANGE ORIGINALES SIP !

INDICE

Prologo	132
Ordinazione di pezzi di ricambio	133
Istruzioni generali di sicurezza	138
Utilizzo regolare in agricoltura	138
Istruzioni di sicurezza e antinfortunistiche	138
Macchine montate sul trattore	141
Albero di trasmissione P.T.O.	142
(solo per utensili guidati da un Albero P.T.O.)	142
Idraulica	144
Manutenzione	145
1. Avvertenza	146
1.1 Posizione degli adesivi di sicurezza con testo di avviso sulla macchina.....	146
1.2 Adesivi di sicurezza (disegno).....	147
1.3 Dati tecnici	150
1.4 Calcolo della zavorra del trattore	151
2. Preparazione	153
2.1 Istruzioni speciali di sicurezza.....	153
2.2 Giunto al trattore	154
2.2.1 Regolazione trasversale dell'attacco.....	157
2.2.2 Adeguamento dell'attacco parallelo – al tempo stesso regolazione dell'altezza della falciatrice.....	158
2.2.3 Regolazione dell'altezza di lavoro della connessione.....	159
2.3 Albero P.T.O.	160
2.3.1 Generale	160
2.3.2 Regolazione della lunghezza dell'albero P.T.O.....	160
2.3.3 Montaggio dell'albero cardano.....	162
2.4 Attacco idraulico.....	163
2.5 Collocamento della stringa per proteggere la barra falciante in posizione di trasporto nella cabina del trattore.....	164
2.6 Giunto di apparecchi di illuminazione.....	164
3. Preparazione di una falciatrice per falciare	165
3.1 Regolazione dello scarico idraulico delle barre falcianti.....	166
4. Preparazione della falciatrice per la posizione di lavoro e di trasporto	168
5. Falciatura	171
5.1 Sollevamento delle barre falcianti durante la guida in una nuova fila.....	172
5.2 Attenzione quando si falcia in pendenza.....	174
5.3 Protezione della falciatrice	175
6. Disgiunto della falciatrice dal trattore	176
6.1 Disgiunto della falciatrice dal trattore con barre falcianti in posizione di lavoro.....	176
6.2 Disgiunto della falciatrice dal trattore con barre falcianti in posizione di trasporto.....	178

7.	Manutenzione e revisioni periodiche	180
7.1	Istruzioni speciali di sicurezza	180
7.2	Generale	180
7.3	Sostituzione delle lame	182
7.4	Sostituzione della cortina di protezione	184
7.6	Sostituzione di perni di sicurezza su singoli dischi	188
7.7	Lubrificazione	191
8.	Svernamento	198
9.	Ripartire per una nuova stagione	198

INDEX

Prologue	132
Commande de pièces de rechange	133
Consignes générales de sécurité	138
Utilisation normale en agriculture	138
Consignes de sécurité et prévention des accidents.....	138
Machines montées sur tracteur	141
Fonctionnement de l'arbre de transmission	142
(ne concerne que les outillages munis d'un arbre de transmission)	142
Entretien	145
1. Avant-propos	146
1.1 Position des autocollants de sécurité avec texte d'avertissement sur la machine	146
1.2 Autocollants de sécurité (dessin)	147
1.3 Données techniques	150
1.4 Calcul du lest pour le tracteur	151
2. Préparations	153
2.1 Consignes de sécurité particulières	153
2.2 L'attelage au tracteur	154
2.2.1 Ajustement transversal de l'attache.....	157
2.2.2 Ajustement parallèle de l'attache – en même temps, ajustement de la hauteur de coupe.....	158
2.2.3 Ajustement de la hauteur de coupe du branchement.....	159
2.3 Arbre de transmission	160
2.3.1 Généralités.....	160
2.3.2 Ajustement de la longueur de l'arbre de transmission.....	160
2.3.3 Montage de l'arbre de transmission	162
2.4 Attelage hydraulique	163
2.5 Placez le câble pour la protection de la barre de coupe en position de transport dans la cabine du tracteur.....	164
2.6 Branchement de l'équipement de l'éclairage.....	164
3. Préparation d'une faucheuse pour le fauchage	165
3.1 Ajustement de l'inversement hydraulique des barres de coupe	166
4. Préparer la faucheuse pour les positions de travail et de transport	168
5. Fauchage	171
5.1 Levez les barres coupantes lorsque vous entamez une nouvelle rangée.....	172
5.2 Précautions lors du fauchage sur terrain incliné	174
5.3 Protection de la faucheuse	175
6. Débranchement de la faucheuse du tracteur	176
6.1 Débranchez la faucheuse du tracteur avec les barres de coupe en position de travail.....	176
6.2 Débranchez la faucheuse du tracteur avec les barres de coupe en position de transport	178

7.	Entretien et révisions régulières	180
7.1	Consignes de sécurité particulières	180
7.2	Généralités	180
7.3	Remplacement des lames	182
7.4	Remplacement du rideau de protection	184
7.5	Remplacement des supports de lames, de la lame de fauchage et de la vis	187
7.6	Remplacement des chevilles de sécurité sur les disques	188
7.7	Lubrification.....	191
8.	Hivernage	198
9.	Sortie d'hivernage	198

Istruzioni generali di sicurezza

Utilizzo regolare in agricoltura

La macchina è stata progettata strettamente per l'utilizzo regolare in agricoltura.

Se la macchina è stata utilizzata per altri scopi, e danneggiata durante l'uso irregolare, il produttore non è responsabile per i danni causati alla macchina. E' lo stesso utente che si assume il rischio.

È assolutamente necessario prendere in considerazione tutte le condizioni di lavoro e di manutenzione, prescritte dal produttore.

La macchina può essere utilizzata, manipolata e riparata solo da persone competenti e consapevoli dei pericoli.

Tutte le regole pertinenti sulla sicurezza nonché tutte le normative tecniche di sicurezza, medico-operative e sul traffico generalmente utilizzate, devono essere prese in considerazione durante il lavoro con la macchina.

Il produttore non è responsabile di eventuali danni, causati alla macchina da eventuali modifiche apportate dall'utente, se tali danni si sono verificati a seguito delle modifiche.



Prima di accedere alle strade pubbliche e prima di ogni avvio della macchina e del trattore, controllare tutti i dispositivi di sicurezza su strada e di lavoro!

Istruzioni di sicurezza e antinfortunistiche

1. Oltre alle istruzioni di questo libretto, prendere in considerazione le norme di sicurezza generalmente utilizzate e le norme antinfortunistiche!
2. Adesivi di sicurezza e di avviso, posti sulla macchina, forniscono importanti istruzioni per il lavoro in sicurezza. Prendeteli in considerazione per la vostra sicurezza!

Consignes générales de sécurité

Utilisation normale en agriculture

La machine a été conçue uniquement pour une utilisation normale en agriculture.

Si la machine a été utilisée de façon inappropriée, et si elle subit des dommages du fait de ladite mauvaise utilisation, le fabricant ne pourra être tenu pour responsable des dommages causés à la machine. L'utilisateur en assumera seul la responsabilité.

Toutes les conditions de travail et d'entretien, prescrites par le fabricant, doivent être impérativement respectées.

La machine ne peut être utilisée, maniée et réparée que par des personnes qualifiées et conscientes des dangers.

Toute la législation relative à la sécurité, ainsi que la législation en général sur les consignes de sécurité, les conditions de travail et de déplacement devront être respectées lors de l'utilisation de la machine.

Le fabricant ne peut être tenu pour responsable des dommages causés à la machine si elle a été remontée par l'utilisateur, ou si les dommages résultent du remontage.



Avant de vous déplacer sur la voie publique, et avant chaque démarrage de la machine et du tracteur, vérifiez les appareils de sécurité et de circulation !

Consignes de sécurité et prévention des accidents

1. Outre les instructions données dans le présent manuel, respectez la législation relative aux consignes de sécurité et à la prévention des accidents!
2. Les autocollants de sécurité et de mise en garde, placés sur la machine, donnent des instructions importants pour travailler en toute sécurité. Respectez-les pour votre propre sécurité !

3. Durante la guida su strade pubbliche, attenersi scrupolosamente alle regole e ai segnali stradali!
4. Assicurarsi di familiarizzare con tutti i dispositivi e gli elementi per la manipolazione e con le funzioni, prima di iniziare con il lavoro!
5. Evitare di indossare abiti troppo larghi. I vestiti dovrebbero essere aderenti al corpo dell'utente.
6. Per evitare il pericolo d'incendi, mantenere la macchina pulita!
7. Prima di accendere la macchina e di partire, assicurarsi che non ci sia nessuno nelle vicinanze (bambini). Assicurarsi che la visibilità sia sufficiente!
8. E' proibito portare persone sulla macchina!
9. Gli utensili devono essere collegati secondo le istruzioni, tutti i dispositivi prescritti fissati nei punti prescritti e assicurati!
10. Quando si scollega la macchina dal trattore, posizionarla su un terreno pianeggiante e utilizzare i dispositivi di supporto!
11. Si richiede particolare attenzione quando si collega o scollega l'utensile al/dal trattore!
12. Posizionare sempre i pesi di carico secondo le istruzioni sui punti di fissaggio in dotazione!
13. Rispettare il carico pagante prescritto, il carico d'asse e le dimensioni di trasporto!
14. L'attrezzatura di trasporto sulla macchina e sul trattore deve essere testata per la sicurezza del traffico prima di ogni utilizzo: luci, protezioni, ecc.!
15. I dispositivi per il telecomando (cavi, catene, barre, ecc.) devono essere assicurati in modo che non possano essere involontariamente rilasciati durante il trasporto o il lavoro.
16. Per la guida su strada, preparare e assicurare la macchina secondo le istruzioni del produttore!
17. Non abbandonare mai il posto di guida durante la guida!
3. Lorsque vous empruntez la voie publique, respectez les panneaux de signalisation et la législation en vigueur !
4. Familiarisez-vous avec tous les appareils et éléments de maniement et avec les fonctions, avant de commencer à travailler !
5. Évitez de porter des vêtements larges. Les vêtements doivent être portés près du corps.
6. Pour éviter tout risque d'incendie, maintenez la machine bien nettoyée!
7. Avant de démarrer la machine et de manoeuvrer, assurez-vous qu'il n'y ait personne à proximité (enfants). Assurez-vous d'avoir une bonne visibilité !
8. Il est interdit de transporter des personnes sur la machine !
9. Les outillages doivent être liés conformément aux instructions, tous les appareils prescrits solidement fixés aux endroits indiqués !
10. Lorsque vous dételez la machine du tracteur, placez-la sur un sol plat et utilisez les cales !
11. Il faut être attentif lors de l'attelage/déteilage de l'outillage au tracteur !
12. Placez toujours les poids de charge selon les instructions sur les points de serrage fournis.
13. Respectez la charge utile, la charge par essieu et les dimensions de transport !
14. Les appareils de transport sur la machine et le tracteur doivent être testés avant d'emprunter la voie publique : phares, protections, etc.
15. Les éléments pour la télécommande (câbles, chaînes, barres, etc.) doivent être bien fixés afin qu'ils ne se détachent pas lors du transport ou de l'utilisation.
16. Avant d'emprunter la voie publique, préparez et sécurisez la machine selon les instructions du fabricant !
17. Ne quittez jamais le siège du conducteur lorsque vous conduisez !

18. Adattare sempre la velocità di guida alle condizioni di guida. Evitare di svoltare repentinamente durante la guida in salita, in discesa o attraverso un pendio!
19. Le prestazioni durante la guida e l'abilità di svoltare mutano, quando ci sono utensili collegati o montati sul trattore. Prestare attenzione alla sufficiente capacità di svoltare e di frenata!
20. Nelle curve, considerare il carico fuori dal baricentro e / o il peso costante dell'utensile!
21. Collegare l'utensile solo quando tutti i dispositivi di sicurezza sono in posizione e quando l'utensile è assicurato!
22. E' proibito sostare nell'area di lavoro e di pericolo della macchina!
23. Tenersi lontano dalla zona di oscillazione e rotazione della macchina!
24. I deflettori idraulici, le porte, ecc. possono essere messi in azione solo quando nessuno è nella zona di oscillazione!
25. Su tutte le parti della macchina, a comando meccanico o idraulico, esiste il pericolo di taglio e di schiacciamento!
26. Assicurare l'utensile prima di lasciare il trattore. Abbassare l'utensile completamente. Spegnerne il motore ed estrarre la chiave di accensione!
27. Nessuno può sostare tra il trattore e l'utensile se il veicolo non è assicurato contro il movimento da un freno e/o da una zavorra!
18. Adaptez toujours votre vitesse aux conditions de circulation. Évitez les virages brusques lorsque vous montez, descendez ou êtes perpendiculaire à la pente !
19. Les conditions de conduite et les possibilités de virage sont altérées, lorsque des outillages sont liés ou attelés au tracteur. Assurez-vous que vous pouvez correctement tourner et freiner !
20. Lorsque vous prenez des virages, prenez en considération le poids qui est en dehors du centre de gravité et/ou le poids constant de l'outillage !
21. Attelez l'outillage uniquement lorsque tous les appareils de sécurité sont en place et que l'outillage est fixé.
22. Il est interdit de se trouver dans la zone d'opération de la machine !
23. Restez en dehors de la zone de giration et de virage de la machine
24. Les clapets hydrauliques, portes etc. peuvent uniquement être activés lorsque personne ne se trouve dans la zone de giration.
25. Toutes les parties de la machine, qui sont activées mécaniquement ou hydrauliquement, présentent un risque de pincement ou de coupure.
26. Stabilisez l'outillage avant de quitter le tracteur. Abaissez complètement l'outillage. Arrêtez le moteur et retirez la clé du contact !
27. Personne ne doit passer entre le tracteur et l'outillage si le véhicule n'est pas stabilisé à l'aide d'un frein et/ou d'une cale.

Macchine montate sul trattore

1. Prima del montaggio e/o smontaggio della macchina all'/dall'attacco a tre punti, impostare il dispositivo di manipolazione in una posizione che impedisca la caduta incontrollata o il sollevamento della macchina!
2. Quando si monta la macchina sull'attacco a tre punti del trattore, la categoria dei punti di fissaggio deve essere o deve essere fatta in modo identico!
3. Nella zona delle barre di attacco idraulico a tre punti vi è pericolo di infortuni causati da schiacciamento e di contusioni.
4. Quando si opera fuori dall'elevatore-controllo dell'attacco a tre punti, non sostare tra il trattore e la macchina!
5. Quando la macchina è in posizione di trasporto, regolare il movimento laterale dell'attacco a tre punti!
6. Quando si guida su strada con la macchina sollevata, assicurare la leva del comando idraulico contro cadute accidentali!

Machines montées sur tracteur

1. Avant de monter et/ou de démonter la machine du bloc d'attelage «trois points», placez l'appareil de manutention en position telle que la machine ne puisse pas se baisser ou se lever.
2. Lorsque vous montez la machine sur le bloc d'attelage «trois points», les points de fixation doivent être identiques.
3. La zone du bloc d'attelage «3 points», présente un risque de de blessures dûes à n pincement ou à une coupure.
4. Lorsque vous actionnez le bloc d'attelage, ne restez pas entre le tracteur et la machine.
5. Lorsque la machine est en position transport, ajustez les mouvements de côté du bloc d'attelage «trois points».
6. Lorsque vous conduisez sur la voie publique avec la machine levée, assurez-vous que le levier de contrôle hydraulique ne puisse pas s'abaisser.

**Albero di trasmissione P.T.O.
(solo per utensili guidati da un
Albero P.T.O.)**

1. Utilizzare solo alberi P.T.O. prescritti dal produttore!
2. Albero PTO – i tubi e le pentole di protezione, la protezione dell'albero di trasmissione sul trattore e dell'albero in entrata sulla macchina devono essere al loro posto e in buone condizioni!
3. Fare attenzione alla sovrapposizione del tubo dell'Albero P.T.O. prescritto in posizione di trasporto e di lavoro!
4. L'Albero P.T.O. può essere montato solo quando la connessione dell'Albero P.T.O. e il motore sono spenti e la chiave di accensione è estratta!
5. Quando si utilizzano Alberi P.T.O. con sovraccarico e/o frizione di ruota libera, che non sono rivestiti da una protezione sul trattore, inserire il sovraccarico o la frizione di ruota libera sul lato della macchina!
6. Prestare sempre attenzione al corretto montaggio e fissaggio dell'Albero P.T.O.!
7. Assicurare la protezione dell'Albero P.T.O. contro la rotazione con una catena!
8. Prima di avviare l'Albero P.T.O. assicurarsi che il numero di giri selezionato e la direzione di rotazione della connessione del trattore coincida con il numero di giri consentito e la direzione rotante della macchina!
9. Quando si utilizzano Alberi PTO a due vie, considerare che il numero di giri dipende dalla velocità di guida e dalla direzione di rotazione in retromarcia invertire!
10. Assicurarsi che nessuno si trovi nella zona di pericolo della macchina prima di azionare l'Albero P.T.O.!

**Fonctionnement de l'arbre de
transmission
(ne concerne que les outillages
munis d'un arbre de transmission)**

1. Utilisez uniquement les arbres de transmission prescrits par le fabricant !
2. L'arbre de transmission – tubes et pots de protection, protection de l'arbre de transmission sur le tracteur, et sur l'arbre d'entrée de la machine doivent être correctement positionnés et en bon état !
3. Prenez bien l'arbre de transmission recommandé. Faites attention au chevauchement de l'arbre de transmission en position transport et en position travail !
4. L'arbre de transmission ne peut être monté que lorsque le branchement de l'arbre de transmission et le moteur sont éteints et que la clé de contact a été retirée !
5. Lorsque vous utilisez l'arbre de transmission dans les positions surcharge et/ou roue libre, qui ne sont pas protégées sur le tracteur, placez les positions surcharge ou roue libre sur le côté de la machine.
6. Assurez-vous bien que l'arbre de transmission est correctement monté et fixé !
7. Fixez la protection de l'arbre de transmission afin qu'elle ne soit pas entraînée par la rotation provoquée par une chaîne !
8. Avant de mettre en route l'arbre de transmission assurez-vous que le régime du moteur et la direction de rotation du branchement avec le tracteur correspondent à ceux supportés par la machine !
9. Quand vous utilisez un arbre de transmission à double-sens, souvenez-vous que le régime du moteur dépend de la vitesse et que la direction de rotation s'inverse en marche arrière ! Inversez!
10. Assurez-vous que personne ne se trouve dans la zone dangereuse autour de la machine avant de mettre en route l'arbre de transmission. Ne mettez jamais en rout

-
- | | |
|---------------------------------------------------------------------------------------------------------------------------------------------------------------------------------------------------------------------------------------------------------------------------------------------------------------------------------------------------------------------------------------------------------------------------------------------------------------------------------------------------------------------------------------------------------------------------------------------------------------------------------------------------------------------------------------------------------------------------------------------------------------------------------------------------------------------------------------------------------------------------------------------------------------------------------------------------------------------------------------------------------------------------------------------------------------------------------------------------------------------------------------------------|--------------------------------------------------------------------------------------------------------------------------------------------------------------------------------------------------------------------------------------------------------------------------------------------------------------------------------------------------------------------------------------------------------------------------------------------------------------------------------------------------------------------------------------------------------------------------------------------------------------------------------------------------------------------------------------------------------------------------------------------------------------------------------------------------------------------------------------------------------------------------------------------------------------------------------------------------------------------------------------------------------------------------------------------------------------------------------------------------------------------------------------------------------------------------------------------------------------------------------------------------------------------------|
| <p>11. Non azionare mai l'Albero P.T.O. quando il motore è spento!</p> <p>12. Quando si lavora con l'Albero P.T.O., non è consentito a nessuno sostare nella zona di rotazione dell'Albero P.T.O.</p> <p>13. Spegnerne sempre l'albero P.T.O. quando la deviazione d'angolo diventa troppo grande o quando non ne avete bisogno!</p> <p>14. Attenzione! Dopo aver spento l'Albero P.T.O., rimane il pericolo di rotazione delle parti più pesanti. Non avvicinarsi alla macchina finché non si arresta completamente. È possibile iniziare a lavorare solo quando la rotazione si è completamente arrestata.</p> <p>15. La pulizia, la lubrificazione o la regolazione delle macchine, guidata dall'Albero P.T.O., o lo stesso Albero P.T.O. può essere fatta quando il motore è spento e la chiave di accensione è estratta!</p> <p>16. L'Albero P.T.O. disconnesso deve essere posto nel supporto fornito!</p> <p>17. Quando l'Albero P.T.O. è estratto dal trattore, spingere il tappo di protezione posteriormente sull'albero motore del trattore!</p> <p>18. Riparare tutti i danni dell'Albero P.T.O. prima di utilizzare la macchina!</p> | <p>11. l'arbre de transmission lorsque le moteur est éteint !</p> <p>12. Lorsque vous travaillez avec l'arbre de transmission personne n'est autorisé dans la zone de rotation de l'arbre de transmission.</p> <p>13. Arrêtez toujours l'arbre de transmission lorsque l'angle de déviation devient trop grand ou quand vous n'en avez pas besoin !</p> <p>14. Attention ! Après avoir arrêté l'arbre de transmission le danger de rotation de pièces plus lourdes encore en mouvement reste possible. Ne vous approchez pas de la machine avant son arrêt complet. Vous pouvez commencer à travailler quand la rotation est complètement terminée.</p> <p>15. Le nettoyage, la lubrification ou l'ajustage des machines, fonctionnant avec l'arbre de transmission, ou l'arbre de transmission lui-même, ne peut être réalisé que quand le moteur est éteint et que la clé de contact a été retirée.</p> <p>16. L'arbre de transmission débranché doit être posé sur le réceptacle fourni !</p> <p>17. Lorsque l'arbre de transmission est retiré du tracteur, remettez en place le couvercle de protection sur l'arbre de transmission du tracteur !</p> <p>18. Réparez tous les dommages qu'aurait pu subir l'arbre de transmission avant d'utiliser la machine !</p> |
|---------------------------------------------------------------------------------------------------------------------------------------------------------------------------------------------------------------------------------------------------------------------------------------------------------------------------------------------------------------------------------------------------------------------------------------------------------------------------------------------------------------------------------------------------------------------------------------------------------------------------------------------------------------------------------------------------------------------------------------------------------------------------------------------------------------------------------------------------------------------------------------------------------------------------------------------------------------------------------------------------------------------------------------------------------------------------------------------------------------------------------------------------|--------------------------------------------------------------------------------------------------------------------------------------------------------------------------------------------------------------------------------------------------------------------------------------------------------------------------------------------------------------------------------------------------------------------------------------------------------------------------------------------------------------------------------------------------------------------------------------------------------------------------------------------------------------------------------------------------------------------------------------------------------------------------------------------------------------------------------------------------------------------------------------------------------------------------------------------------------------------------------------------------------------------------------------------------------------------------------------------------------------------------------------------------------------------------------------------------------------------------------------------------------------------------|

Idraulica

1. Il sistema idraulico è ad alta pressione!
2. Quando si connettono i cilindri idraulici e i motori idraulici, prestare attenzione alla corretta connessione dei tubi idraulici!
3. Quando si collegano i tubi idraulici all'impianto idraulico del trattore, assicurarsi che l'impianto idraulico sul trattore e l'idraulica sull'utensile non sono sotto pressione!
4. I connettori idraulici, tra il trattore e la falciatrice, devono essere contrassegnati al fine di evitare prestazioni errate. Nel caso in cui i collegamenti siano invertiti c'è il rischio di un lavoro inverso (sollevamento/abbassamento). Pericolo di infortuni!
5. Controllare regolarmente i tubi e sostituirli se danneggiati o vecchi. I tubi sostituiti devono corrispondere alle esigenze tecniche del produttore dell'utensile!
6. Quando si cercano eventuali punti di perdita, utilizzare strumenti idonei per evitare danni!
7. I liquidi ad alta pressione (olio idraulico), quando ci sono perdite, possono penetrare la pelle e causare gravi danni! In caso di infortuni, rivolgersi immediatamente a un medico. Pericolo di infezione!
8. Prima di iniziare qualsiasi tipo di lavoro sul sistema idraulico dell'utensile, abbassare l'utensile sul terreno, rilasciare la pressione dell'olio e spegnere il motore!

Hydraulique

1. L'hydraulique est sous haute pression !
2. Lorsque vous connectez les vérins hydrauliques et les moteurs hydrauliques, faites attention à bien connecter les tuyaux hydrauliques !!
3. Lorsque vous branchez les tuyaux hydrauliques aux appareils hydrauliques du tracteur, assurez-vous qu'aucun appareil hydraulique, sur le tracteur et sur l'outillage, n'est sous pression !
4. Les branchements hydrauliques, entre le tracteur et la faucheuse doivent être marqués, afin d'éviter tout dysfonctionnement. Si les branchements sont inversés, il y a un risque d'un fonctionnement inversé (élévation /abaissement). Risque de blessures !
5. Vérifiez régulièrement les tuyaux et remplacez-les s'ils sont défectueux ou s'ils sont trop anciens. Les nouveaux tuyaux doivent correspondre aux exigences techniques du fabricant de l'outillage !
6. Lorsque vous cherchez des points de fuite, utilisez des outils adéquats afin d'éviter les blessures !
7. Les liquides sous haute pression (liquide hydraulique) peuvent, lors d'une fuite, pénétrer la peau et causer de graves lésions. En cas de blessures, consultez immédiatement votre médecin. Risque d'infections !
8. Avant de commencer à travailler sur les appareils hydrauliques de l'outillage, abaissez l'outil sur le sol, relâchez la pression des liquides et arrêtez le moteur !

Manutenzione

1. Dopo la falciatura, pulire la barra falciante. Quando si utilizzano detergenti con getto ad alta pressione, **NON** direzionarli nei cuscinetti!
2. La manutenzione, riparazione, pulizia e rimozione dei difetti può essere eseguita solo quando l'unità e il motore sono spenti e la chiave di accensione è estratta!
3. Controllare i dadi e le viti regolarmente per essere sicuri che essi siano sufficientemente fissati. Altrimenti, fissateli!
4. Se si esegue la manutenzione sull'utensile sollevato, assicurare sempre l'attrezzo tramite un supporto adeguato.
5. Utilizzare strumenti e guanti adeguati in caso di sostituzione di parti di macchine con bordi taglienti!
6. Conservare correttamente oli e grassi!
7. Prima di effettuare riparazioni su impianti elettrici, spegnere la corrente elettrica – rimuovere il fusibile!
8. Se i dispositivi di sicurezza soccombono al loro utilizzo, devono essere controllati periodicamente e sostituiti in duetto!
9. Durante la saldatura sul trattore o sulla macchina montata sul trattore, scollegare il cavo dalla batteria e dal generatore!
10. Utilizzare esclusivamente ricambi originali; garantiscono una lunga durata della macchina!
11. Quando si immette il gas, utilizzare esclusivamente azoto. Pericolo di ESPLOSIONE!

Entretien

1. Après avoir fauché, nettoyez la barre de coupe. Lorsque vous nettoyez au jet haute pression, **NE** le dirigez **PAS** sur les paliers !
2. L'entretien, les réparations, le nettoyage ou autre ne peuvent être effectués uniquement quand l'arbre de transmission est débranché et que le moteur est éteint, et que la clé de contact a été retirée !
3. Vérifiez les écrous et les vis régulièrement pour être sûr qu'ils sont assez serrés. Sinon, resserrez-les !
4. Si vous faites des travaux d'entretien et que l'outillage est surélevé, stabilisez-le systématiquement avec des cales appropriées.
5. Utilisez des outils et des gants appropriés lorsque vous remplacez les pièces coupantes de la machine !
6. Rangez correctement les huiles et les graisses !
7. Avant de réparer les appareils électriques, coupez le courant – retirez le fusible !
8. Du fait que les appareils de sécurité s'usent, ils doivent être contrôlés régulièrement et remplacés à temps !
9. Lorsque vous soudez sur le tracteur ou sur la machine qui est montée sur le tracteur, débranchez le câble de la batterie et du générateur !
10. Utilisez uniquement les pièces de rechange certifiées, elles garantissent une plus longue durée de vie de la machine !
11. Lorsque vous faites le plein, utilisez uniquement de l'azote. Risque d'EXPLOSION !

1. Avvertenza

Il rastrello rotante SIP è dotato di tutti i dispositivi di sicurezza previsti dalla legge.

Ma non è possibile proteggere tutti i punti di pericolo sulla macchina, per quanto riguarda il funzionamento della macchina stessa. Sulla macchina ci sono adesivi con informazioni corrispondenti circa il pericolo in quella zona. Gli adesivi sono di colore giallo e nero.



Leggere attentamente il testo degli adesivi di sicurezza, controllare sulla macchina dove si possono trovare, perché ci sono zone pericolose.

1. Avant-propos

L'ameneur rotatif SIP est équipé de tous les appareils prescrits par la législation.

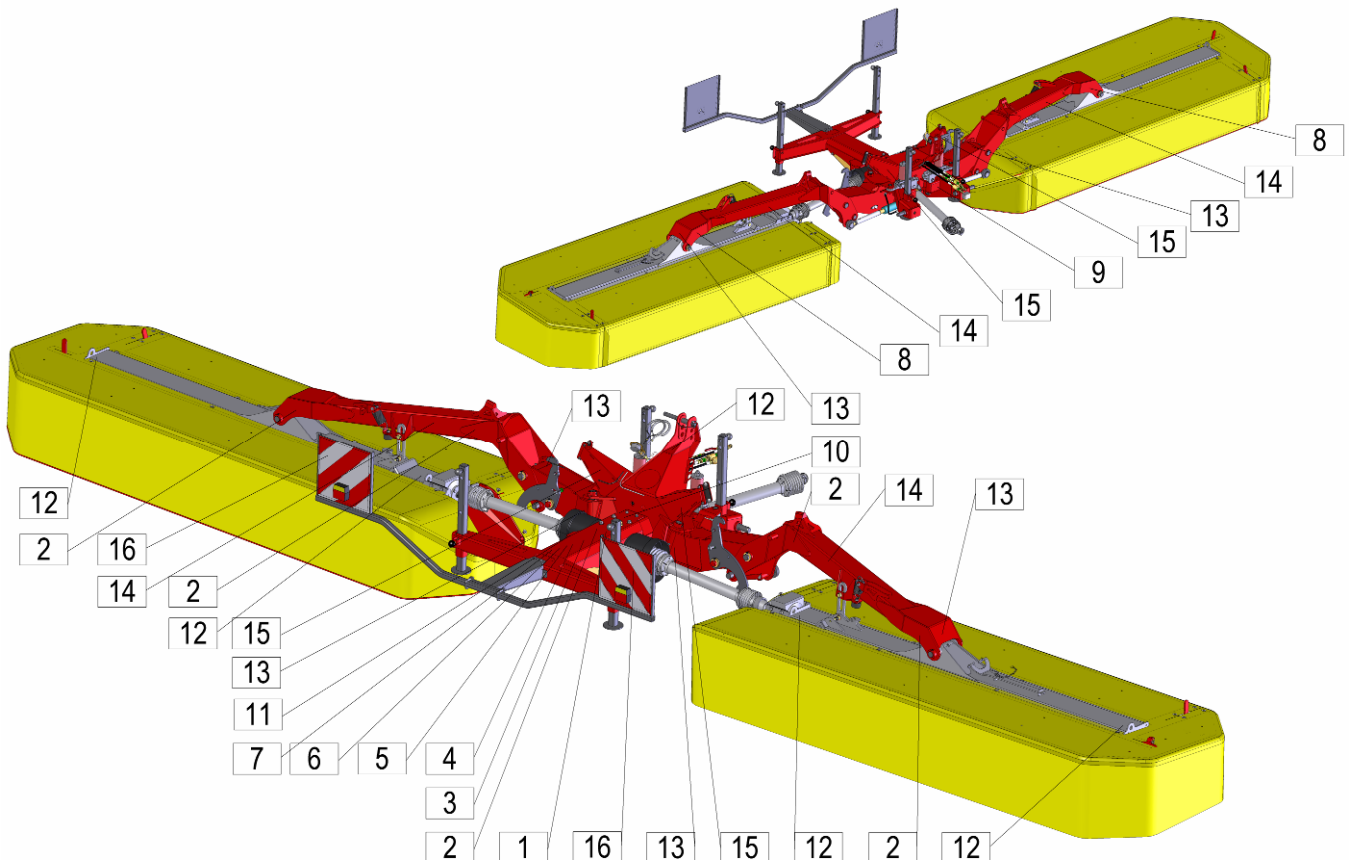
Mais il n'est pas possible de protéger tous les endroits dangereux, étant donné la fonction même de la machine. Sur la machine se trouvent des autocollants qui signalent un danger dans cette zone. Les autocollants sont jaune et noir.



Lisez attentivement les autocollants de sécurité, vérifiez sur la machine où ils se trouvent, du fait que certaines zones sont dangereuses.

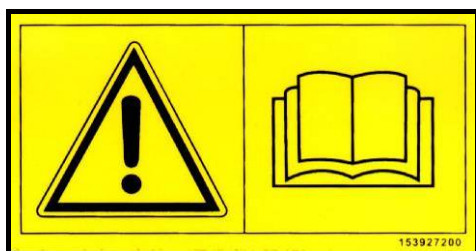
1.1 Posizione degli adesivi di sicurezza con testo di avviso sulla macchina

1.1 Position des autocollants de sécurité avec texte d'avertissement sur la machine



1.2 Adesivi di sicurezza (disegno)

1.2 Autocollants de sécurité (dessin)



153927200

1

- Leggere attentamente il manuale operativo e prenderlo in considerazione.
- Lisez attentivement ce mode d'emploi et suivez bien les instructions.



153927308

2

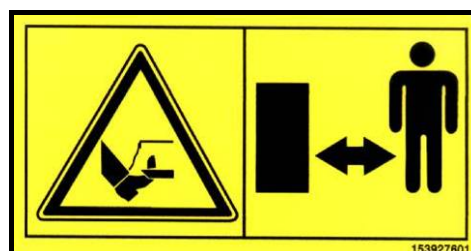
- Non accedere mai alla zona di pericolo di schiacciamento fino a quando le parti possono muoversi.
- N'essayez jamais d'atteindre les zones avec un risque d'écrasement tant que les éléments sont en mouvement.



153927807

3

- Attendere che tutti i componenti della macchina si siano fermati completamente prima di toccarli.
- Attendez que tous les éléments de la machine se soient arrêtés complètement avant de les toucher.



153927601

4

- Tenersi distanti dall'area della lama della falciatrice se il motore del trattore è acceso con P.T.O. collegato.
- Tenez-vous à l'écart de la zone du couteau de la faucheuse tant que le moteur du tracteur est en marche et que l'arbre de transmission est branché.



153927709

5

- Tenersi distanti se il motore è acceso.
- Tenez-vous à l'écart lorsque le moteur tourne.



153930205

6

- Spegnere il motore e rimuovere la chiave prima di eseguire la manutenzione o la riparazione.
- Éteignez le moteur et retirez la clé avant d'effectuer tout entretien ou réparation.



153927503

7

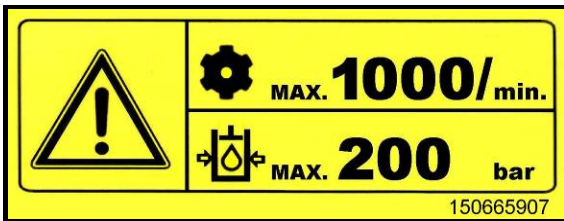
- Tenersi distanti dalla zona di pericolo tra l'attacco frontale e la macchina.
- Tenez-vous à l'écart de la zone de danger entre le bloc d'attelage et la machine.



153927406

8

- Tenersi distanti dall'area degli utensili.
- Tenez-vous à l'écart de la zone de giration des outils.



150665907

9

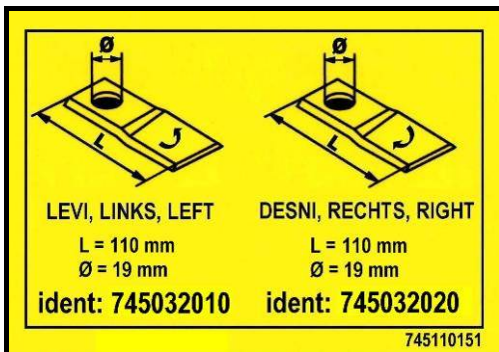
- Il nr. max. di rotazioni dell'albero P.T.O. è di 1000 giri/min, la pressione idraulica max. è di 200 bar.
- Le nombre max. de rotations de l'arbre de transmission est de (1000 tr/min) ; la pression hydraulique est de 200 bars max.



154225109

10

- Dopo un paio d'ore di lavoro, controllare se le viti, i dadi e le rondelle sono sufficientemente fissate.
- Après quelques d'heures d'utilisation, vérifiez si les vis, les boulons et les rondelles sont assez serrés.



745110151

11

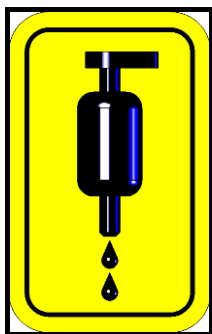
- Lama sinistra, Lama destra.
- Lame gauche, Lame droite.



745110180

12

- Sollevamento – gancio.
- Élevation – crochet.



745110240

13

- Cappuccio.
- Raccord

SILVERCUT 900

752110100

14



154353602

15



910093507

16

POZOR!
 Po končani košnji očistite kosilni greben!
ACHTUNG!
 Nach dem Mähen das Mähbalken reinigen!
CAUTION!
 After mowing clean the cutter bar!



745110260

745110260

- **ATTENZIONE!** Dopo la falciatura, pulire la barra falciante!
- **ATTENTION !** Après avoir fauché, nettoyez la barre de coupe !

1.3 Dati tecnici
1.3 Données techniques

Tipo	SILVERCUT 900	Type
Larghezza di lavoro	8740 mm	Largeur de travail
Peso	1860 kg	Poids
Larghezza di trasporto	2860 mm	Largeur de transport
Lunghezza di trasporto	2200 mm	Longueur de transport
Altezza di trasporto (min.)	3650 mm	Hauteur de transport (min.)
Rotazione dell'albero cardanico (max.)	1000 giri/min (tr/min)	Rotations de l'arbre de transmission (max.)
Rotazione del disco	3000 giri/min (tr/min)	Rotation du disque
Frizione di sicurezza (Nm)	1000 - 1200	Position de sécurité (Nm)
Numero di dischi	16	Nombre de disques
Numero di lame	32	Nombre de lames
Potenza del trattore (min.)	90 kW 90 kW	Puissance du tracteur (min.)
Velocità di lavoro	fino a 18 km/h jusqu'à 18 km/h	Vitesse de travail
Capacità di falciatura	11 ha/h 11 ha/h	Capacité de fauchage
Categoria di bulloni di connessione	Cat. III Cat. III	Catégorie des boulons d'assemblage

Richieste connessioni idrauliche sul trattore

- 4 x connettori galleggiante
- 1 x connettore singolo anello

Pressione necessaria per il funzionamento della macchina:

- Pressione idr. minima richiesta del trattore è di 140 bar.
- Pressione idr. massima permessa del trattore è di 200 bar.

Connessione elettrica richiesta:

- Presa 12 V per impianti di illuminazione.

Branchements hydrauliques exigés sur le tracteur

- Connecteurs flottants x 4
- Connecteur à anneau x 1

Pression requise pour le fonctionnement de la machine :

- La pression hydraulique du tracteur min. requise est de 140 bars
- La pression hydraulique du tracteur max. autorisée est de 200 bars

Raccordement électrique exigé :

- Douille 12 V pour l'éclairage

Livello acustico superiore 70 dB.

Niveau sonore au-dessus de 70 dB.

1.4 Calcolo della zavorra del trattore

Allegato B standard SIST EN ISO 4254 -10

Grazie al peso della macchina, la combinazione di trattore e macchina potrebbe diventare instabile. L'applicazione della macchina dalla parte anteriore o posteriore o entrambi, non deve superare il peso massimo autorizzato totale del trattore, il carico consentito sull'asse e la capacità di carico.

Il carico sull'asse anteriore deve ammontare ad almeno il 20 % del peso a vuoto del trattore.

Il carico sull'asse posteriore deve ammontare ad almeno il 45 % del peso a vuoto del trattore.

Per calcolare la totale stabilità del trattore, utilizzare le seguenti formule.

1.4 Calcul du lest pour le tracteur

Pièce jointe B Norme SIST EN ISO 4254-10

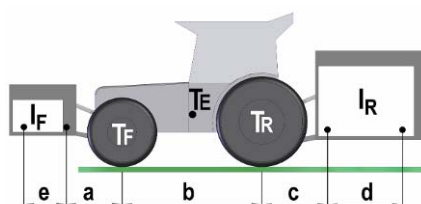
Étant donné le poids de la machine, l'ensemble constitué du tracteur et de la machine peut devenir instable. Que l'on attache la machine par l'avant ou par l'arrière ou les deux, le poids maximum autorisé pour le tracteur, la charge par essieu autorisée et la charge par pneu ne doivent pas être dépassés.

La charge par essieu à l'avant doit au moins représenter 20 % du poids du tracteur à vide.

La charge par essieu à l'arrière doit représenter au moins 45 % du poids du tracteur à vide.

Pour calculer la stabilité totale du tracteur, utilisez les formules suivantes.

Figura 1 Illustration 1



GIUNTO ANTERIORE DELLA MACCHINA O COMBINAZIONE

Peso minimo richiesto per la macchina/pesi attaccati nella parte posteriore:

$$I_{Rmin.} = \frac{I_F \cdot (a + e) - (T_R \cdot b) + (0.45 \cdot T_E \cdot b)}{b + c + d}$$

GIUNTO POSTERIORE DELLA MACCHINA O COMBINAZIONE

Peso minimo richiesto per la macchina/pesi attaccati nella parte anteriore:

$$I_{Fmin.} = \frac{I_R \cdot (c + d) - (T_F \cdot b) + (0.2 \cdot T_E \cdot b)}{a + b + e}$$

CARICO ATTUALE DEL TRATTORE

Attuale peso totale del trattore:

$$T_S = I_R + I_F + T_E$$

Calcolo del carico attuale dell'asse anteriore:

$$T_{FS} = \frac{I_F \cdot (e + a + b) + (T_F \cdot b) - I_R \cdot (c + d)}{b}$$

Calcolo del carico attuale dell'asse posteriore:

$$T_{RS} = T_S - T_{FS}$$

Prima di comprare una macchina da un venditore, controllare l'idoneità del trattore secondo i valori calcolati.

RACCORDEMENT DE LA MACHINE PAR L'AVANT OU COMBINAISON

Poids minimum requis pour la machine/les poids attachés à l'arrière :

RACCORDEMENT DE LA MACHINE PAR L'AVANT OU COMBINAISON

Poids minimum requis pour la machine/les poids attachés à l'avant :

CHARGE RÉELLE DU TRACTEUR :

Poids total réel du tracteur :

Calcul de la charge par essieu réelle à l'avant :

Calcul de la charge par essieu réelle à l'arrière :

Avant d'acheter une machine chez un revendeur, vérifiez l'adéquation du tracteur avec les valeurs calculées.

Chiave (I)			
T_E	(kg)	Peso a vuoto del trattore	1
T_F	(kg)	Carico su asse anteriore del trattore a vuoto	1
T_R	(kg)	Carico su asse posteriore del trattore a vuoto	1
I_R	(kg)	Peso combinato dell'utensile posteriore agganciato / zavorra posteriore	2
I_F	(kg)	Peso combinato dell'utensile anteriore agganciato / zavorra anteriore	2
a	(m)	Distanza dal centro dell'asse anteriore al centro delle sfere del giunto inferiore	1,3
b	(m)	Interasse del trattore	1, 3
c	(m)	Distanza dal centro dell'asse posteriore al centro delle sfere del giunto inferiore	1, 3
d	(m)	Distanza fra il centro delle sfere ed il baricentro della macchina montata posteriore / peso posteriore (d = 0,5 m)	
e	(m)	Distanza fra il centro delle sfere ed il baricentro della macchina montata anteriore / peso anteriore (d = 0,4 m)	

Legenda (F)			
T_E	(kg)	Poids du tracteur à vide :	1
T_F	(kg)	Charge par essieu à l'avant sur tracteur à vide	1
T_R	(kg)	Charge par essieu à l'arrière sur tracteur à vide	1
I_R	(kg)	Poids combiné de l'outillage monté à l'arrière / poids arrière	2
I_F	(kg)	Poids combiné de l'outillage monté à l'arrière / poids arrière	2
a	(m)	Distance entre le centre de l'essieu avant et le centre des rotules d'attelage	1,3
b	(m)	Empattement du tracteur	1, 3
c	(m)	Distance entre le centre de l'essieu arrière et le centre des rotules d'attelage	1, 3
d	(m)	Distance entre le centre des boules d'attelage et le centre de gravité de la machine montée par l'arrière/poids arrière (d = 0,5 m)	
e	(m)	Distance entre le centre des boules d'attelage et le centre de gravité de la machine montée par l'avant/poids avant (d = 0,4 m)	

1. Vedi il manuale di istruzioni del trattore.
2. Vedi il listino prezzi e/o il manuale di istruzioni dell'utensile.
3. Da misurare.

1. Voir le mode d'emploi du tracteur.
2. Voir la liste de prix et / ou le manuel d'instructions de l'outillage.
3. À mesurer.

2. Preparazione

2.1 Istruzioni speciali di sicurezza



- *Quando si esegue il controllo, la manutenzione, la riparazione e il montaggio, spegnere sempre l'albero P.T.O. Spegnere il motore ed estrarre la chiave di accensione. Assicurare il trattore contro i movimenti.*
- *La rotazione massima dell'albero P.T.O. è di 1000 giri/min.*
- *I dispositivi come la stringa, i tubi idraulici, gli impianti elettrici devono essere posizionati in modo che ogni estrazione involontaria o contatto con gli pneumatici sia impossibile. Rischio di incidente!*
- *Nessuno può sostare tra il trattore e la macchina durante il sollevamento o l'abbassamento del ranghinatore con l'idraulica del trattore.*
- *Assicurarsi che nessuno si trovi nella zona di pericolo della macchina prima di azionare l'albero P.T.O. Alto rischio di infortuni!*
- *Utilizzare le protezioni secondo le normative quando si lavora o si guida su strada. Montare l'attrezzatura d'illuminazione e verificare il suo funzionamento.*
- *Non abbandonare mai il posto di guida durante il lavoro.*

Prima di collegare o scollegare la falciatrice alle barre di attacco idraulico a tre punti, impostare le leve di comando nella posizione che esclude un sollevamento o un abbassamento involontario dell'attacco a tre punti!

Il giunto e lo disgiunto della falciatrice richiedono un'attenzione speciale!

Nella zona delle barre di attacco idraulico a tre punti vi è pericolo di infortuni causati da schiacciamento e di contusioni.

La falciatura è fatta con elevazione idraulica a tre punti di terza categoria.

2. Préparations

2.1 Consignes de sécurité particulières



- *Lorsque vous effectuez une vérification, une réparation ou un montage, arrêtez toujours l'arbre de transmission. Arrêtez le moteur et retirez la clé du contact. Stabilisez le tracteur pour l'empêcher de bouger.*
- *Le nombre max. de rotations pour l'arbre de transmission est de 1000 tr/min.*
- *Les appareils comme les câbles, les tuyaux hydrauliques, les installations électriques doivent être placés de façon à ne pas gêner l'utilisation normale du tracteur en marche. Risque d'accident !*
- *Personne ne doit se trouver entre le tracteur et la machine lorsqu'on lève ou abaisse la faucheuse avec les appareils hydrauliques du tracteur.*
- *Assurez-vous que personne ne se trouve dans la zone de danger de la faucheuse avant de démarrer l'arbre de transmission. Risque élevé de blessures !*
- *Faites attention à bien utiliser des protections conformément à la réglementation lorsque vous travaillez ou empruntez la voie publique. Installez l'éclairage et vérifiez son fonctionnement.*
- *Ne quittez jamais le siège du conducteur lorsque vous travaillez.*

Avant de brancher ou de débrancher la faucheuse au bloc d'attelage trois-points hydraulique, placez les leviers de contrôle sur la position qui empêchera une élévation ou un abaissement du bloc d'attelage trois-points !

Brancher et débrancher la faucheuse exige beaucoup d'attention !

La zone du bloc d'attelage trois points hydraulique présente un risque de blessures provoquées par un pincement ou une coupure.

Le fauchage s'effectue avec un bloc d'élévation trois points hydraulique de troisième catégorie.

2.2 Giunto al trattore

La falciatrice è già progettata per soddisfare le impostazioni di funzionamento prima dell'attaccamento (un'inclinazione a catena di 2 gradi in senso di marcia è già stata impostata).

Installazione in serie di elevatore idraulico a tre punti di terza categoria.



- **Fate attenzione che nessuno sosti tra il trattore e la macchina quando si collega la macchina al trattore.**
- **Fissare le barre inferiori per evitare l'oscillazione laterale della macchina nell'unità trasversale e per non compromettere l'unità di sicurezza.**

2.2 L'attelage au tracteur

La faucheuse est conçue pour correspondre aux réglages opérationnels avant d'être attelée (la hauteur de fonctionnement et l'inclinaison de 2 degrés en direction du sens de conduite sont déjà paramétrées).

Installation en série d'un bloc d'élévation trois points hydraulique de troisième catégorie.



- **Assurez-vous que personne ne se trouve entre le tracteur et la machine lorsque vous raccordez la machine au tracteur.**
- **Fixez les barres basses afin d'empêcher l'oscillation latérale de la machine lors d'une conduite transversale et empêcher une conduite dangereuse.**

Figura 2

Illustration 2



Figura 3

Illustration 3



Figura 4 **Illustration 4**

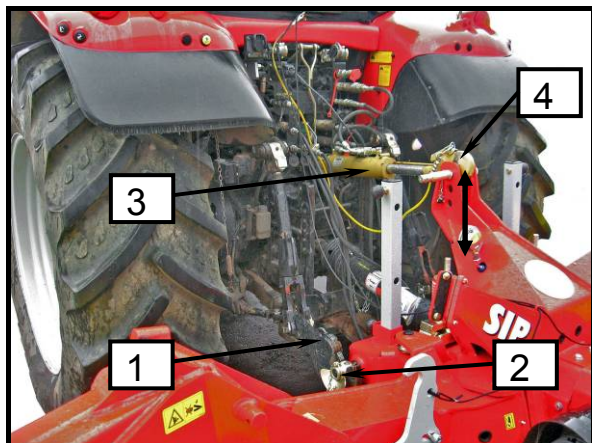


Figura 5 **Illustration 5**

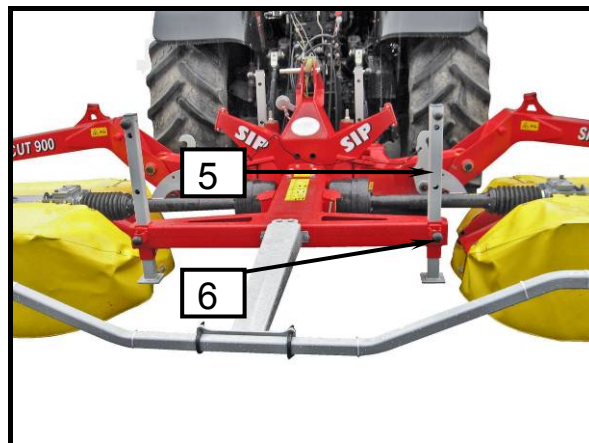


Figura 6 **Illustration 6**

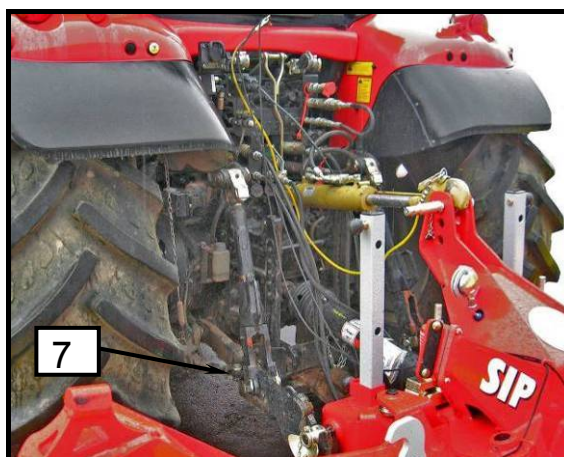
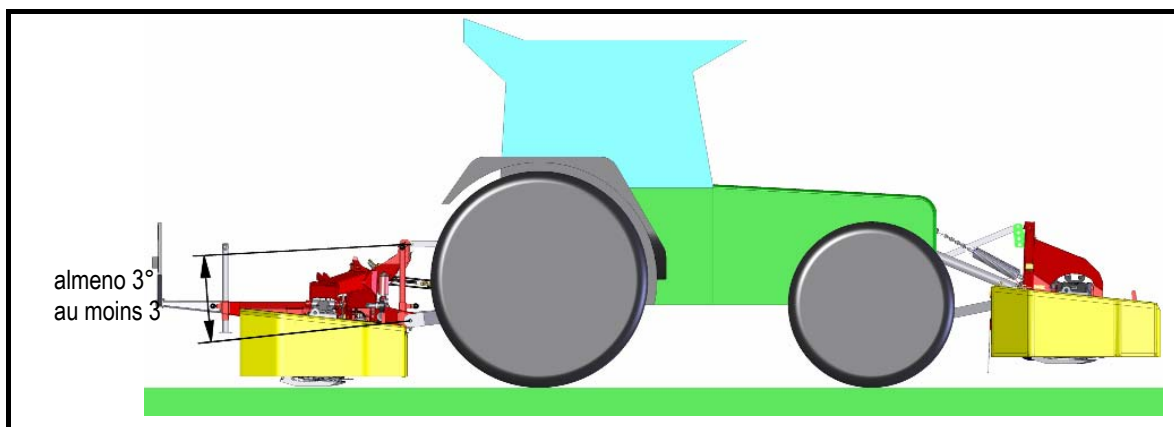


Figura 7 **Illustration 7**



- Avvicinare la falciatrice con il trattore.
 - Collegare il meccanismo di sollevamento idraulico inferiore (1) e fissarlo con il perno (2).
 - Collocare il giunto superiore (3) all'altezza disponibile sulla falciatrice, l'angolo tra i bracci idraulici inferiori (1) e il giunto superiore dovrebbe essere maggiore di 3 gradi (Fig.).
 - Fissare il bullone con il perno (4).
 - Sollevare le gambe di supporto (5) e fissarle con il perno (6) in posizione verticale. Non rimuovere le gambe di supporto!
 - Fissare la barra idraulica inferiore (1) con la leva (7) su entrambi i lati.
- Approchez le tracteur de la faucheuse.
 - Branchez le mécanisme hydraulique du bas pour l'élévation (1) et fixez-le avec le tendeur (2).
 - Placez la bielle supérieure (3) à la hauteur disponible de la faucheuse, l'angle entre les barres hydrauliques du bas (1) et la bielle supérieure doit être supérieur à 3 degrés (Ill.).
 - Fixez la vis avec le tendeur (4).
 - Relevez les supports (5) et fixez-les avec un tendeur (6) en position vers le haut. Ne retirez pas les supports !
 - Fixez la barre hydraulique du bas (1) avec le levier (7) des deux côtés.



La velocità di sollevamento della falciatrice deve essere regolata in modo che la falciatrice sia posta in posizione di trasporto senza strappi.

Si consiglia di utilizzare la barra superiore idraulica (3).



La vitesse d'élévation de la faucheuse doit être ajustée de façon à ce que la faucheuse se remette en position transport sans saccades.

Nous recommandons d'utiliser la barre hydraulique du haut (3).

2.2.1 Regolazione dell'attacco

trasversale

2.2.1 Ajustement transversal de l'attache

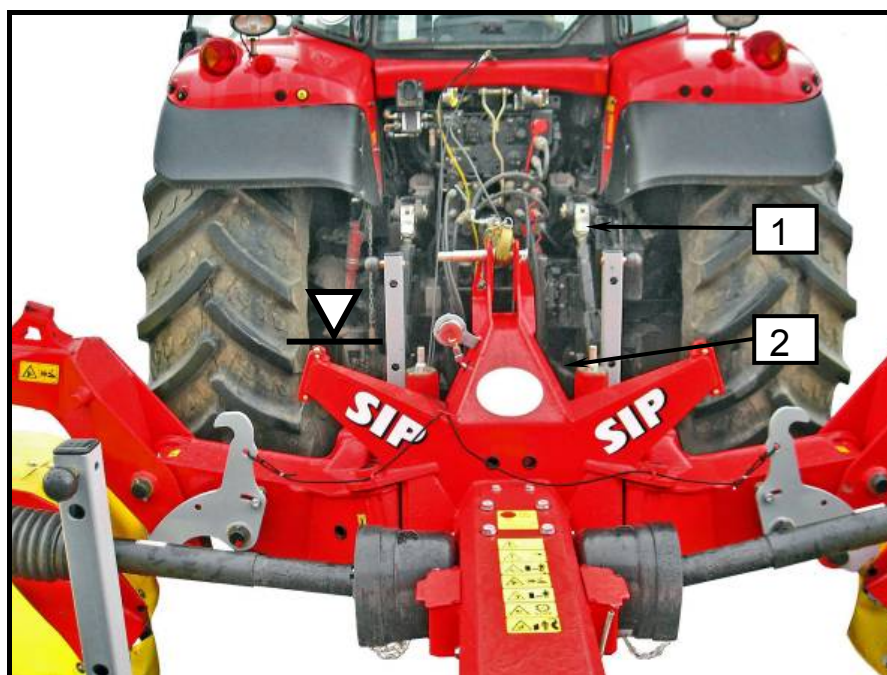
I seguenti criteri devono essere garantiti quando l'asta è sui bracci dell'attacco a tre punti:

- La macchina deve essere sempre al centro del trattore e perpendicolare alla direzione di marcia e fissata (impostare la posizione dei bracci del trattore (1) e fissarli con le leve);
- La macchina deve essere sempre parallela al terreno e perpendicolare alla direzione di movimento (regolare il dadi sul sollevamento a tre punti (2).

Les points suivants doivent être respectés si la bielle est sur les bras du bloc d'attelage trois-points :

- La machine doit toujours être au centre du tracteur et perpendiculaire au sens de la conduite et fixée (choisissez la position des bras du tracteur (1) et fixez-les avec les leviers) ;
- La machine doit toujours être parallèle au sol et perpendiculaire au sens du mouvement (ajustez l'écrou sur le bloc d'élévation trois points (2).

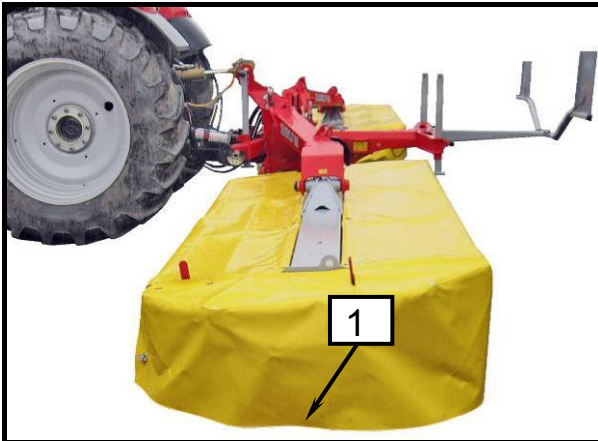
Figura 8 Illustration 8



2.2.2 Adeguamento dell'attacco parallelo – al tempo stesso regolazione dell'altezza della falciatrice

Nella direzione di marcia del trattore, l'attacco deve essere sempre inclinato a un angolo di 2°.

Figura 9 Illustration 9



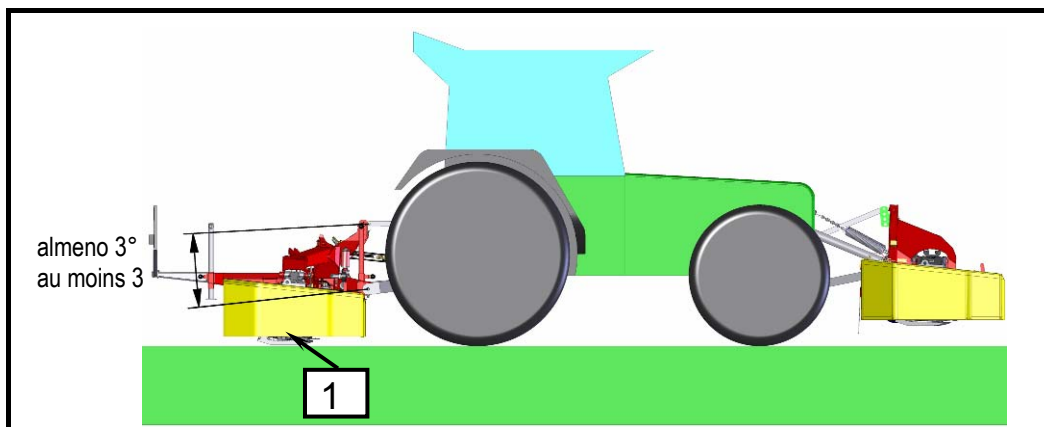
2.2.2 Ajustement parallèle de l'attache – en même temps, ajustement de la hauteur de coupe

Dans le sens du mouvement du tracteur, l'attache doit toujours être incliné avec un angle de 2°.

Figura 10 Illustration 10



Figura 11 Illustration 11



- Controllare se l'attacco è inclinato in avanti di 2°. Uno sguardo alla cortina (1) può aiutare: il suo bordo laterale inferiore deve essere equidistante dal suolo.
- Ruotare la barra superiore (2) in modo adeguato.

- Vérifiez si l'attache est incliné vers l'avant de 2°. Un coup d'oeil au rideau (1) peut vous permettre de vérifier : son bord inférieur doit être à la même distance par rapport au sol.
- Ajustez la barre supérieure (2) de façon adéquate.



- **L'inclinazione consigliata permette la falciatura ad una altezza di 40–70mm.**
- **Le gambe di supporto sono create per consentire alla falciatrice di essere inclinata in avanti con un angolo di 2° quando è disconnessa.**
- **L'angolo massimo nella direzione di movimento non deve superare 7°.**



- **L'inclinaison recommandée permet de faucher à une hauteur de 40–70mm.**
- **Les supports permettent de pencher la faucheuse avec un angle de 2° vers l'avant lorsqu'elle est débranchée.**
- **L'angle maximum dans le sens du mouvement ne doit pas dépasser 7°.**

2.2.3 Regolazione dell'altezza di lavoro della connessione

angolo massimo di adattamento al terreno $\pm 15^\circ$.



- Dopo aver regolato l'altezza di lavoro dei bracci del trattore, bloccarli.
- L'opportuna regolazione dell'altezza di lavoro dell'attacco evita il sovraccarico quando si lavora in salita (danno materiale).

Figura 12

2.2.3 Ajustement de la hauteur de coupe du branchement

L'angle maximum d'adaptation au sol est de $\pm 15^\circ$.



- Après l'ajustement de la hauteur de coupe des bras du tracteur, bloquez-les.
- L'ajustement adéquat de la hauteur de coupe de l'attache évite toute surcharge lorsqu'on travaille en côte (dommage matériel).

Illustration 12

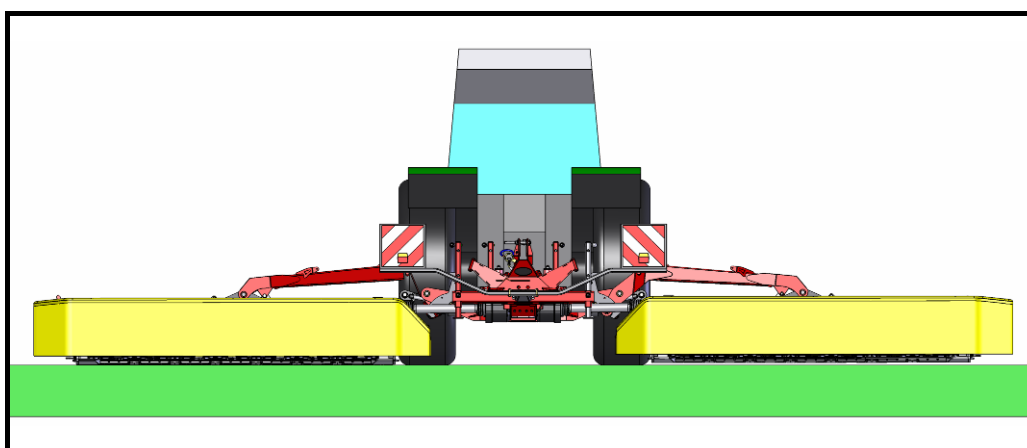
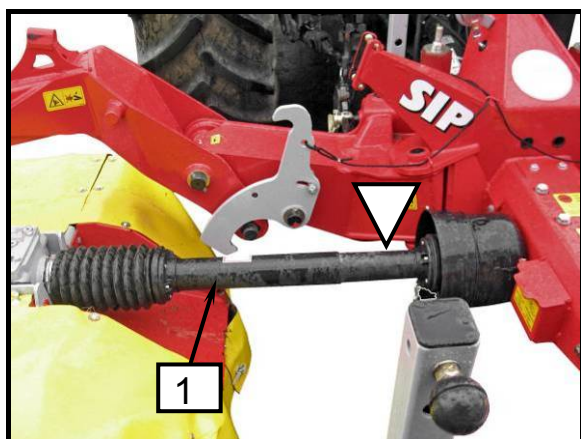


Figura 13

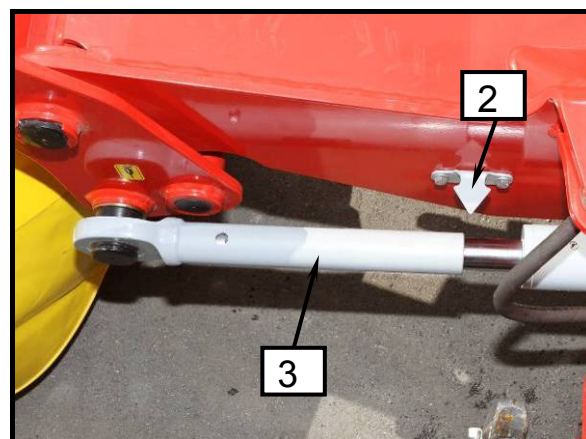
Illustration 13

Figura 14

Illustration 14



- La falciatrice dovrebbe essere in posizione di lavoro.
- Verificare se il cardano (1) è in posizione orizzontale.
- Sollevare o abbassare la falciatrice con l'attacco idraulico a tre punti. Usare la freccia (2) nella posizione sul lato del cilindro del cilindro idraulico (3) per la direzione.



- La faucheuse doit être en position de travail.
- Vérifiez si le cardan (1) est en position horizontale.
- Levez ou abaissez la faucheuse avec le bloc d'attelage hydraulique trois points. Utilisez la flèche (2) en position sur le bord du vérin hydraulique (3) pour l'orienter.

2.3 Albero P.T.O.

2.3.1 Generale



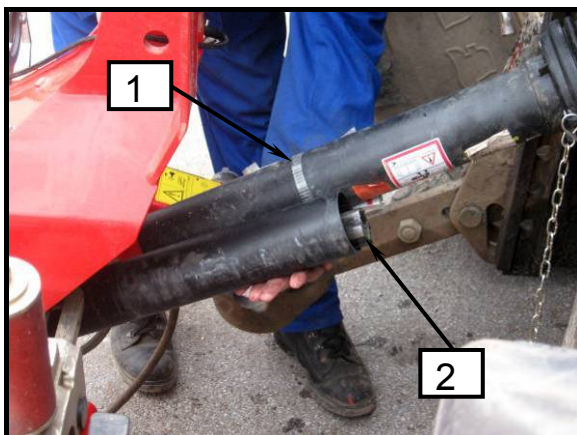
- Dopo aver collegato la macchina alla barra dell'attacco idraulico a tre punti, spegnere il motore ed estrarre la chiave di accensione. Assicurare il trattore contro i movimenti!
- L'albero cardanico secondario è implementato con un innesto a frizione. L'innesto a frizione protegge il trattore e la falciatrice contro i danni. Non maneggiare la frizione di sicurezza durante il funzionamento!

2.3.2 Regolazione della lunghezza dell'albero P.T.O.



- Spegnere l'albero P.T.O. quando si esegue il controllo, la manutenzione, la riparazione e il montaggio. Spegnere il motore ed estrarre la chiave di accensione. Assicurare il trattore contro i movimenti.
- Nessuno può sostare tra il trattore e la macchina durante l'abbassamento della falciatrice con l'idraulica.

Figura 15 Illustration 15



2.3 Arbre de transmission

2.3.1 Généralités



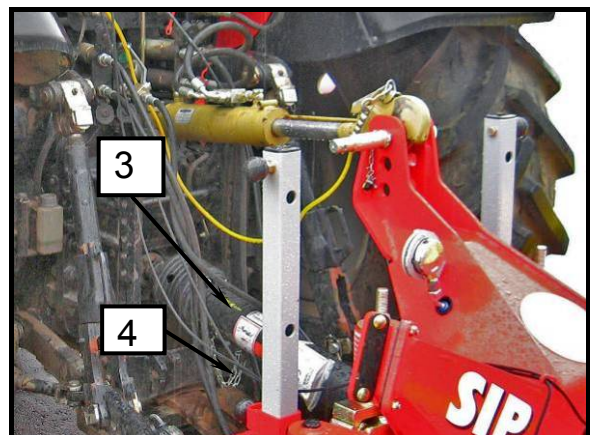
- Après avoir branché la machine avec le bloc d'attelage hydraulique trois points, arrêtez le moteur et retirez la clé du contact. Stabilisez le tracteur pour l'empêcher de bouger !
- L'arbre de transmission secondaire est installé avec un embrayage à friction. L'embrayage à friction empêche le tracteur et la faucheuse d'être endommagés. Ne manipulez pas l'embrayage à friction lors de son fonctionnement !

2.3.2 Ajustement de la longueur de l'arbre de transmission



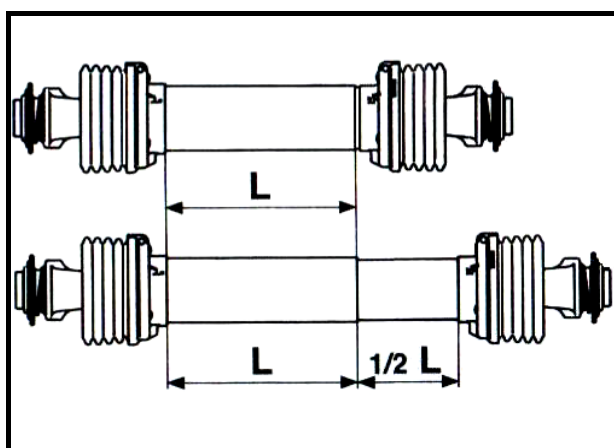
- Lorsque vous effectuez une vérification, une réparation ou un montage, arrêtez toujours l'arbre de transmission. Arrêtez le moteur et retirez la clé du contact. Stabilisez le tracteur pour l'empêcher de bouger.
- Personne ne doit se trouver entre le tracteur et la machine lorsqu'on abaisse la faucheuse avec les appareils hydrauliques du tracteur.

Figura 16 Illustration 16



- Impostare la macchina con attacco a 3 punti nella più breve posizione dell'albero P.T.O.
 - Spegnerne il motore ed estrarre la chiave di accensione.
 - Per regolare la lunghezza dell'albero cardanico tirare entrambe le metà.
 - Fissare una metà alla macchina, l'altra metà al trattore.
 - Posizionare le metà del corrispondente albero cardanico sul lato della macchina (2) e sul lato del trattore (1).
 - Tenere insieme le due metà e misurare la lunghezza giusta.
 - Per ulteriori misurazioni e regolazioni, utilizzare le istruzioni dell'albero P.T.O. del produttore.
 - La lunghezza dell'albero cardanico in posizione di funzionamento può essere estesa ad un massimo di 1/2 di lunghezza.
 - In stato di arresto, l'albero cardanico può essere esteso ad un massimo di 2/3 di lunghezza.
- Placez la machine avec le bloc d'attelage 3 points sur la plus courte position de l'arbre de transmission.
 - Arrêtez le moteur et retirez la clé du contact.
 - Pour ajuster la longueur de l'arbre de transmission, séparez les deux moitiés.
 - Attachez une moitié à la machine, l'autre moitié au tracteur.
 - Placez les moitiés de l'arbre de transmission correspondantes sur le côté de la machine (2) et sur le côté du tracteur (1).
 - Maintenez les deux moitiés ensemble et mesurez la bonne longueur.
 - Pour plus de mesures et d'ajustements, consultez le mode d'emploi de l'arbre de transmission.
 - La longueur de l'arbre de transmission en position de travail peut être rallongée jusqu'à un maximum de la moitié de sa longueur.
 - A l'arrêt, la longueur de l'arbre de transmission peut être rallongée jusqu'à un maximum des 2/3 de sa longueur.

Figura 17 **Illustration 17**



- **Pericolo di danni materiali:** Non abbassare la falciatrice con l'idraulica prima di aver regolato la lunghezza dell'albero P.T.O.



- **Risque de dommage matériel :** N'abaissez pas la faucheuse avec les appareils hydrauliques du tracteur avant que la longueur de l'arbre de transmission ne soit ajustée.

2.3.3 *Montaggio dell'albero cardano*

Fissare i tubi di protezione (3) contro la rotazione con catena (4) sul lato del trattore e sul lato della macchina.

Controllare l'area di rotazione e lo spazio dell'albero P.T.O. L'albero P.T.O., toccando il trattore o la macchina, può causare danni (contatto con barre di attacco idraulico a tre punti, giunto della macchina).

L'albero cardanico non deve essere messo via fissando con la catena.

2.3.3 *Montage de l'arbre de transmission*

Empêchez que les tuyaux de protection (3) ne tournent avec la chaîne (4) sur le côté du tracteur et le côté de la machine.

Vérifiez la surface d'action et de manoeuvre de l'arbre de transmission. Si l'arbre de transmission touche le tracteur ou la machine, cela peut entraîner des dommages (contact avec le bloc d'attelage hydraulique 3 points, connexion avec la machine).

L'arbre de transmission ne doit pas être déplacé lorsque vous le fixez avec la chaîne.

Figura 18

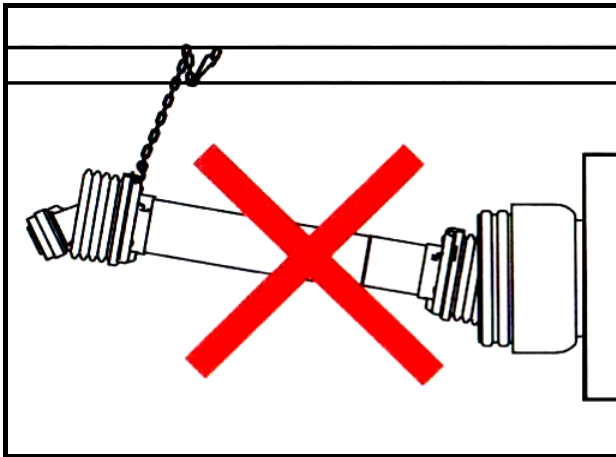
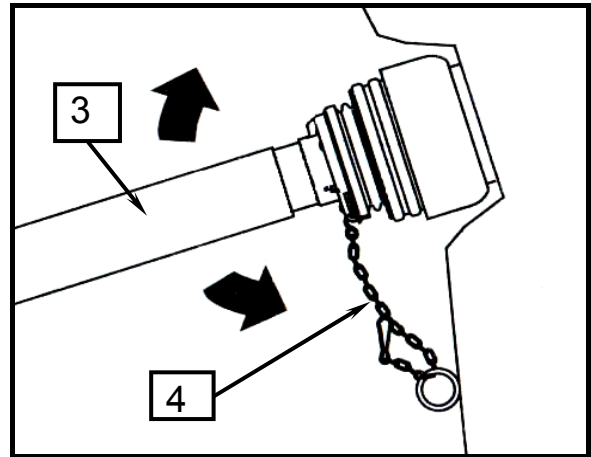


Illustration 18



2.4 Attacco idraulico

Per la falciatrice il trattore ha bisogno:

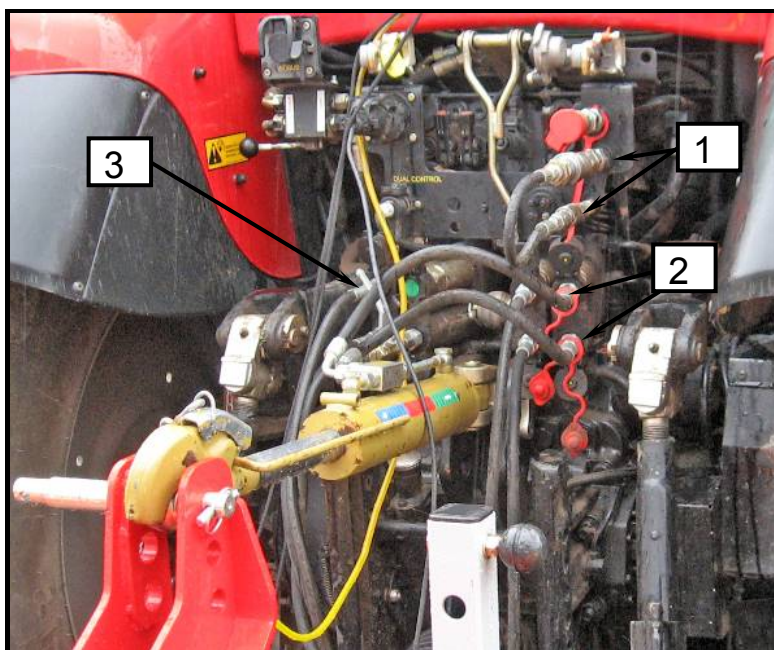
- Di quattro connessioni per due sistemi doppi circolari (1,2) per la posizione di nuoto delle barre falcianti.
- Giunto idraulico per lo scarico idraulico delle barre falcianti (3).

2.4 Attelage hydraulique

Pour la faucheuse, le tracteur doit être équipé de :

- Quatre raccordements pour deux systèmes circulaires doubles (1, 2) pour la position variable des barres de coupe.
- Branchement hydraulique pour relâchement hydraulique des barres de coupe (3).

Figura 19 **Illustration 19**



- **Prima di avviare l'attacco idraulico sull'impianto idraulico del trattore, nessun mezzo sotto pressione deve trovarsi nel sistema idraulico, né sul lato macchina, né sul lato trattore.**



- **Avant de démarrer l'attache de levage hydraulique sur l'hydraulique du tracteur, aucun élément ne doit être sous pression dans le système hydraulique, ni sur la machine, ni sur le côté du tracteur.**

- Collegare i tubi idraulici alle connessioni idrauliche sul trattore.

- Branchez les tuyaux hydrauliques sur les branchements hydrauliques du tracteur.



- **Pulire e asciugare con attenzione il morsetto. La sporcizia può causare mancanza di tensione e danni.**



- **Assurez-vous que la fixation soit propre et sèche. La poussière peut entraîner un défaut de serrage et des dommages.**



- **La necessaria pressione minima di funzionamento del trattore è di 140 bar e il massimo consentito è di 200 bar.**



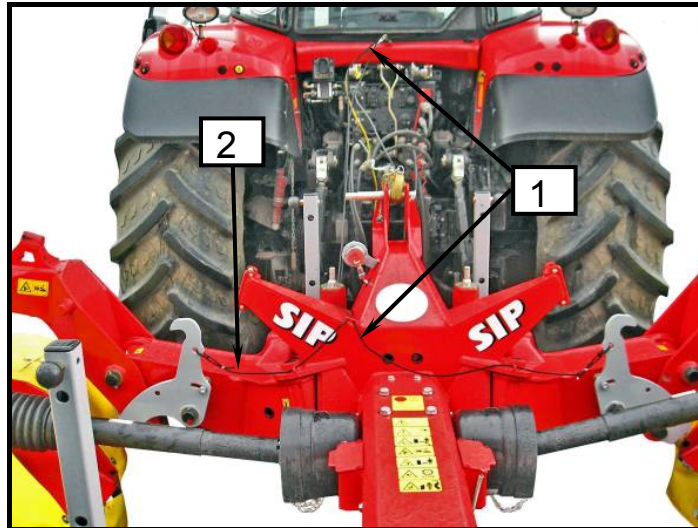
- **La pression de fonctionnement minimum exigée sur le tracteur est de 140 bars et le maximum autorisé est de 200 bars.**

2.5 Collocamento della stringa per proteggere la barra falciante in posizione di trasporto nella cabina del trattore

2.5 Placez le câble pour la protection de la barre de coupe en position de transport dans la cabine du tracteur.

Figura 20

Illustration 20



- *Le stringhe (1,2) devono sempre essere allentate. Ciò impedisce la disattivazione del meccanismo e il movimento della barra falciante in un'altra posizione, se tirata accidentalmente. Alto rischio di infortuni!*



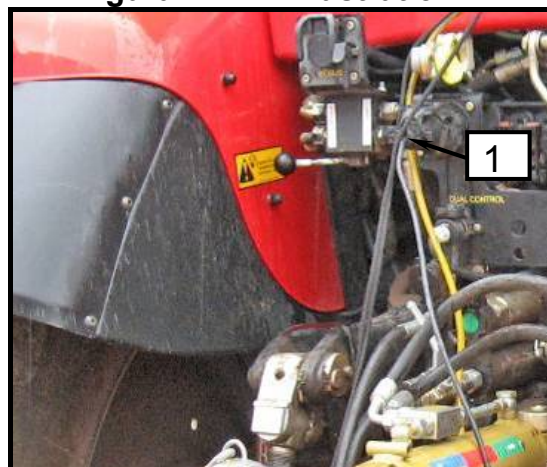
- *Les câbles (1, 2) doivent toujours être détendus. Cela empêche que le mécanisme ne s'éteigne et que la barre de coupe ne change de position si elle est tirée par inadvertence. Risque élevé de blessures !*

2.6 Giunto di apparecchi di illuminazione

2.6 Branchement de l'équipement de l'éclairage

Figura 21

Illustration 21



- Collegare la spina ad una presa elettrica pulita e asciutta sul trattore.
- Verificare il funzionamento degli apparecchi di illuminazione.

- Branchez la prise électrique à une douille propre et sèche du tracteur.
- Vérifiez le bon fonctionnement de l'éclairage.

3. Preparazione di una falciatrice per falciare



Dopo aver attaccato la macchina al trattore, i seguenti requisiti devono essere controllati prima del trasporto:

- *Spegnere il motore ed estrarre la chiave di accensione.*
- *Controllare tutte le parti vitali della macchina, in particolare l'usura e la spaccatura delle lame, dei dischi, il cambio della lama veloce, la pulizia del costone, il livello dell'olio nei comandi, la lubrificazione di tutti e tre i battenti, le tele, i tubi idraulici, i giunti saldati, ...*
- *Controllare il giunto della macchina al trattore (altezza di funzionamento dell'attacco, installazione dell'attacco di montaggio e inclinazione dell'attacco in direzione di movimento di 2 gradi).*
- *Controllare la posizione delle gambe di sostegno.*
- *Verificare il funzionamento degli impianti di sollevamento di pressione idraulica e la pressione del cambio.*
- *Verificare il funzionamento degli apparecchi di illuminazione.*
- *Tutte le custodie devono essere integre ed attive.*
- *Assicurarsi che nessuno sia in prossimità della macchina – rischio elevato di lesioni!*
- *Eseguire un test sulla macchina a 1.000 giri/min.*
- *In caso di eccesso di rumore o di scossoni, interrompere la prova di funzionamento e correggere l'errore o il danno.*
- *Se l'errore persiste, contattare un centro di assistenza autorizzato.*
- *Se tutti i criteri di cui sopra sono soddisfatti, la macchina è pronta per il funzionamento.*

3. Préparation d'une faucheuse pour le fauchage



Après avoir attaché la machine au tracteur, les points suivants doivent absolument être vérifiés avant le transport :

- *Arrêtez le moteur et retirez la clé du contact.*
- *Vérifiez toutes les parties importantes de la machine, en particulier l'usure des lames, des disques, le changement rapide des lames, la propreté de la barre, le niveau d'huile dans les transmissions, la lubrification des trois plis, la capote, les tuyaux hydrauliques, joints soudés, ...*
- *Vérifiez l'attache entre la machine et le tracteur (hauteur de fonctionnement de l'attache, installation et inclinaison de l'attache dans le sens du mouvement de 2 degrés)*
- *Vérifiez la position des supports.*
- *Vérifiez le bon fonctionnement du système d'élévation sous pression hydraulique et du relâchement de la pression.*
- *Vérifiez le bon fonctionnement de l'éclairage.*
- *Toutes les protections doivent être en bon état et en position de protection.*
- *Assurez-vous que personne ne se trouve à proximité de la machine – risque élevé de blessures !*
- *Faites un test sur la machine à 1000 tr/min.*
- *En cas de bruit anormal ou de saccades, arrêtez le test et corrigez l'erreur ou réparez le dommage.*
- *Si l'erreur persiste, contactez un centre agréé.*
- *Si tous les critères listés ci-dessus sont respectés, la machine est prête à l'emploi.*



- *In caso di danni o usura eccessiva di parti vitali della macchina, esse devono essere sostituite con nuovi pezzi originali.*
- *Ogni disco deve avere due lame che sono nuove o consumate in modo uniforme.*
- *I dischi danneggiati o eccessivamente usurati devono essere sostituiti.*
- *Sostituire la cortina di protezione danneggiata con una nuova.*



- *En cas de dommage ou d'usure excessive de toute partie importante de la machine, celle-ci doit être remplacée par des pièces de rechange certifiées.*
- *Chaque disque doit avoir deux lames neuves ou usées de façon égale.*
- *Les disques endommagés ou trop usés doivent être remplacés.*
- *Remplacez le rideau de protection endommagé*

3.1 *Regolazione dello scarico idraulico delle barre falcianti*

Per prevenire un duro intervento della falciatrice nella zolla erbosa e per un migliore adattamento le barre falcianti sono scaricate.

3.1 *Ajustement de l'inversement hydraulique des barres de coupe*

Pour éviter un contact brutal de la faucheuse avec l'herbe et pour une meilleure adaptation, les barres de coupe sont inversées.



- *Controllare la regolazione dello scarico idraulico delle barre di falcianti prima di iniziare la falciatura, al fine di evitare il sovraccarico della barra falciante nelle inclinazioni verso l'alto (danno materiale).*



- *Vérifiez l'ajustement de l'inversion hydraulique des barres de coupe avant de commencer à faucher afin d'éviter la surcharge de la barre de coupe lorsqu'elle est inclinée vers le haut (dommage matériel).*

Figura 22 Illustration 22

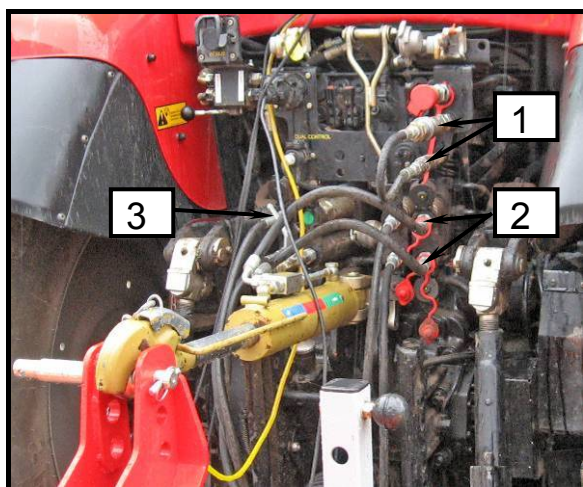
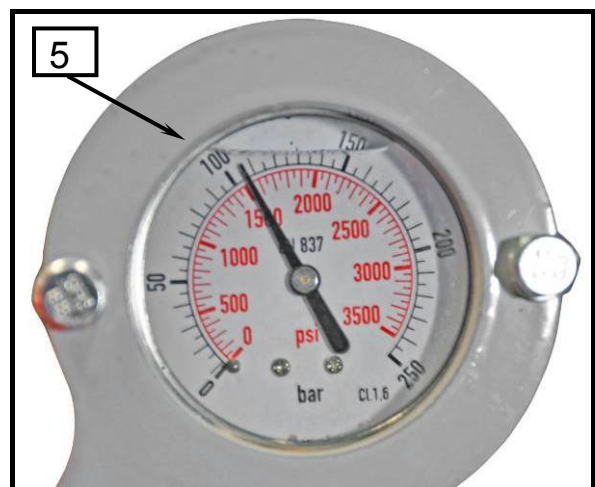


Figura 23 Illustration 23



Riempimento del sistema di scarico idraulico, barra falciante in posizione di lavoro

- Avviare le valvole del trattore per entrambi i doppi sistemi circolari per tubi (1) e (2) sulla **posizione di nuoto**.
- Aprire la valvola sul tubo idraulico (3).
- Accendere il circuito elettrico idraulico e riempire fino alla pressione oltre 100–110 bar, misurata dal manometro (5).
- Chiudere la valvola sul tubo idraulico (3).

Svuotamento del sistema di scarico idraulico, barra falciante in posizione di lavoro

- Aprire la valvola sul tubo idraulico (3) ed attendere finché non ci sia alcuna pressione nel sistema.

Remplissage du système d'inversion hydraulique, barre de coupe en position de travail

- Mettez les valves du tracteur pour les deux systèmes circulaires doubles pour les tuyaux (1) et (2) en **position variable**.
- Ouvrez la valve du tuyau hydraulique (3).
- Allumez le circuit électrique hydraulique et montez en pression jusqu'à 100 ou 110 bars, mesuré par le manomètre (5).
- Fermez la valve du tuyau hydraulique (3).

Videz le système d'inversion hydraulique, barre de coupe en position de travail

- Ouvrez la valve du tuyau hydraulique (3) et attendez qu'il n'y ait plus de pression dans le circuit.



- *Per verificare il funzionamento del sistema di nuoto si consiglia di sollevare la falciatrice con l'idraulica del trattore al massimo verso l'alto dalla posizione di lavoro, in cui la barra falciante si trova nella posizione di lavoro più bassa. Sul manometro aumenta solo la pressione di scarico.*
- *Si raccomanda la più alta pressione di scarico.*



- *Pour vérifier le bon fonctionnement du système de variation, il est conseillé de relever la faucheuse avec les appareils hydrauliques du tracteur le plus haut possible par rapport à la position de travail, les barres de coupe se retrouveront sous la position de travail. Seule la pression d'inversion augmente sur le manomètre.*
- *Une pression d'inversion plus élevée est recommandée.*

4. **Preparazione della falciatrice per la posizione di lavoro e di trasporto**

4. **Préparer la faucheuse pour les positions de travail et de transport**



- Nessuno può sostare tra il trattore e la falciatrice durante la preparazione o durante il lavoro. Alto rischio di infortuni!
- Pericolo di danni materiali: Non accendere l'albero P.T.O. in posizione di trasporto. I tamburi falcianti devono assolutamente essere immobili.
- Quando si guida su strade pubbliche, utilizzare le protezioni secondo la normativa vigente.
- La barra falciante deve essere sempre assicurata meccanicamente in posizione di trasporto. Alto rischio di infortuni!



- Personne ne doit se trouver entre le tracteur et la machine lors de sa préparation ou de son fonctionnement. Risque élevé de blessures !
- Risque de dommage matériel : Ne mettez pas en route l'arbre de transmission lorsqu'il est en position de transport. Les tambours d'abattage doivent absolument être à l'arrêt.
- Lorsque vous empruntez la voie publique, utilisez les protections conformément à la réglementation.
- La barre de coupe doit toujours être sécurisée mécaniquement en position de transport. Risque élevé de blessures !

Figura 24 Illustration 24

Figura 25 Illustration 25

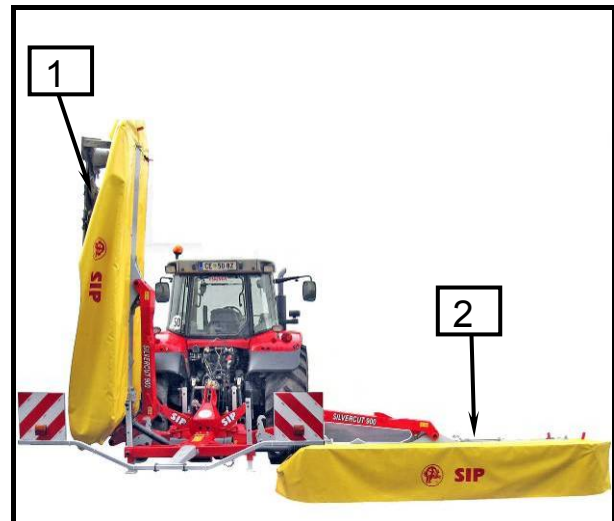
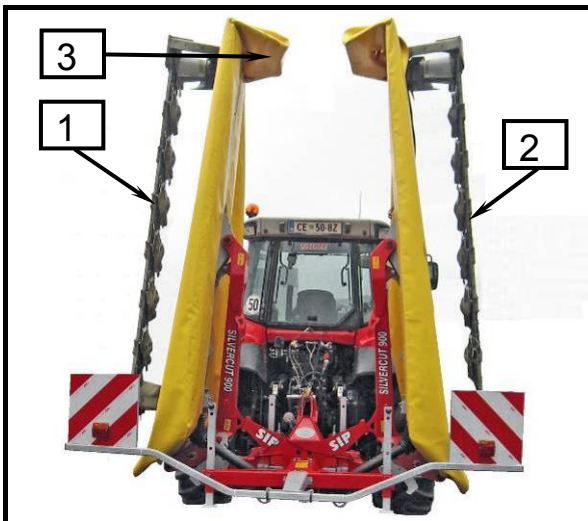
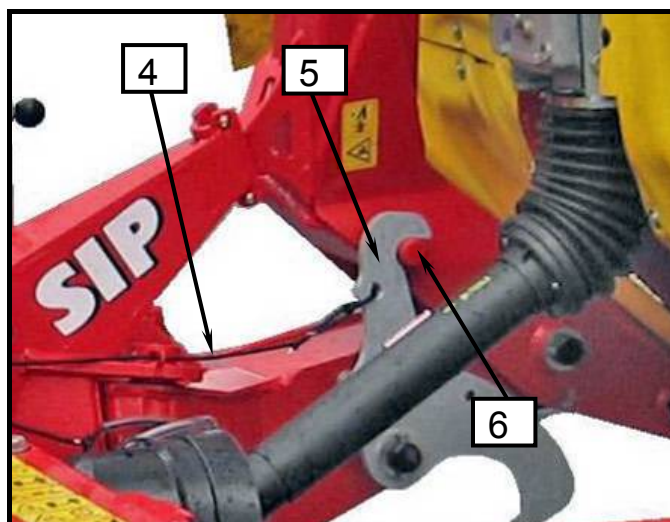


Figura 26 Illustration 26



La falciatrice dalla posizione di lavoro a quella di trasporto

- Per ridurre l'altezza, impostare la barra di protezione (3) nella posizione di trasporto.
- Tirare la stringa (4) e tenerla.
- Sollevare la barra falciante (1) accendendo il circuito idraulico elettrico circolare.
- Sollevare la barra falciante (2) accendendo il circuito idraulico elettrico circolare fino a quando la barra (2) raggiunge la posizione verticale e poi liberare la stringa (4) in modo che la leva (5) si blocchi nella vite (6) (protezione meccanica!).
- Sollevare la falciatrice con l'attacco idraulico a tre punti.

Faucheuse de la position de travail à la position de transport :

- Pour réduire la hauteur, placez la protection de la barre (3) en position de transport.
- Tirez le câble (4) et tenez-le.
- Levez la barre de coupe (1) en allumant le circuit électrique hydraulique.
- Levez la barre de coupe (2) en allumant le circuit électrique hydraulique jusqu'à ce que la barre (2) soit en position verticale et détendez le câble (4) afin que le levier (5) se coince dans l'écrou (6) ; (protection mécanique !).
- Levez la faucheuse avec le bloc d'attelage hydraulique trois points.



- ***Il baricentro della falciatrice è, in posizione di trasporto, vicino al baricentro del trattore che permette una grande stabilità e una velocità di trasporto maggiore.***
- ***L'altezza minima di trasporto permette di attraversare passaggi bassi.***



- ***Le centre de gravité de la faucheuse est, en position de transport, proche de celui du tracteur ce qui permet une grande stabilité et permet une vitesse de transport plus élevée.***
- ***La hauteur de transport minimale permet de passer sous des tunnels.***

La falciatrice dalla posizione di trasporto a quella di lavoro

- Sollevare la barra falciante (1) un pò (2) accendendo il circuito idraulico elettrico.
- Tirare la stringa (4) in modo che la leva (5) perda il movimento indisturbato del bullone (6).
- Abbassare prima la barra falciante (2) accendendo il circuito idraulico elettrico, poi la barra i (1).
- Impostare i circuiti idraulici elettrici del doppio sistema circolare di entrambe le barre falcianti nella **posizione di nuoto**.
- Impostare la protezione della barra (4) nella posizione di protezione.

Faucheuse de la position de transport à la position de travail :

- Levez la barre de coupe (1) et (2) un peu en allumant le circuit électrique hydraulique.
- Tirez le câble (4) afin que le levier (5) relâche le mouvement de l'écrou (6).
- Levez la barre de coupe (2), d'abord en allumant le circuit électrique hydraulique, puis la barre de coupe (1).
- Placez les circuits électriques hydrauliques du système circulaire double des deux barres de coupe en position variable.
- Placez la protection de la barre (4) en position de protection.



Prima della falciatura, verificare l'altezza di lavoro dell'attacco per evitare il sovraccarico quando si lavora in salita (danno materiale).



• Avant de faucher, vérifiez la hauteur de fonctionnement afin d'éviter toute surcharge lors du travail en pente (dommage matériel).

Figura 27 Illustration 27

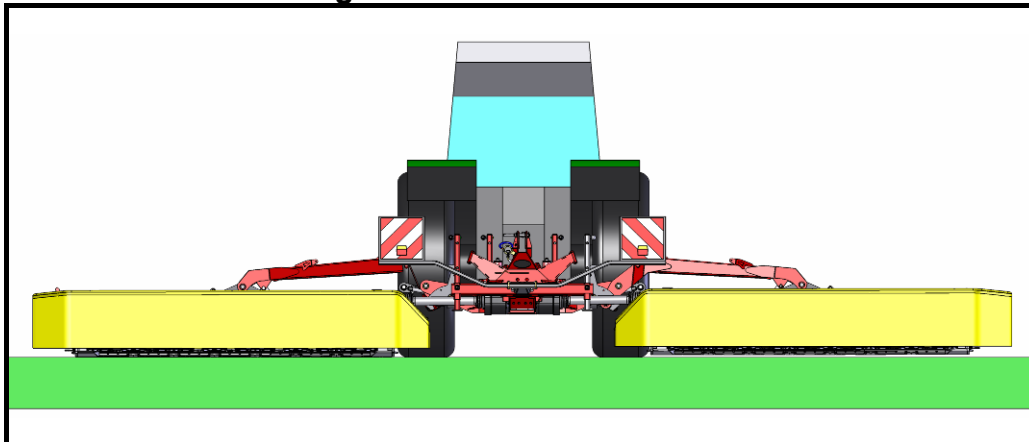
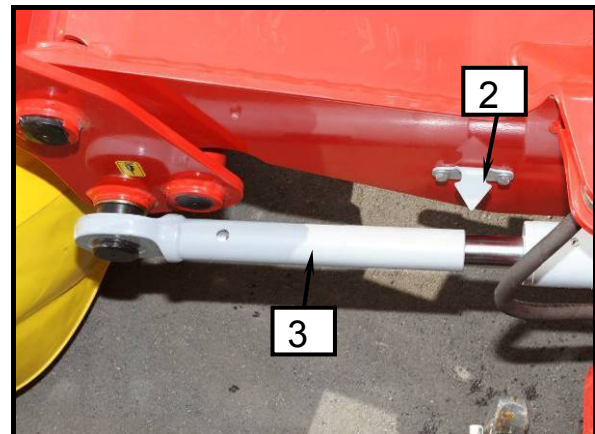


Figura 28 Illustration 28



Figura 29 Illustration 29



5. Falcatura



- **Eeguire i lavori di riparazione, manutenzione, pulizia e arresto solo con l'unità ferma e il motore spento! Estrarre la chiave di accensione.**
- **Il numero massimo di rotazioni dell'albero P.T.O. è di 1000 giri/min. Si raccomanda di lavorare con il massimo dei giri. Deve essere selezionata la velocità di guida adatta. Prestare particolare attenzione quando si guida in discesa!**
- **Tutte le protezioni devono essere integre e in posizione di protezione.**
- **C'è il pericolo di espulsione di materiale duro in prossimità della macchina durante la falciatura (pietra, lama falciante). Nessuno può sostare vicino all'area di lavoro durante la falciatura!**
- **E' vietato salire sulla macchina o guidare su di essa!**

5. Fauchage



- **Ne réalisez les travaux de réparation, d'entretien, de nettoyage et de mise en arrêt que lorsque le tracteur est à l'arrêt et le moteur coupé ! Retirez la clé du contact.**
- **Le nombre max. de rotations pour l'arbre de transmission est de 1000 tr/min. Nous vous recommandons de travailler avec le maximum de tr/min autorisé. Une vitesse de conduite adaptée doit être sélectionnée. Faites attention lorsque vous roulez dans une descente !**
- **Toutes les protections doivent être en bon état et en position de protection.**
- **Danger de projection d'objets durs près de la machine lors du fauchage (pierre, lame coupante). Personne ne doit se trouver dans la surface de travail lors du fauchage !**
- **Il est interdit de monter sur la machine ou de conduire dessus !**



- **Controllare la posizione dell'attacco.**
- **Verificare il funzionamento della posizione fluttuante.**
- **Controllare la pressione del cambio regolato.**
- **Impostare il lento avvio della macchina.**
- **Impostare il numero di rotazioni dell'albero cardanico a 1.000 giri/min.**
- **Arrestare la falciatura quando appaiono rumori improvvisi o vibrazioni. Proseguire dopo l'eliminazione del disturbo altrimenti richiedere un intervento di servizio.**



- **Vérifiez la position de l'attache.**
- **Vérifiez le bon fonctionnement de la position flottante.**
- **Vérifiez le relâchement de pression ajusté.**
- **Réglez un démarrage lent de la machine.**
- **Choisissez 1000 tr/min pour le nombre de rotations de l'arbre de transmission.**
- **Arrêtez de faucher en cas de bruit soudain ou de vibration. Continuez après avoir réglé le problème ou contactez votre centre agréé.**

5.1 Sollevamento delle barre falcianti durante la guida in una nuova fila

Quando si passa dalla falciatura ad una nuova fila, entrambe le barre falcianti possono essere sollevate fino alla restrizione. Il sollevamento viene eseguito da cilindri di sollevamento delle barre falcianti in posizione di trasporto.



- **C'è il pericolo di espulsione di materiale duro in prossimità della macchina durante falciatura (pietre, lama). Nessuno può sostare vicino all'area di lavoro durante la falciatura!**

5.1 Levez les barres coupantes lorsque vous entamez une nouvelle rangée

Lorsque vous passez d'une rangée fauchée à une nouvelle rangée, les deux barres de coupe peuvent être relevées vers le haut. L'élévation est effectuée par les vérins pour lever les barres de coupe en position de transport.



- **Danger de projection d'objets durs près de la machine lors du fauchage (pierre, lame coupante). Personne ne doit se trouver près de la zone de travail lors du fauchage !**

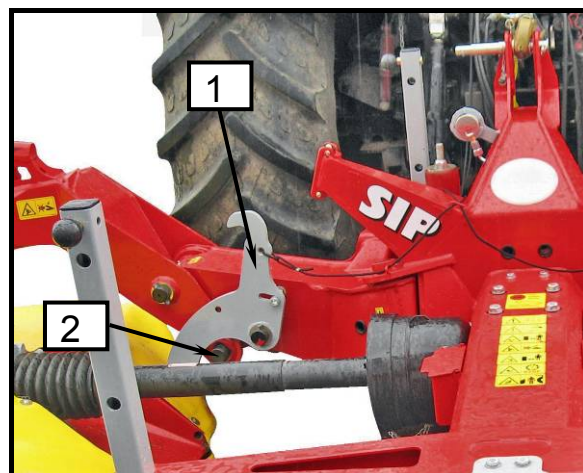
Figura 30

Illustration 30



Figura 31

Illustration 31



Sollevamento delle barre di falcianti

- Disattivare la posizione di nuoto.
- Sollevare la barra falciante (1) fino alla restrizione della leva (1) sulla vite (2).
Attenzione! Non azionare il rubinetto con la stringa!
- Sollevare anche la barra falciante (2).

Abbassamento della barra falciante

- Abbassare la barra falciante (2) dopo quella barra falciante (1).
- **Attivare la posizione di nuoto.**



- ***Adattare sempre la velocità di guida alle condizioni.***

Levez les barres coupantes

- Éteignez la position variable.
- Levez la barre de coupe (1) jusqu'à ce que le levier s'arrête (1) sur l'écrou (2).
Attention ! **N'actionnez pas la valve avec le câble !**
- Levez également la barre de coupe (2).

Abaissez la barre de coupe

- Abaissez la barre de coupe (2) et ensuite la barre de coupe (1).
- **Allumez la position variable.**



- ***Adaptez toujours votre vitesse aux conditions de conduite.***

5.2 *Attenzione quando si falcia in pendenza*

Il peso della barra falciante può modificare le caratteristiche di guida durante la falciatura. Specialmente in pendenza.

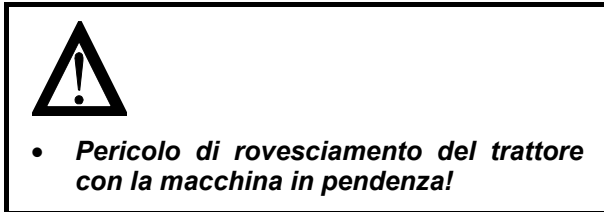
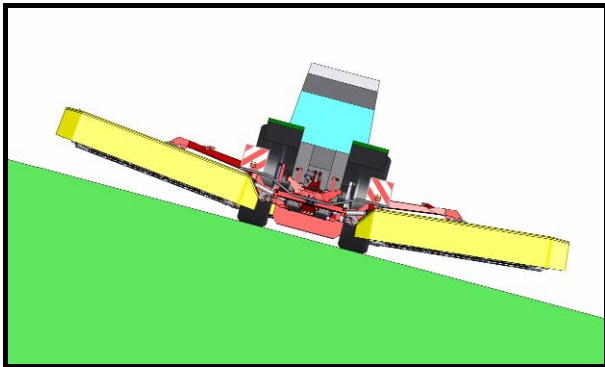


Figura 32 Illustration 32

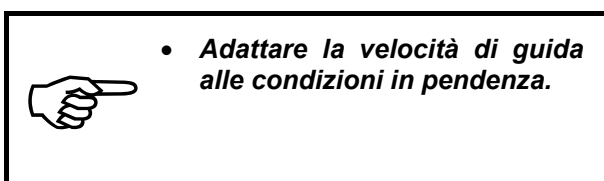


Da posizione di lavoro a quella di trasporto

- Abbassare la barra superiore falciante in posizione di lavoro.
- Abbassare la barra inferiore falciante in posizione di lavoro.
- Attivare la posizione di nuoto.

Dalla posizione di trasporto alla posizione di lavoro

- Disattivare la posizione di nuoto.
- Sollevare la barra inferiore falciante.
- Sollevare anche la barra superiore falciante.



5.2 *Précautions lors du fauchage sur terrain incliné*

Le poids de la barre de coupe peut changer les conditions de conduite lors du fauchage. Et particulier sur terrain incliné.

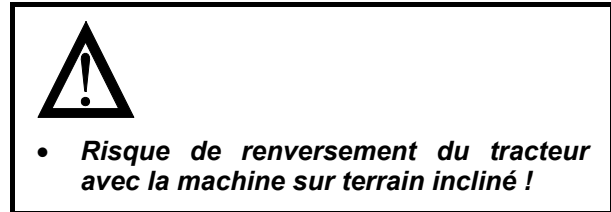
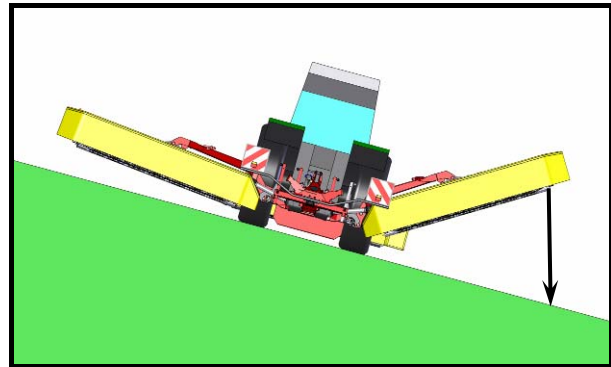


Figura 33 Illustration 33

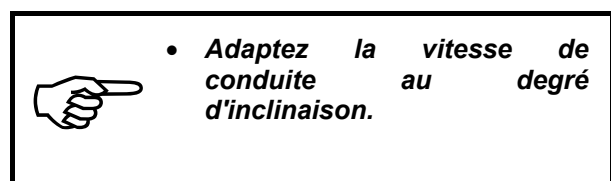


Faucheuse de la position de travail à la position de transport

- Abaissez la barre de coupe supérieure en position de travail.
- Abaissez la barre de coupe inférieure en position de travail.
- Allumez la position variable.

Faucheuse de la position de transport à la position de travail

- Éteignez la position variable.
- Levez la barre de coupe inférieure en position de travail.
- Levez la barre de coupe supérieure en position de travail.




5.3 Protezione della falciatrice


La macchina è costruita in frizione di sicurezza che ne consente la protezione in caso di impatto con un ostacolo. Lo slittamento della frizione di sicurezza permette l'inclinazione all'indietro e verso l'alto della falciatrice.

5.3 Protection de la faucheuse

La machine possède un débrayage de sécurité pour chacune des barres de coupe qui permet leur protection lorsqu'elle heurte un obstacle. Le débrayage de sécurité à friction permet d'incliner la faucheuse vers le haut ou vers le bas.



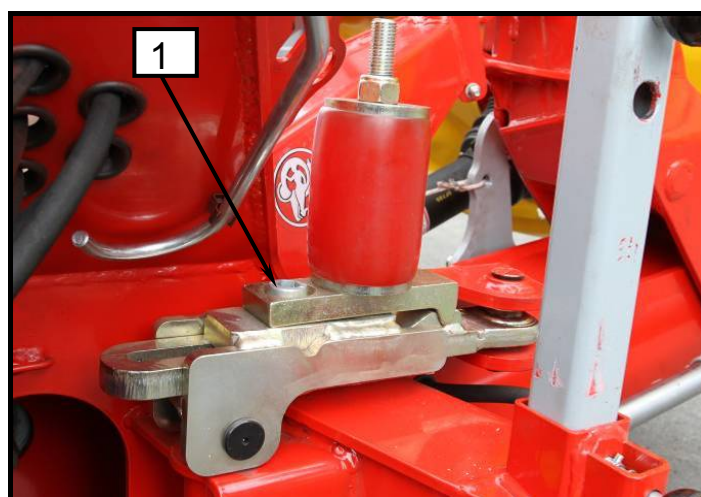
- **Lavori di riparazione, manutenzione, revisioni periodiche, pulizia ed eliminazione di difetti funzionali devono essere eseguiti con l'unità ferma ed il motore spento! Estrarre la chiave di accensione!**
- **Proseguire con la falciatura dopo aver rimosso i difetti.**



- **Les travaux de réparation, d'entretien, de nettoyage, de révision périodique et d'arrêt doivent être effectués uniquement quand le tracteur est à l'arrêt et que le moteur est coupé ! Retirez la clé du contact !**
- **Continuez le fauchage après avoir réglé le problème.**


Figura 34

Illustration 34




- Dopo una collisione, fermarsi immediatamente.
- Verificare i possibili danni, rimuovere l'ostacolo.
- Sollevare la falciatrice con le barre idrauliche in modo che la frizione di sicurezza (1) si accenda nuovamente.

- Si vous heurtez un obstacle, arrêtez-vous immédiatement.
- Vérifiez les dommages éventuels, retirez l'obstacle.
- Levez la faucheuse avec les barres hydrauliques afin que le débrayage de sécurité (1) soit de nouveau actif.



- **La frizione di sicurezza è regolata dal produttore. Non è consentita nessuna regolazione!**



- **Le débrayage de sécurité est ajusté par le fabricant. Aucune intervention d'ajustement n'est autorisée !**

6. Disgiunto della falciatrice dal trattore

Scollegare l'apparecchio solo quando le barre di falcianti sono in posizione di lavoro, se il terreno non è abbastanza solido o sul prato. Scollegare la macchina solo se il terreno è piatto e abbastanza solido. Questo è consigliato soprattutto quando si tiene la macchina in ambienti coperti con terra solida, l'esigenza di spazio è sostanzialmente ridotta.

6.1 Disgiunto della falciatrice dal trattore con barre falcianti in posizione di lavoro

E' obbligatorio l'utilizzo di questa modalità sul prato, al fine di prevenire il pericolo di rovesciamento a causa della superficie morbida.

6. Débranchement de la faucheuse du tracteur

Débranchez la faucheuse uniquement lorsque les barres de coupe sont en position de travail, si le sol n'est pas assez dur ou dans un pré. Débranchez la machine uniquement si le sol est plat et assez dur. Ceci est particulièrement conseillé lorsque la machine est remise dans une pièce couverte avec un sol dur, le besoin d'espace est très réduit.

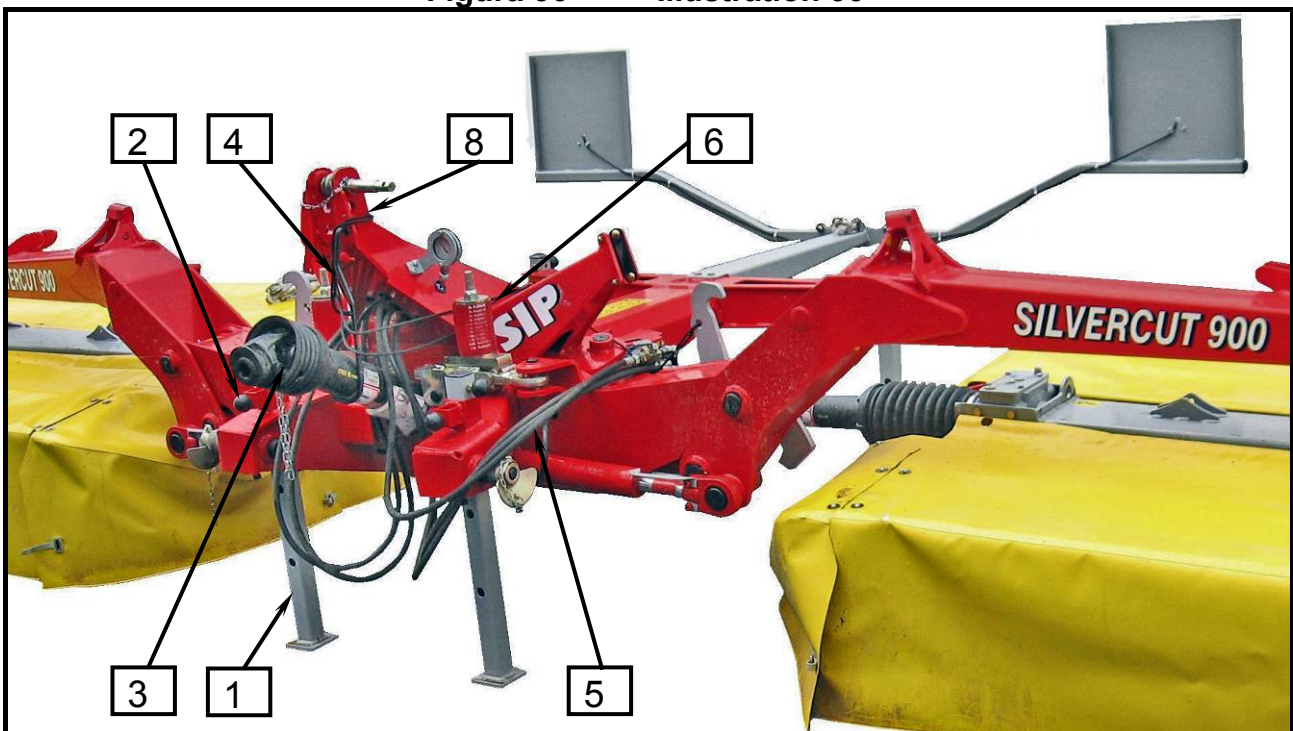
6.1 Débranchez la faucheuse du tracteur avec les barres de coupe en position de travail

Il est impératif de procéder ainsi dans un pré afin d'éviter un éventuel renversement dû à une surface molle.

Figura 35 **Illustration 35**



Figura 36 **Illustration 36**





- *Nessuno può sostare tra il trattore e la macchina durante il sollevamento o l'abbassamento della macchina con attacco idraulico a 3 punti.*
- *Fare attenzione a mettere la falciatrice su un terreno pianeggiante e solido.*
- *Non ci deve essere pressione nel sistema di scarico idraulico prima di scollegare la falciatrice dal trattore.*
- *Porre attenzione alle seguenti istruzioni di sicurezza.*



- *Personne ne doit se trouver entre le tracteur et la machine lorsqu'on lève ou abaisse la faucheuse avec les bloc d'attelage hydraulique 3 points.*
- *Veillez à placer la faucheuse sur un sol plat et dur.*
- *Il ne doit pas y avoir de pression dans le système hydraulique lorsque l'on débranche la faucheuse du tracteur.*
- *Respectez les consignes de sécurité suivantes.*

- Abbassare tutte e quattro le gambe di sostegno (1) e fissarle con un dispositivo di sicurezza (2) nel **foro superiore** della gamba di supporto (1).
- Abbassare la macchina e assicurarsi che sia posizionata costantemente.
- Scollegare l'albero P.T.O. (3) e metterlo sul supporto (4).
- Sganciare i tubi idraulici (5), fissarli con morsetti rapidi e metterli nel luogo di deposito sull'attacco (6).
- Disconnettere la presa elettrica e metterla nel luogo di deposito sull'attacco (6).
- Tirare le stringhe (8) dal trattore e montarle sul connettore.
- Allentare e sganciare la leva superiore.
- Disconnettere le leve inferiori ed andare via.

- Abaissez les quatre supports (1) et stabilisez-les (2) dans le **trou supérieur** du support (1).
- Abaissez la machine et assurez-vous qu'elle est stable.
- Débranchez l'arbre de transmission (3) et posez-le sur une cale (4).
- Débranchez les tuyaux hydrauliques (5), fixez-les avec des bornes à visser et placez-les à l'endroit de stockage sur l'attache (6).
- Débranchez la prise électrique et placez-les à l'endroit de stockage sur l'attache (6).
- Tirer les câbles (8) du tracteur et montez-les sur le connecteur.
- Desserrez et décrochez le levier supérieur.
- Débranchez les leviers inférieurs et éloignez le tracteur.

6.2 Disgiunto della falciatrice dal trattore con barre falcianti in posizione di trasporto

Consentito solo su un terreno piano e solido (cemento, asfalto, ...). Non sganciare la macchina in una zona ventosa.

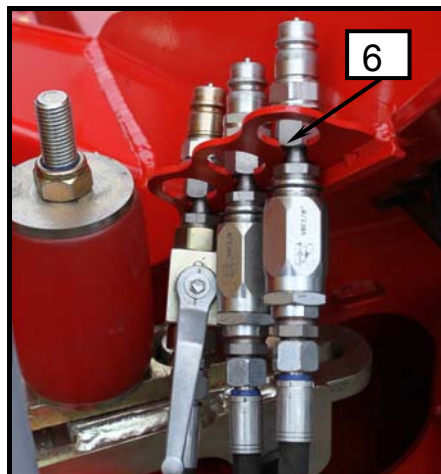
Figura 37 Illustration 37



Figura 39 Illustration 39



Figura 41 Illustration 41



6.2 Débrancher la faucheuse du tracteur avec les barres de coupe en position de transport

Possible uniquement sur un sol plat et dur (béton, asphalte, ...). Ne pas démonter la machine dans une zone ventée.

Figura 38 Illustration 38

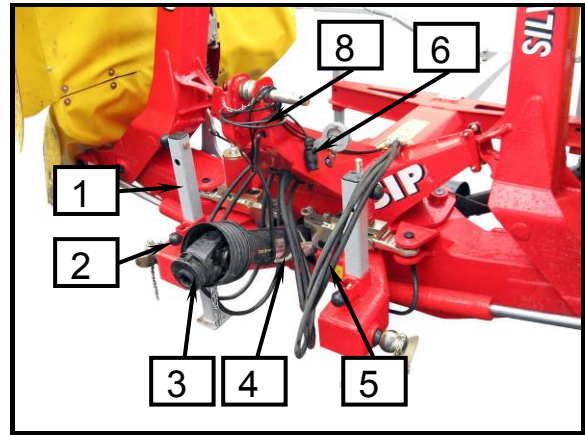


Figura 40 Illustration 40





- *Nessuno può sostare tra il trattore e la macchina durante il sollevamento o l'abbassamento della macchina con attacco idraulico a 3 punti.*
- *Prima di lasciare la macchina, la pressione deve essere rilasciata dal sistema di cambio, mentre è in posizione di funzionamento.*
- *Assicurarsi che la falciatrice sia rimasta su terreno completamente pianeggiante e solido. **Rischio di ribaltamento! Alto rischio di infortuni!***
- *Porre attenzione alle seguenti istruzioni di sicurezza.*



- *Personne ne doit se trouver entre le tracteur et la machine lorsqu'on lève ou abaisse la faucheuse avec les bloc d'attelage hydraulique 3 points.*
- *Avant de laisser la machine, la pression doit être relâchée du système de détente en position de fonctionnement.*
- *Assurez-vous que la faucheuse est bien sur un sol plat et dur. **Risque de se mettre en pylône ! Risque élevé de blessures!***
- *Respectez les consignes de sécurité suivantes.*

- Abbassare tutte e quattro le gambe di sostegno (1) e fissarle con un dispositivo di sicurezza (2) nel **foro centrale** della gamba di supporto (1).
- Scollegare l'albero P.T.O. (3) e metterlo sul supporto (4).
- Abbassare la macchina e assicurarsi che sia posizionata costantemente.
- Sganciare i tubi idraulici (5), fissarli con morsetti rapidi e metterli nel luogo di deposito sull'attacco (6).
- Disconnettere la presa elettrica e metterla nel luogo di deposito sull'attacco (6).
- Tirare le stringhe (8) dal trattore e montarle sul connettore.
- Allentare e sganciare la leva superiore.
- Disconnettere le leve inferiori ed andare via.

- Abaissez les quatre supports (1) et stabilisez-les (2) dans le **trou au milieu** du support (1).
- Débranchez l'arbre de transmission (3) et posez-le sur une cale (4).
- Abaissez la machine et assurez-vous qu'elle est stable.
- Débranchez les tuyaux hydrauliques (5), fixez-les avec des bornes à visser et placez-les à l'endroit de stockage sur l'attache (6).
- Débranchez la prise électrique et placez-les à l'endroit de stockage sur l'attache (6).
- Tirer les câbles (8) du tracteur et montez-les sur le connecteur.
- Desserrez et décrochez le levier supérieur.
- Décrochez les leviers inférieurs et éloignez le tracteur.

7. Manutenzione e revisioni periodiche

7.1 Istruzioni speciali di sicurezza



- **Lavori di riparazione, manutenzione, revisioni periodiche, pulizia ed eliminazione di difetti funzionali devono essere eseguiti con l'unità ferma ed il motore spento! Estrarre la chiave di accensione!**
- **Ridurre l'intervento con olio e grasso.**
- **Quando ci si ferisce con schizzi di olio, rivolgersi immediatamente a un medico.**
- **Considerare altre istruzioni di sicurezza per prevenire danni e incidenti.**

7. Entretien et révisions régulières

7.1 Consignes de sécurité particulières



- **Les travaux de réparation, d'entretien, de nettoyage, de révision périodique et d'arrêt doivent être effectués uniquement quand le tracteur est à l'arrêt et que le moteur est coupé ! Retirez la clé du contact !**
- **Réduisez les interventions pour l'huile et la graisse.**
- **En cas de blessures avec des projections d'huile, consultez votre médecin immédiatement.**
- **Respectez les autres consignes de sécurité pour éviter tout dommage ou accident.**

7.2 Generale



Per assicurare un funzionamento perfetto della macchina e ridurre l'usura, considerare sempre le istruzioni di manutenzione e le revisioni periodiche. È compresa la pulizia, l'ingrassaggio e la lubrificazione di parti e componenti.

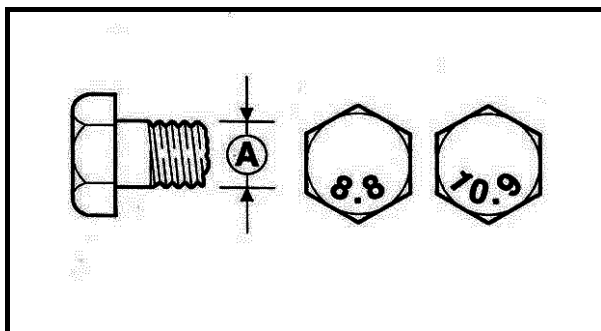
7.2 Généralités



Pour obtenir un bon fonctionnement de la machine et pour réduire l'usure, respectez les consignes d'entretien et faites des révisions périodiques. Cela inclut le nettoyage, le graissage et la lubrification des éléments intégrés.

Momento di serraggio di viti e dadi M_A
(se non stabilito diversamente)

Moment de serrage M_A des vis et écrous
(sauf mention contraire)



A = dimensione della bobina
A = taille de la bobine

A Ø	8.8	10.9	12.9
	M_A (Nm)		
M 4	3,0	4,4	5,1
M 5	5,9	8,7	10
M 6	10	15	18
M 8	25	36	43
M 10	49	72	84
M 12	85	125	145
M 14	135	200	235
M 14x1,5	145	215	255
M 16	210	310	365
M 16x1,5	225	330	390
M 20	425	610	710
M 24	730	1050	1220
M 24x1,5			
M 24x2	800	1150	1350
M 27	1100	1550	1800
M 27x1,5	850		
M 27x2	1150	1650	1950
M 30	1450	2100	2450



- *Dopo il primo avvio ed alcune ore di lavoro, controllare la tenuta di viti e dadi e stringerli se necessario.*
- *Controllare regolarmente (circa ogni 50 ore)!*



- *Après le premier démarrage et quelques heures de fonctionnement vérifiez que les écrous et les vis sont serrés, serrez-les si besoin est.*
- *Vérifiez régulièrement (approx. toutes les 50 heures) !*

7.3 Sostituzione delle lame

Le lame affilate permettono tagli lisci e prestazioni elevate della falciatrice. Ruotare o sostituire le lame a tempo debito. Sostituire sempre entrambe le lame di un singolo disco.

I dischi hanno lame sinistre o destre, a seconda della direzione di rotazione dei singoli dischi.

ATTENZIONE! Installare sempre le lame corrette sui dischi.

7.3 Remplacement des lames

Des lames aiguisées permettent une coupe nette et un fauchage de qualité. Retournez ou remplacez les lames en temps opportun. Remplacez toujours les deux lames du disque.


Les disques ont une lame gauche et une lame droite, selon la direction de rotation des disques.

ATTENTION ! Installez toujours les lames appropriées sur les disques.



- **Lavori di riparazione, manutenzione, revisioni periodiche, pulizia ed eliminazione di difetti funzionali devono essere eseguiti con l'unità ferma ed il motore spento! Estrarre la chiave di accensione!**
- **Utilizzare guanti di protezione!**
- **Non riparare (limare) lame consumate. Pericolo di espulsione della lama!**
- **Quando si apre la scatola della lama tenere sempre aperto il coperchio con una mano. Pericolo di corsa!**

Figura 42 Illustration 42



- **Les travaux de réparation, d'entretien, de nettoyage, de révision périodique et d'arrêt doivent être effectués uniquement quand le tracteur est à l'arrêt et que le moteur est coupé ! Retirez la clé du contact !**
- **Utilisez des gants de protection !**
- **Ne réparez pas (en les affûtant) les lames usées. Risque de projection de la lame !**
- **Lorsque vous ouvrez la boîte des lames, maintenez toujours le couvercle ouvert avec une main. Risque de coup !**

Figura 43 Illustration 43

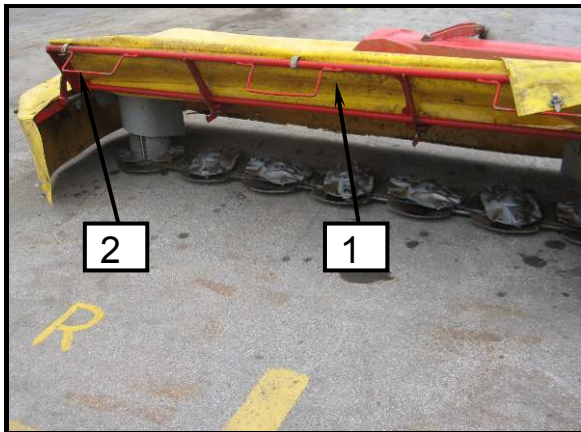


Figura 44

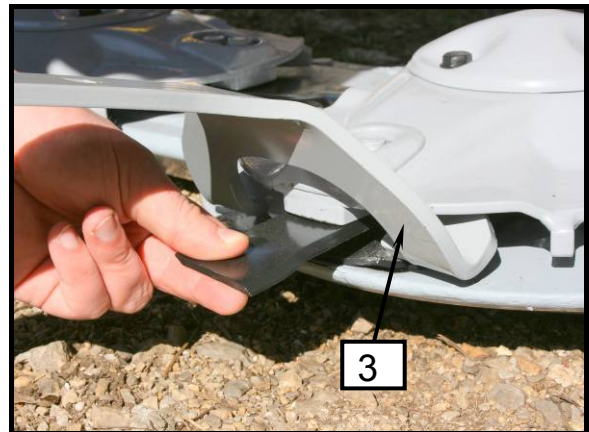


Illustration 44

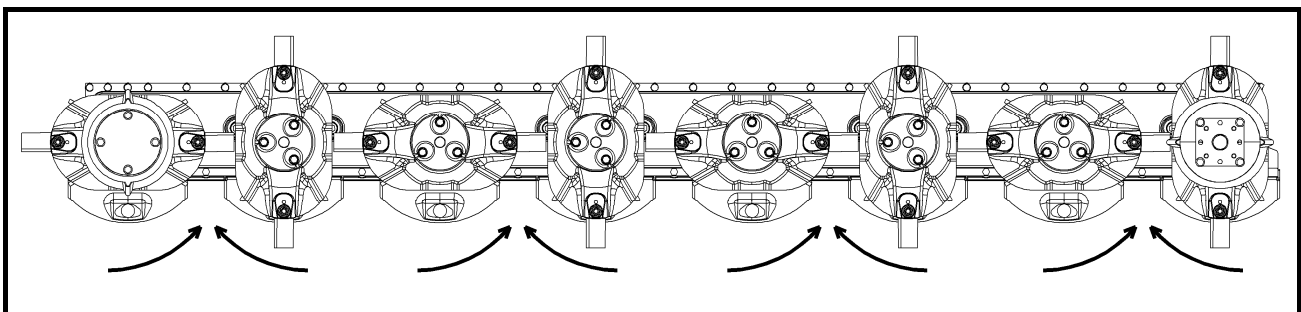


Figura 45 Illustration 45

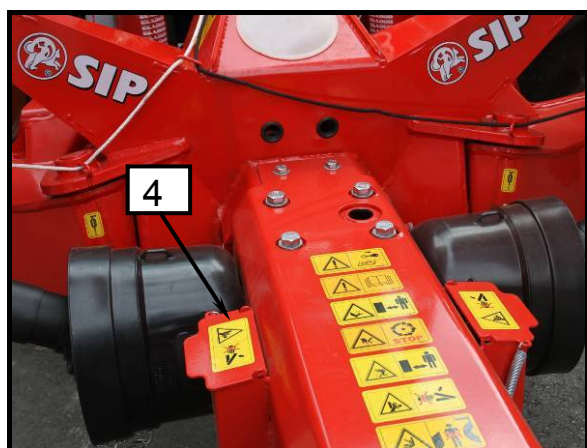


Figura 46 Illustration 46

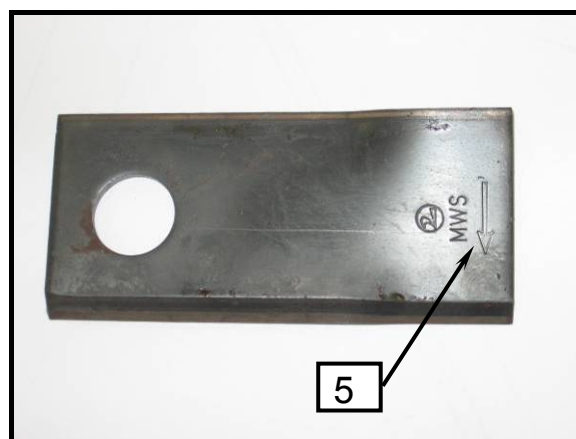
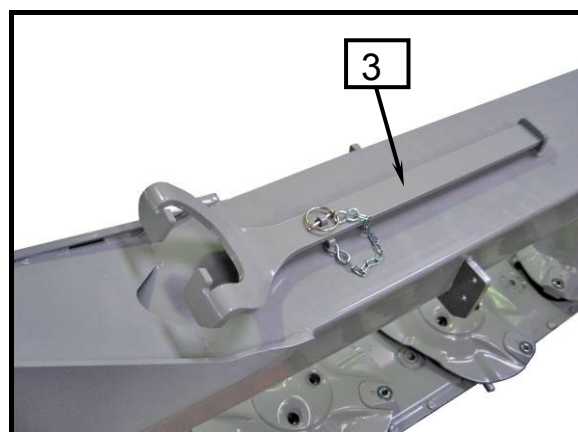


Figura 47

Illustration 47



- Posizionare la falciatrice in posizione di lavoro.
- Aprire le cinghie di giunto sulla cortina della protezione anteriore flessibile (1).
- Rilasciare la leva (2) per l'apertura della protezione anteriore flessibile (1) e sollevarla in modo da raggiungere i dischi.
- Sostituire o ruotare la lama con l'apposita chiave, come mostrato nella figura. Prestare attenzione alla direzione sinistra, destra del contrassegno della lama (5) e alla direzione della rotazione del disco durante la falciatura.
- Posizionare la protezione flessibile anteriore (1) nella posizione di protezione.
- Chiudere le cinghie di giunto sulla cortina della protezione anteriore flessibile (1).
- Depositare le nuove lame separatamente a sinistra e a destra nella scatola con coperchio (4). Tenere aperto il coperchio con una mano!

- Placez la faucheuse en position de travail.
- Défaites les ceintures du rideau de la protection flexible avant (1).
- Abaissez le levier (2) pour ouvrir la protection flexible avant (1) et relevez-la pour atteindre les disques.
- Remplacez ou tournez la lame avec la clé appropriée comme indiqué sur l'illustration. Faites attention à la marque de direction des lames, droite ou gauche (5) et à la direction de rotation du disque lors du fauchage.
- Placez la protection flexible avant (1) en position de protection.
- Fermez les ceintures du rideau de la protection flexible avant (1).
- Déposez les nouvelles lames séparément gauche droite dans la boîte avec le couvercle (4). Maintenez le couvercle ouvert avec une main !



- *La corretta posizione della lama è la lama con la direzione in direzione rotante del disco.*
- *Quando un bordo falciante è usurato, ruotare la lama e utilizzare l'altro bordo falciante.*
- *La lama inserita deve essere fissata mobilmente.*



- *La lame est correctement positionnée lorsqu'elle est alignée avec la direction de rotation du disque.*
- *Quand un des côtés coupants est usé, tournez la lame et utilisez l'autre côté.*
- *Les lames insérées doivent être fixées sans excès.*

7.4 Sostituzione della cortina di protezione

Controllare regolarmente il danno della cortina di protezione. Il possibile logorio ed usura non possono interrompere il lancio di pezzi duri fuori dalla falciatrice. Queste cortine vanno sostituite con cortine nuove.

7.4 Remplacement du rideau de protection

Vérifiez régulièrement l'état du rideau de protection. L'usure et les trous ne peuvent pas stopper les projections de pièces solides par la faucheuse. Ces rideaux doivent être remplacés.

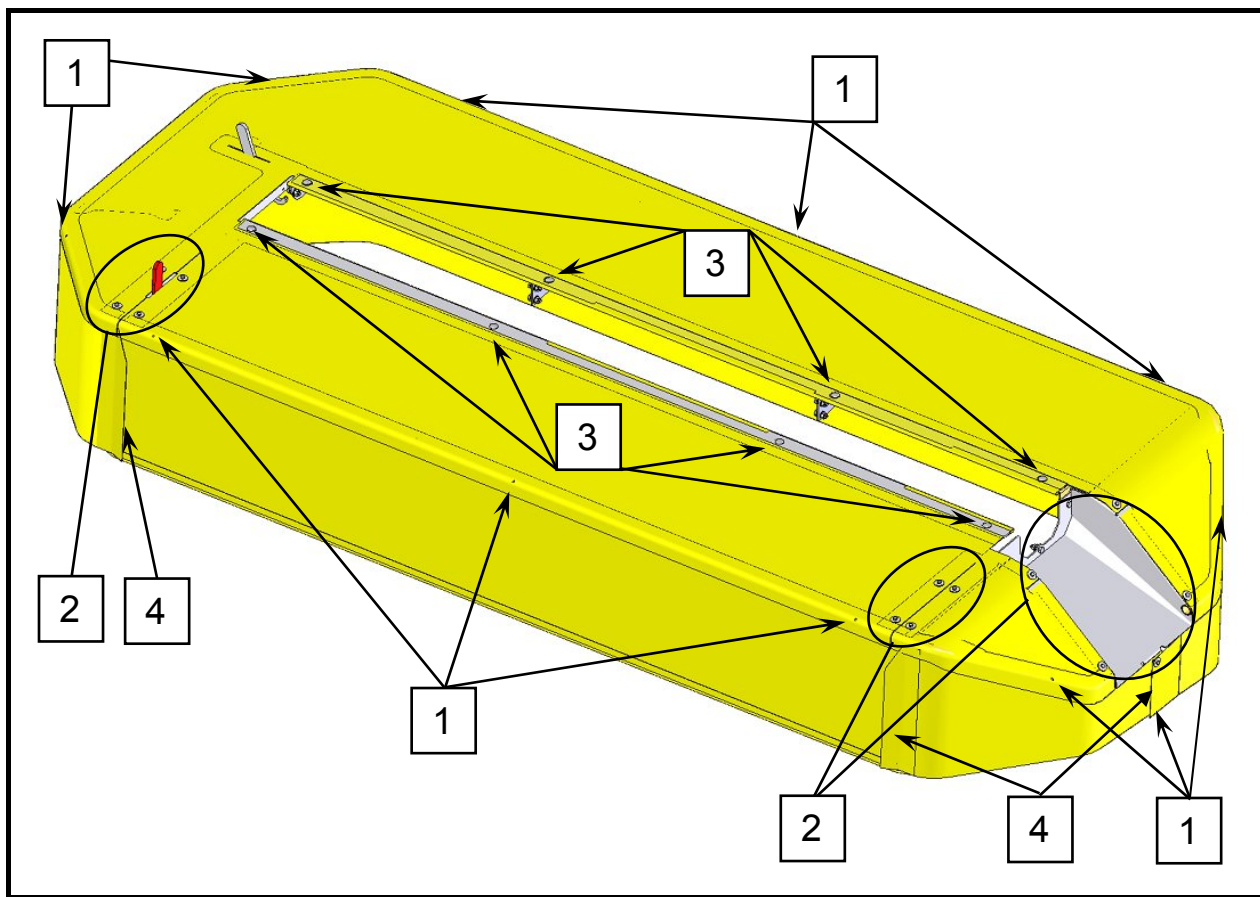


- *Lavori di riparazione, manutenzione, revisioni periodiche, pulizia ed eliminazione di difetti funzionali devono essere eseguiti con l'unità ferma ed il motore spento! Estrarre la chiave di accensione!*



Les travaux de réparation, d'entretien, de nettoyage, de révision périodique et de mise à l'arrêt doivent être réalisés uniquement quand le tracteur est à l'arrêt et que le moteur est coupé ! Retirez la clé du contact !

Figura 48 Illustration 48

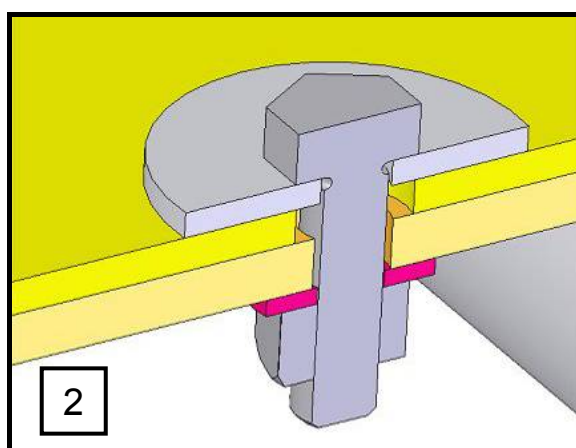


Dettaglio del raccordo
Elément du joint à vis

Figura 49 Illustration 49



Figura 50 Illustration 50



Dettaglio del raccordo
Elément du joint à vis

Figura 51 Illustration 51

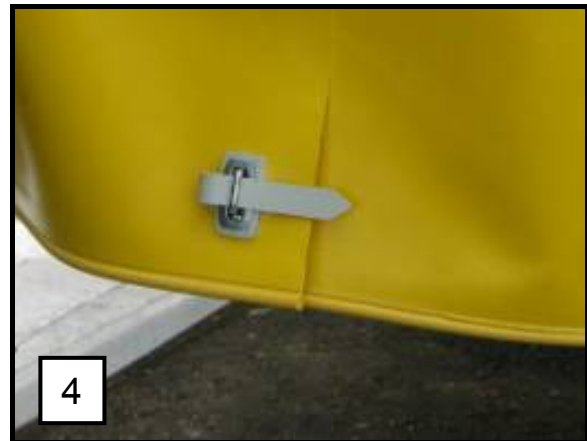

Montaggio della cortina; sequenza di smontaggio

- Giunti (4)
- Giunti (1)
- Giunti (2)
- Giunti (3)
- Rimozione della cortina

Dopo aver posizionato la cortina nuova, eseguire il montaggio in direzione opposta.



- ***Solo le cortine protettive fabbricate sono adeguate alle norme di sicurezza!***

Figura 52 Illustration 52


Montage du rideau ; séquence de démontage

- Joints (4)
- Joints (1)
- Joints (2)
- Joints (3)
- Retirez le rideau

Après avoir placé le rideau, effectuez le montage en sens inverse.



- ***Seuls les rideaux de protection manufacturés correspondent aux réglementations de sécurité !***

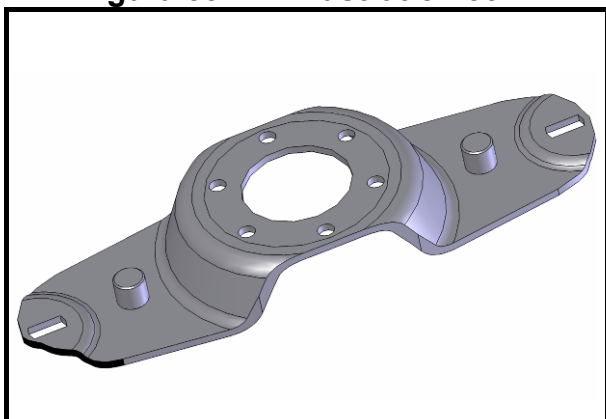
7.5 Sostituzione dei supporti delle lame, lama falciante e vite

Il supporto della lama viene consumato durante il lavoro. Quando il supporto viene consumato per una larghezza di 2 mm, deve essere sostituito con uno nuovo.

Se il foro della lama aumenta per un massimo di 21 mm, sostituire la lama falciante (vedi la figura).

Se la superficie a vite scorrevole si usura per un massimo di 1,9 mm, sostituire la vite (vedi la figura).

Figura 53 Illustration 53



7.5 Remplacement des supports de lames, de la lame de fauchage et de la vis

Le support de lame s'use lors de l'utilisation de la machine. Lorsque que le support s'use sur une largeur de 2 mm, il doit être remplacé.

Si le trou de la lame s'est élargi de 21 mm max, remplacez la lame (voir illustration). remplacez la lame (voir illustration).

Si la surface de la vis glissante s'use de 1,9 mm max
Si la surface du boulon flottant s'use de 1,9 mm max, remplacez le boulon (voir illustration).

Figura 54 Illustration 54

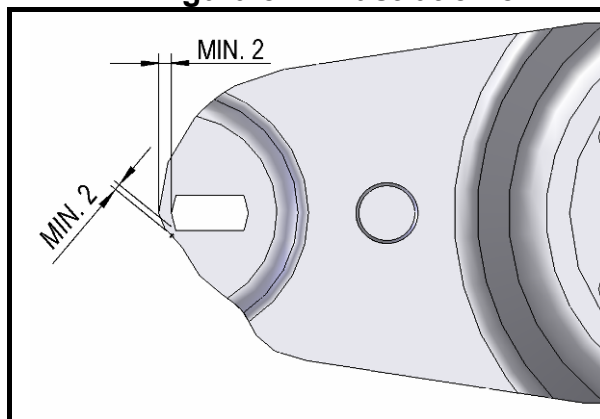


Figura 55 Illustration 55

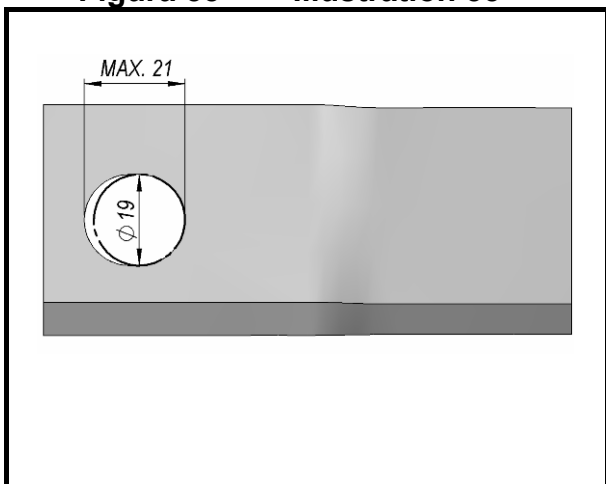


Figura 56 Illustration 56

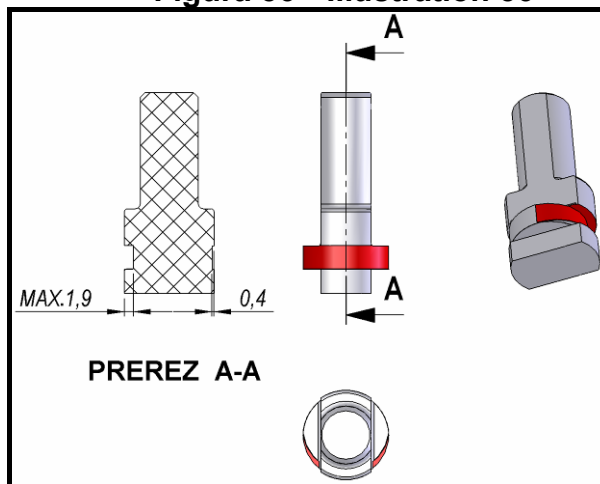
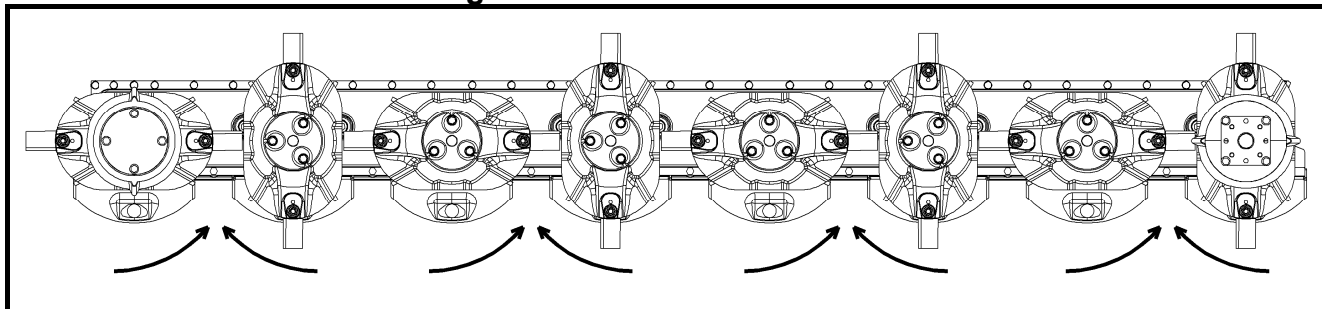


Figura 57 Illustration 57



7.6 Sostituzione di perni di sicurezza su singoli dischi

Colpire un ostacolo può portare ad un carico di grandi dimensioni sul disco singolo. Per evitare possibili danni ai dischi e alle scossaline, vengono installati i paracolpi. Se i cappucci di protezione vengono tagliati, possono essere sostituiti velocemente e facilmente.



- **Lavori di riparazione, manutenzione, revisioni periodiche, pulizia ed eliminazione di difetti funzionali devono essere eseguiti con l'unità ferma ed il motore spento! Estrarre la chiave di accensione!**

7.6 Remplacement des chevilles de sécurité sur les disques

Le heurt avec un obstacle peut entraîner une charge importante pour le disque individuel. Des heurtoirs permettent d'éviter tout dommage éventuel au disque et aux rivets. Si les capuchons de protection sont coupés, ils peuvent être rapidement et facilement remplacés.



- **Les travaux de réparation, d'entretien, de nettoyage, de révision périodique et d'arrêt doivent être effectués uniquement quand le tracteur est à l'arrêt et que le moteur est coupé ! Retirez la clé du contact !**

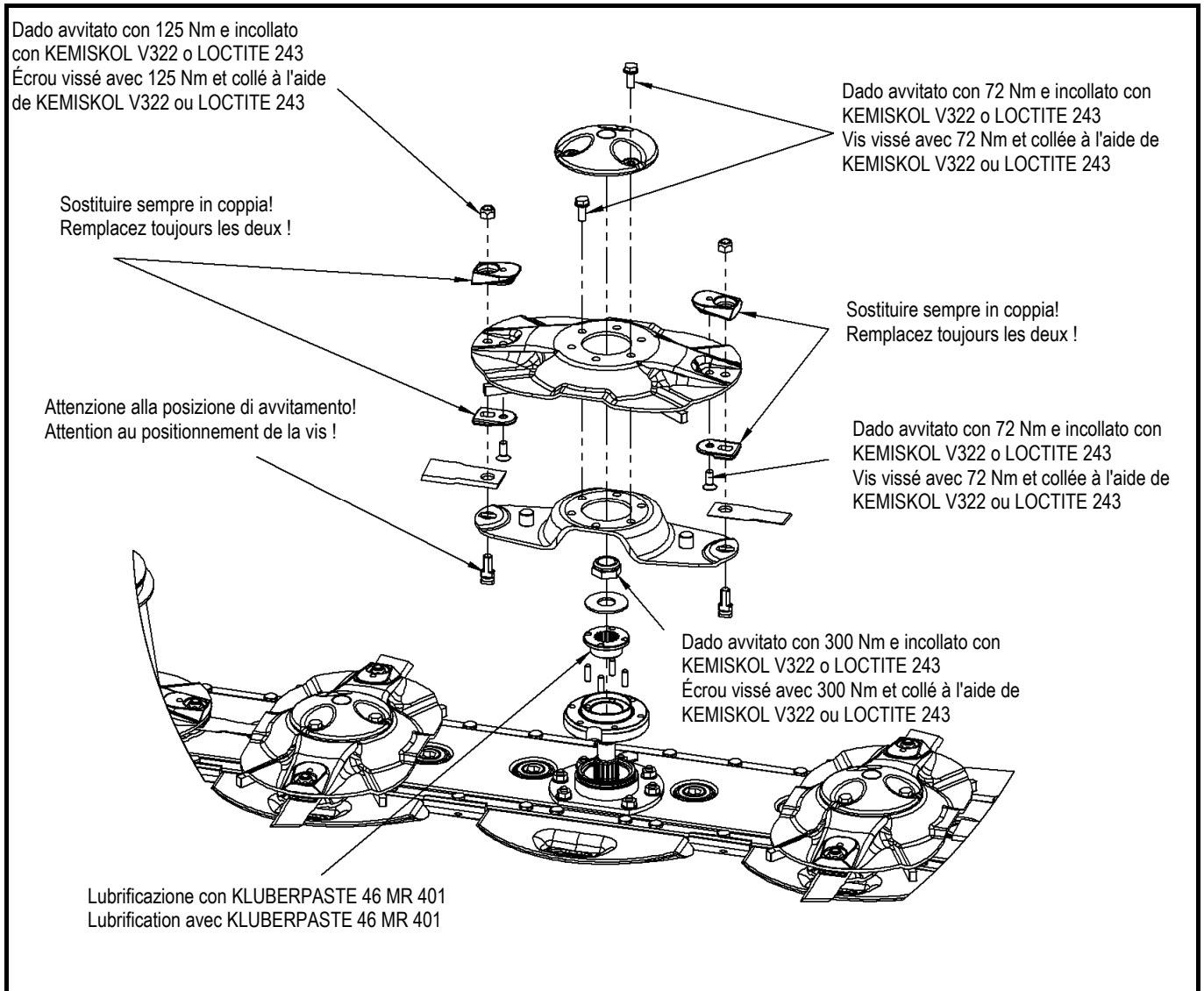
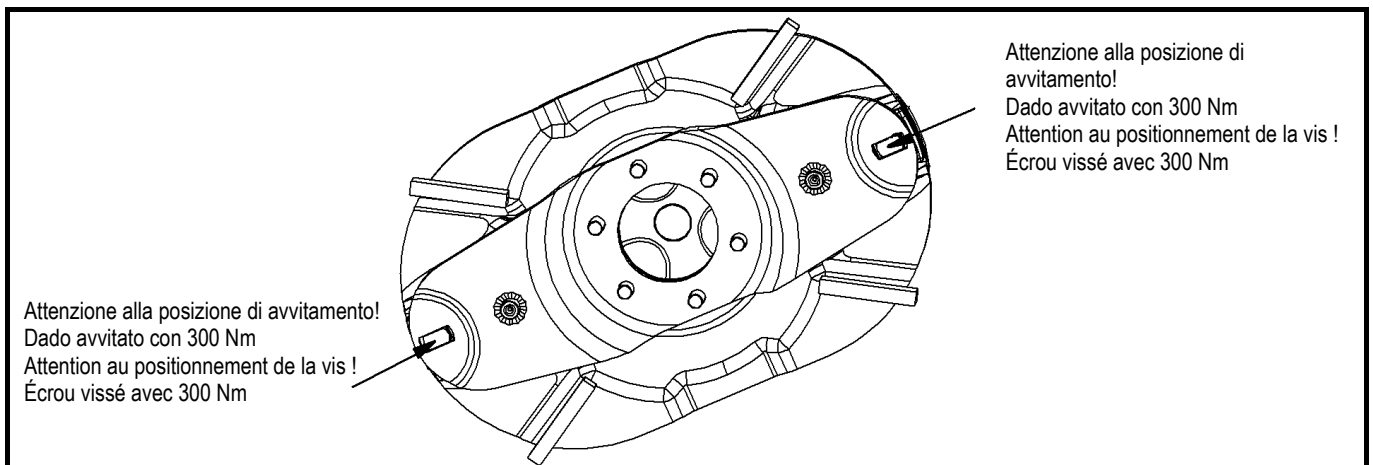
Passi per la sostituzione di calotte di protezione:

1. Quando colpisce un ostacolo, bloccare la macchina e spegnere il trattore il più presto possibile.
2. Verificare il danno.
3. Ruotare i dischi in modo che siano rilevati a 90 gradi l'uno dall'altro.
4. In questo modo, si può facilmente ed efficacemente determinare, se uno dei dischi ha un angolo superiore a 90 gradi.
5. Pulire la catena per evitare che lo sporco raggiunga la zona del cuscinetto.
6. Svitare il bullone del coperchio superiore e rimuoverlo.
7. Svitare il bullone del disco e rimuoverlo insieme all'attacco veloce.
8. Verificare il danno al disco, ai bulloni delle lame e agli innesti protettivi forgiati e rapidi.
9. In caso di danno, gli elementi devono essere sostituiti e il disco deve essere riequilibrato (essenziale per una lunga durata ed efficienza della macchina).
10. Svitare il dado M24 e rimuovere le flange superiori e inferiori.
11. Rimuovere i tappi di protezione tagliati da entrambe le parti.
12. Pulire la superficie di entrambe le parti.
13. Lubrificare con grasso Klüberpaste 46MR 401, che assicura le condizioni di slittamento richieste.

Marche à suivre pour remplacer les capuchons de protection :

1. Lors que vous heurtez un obstacle, arrêtez la machine et éteignez le tracteur dès que possible.
2. Vérifiez les dégâts éventuels.
3. Tournez les disques de façon à ce qu'ils soient dirigés à 90 degrés l'un de l'autre.
4. Ainsi, vous pourrez facilement et efficacement déterminer si l'un des disques a un angle supérieur à 90 degrés.
5. Nettoyez le bord pour que la poussière n'atteigne pas la zone d'action.
6. Dévissez le boulon du couvercle supérieur et retirez-le.
7. Dévissez le boulon du disque et retirez-le avec l'attache de levage rapide.
8. Vérifiez l'état du disque, des boulons, des lames, des pièces de protection et des raccords rapides.
9. En cas de dommage, les éléments doivent être remplacés et le disque doit être recalibré (permet une plus une plus longue durée de vie et une meilleure efficacité de la machine).
10. Dévissez le boulon M24 et retirez les semelles supérieures et inférieures.
11. Retirez les capuchons de protection coupés des deux parties.
12. Nettoyez la surface des deux parties.
13. Lubrifiez avec la graisse KLUBERPASTE 46MR 401, qui garantit les conditions de glissement requises.

-
14. Posizionare la parte superiore in quella inferiore e sostituire i coperchi di protezione.
 15. Nel rimontare, prestare attenzione al corretto posizionamento della staffa nell'albero di trasmissione.
 16. Dopo l'installazione, assicurarsi che i dischi siano completamente perpendicolari tra di loro (se non lo sono, si richiede il riposizionamento dell'albero della flangia).
 17. Fissare il dado M24 ad una coppia di 300 Nm.
 18. Fissare il disco con attacco rapido (stringere e unire i bulloni con una coppia di 72 Nm).
 19. Controllare se l'attacco rapido sia posizionato correttamente (quando si sostituiscono le lame, i cuscinetti non devono venire a contatto).
 20. Fissare la calotta superiore (stringere e unire i bulloni con una coppia di 72 Nm).
 21. Riavviare la macchina ed osservare eventuali vibrazioni.
 22. In caso di vibrazioni, tutto il disco deve essere riequilibrato o sostituito.
14. Placez la partie supérieure dans la partie inférieure et remplacez les capuchons de protection.
 15. Lors du réassemblage, veillez au positionnement correct du support sur l'arbre à pignon.
 16. Après l'installation, assurez-vous que les disques sont bien perpendiculaires l'un par rapport à l'autre (si ce n'est pas le cas, un repositionnement du manchon à plateaux est nécessaire).
 17. Serrez l'écrou M24 à un couple de serrage de 300 Nm.
 18. Attachez le disque avec un raccord rapide (serrez bien les écrous avec un couple de serrage de 72 Nm).
 19. Vérifiez si le raccord rapide est correctement positionné (lorsque vous remplacez les lames, les paliers ne doivent pas entrer en contact).
 20. Attachez le couvercle supérieur (serrez bien les écrous avec un couple de serrage de 72 Nm).
 21. Redémarrez la machine et observez les éventuelles vibrations.
 22. En cas de vibrations, le disque entier doit être recalibré ou remplacé.

Figura 58 Illustration 58

Posizione di attacco rapido sul disco
Positionnement de l'attache d'attelage rapide sur le disque
Figura 59 Illustration 59


7.7 Lubrificazione

Tutte le aree di lubrificazione sono etichettate sull'immagine. Per garantire una lunga durata della falciatrice, considerare gli intervalli di lubrificazione.



- **Lavori di riparazione, manutenzione, revisioni periodiche, pulizia ed eliminazione di difetti funzionali devono essere eseguiti con l'unità ferma ed il motore spento! Estrarre la chiave di accensione!**

7.7 Lubrification

Toutes les zones à lubrifier sont indiquées sur l'image. Afin d'assurer une longue durée de vie de la faucheuse, faites une lubrification régulière.



- **Les travaux de réparation, d'entretien, de nettoyage, de révision périodique et d'arrêt doivent être effectués uniquement quand le tracteur est à l'arrêt et que le moteur est coupé ! Retirez la clé du contact !**

Figura 60 Illustration 60

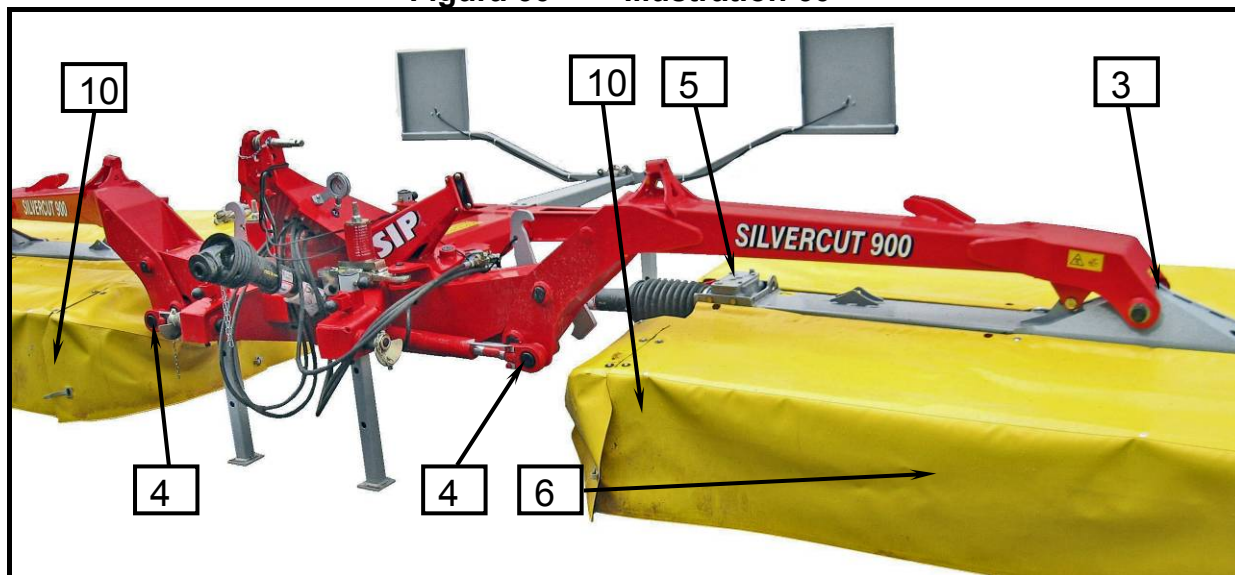
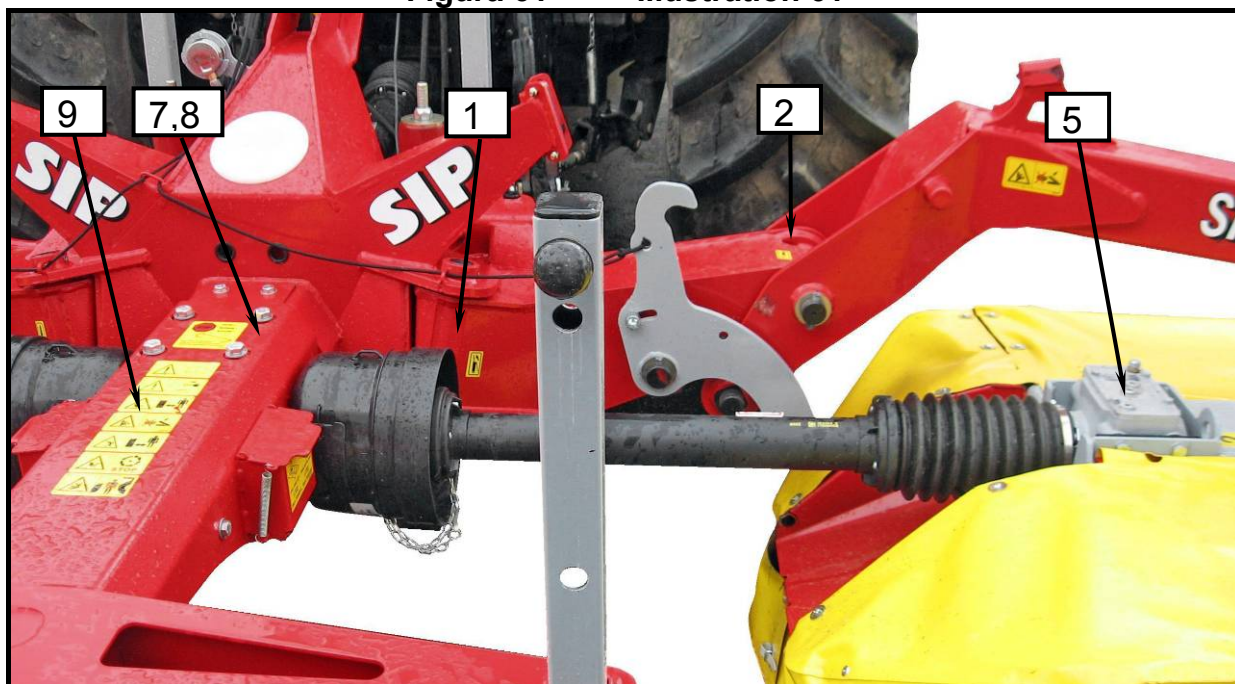
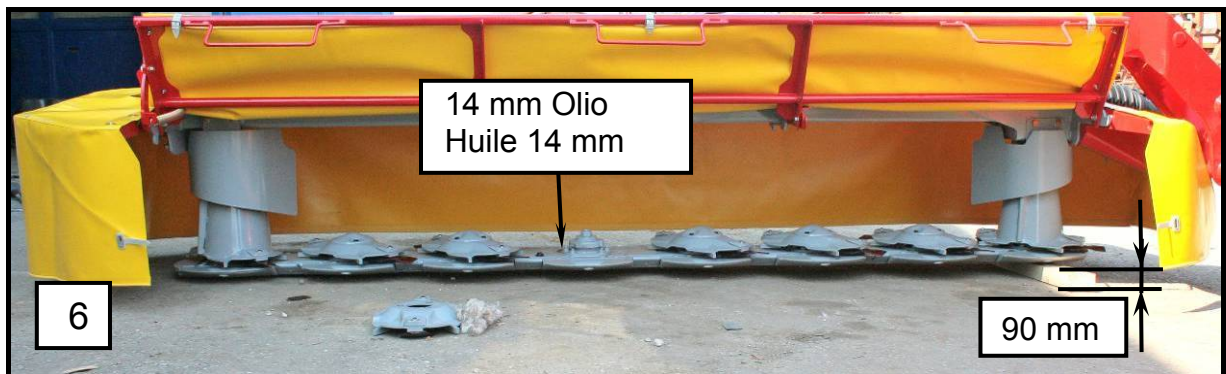
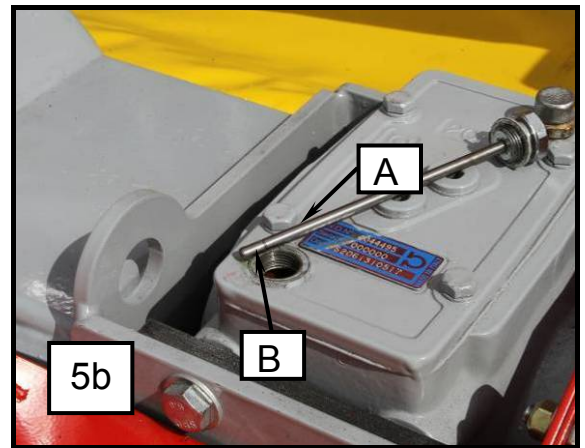
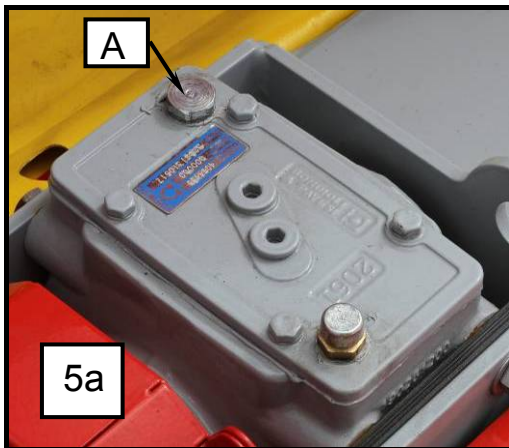
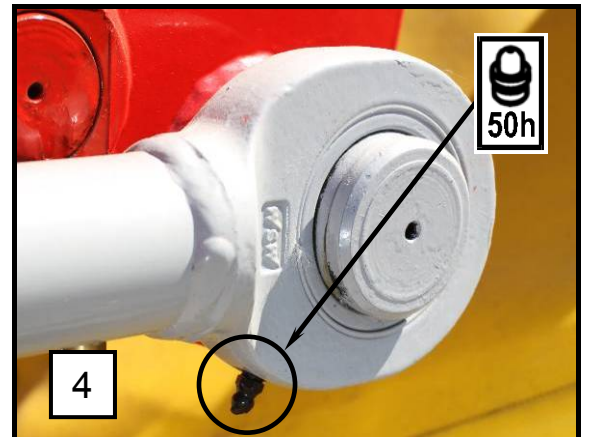
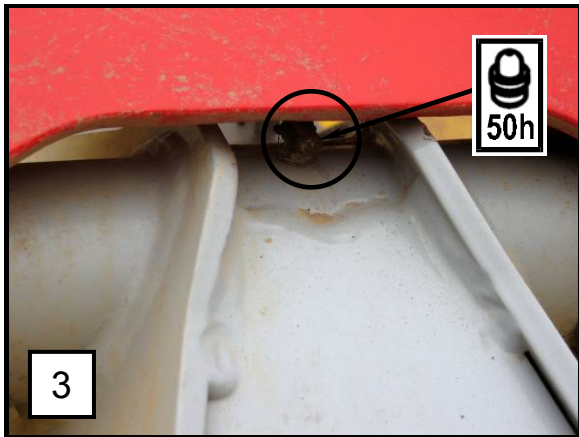
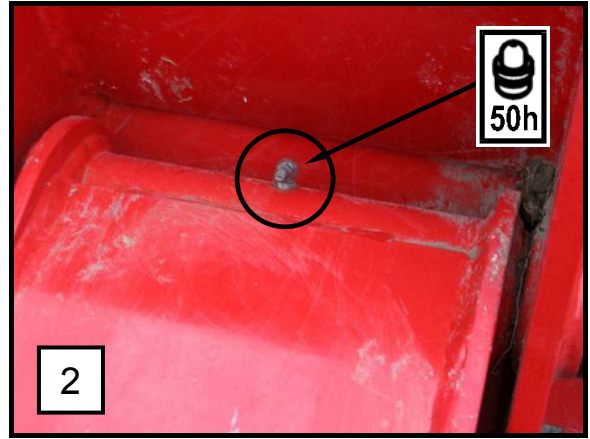
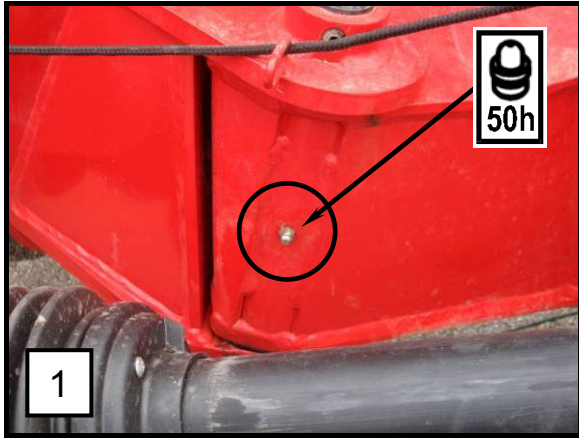
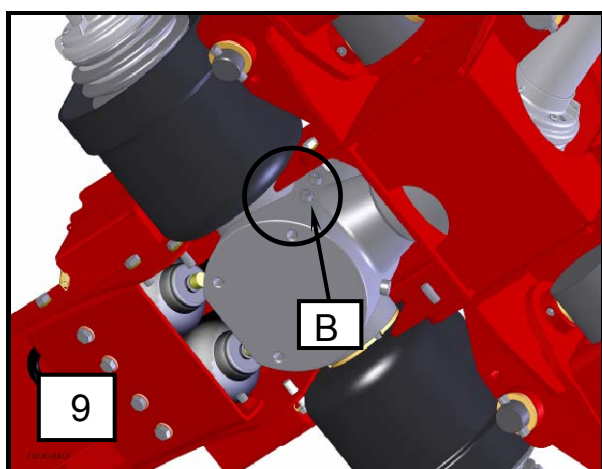
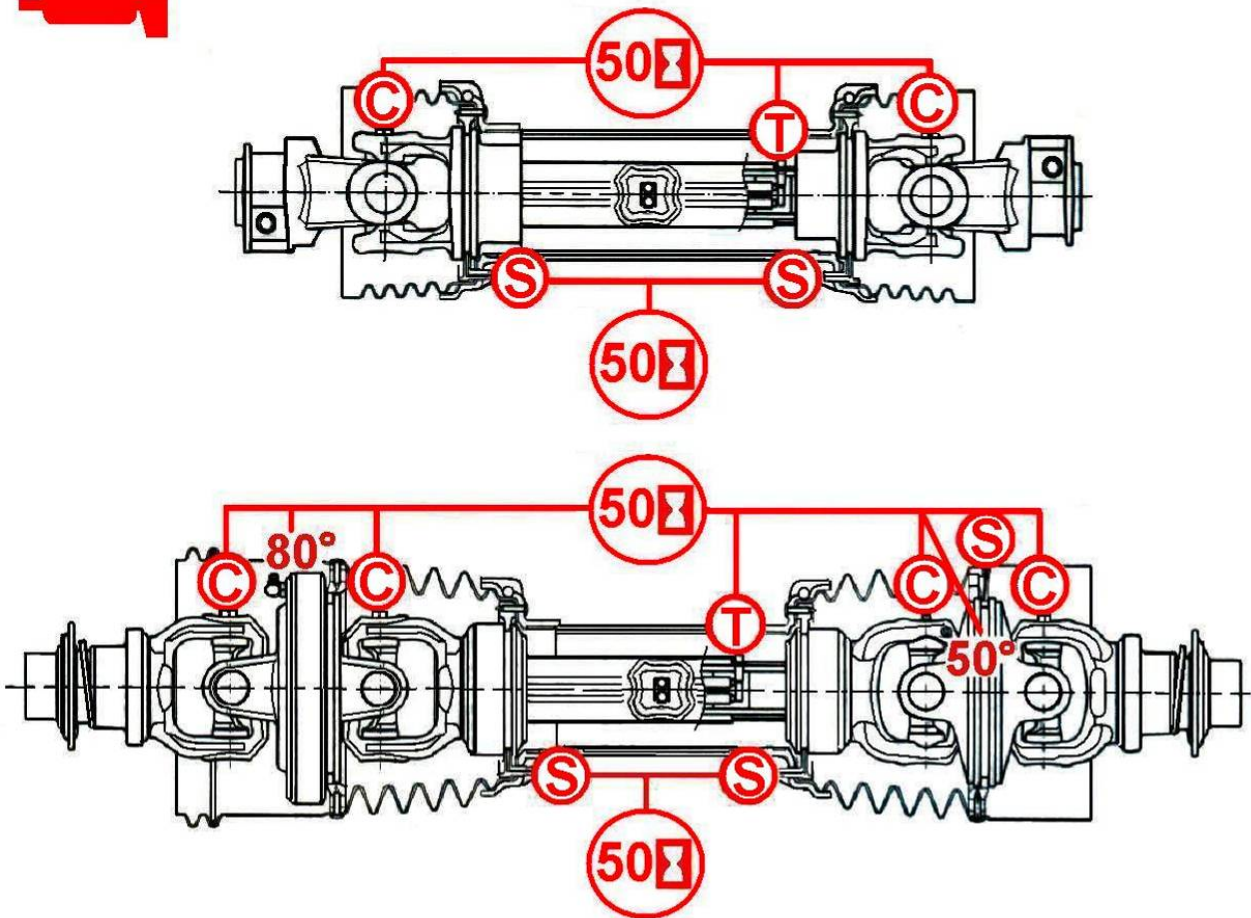


Figura 61 Illustration 61









1 oz. = 28,3 gr.

	S1	S2	S4	S5	S6	S7	S8	H8	S9	SH	S0
C	2 gr.		4 gr.				5 gr.		8 gr.		
S	1 gr.										
T	3 gr.		5 gr.				8 gr.				
80°		20 gr.	20 gr.		30 gr.	30 gr.	40 gr.			60 gr.	
50°			3 gr.		4 gr.	4 gr.	4 gr.			4 gr.	



Ingrassare l'albero cardanico con grasso multiuso secondo intervalli di tempo indicati nella figura.

Graissez l'arbre de transmission avec une graisse multifonctions à intervalles réguliers comme indiqué sur l'illustration.

Quantità di riempimento e marchio del lubrificante per ingranaggi di guida

Quantité de remplissage et marque du lubrifiant de l'engrenage menant

Posizione Position	Ingranaggio di guida L'engrenage menant	Tipo di lubrificante Type de lubrifiant	Cambio criterio (litro) Changement critère (litre)	Tempo di cambio Temps de changement	Criterio di riempimento Critère de remplissage
4	Ingranaggio di bordo L'engrenage en arête	SAE 90	Riempimento del foro A Faire le plein par le trou A	Primo cambio dopo 50 ore. Ulteriori cambi dopo 200 ore o 4 anni. Premier changement après 50 heures. Les changements suivants doivent être effectués après 200 heures ou au bout de 4 ans.	Fino a che perde fuori dal foro B Fuite du réceptacle Fuite provenant du trou B
5	Ingranaggio della barra Engrenage de la barre	SAE 90		Primo cambio dopo 50 ore. Ulteriori cambi dopo 200 ore o 4 anni. Premier changement après 50 heures. Les changements suivants doivent être effectués après 200 heures ou au bout de 4 ans.	Misurare con vite di misurazione A, livello olio in area B Vérifiez en mesurant l'écrou A, le niveau d'huile en zone B
6	Mangiatoia della falciatrice Mangeoire de la faucheuse	SAE 90	4 L	Primo cambio dopo 50 ore. Ulteriori cambi dopo 200 ore o 4 anni. Premier changement après 50 heures. Les changements suivants doivent être effectués après 200 heures ou au bout de 4 ans.	Come descritto in basso Comme décrit ci-dessous

Verifica livello dell'olio nella mangiatoia della falciatrice

- Verifica livello dell'olio.
- Operare con la macchina finché è calda e poi depositarla su un'area livellata.
- Sollevare la barra falciante a 90 mm e appoggiarla sul lato destro.
- Abbassare la barra falciante in modo che sul lato del braccio sinistro resti sul terreno e sul lato del braccio destro sull'assicella.
- Aspettare 15 minuti.
- Verificare il livello dell'olio attraverso il foro usando un'asta di livello. Introdurre l'asta di livello dell'olio verticalmente nella barra falciante fino a raggiungere il fondo.
- Livello dell'olio richiesto:
abt. **14 mm (6)**

Se non dovesse essere possibile stabilire il livello dell'olio all'interno della barra, l'olio deve essere svuotato completamente e deve essere inserito dell'olio fresco fino al livello stabilito.

Scarico dell'olio dal serbatoio della falciatrice

- Rimuovere il dispositivo di scorrimento inferiore sotto la marcia.
- Svitare il bullone per aggiungere olio.
- Svitare il bullone per scaricare l'olio.
- Per avvitare il bullone di scarico e di aggiunta, utilizzare pasta sigillante TEROSTAT 9220.

Verifica livello dell'olio in guide verticali

- Verifica livello dell'olio.
- Riscaldare la macchina e metterla al livello del pavimento.
- Svitare la vite del livello dell'olio (A) sulla catena destra.
- Verifica livello dell'olio.
- Svitare la presa d'aria sul lato sinistro e controllare il livello dell'olio (usare l'asta di livello dall'ingranaggio destro).
- Verifica livello dell'olio.

Scarico dell'olio dalle unità verticali (immagine)

- Sollevare il coperchio.
- Rimuovere il coperchio dal cono.
- Svitare il bullone per verificare l'olio.
- Svitare il bullone per scaricare l'olio.
- Quando si svita il bullone per lo scarico, utilizzare pasta sigillante TEROSTAT 9220.

Vérifiez le niveau d'huile de la mangeoire de la faucheuse

- Vérifiez le niveau d'huile.
- Faites tourner la machine jusqu'à ce que le moteur soit chaud, puis rangez-la sur une zone plane.
- Levez la barre de fauchage de 90 mm et placez un soutien sur le côté droit.
- Abaissez la barre de fauchage afin que le côté gauche touche le sol et que le côté droit repose sur le chevron.
- Attendez 15 minutes.
- Vérifiez le niveau d'huile avec la jauge d'huile. Introduisez la jauge d'huile à la verticale dans la barre de fauchage jusqu'à atteindre le fond.
- Niveau d'huile exigé :
env. **14 mm (6)**

S'il n'est pas possible d'évaluer le niveau d'huile dans la barre, l'huile doit être vidangée complètement puis changée jusqu'au niveau indiqué.

Vidange de l'huile du réservoir de la faucheuse

- Retirez le coulisseau inférieur sous l'engrenage.
- Dévissez le boulon pour ajouter de l'huile.
- Dévissez le boulon pour vidanger l'huile.
- Pour visser le boulon de vidange et pour remplir d'huile, utilisez la pâte d'étanchéité TEROSTAT 9220.

Vérification du niveau d'huile dans les transmissions verticales

- Vérification du niveau d'huile.
- Faites tourner la machine jusqu'à ce que le moteur soit chaud et placez-la au niveau du sol.
- Dévissez le boulon du niveau d'huile (A) sur le bord droit.
- Vérifiez le niveau d'huile.
- Dévissez le ventilateur sur le côté gauche et vérifiez le niveau d'huile (utilisez la jauge d'huile de l'engrenage droit).
- Vérifiez le niveau d'huile.

Vidange de l'huile des transmissions verticales (image)

- Levez le couvercle.
- Retirez le couvercle du cône.
- Dévissez le boulon pour vérifier l'huile.
- Dévissez le boulon pour vidanger l'huile. Lorsque vous dévissez le boulon pour faire la vidange, utilisez la pâte d'étanchéité TEROSTAT 9220.

Scarico dell'olio dall'unità verticale (immagine)

- Fissare la macchina al trattore e metterlo in posizione di funzionamento.
- Rilasciare le gambe di sostegno alla posizione di smontaggio nella posizione di funzionamento.
- Spegnerne e riscaldare il trattore.
- Estrazione dell'albero cardano
- Svitare la piastra dal fondo dell'attacco.
- Svitare la presa d'aria.
- Svitare il bullone per scaricare l'olio.
- Scaricare l'olio.
- Quando si aggiunge l'olio, impostarne il livello svitando la vite sull'albero.
- Assicurarsi che le viti siano ben fissate.
- Per avvitare il bullone di scarico utilizzare pasta sigillante.
- Fissare la piastra inferiore e stringerla con la coppia, elencata nella tabella.

Vidange de l'huile de la transmission principale (image)

- Fixez la machine au tracteur et placez-la en position de fonctionnement.
- Placez les supports en position de démontage en position de fonctionnement.
- Eteignez et chauffez le tracteur.
- Retirez l'arbre de transmission
- Dévissez le plateau du bas de l'attache.
- Dévissez le ventilateur à air
- Dévissez le boulon pour vidanger l'huile.
- Vidangez l'huile.
- Lorsque vous ajoutez de l'huile, déterminez le niveau d'huile en dévissant le boulon sur l'arbre.
- Assurez-vous que les boulons sont resserrés correctement.
- Pour visser le boulon de vidange, utilisez une pâte d'étanchéité.
- Attachez le plateau du bas et serrez-le avec le couple de serrage, indiqué sur le tableau.



- **Lavori di riparazione, manutenzione, revisioni periodiche, pulizia ed eliminazione di difetti funzionali devono essere eseguiti con l'unità ferma ed il motore spento! Estrarre la chiave di accensione!**



- **Les travaux de réparation, d'entretien, de nettoyage, de révision périodique et d'arrêt doivent être effectués uniquement quand le tracteur est à l'arrêt et que le moteur est coupé ! Retirez la clé du contact !**



- **Utilizzare il grasso a basi vegetali.**



- **Utilisez de la graisse végétale.**

8. Svernamento

1. Rimuovere la macchina in un luogo asciutto. Non vicino al magazzino di concime minerale.
2. Pulire la macchina dentro e fuori accuratamente. La sporcizia trattiene l'umidità e provoca la ruggine. La pulizia con il pulitore ad alta pressione non è consigliata.
3. Verificare le parti flessibili come fili di sostegno, giunti e altre, smontarle e ripulirle, controllare l'usura. Sostituire con parti di ricambio se necessario.
4. Lubrificare tutte le parti dei giunti dell'albero P.T.O.
5. Dopo la pulizia, ingrassare accuratamente la macchina.
6. Ingrassare il cuscinetto di protezione dell'albero P.T.O. per ridurre l'agglutinazione.
7. Riparare le lesioni alla vernice, proteggere le superfici luminose con un rimedio per la ruggine.

Proporre attività per la falciatrice!

9. Ripartire per una nuova stagione

1. Pulire l'olio e il grasso utilizzato per la conservazione della macchina.
2. Lubrificare accuratamente la macchina per eliminare l'umidità da condensa possibile dai cuscinetti.
3. Controllare la pressione degli pneumatici.
4. Controllare tutti i dadi e bulloni e serrarli con la coppia, elencata nella tabella.
5. Verificare le tubazioni idrauliche e la tenuta dei giunti.
6. Controllare e fissare tutti i dadi e le viti.
7. Leggere nuovamente e attentamente le istruzioni di lavoro e di sicurezza.

8. Hivernage

1. Mettez la machine dans un endroit sec. Tenez-la à l'écart d'un stock de fertilisant minéral.
2. Nettoyez correctement l'intérieur et l'extérieur de la machine. La poussière contient de l'humidité et provoque de la rouille. Un nettoyage au jet à haute pression n'est pas conseillé.
3. Vérifiez l'état des parties flexibles telles que les haubans, joints et autres, démontez-les et nettoyez-les. Remplacez-les avec des pièces de rechange si nécessaire.
4. Lubrifiez tous les branchements de l'arbre de transmission.
5. Après le nettoyage, graissez la machine entièrement.
6. Graissez l'appui de protection de l'arbre de transmission afin de réduire l'agglutination.
7. Réparez les éclats de vernis, protégez les surfaces brillantes avec un produit contre la rouille.

Fonctions de la faucheuse !

9. Sortie d'hivernage

1. Essuyez l'huile et la graisse utilisées pour l'entretien et la conservation de la machine.
2. Lubrifiez la machine entièrement pour enlever toute condensation éventuelle sur les différentes parties.
3. Vérifiez la pression des pneus.
4. Vérifiez l'état des écrous et des boulons et serrez-les avec le couple de serrage, indiqué sur le tableau.
5. Vérifiez l'état des tuyaux hydrauliques et l'étanchéité des raccords.
6. Vérifiez l'état des écrous et des vis et serrez-les.
7. Relisez attentivement les consignes de sécurité et de fonctionnement.

Voorwoord

Beste koper!

Hartelijk bedankt voor het vertrouwen dat met uw aankoop in onze producten heeft getoond.

Onze verdeler heeft u bij de levering geïnformeerd over het correcte gebruik, onderhoud en de instelling.

Deze initiële informatie vervangt de huidige gebruiksaanwijzingen niet.

De huidige gebruiksaanwijzingen geven u de meest uitgebreide informatie over elke afzonderlijke handeling die u moet stellen, vanaf het opstarten van de machine, het correcte en veilige gebruik tot aan het onderhoud.

De instructies worden opgedeeld in afzonderlijke hoofdstukken met tekst en illustraties, waarbij elke afzonderlijke stap voor het gebruik van de machine op een praktische manier wordt uitgelegd.

Omwille van de bovenstaande feiten dient u deze instructies zorgvuldig te lezen voor u de machine begint te gebruiken en alle veiligheidsregels in acht te nemen.

Belangrijk!

Om ongevallen te vermijden en een optimaal rendement van de machine te bekomen, zijn technische wijzigingen zonder de toestemming van de fabrikant streng verboden. De machine mag uitsluitend worden gebruikt in de door SIP voorgeschreven omstandigheden.



Dit symbool moet uw aandacht vestigen op de veiligheidsinformatie in deze gebruiksaanwijzing.

Predgovor

Spoštovani kupec!

Pri delu potrebujete stroj in izbrali ste si ga iz našega obsežnega proizvodnega programa. Čestitamo!

Prepričani smo, da boste z njim zadovoljni. Za zaupanje se vam zahvaljujemo!

Pri predaji tega stroja Vas je prodajalec seznanil s posluževanjem, vzdrževanjem in nastavitvami stroja.

To prvo uvajanje tako ne more nadomestiti podrobno spoznavanje različnih nalog, funkcije in primernega ravnanja s strojem.

Navodila za delo so tako sestavljena, da se izčrpno informirate z vsakokratnimi potrebnimi aktivnostmi, od začetnega zagona in vsebino do vzdrževanja in oskrbe hranjenja. Pri tem sledi členitev na posamezna poglavja v opisu in slikah delovno tehničnega poteka pri sklopkih stroja.

Preberite skrbno ta Navodila za delo, preden stroj uporabljate in pazite posebno na navedena varnostna opozorila.

Pomembno!

Za zmanjševanje nezgod in doseg optimalne storilnosti, se ne sme brez privolitve proizvajalca izvesti nobena predelava na stroju. Enako se sme stroj samo v okviru SIP danih pogojev uporabljati.



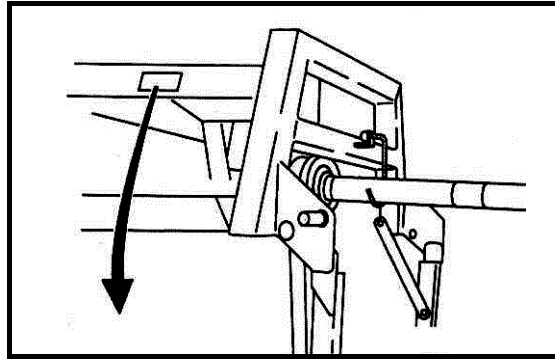
Ta znak je v Navodilu za delo. Opozarja na varnostna opozorila. Ravnajte po teh opozorilih za zmanjševanje nezgod.





Dit symbool vindt u op verschillende plaatsen in deze aanwijzingen en wijst op informatie over speciale procedures die in het bijzonder tijdens het gebruik van de machine in acht moeten worden genomen.



Ta znak je na posameznih mestih v Navodilu za delo. Opozori na posebne ravnanje, na katere se mora pri uporabi stroja posebno paziti.

Vervangonderdelen bestellen
Naročilo nadomestnih delov


 SIP		STROJNA INDUSTRIJA 3311 Šempeter v Sav. dolini Slovenija		
Type:	<input type="text"/>	Year of const.:	<input type="text"/>	
Tip:	<input type="text"/>	Leto izdelave:	<input type="text"/>	
Machine No.:	<input type="text"/>	Weight:	<input type="text"/>	kg
Številka stroja:	<input type="text"/>	Skupna masa:	<input type="text"/>	kg

	NL	
Type:	Machinetype	Oznaka tipa stroja
Machine no.:	Machinenummer	Številka stroja
Year of constr.:	Bouwjaar	Leto izdelave
Weight:	Machinegewicht	Skupna masa

Typetoewijzing Oznaka tipa stroja	<input type="text"/>
Machinenummer Številka stroja	<input type="text"/>
Bouwjaar Leto izdelave	<input type="text"/>

Wanneer u vervangonderdelen bestelt mag u niet vergeten het precieze machinetype, serienummer en bouwjaar te noteren.

Al deze gegevens vindt u op het kentekenplaatje dat op de machine is aangebracht.

Om deze uiterst belangrijke gegevens altijd bij de hand te hebben, is het aangewezen deze in de bovenstaande inhoudsopgave in te vullen.

Vervangonderdelen kunnen bij uw geautoriseerde onderhoudsdienst en SIP-vertegenwoordiger worden besteld.

Imitaties en kopies van onderdelen, in het bijzonder gebruiksonderdelen, zijn niet geschikt, zelfs indien ze geschikt lijken! De kwaliteit van de materialen kan niet op afdoende wijze worden geverifieerd aan de hand van een visuele inspectie alleen. Daarom moet u voorzichtig zijn met voordelige aanbiedingen en kopies.

***Dat is de reden waarom u beter onmiddellijk
ORIGINELE SIP-VERVANGONDERDELEN bestelt!***

Pri naročilu nadomestnih delov navedite tip stroja, tovarniško številko in leto izdelave. Ti podatki so na tovarniški tablici.

Da imate vedno te podatke pri roki, priporočamo, da jih pripišete v zgornje okence.

Rezervne dele lahko naročite pri vašem pooblaščenem serviserju in prodajalcu strojev znamke SIP.

Neoriginalni nadomestni deli, zlasti obrabni, so lahko kljub navidezni ustreznosti neustrezni. Kakovosti materiala vizualno ni mogoče zanesljivo preveriti, zato bodite zelo previdni pri poceni in neoriginalnih nadomestnih delih.

***Uporablajte samo
SIP REZERVNE DELE!***

INHOUDSOPGAVE

Voorwoord	199
Vervangonderdelen bestellen	200
Algemene veiligheidsinstructies	202
<i>Regelmatig gebruik in de landbouw</i>	202
<i>Veiligheids- en ongevalpreventieinstructies</i>	202
<i>Voor machines die op een tractor zijn gemonteerd</i>	205
<i>P.T.O. AS-aandrijving (uitsluitend voor werktuigen aangedreven door een P.T.O.-as)</i>	206
<i>Hydraulisch systeem</i>	208
<i>Onderhoud</i>	209
1. Voorwoord	210
1.1 <i>Positie van veiligheidsstickers met waarschuwingstekst op de machine</i>	210
1.2 <i>Veiligheidsstickers (tekening)</i>	211
1.4 <i>Berekening van tractorballast</i>	215
2. Voorbereiding	217
2.1 <i>Speciale veiligheidsinstructies</i>	217
2.2 <i>Verbinding met de tractor</i>	218
2.2.1 <i>Dwarse afstelling van de koppeling</i>	221
2.2.2 <i>Parallele koppelingsafstelling - tegelijk met de afstelling van de grasmaaihoogte</i>	222
2.2.3 <i>Bedrijfshoogte van de verbinding afstellen</i>	223
2.3 <i>P.T.O.-as</i>	224
2.3.1 <i>Algemeen</i>	224
2.3.2 <i>Lengteafstelling P.T.O.-as</i>	224
2.3.3 <i>Cardanas monteren</i>	226
2.4 <i>Hydraulische koppeling</i>	227
2.5 <i>De draad voor de maaiboombescherming in transportpositie in de cabine van de tractor plaatsen</i>	228
2.6 <i>Verbinding met verlichting</i>	228
3. Maaier voorbereiden om te maaien	229
3.1 <i>Hydraulische uitlaat van de maaibomen afstellen</i>	230
4. Maaier voorbereiden voor bedrijfs- en transportpositie	232
5. Maaien	235
5.1 <i>Maaibomen opheffen bij het rijden in een nieuwe rij</i>	236
5.2 <i>Waarschuwing bij het maaien op een helling</i>	238
5.3 <i>Maaier beschermen</i>	239
6. Maaier van tractor ontkoppelen	240
6.1 <i>Maaier van tractor ontkoppelen met maaibomen in bedrijfspositie</i>	240
6.2 <i>Maaier van tractor ontkoppelen met maaibomen in transportpositie</i>	243
7. Onderhoud en periodieke onderhoudsbeurten	245
7.1 <i>Speciale veiligheidsinstructies</i>	245
7.2 <i>Algemeen</i>	245
7.3 <i>Maaibladen vervangen</i>	247
7.4 <i>Vulhoeveelheid en merk van versnellingsbakolie</i>	249
7.5 <i>Maaibladhouders, maaiblad en schroef vervangen</i>	252
7.6 <i>Veiligheids pinnen op afzonderlijke schijven vervangen</i>	253
7.7 <i>Smering</i>	256
8. Winter	263
9. Voor een nieuw seizoen herstarten	263

Algemene veiligheidsinstructies

Regelmatig gebruik in de landbouw

Deze machine werd uitsluitend ontworpen voor regelmatig gebruik in de landbouw.

Als de machine voor een ander doeleinde werd misbruikt en tijdens dit niet-voorgeschreven gebruik werd beschadigd, is de fabrikant niet verantwoordelijk voor de schade aan de machine. De gebruiker zelf zal het risico dragen.

Alle omstandigheden voor werk en onderhoud, voorgeschreven door de fabrikant, moeten strikt worden opgevolgd.

De machine mag uitsluitend worden gebruikt, behandeld en hersteld door personen die hiertoe werden aangesteld en die zich bewust zijn van de gevaren.

Alle relevante veiligheidsvoorschriften en algemene, veiligheidstechnische, arbeidsgeneeskundige en verkeersregels moeten tijdens het werk met de machine worden in acht genomen.

De fabrikant is niet verantwoordelijk voor schade aan de machine, opgetreden als gevolg van het hermonteren van de machine indien dit door de gebruiker werd uitgevoerd.



Voor u op de openbare weg komt en telkens voor u de de machine en tractor start, dient u alle verkeers- en veiligheidsvoorzieningen te controleren!

Splošna varnostna navodila

Določitev namena uporabe

Stroj je izdelan izključno za normalno rabo v kmetijstvu (namenska uporaba).

Vsaka raba izven tega okvira velja kot nenamenska. Proizvajalec ne jamči za škodo, ki izvira iz nenamenske rabe. V tem primeru nosi tveganje uporabnik sam.

K namenski uporabi spada tudi upoštevanje obratovalnih, strežnih in vzdrževalnih pogojev, ki jih je predpisal proizvajalec.

Stroj smejo uporabljati, z njim ravnati in ga popravljati le osebe, ki so za to pooblaščen in poučene o nevarnostih.

Upoštevati je treba ustrezne nezagodno-varnostne predpise, kakor tudi sicer splošno veljavna varnostno - tehnična, delovno-medicinska in cestno-prometna pravila.

Lastne predelave na stroju izključujejo jamstvo izdelovalca za škodo, ki nastane v zvezi s tem.



Pri košnji morate posvečati varnosti največjo pozornost. Preprečujte nesreče, pazljivo preberite in upoštevajte spodnja navodila!

Veiligheids- en ongevalpreventieinstructies

1. Naast de instructies in deze gids dient u alle algemene veiligheids- en ongevalpreventieinstructies in acht te nemen!
2. Veiligheids- en waarschuwingsstickers die op de machine zijn aangebracht, geven belangrijke instructies weer voor veilig werk. Voor uw eigen veiligheid, neem deze in acht!

Varnostni in nezagodnostni predpisi

1. Upoštevajte poleg napotkov v tem navodilu za obratovanje vse splošno veljavne varnostne in nezagodne predpise.
2. Svarilne in opozorilne oznake na stroju dajejo pomembne napotke za varno obratovanje, upoštevajte jih zaradi Vaše varnosti!

3. Terwijl u op de openbare weg rijdt, moet u verkeerstekens en -regels in acht nemen!
 4. Zorg ervoor dat u vertrouwd raakt met alle voorzieningen en elementen voor de omgang met de machine en haar functies voor u begint te werken!
 5. Vermijd loszittende kleding. Kleding moet nauw aansluitend aan het lichaam van de gebruiker.
 6. Om brandgevaar te voorkomen, houdt u de machine schoon!
 7. Voor u de machine in- en uitschakelt, zorgt u ervoor dat er zich niemand (kinderen) in de buurt van de machine bevindt. Zorg ervoor dat uw zichtbaarheid voldoende is!
 8. Het is verboden om mensen met de machine te vervoeren!
 9. Werktuigen moeten altijd in overeenstemming met de instructies worden verbonden, alle voorgeschreven voorzieningen op de voorgeschreven plaatsen worden aangebracht en vastgemaakt!
 10. Wanneer u de machine van de tractor ontkoppelt, dient u deze op een vlak oppervlak te plaatsen en te ondersteunen!
 11. Wees bijzonder aandachtig wanneer u het werktuig aan de tractor koppelt of van de tractor ontkoppelt!
 12. Plaats de laadgewichten altijd volgens op de voorziene bevestigingspunten in overeenstemming met de instructies!
 13. Respecteer het voorgeschreven laadvermogen, de voorgeschreven asbelasting en transportafmetingen!
 14. Transportmateriaal op machine en tractor moet voor elk gebruik worden op verkeersveiligheid getest: lichten, beschermvoorzieningen, etc.
 15. Startvoorzieningen voor afstandsbediening (kabels, kettingen, staven, etc.) moeten zodanig worden beveiligd dat zij tijdens het transport of werk niet ongewild los kunnen raken.
 16. Om op de weg te rijden, dient u de machine in overeenstemming met de instructies van de fabrikant voor te bereiden en te beveiligen!
3. Pri uporabi javnih prometnih poti upoštevajte znake in prometna določila!
 4. Pred začetkom dela se seznanite z vsemi napravami in elementi za upravljanje, kakor tudi z njihovimi funkcijami. Med delom je za to prepozno.
 5. Obleka uporabnika se mora tesno prilegati. Izogibajte se ohlapnim oblekam!
 6. Za preprečevanje nevarnosti požara morate imeti stroj očiščen.
 7. Pred speljavanjem in vključevanjem kontrolirajte bližnjo okolico (otroci)! Skrbite za zadostno vidljivost.
 8. Vožnja na priključnem stroju med prevažanjem ni dovoljena.
 9. Stroj je treba priključiti po navodilih in jih pritrditi na predpisane naprave ter zavarovati!
 10. Pri odklopu od traktorja stroj postavite na ravna trdna tla in obvezno uporabite podporno nogo.
 11. Pri priklapljanju in odklapanju orodij na ali k traktorju je potrebna posebna previdnost!
 12. Obtežilne uteži postavite vedno po predpisih na to predvidene pritrdilne točke!
 13. Pazite na dovoljene obremenitve osi, skupne dovoljene mase, dovoljene transportne dimenzije.
 14. Transportno opremo kot primer svetlobna oprema, opozorilne table in eventualne zaščite, preverite in vgradite.
 15. Sprožilne naprave (vrvi, verige, drogovje, itd,...) za daljinsko upravljanje morajo biti zataknjene tako, da v nobenem prevoznem ali delovnem položaju ne morejo sprožiti nenameranih gibov!
 16. Za vožnjo po cesti pripravite stroj v predpisanem stanju in ga blokirajte po navodilu proizvajalca!

17. Verlaat de chauffeursstoel nooit terwijl u rijdt!
18. De rijsnelheid moet altijd aangepast zijn aan het terrein en de bodemomstandigheden! Vermijd snelle bochten wanneer u een heuvel op- of afrijdt of loodrecht de heuvel oprijdt!
19. De prestaties tijdens het rijden en de draaimogelijkheden wijzigen wanneer er werktuigen zijn verbonden of aan de tractor zijn gemonteerd. Let op dat u voldoende ruimte hebt om te draaien of te remmen!
20. In bochten dient u rekening te houden met de lading die zich buiten het centrum van de zwaartekracht bevindt en/of het constante gewicht van het werktuig!
21. Verbind het werktuig alleen wanneer alle veiligheidsvoorzieningen zijn gemonteerd en het werktuig is vastgemaakt!
22. Het is verboden om in het gevarenbereik van de machine te werken!
23. Blijf uit de buurt van de draaicirkel van de machine!
24. Hydraulische kleppen, deuren, etc. kunnen alleen in werking treden wanneer er zich niemand in het draaigebied bevindt!
25. Op alle onderdelen van de machine die mechanisch of hydraulisch worden aangedreven, bestaat knip- en pletgevaar!
26. Beveilig het werktuig voor u de tractor verlaat. Laat het werktuig volledig naar beneden. Schakel de motor uit en trek de sleutel uit de ontsteking!
27. Niemand is op de tractor en het werktuig toegelaten als het voertuig niet aan de hand van een rem en/of wig tegen bewegen wordt beveiligd!
17. Med vožnjo nikoli ne zapustite vozniškega mesta!
18. Hitrost vožnje morate vselej prilagoditi pogojem terena in podlage. Pri vožnji navzgor ali navzdol ter prečno na strmino se izogibajte hitremu zavijanju.
19. Obnašanje pri vožnji ter sposobnost zavijanja se pri priklučenem ali obešenem stroju in balastnih utežeh spremeni! Zato pazite na zadostno sposobnost zavijanja in zaviranja!
20. Pri vožnji po ovinkih upoštevajte breme, ki je izven težišča in / ali vztrajnostno maso stroja!
21. Stroj priključite samo, če so nameščene vse varovalne naprave in če je v zavarovanem položaju!
22. Prepovedano je zadrževanje v nevarnem in delovnem območju stroja!
23. Ne zadržujte se v območju vrtenja in obračanja stroja.
24. Hidravlično vzvodovje se sme upravljati, če v področju zasuka niso osebe.
25. Na upravljalnih delih (hidravlika) se nahajajo mesta stiskov in škarjastega prijema.
26. Preden zapustite traktor, stroj zavarujte! Priključek popolnoma spustite! Motor ugasnite in izvlecite ključ za vžig!
27. Med traktorjem in strojem se ne sme zadrževati nihče, ne da bi bilo vozilo zavarovano proti premiku z ustavitveno zavoro in/ali z podloženo zagozdo!

Voor machines die op een tractor zijn gemonteerd

1. Voor u de machine aan de driepuntskoppeling vastmaakt of van de driepuntskoppeling losmaakt, stelt u het hanteermechanisme in positie zodat de machine niet ongecontroleerd naar boven of beneden beweegt!
2. Wanneer u de machine op de driepuntskoppeling van de tractor monteert, moeten de verschillende categorieën fixeerpunten met elkaar overeenstemmen!
3. Rond de stangen van driepuntskoppeling bestaat verwondingsgevaar door klemgevaar of kneuzingen
4. Wanneer u de driepuntskoppeling van buitenaf bedient, blijf dan niet tussen tractor en machine staan!
5. Stel de zijdelingse beweging van de driepuntskoppeling af, wanneer de machine zich in de transportpositie bevindt!
6. Wanneer u met een opgeheven machine op de weg rijdt, moet de hendel van de hydraulische bediening beveiligd zijn tegen ongewild zakken!

Nošeni stroji

1. Pred pripenjanjem in odpenjanjem stroja na traktor postavite napravo za upravljanje tritočkovnega priklopa v položaj, pri katerem je nenameravano dviganje ali spuščanje nemogoče.
2. Pri tritočkovnem pripenjanju se morata kategoriji priklopa traktorja in stroja brezpogojno ujemati ali uskladiti!
3. V območju tritočkovnega drogovja obstaja nevarnost poškodb zaradi zmečkanja in škarjastega prijema!
4. Pri upravljanju tritočkovnega priklopa izven traktorja ne stojte med traktorjem in priključnim strojem.
5. V položaju stroja za vožnjo pazite vedno na zadostno stransko zaporo traktorskega tritočkovnega drogovja!
6. Pri vožnji po cesti z dvignjenim strojem mora biti upravljalna ročica tritočkovnega drogovja zavarovana proti spuščanju!

P.T.O. AS-aandrijving (uitsluitend voor werktuigen aangedreven door een P.T.O.-as)

1. Gebruik uitsluitend P.T.O. Assen voorgeschreven door de fabrikant!
2. PTO as – protection tubes and protection pots, driveshaft protection on the Tractor, and on inlet as on the machine must be on their places and in good condition!
3. Draag zorg voor de voorgeschreven P.T.O. Asbuisoverlap bij het transport en in de werkpositie!
4. P.T.O. As kan alleen worden gemonteerd wanneer de P.T.O. asverbinding en de motor zijn uitgeschakeld en de sleutel uit de ontsteking is getrokken!
Wanneer u de P.T.O.-assen
5. Met overbelasting en/of vrije-wielkoppelin gebruikt, die niet door een beschermkap op de tractor zijn afgedekt, plaatst u de overbelasting of vrije-wielkoppeling aan de machinezijde!
6. Wees altijd bijzonder aandachtig dat u de P.T.O.-as correct monteert en vastmaakt.
7. Maak de P.T.O.- asbescherming vast tegen rotatie door een ketting!
8. Voor u de P.T.O.- as inschakelt, zorgt u ervoor dat de geselecteerde TPM en draairichting van de tractorverbinding overeenstemmen met de toegestane TPM en draairichting van de machine.
9. Wanneer u een tweerichtings-PTO-as gebruikt moet u er rekening mee houden dat de TPM afhankelijk is van de rijsnelheid en de draairichting bij het achteruitrijden
10. Zorg ervoor dat niemand zich in het gevarenbereik van de machine bevindt voor u de P.T.O.-as inschakelt!
11. Schakel de P.T.O.- as nooit in wanneer de motor is uitgeschakeld!
12. Wanneer u met de P.T.O.- as werkt mag niemand in het bereik van de draaiende P.T.O.- as.
13. Schakel de P.T.O.- as altijd uit wanneer de hoekafwijking te groot wordt of wanneer u deze niet nodig heeft!

Obratovanje s kardanskim pogonom (samo pri orodjih, ki jih poganja kardanska gred)

1. Uporabljati se smejo le kardani, ki jih predpisuje proizvajalec!
2. Valjaste zaščite in zaščitni lijak na kardanu, kakor zaščitni lonec na strani stroja, morajo biti v brezhibnem stanju.
3. Pri kardanskih gredih pazite na predpisano cevno zaščito v transportnem in delovnem položaju!
4. Kardan priklaplajte in izklaplajte le pri izključenih kardanski gredi, ustavljenem motorju in izvlečenem ključu za vžig!
5. Pri uporabi kardanov s preobremenitveno sklopko ali s sklopko za prosti tek, ki pri traktorju niso prekriti z zaščito, namestite preobremenitveno ali sklopko za prosti tek na strani, kjer je priključni stroj!
6. Vedno pazite na pravilno montažo in zavarovanje kardana!
7. Kardansko zaščito zavarujte pred vrtenjem z obesno verigo!
8. Pred vklopom kardanske gredi se prepričajte, da se izbrano število vrtljajev in smer vrtenja traktorskega priklopa ujema z dopustnim številom vrtljajev in smerjo vrtenja stroja!
9. Pri uporabi kardana pazite, da je število vrtljajev neodvisno od hitrosti vožnje in je smer vrtenja v vzvratni vožnji obrnjena!
10. Pred vklopom kardanske gredi pazite, da se nihče ne nahaja v nevarnem območju stroja!
11. Kardanske gredi nikdar ne vklopite pri ustavljenem motorju.
12. Pri delu s kardansko gredjo se ne sme nihče zadrževati v območju vrtečega se priklopa ali kardanske gredi.
13. Kardansko gred izklopite vedno, kadar nastopi prevelik kotni odklon, ali ga ne potrebujete!

-
14. Opgelet! Nadat u de P.T.O.- as heeft uitgeschakeld, blijft het gevaar van ronddraaiende zwaardere delen bestaan. Kom niet te dicht bij de machine tot deze volledig is stilgevallen. U mag uitsluitend beginnen te werken wanneer het draaien volledig is stilgevallen.
 15. Reiniging, smering of afstelling van de machine, aangedreven door de P.T.O.- as of de P.T.O.- as zelf, kan worden uitgevoerd wanneer de motor uitgeschakeld is en de sleutel uit de ontsteking is getrokken!
 16. De ontkoppelde P.T.O. -as moet op de meegeleverde houder worden geplaatst!
 17. Wanneer de PTO-as van de tractor is getrokken, drukt u de beschermdop terug op de aandrijf-as van de tractor!
 18. Herstel alle schade van de P.T.O.- as voor u de machine gebruikt!
14. Pozor! Po izključitvi kardanske gredi ostane nevarnost zaradi vztrajnosti še vedno vrtečih se težjih delov. Med tem časom se ne približujte stroju! Šele ko se vrtenje popolnoma ustavi, se sme začeti z delom!
 15. Čiščenje, mazanje ali nastavljanje stroja, ki ga poganja kardan, ali kardanske gredi se sme opravljati le pri izklopljenem priklopu, ugasnjenem motorju in izvlečenem ključu za vžig!
 16. Odklopljen kardan odložite na predvideni držaj!
 17. Po snetju kardana natakните zaščito na kardansko gred!
 18. Poškodbe kardana takoj odpravite, še preden boste stroj rabili!

Hydraulisch systeem

1. Het hydraulisch systeem staat onder hoge druk!
2. Wanneer u de hydraulische cilinders en motoren verbindt, moet u zorg dragen dat de hydraulische leidingen correct zijn verbonden!
3. Wanneer u de hydraulische leidingen met het hydraulisch systeem van de tractor verbindt, moet u ervoor zorgen dat het hydraulisch systeem van de tractor en dat van het werktuig niet onder druk staan!
4. Hydraulische connectoren tussen de tractor en de maaier moeten gemarkeerd zijn om te voorkomen dat ze verkeerd worden gebruikt. Als de verbindingen worden omgewisseld bestaat het gevaar van omgekeerde werking (stijgen/dalen).
Verwondingsgevaar!
5. Controleer de leidingen regelmatig en vervang deze als ze beschadigd raken of oud worden. Vervangen leidingen moeten overeenstemmen met de technische vereisten van de fabrikant van het werktuig!
6. Wanneer u lekken opspoort dient u geschikt gereedschap te gebruiken om verwondingen te voorkomen!
7. Vloeistoffen onder hoge druk (hydraulische olie) kunnen in de huid dringen en ernstige verwondingen veroorzaken wanneer ze lekken! In geval van verwondingen dient u onmiddellijk medische hulp te raadplegen.
Infectiegevaar!
8. Voor u aan het hydraulisch systeem van het werktuig begint te werken, laat u het werktuig tot op de grond zakken, lost u de oliedruk en legt u de motor stil!

Hidravlika

1. Hidravlični elementi so pod visokim tlakom!
2. Pri priključevanju hidravličnih cilindrov in motorjev pazite na predpisani priključek hidravličnih cevi!
3. Pri priključevanju hidravličnih cevi na traktorsko hidravliko pazite, da hidravlika tako na traktorski, kakor tudi na strani orodja ni pod tlakom!
4. Pri hidravličnih povezavah funkcij med traktorjem in strojem morajo biti spojke in utikači označeni, da se tako izognemo napačnemu delovanju! Pri zamenjavi priključkov je nevarnost obratnega delovanja (na primer dviganje/spuščanje)! – nevarnost nezgode!
5. Hidravlične cevi redno kontrolirajte in jih pri poškodbah ali staranju zamenjajte! Zamenjane cevi morajo ustrezati tehničnim zahtevam proizvajalca stroja!
6. Pri iskanju mest, ki puščajo, uporabljajte zaradi nevarnosti poškodb primerne pripomočke!
7. Tekočine pod visokim tlakom (hidravlično olje) pri iztekanju lahko prebijejo kožo in povzročijo težke poškodbe! Pri poškodbah takoj poiščite zdravnika! Nevarnost infekcije!
8. Pred delom na hidravličnih elementih, stroj spustite na podlago, sprostite tlak olja in ustavite motor!

Onderhoud

1. **Reinig de maaiboom na het maaien. Wanneer u hogedrukreinigers gebruikt, richt u deze NIET rechtstreeks in de lagers!**
2. Onderhoud, herstellingen, reinigen en het verwijderen van obstructies mogen alleen worden uitgevoerd wanneer de aandrijving en motor zijn uitgeschakeld en de sleutel uit de ontsteking is getrokken!
3. Controleer regelmatig schroeven en moeren om zeker te zijn dat ze voldoende vast zitten. Indien niet, span ze aan!
4. Als u onderhoud op een opgeheven werktuig uitvoert, beveilig het werktuig dan aan de hand van een geschikte houder.
5. Gebruik geschikt gereedschap en handschoenen wanneer u machineonderdelen met scherpe randen vervangt!
6. Bewaar olie en vetten op een geschikte manier!
7. Voor u onderhoudswerken aan de elektrische uitrusting begint, schakelt u de elektrische stroom uit - verwijder de zekering!
8. Als de veiligheidsvoorzieningen falen door gebruik, dan moeten deze regelmatig worden gecontroleerd en op tijd worden vervangen!
9. Wanneer u laswerkzaamheden op de tractor of machine die op de tractor is gemonteerd uitvoert, dan ontkoppelt u de kabel van de accu en generator!
10. Gebruik uitsluitend originele vervangonderdelen; zij waarborgen de lange levensduur van de machine!
11. Wanneer u gas vult, gebruik dan uitsluitend stikstof. Explosiegevaar!

Vzdrževanje

1. **Po končani košnji, očistite greben. Pri uporabi visokotlačnega čistilca, curek NE usmerjajte v ležaje!**
2. Popravljanje, vzdrževanje in čiščenje, kakor tudi odpravljanje motenj, opravljajte načelno samo pri izključenem pogonu in ustavljenem motorju! Ključ za vžig izvlecite!
3. Matice in vijake redno kontrolirajte, če so dobro zategnjeni in jih v nasprotnem primeru dodatno privijte!
4. Pri vzdrževalnih delih na dvignjenem stroju vedno postavite primerno podporo za zavarovanje!
5. Pri popravilu, vzdrževanju in čiščenju uporabljajte ustrezno orodje in zaščitne rokavice!
6. Olja in masti pravilno pospravite!
7. Pred delom na električnih elementih vedno odklopite dovod električne energije.
8. Zaščitne podvržene obrabi redno pregledujte in pravočasno zamenjajte!
9. Pri izvajanju električnega varjenja na traktorju in priključnem stroju, vodnik na generatorju in na akumulatorju odklopite.
10. Nadomestni deli mora proizvajalec stroja določiti skladno s tehničnimi zahtevami. To je dano z uporabo samo originalnih nadomestnih delov.
11. Pri plinskih akumulatorjih uporabljamo za polnjenje samo dušik – Nevarnost eksplozije!

1. Voorwoord

SIP-keerders zijn uitgerust met alle veiligheidsvoorzieningen die door de wet worden voorgeschreven. Maar, omwille van de werking van de machine zelf, is het niet mogelijk om alle gevaarlijke plaatsen op de machine te beschermen. Er zijn stickers op de machine aangebracht met overeenkomstige informatie over de gevaren op de betreffende plaats.

De stickers hebben een gele en zwarte kleur:



Aangezien het gaat om gevaarlijke plaatsen, leest u de tekst op de veiligheidsstickers zorgvuldig en controleert u op de machine waar deze kunnen worden gevonden!

1. Uvod

SIP stroji so izdelani z vsemi potrebnimi varnostnimi zaščitami. Nemogoče je vsa nevarna mesta na tem stroju, glede na ohranitev funkcijski možnosti stroja, popolnoma varovati. Na stroju so ustrezna nevarnostna sporočila (piktogrami v rumeno črni barvi), ki opozarjajo na te preostale nevarnosti.

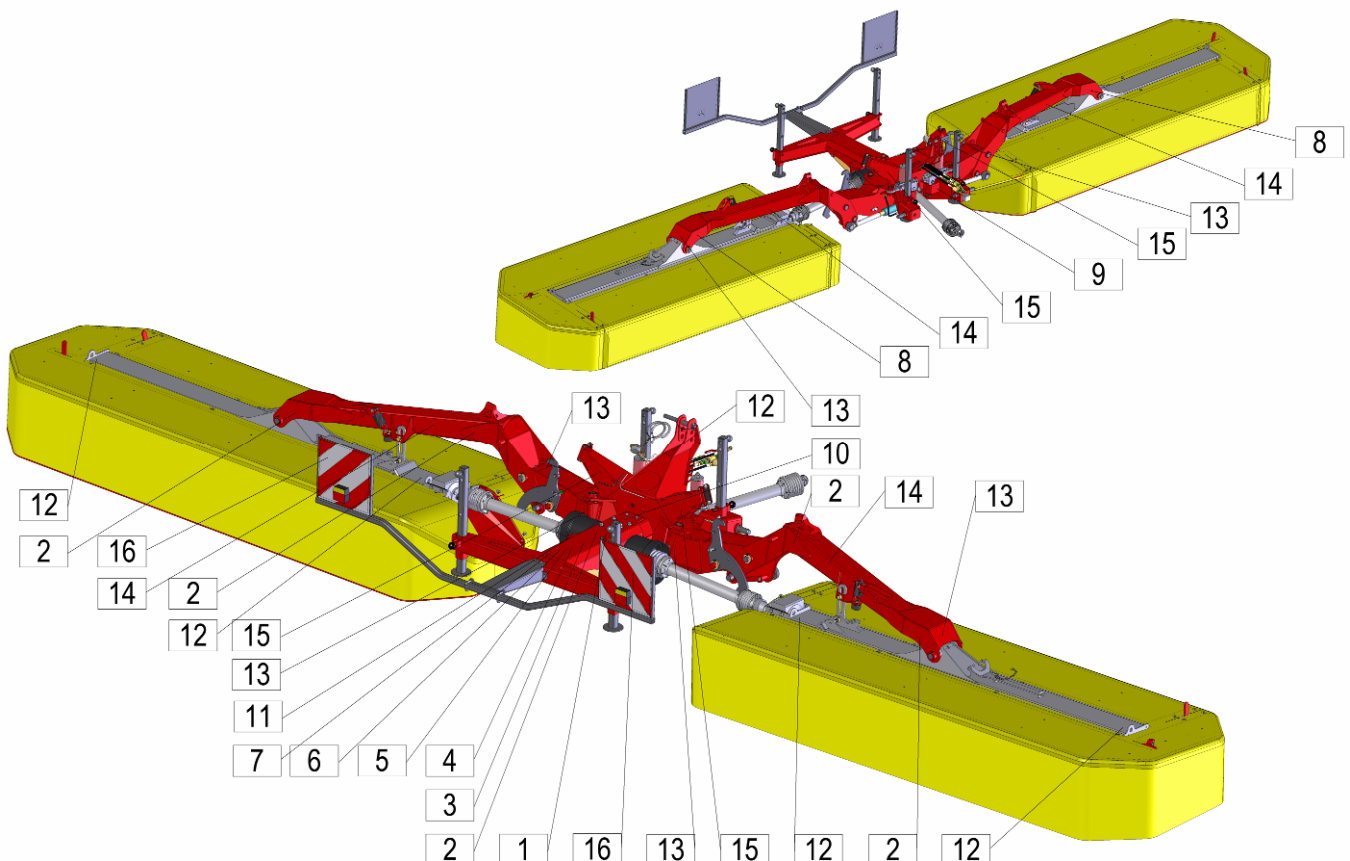
Za položaj teh piktogramov in njihov pomen je naslednje pomembno sporočilo:



Zaupajte izjavi poleg piktogramov!

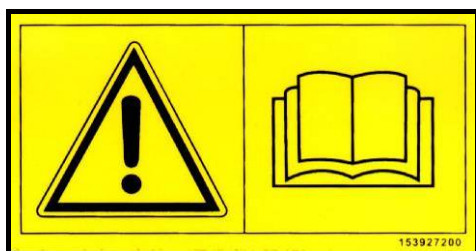
1.1 Positie van veiligheidsstickers met waarschuwingstekst op de machine

1.1 Položaj piktogramov z vrsto nevarnosti in ustreznim ukrepom na stroju



1.2 Veiligheidsstickers (tekening)

1.2 Nalepke z varnostnimi opozorili (piktogrami)



153927200

1

- Lees de gebruiksaanwijzing aandachtig en neem deze in acht.
- Beri in upoštevanj navodilo za delo.



153927308

2

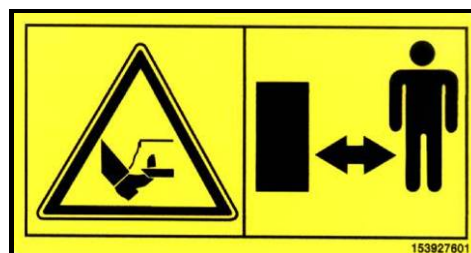
- Reik nooit in de gevarezone voor het persen zolang onderdelen kunnen bewegen.
- Ne segaj v področje nevarnosti zmečkanin dokler se deli stroja premikajo.



153927807

3

- Wacht tot alle machineonderdelen volledig zijn stilgevallen voor u deze aanraakt.
- Počakaj, da se vsi deli stroja popolnoma zaustavijo preden se jih dotikaš.



153927801

4

- Houd afstand van het gebied rond het maimes zolang de tractormotor draait terwijl de P.T.O. is aangesloten.
- Ne približuj se področju nožev kosilnika dokler traktorski motor deluje in dokler je priklopljen kardan.



153927709

5

- Houd afstand terwijl de motor draait.
- Ostani v varni razdalji od stroja.



153930205

6

- Leg de motor stil en verwijder de sleutel voor u onderhouds- of herstelwerkzaamheden uitvoert.
- Ugasni motor in izvleci ključ preden začneš z vzdrževalnimi in servisnimi posegi.



153927503

7

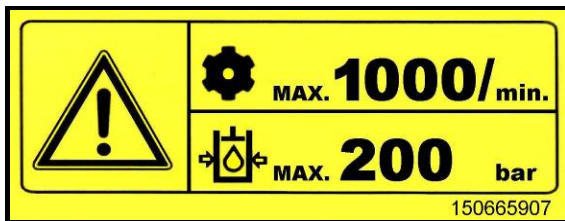
- Houd afstand van de gevarenezone tussen het voorste voorzetstuk en de machine.
- Ne nahajaj se v nevarnem področju.



153927406

8

- Houd afstand van het draaigebied van de werktuigen.
- Ne nahajaj se v gibljivem področju delovanja stroja.



150665907

9

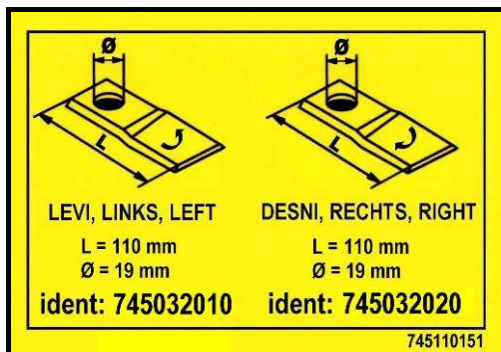
- Max. aantal P.T.O.-asrotaties is (1000 tpm); max. hydraulische druk 200 bar.
- Maximalno število vrtljajev traktorske gredi (1000 vrt/min); max. hidravlični tlak 200 bar.



154225109

10

- Na een aantal uren te hebben gewerkt, dient u te controleren of de schroeven, moeren en sluitringen nog voldoende vast zitten.
- Po nekaj urah dela kontrolirajte privitost vijačne zveze (opozorilna nalepka na stroju).



745110151

11

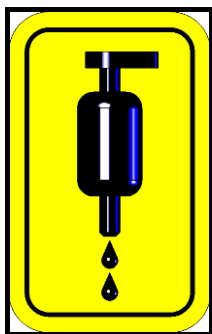
- Maaiblad links, maaiblad rechts.
- Nož levi, Nož desni.



745110180

12

- Opheffen - haak.
- Dvižni kavelj.



745110240

13

- Nippel
- Mazalka

SILVERCUT 900

752110100

14



154353602

15



910093507

16

POZOR!

Po končani košnji očistite kosilni greben!

ACHTUNG!

Nach dem Mähen das Mähbalken reinigen!

CAUTION!

After mowing clean the cutter bar!



745110260

745110260

- WAARSCHUWING! Reinig de maaiboom na het maaien!
- POZOR! Po končani košnji očistite kosilni greben!

1.3 Technische gegevens
1.3 Tehnični podatki

Type	SILVERCUT 900	Tip
Bedrijfsbreedte	8740 mm	Delovna širina
Gewicht	1860 kg	Masa
Transportbreedte	2860 mm	Transportna širina
Transportlengte	2200 mm	Transportna dolžina
Transporthoogte (min.)	3650 mm	Transportna višina (min.)
Cardanasrotatie (max.)	1000 tpm (rpm)	Vrtljaji kardanske gredi (max.)
Schijfrotatie	3000 tpm (rpm)	Vrtljaji diskov
Veiligheidskoppeling (Nm)	1000 - 1200	Varnostna skopka (Nm)
Aantal schijven	16	Število diskov
Aantal maaibladeren	32	Število nožev
Tractorvermogen (min.)	90 kW 90 kW	Potrebna moč traktorja (min.)
Bedrijfssnelheid	tot 18 km/h do 18 km/h	Delovna hitrost traktorja
Maaicapaciteit	11 ha/h 11 ha/h	Kapaciteta košnje
Categorie van de verbindingbouten	Cat. III Kat. III	Kategorija priključnih sornikov

Vereiste hydraulische verbindingen op de tractor:

- 4 x vlottende connectoren
- 1 x enkelvoudige ringconnector

Vereiste druk voor machinewerking:

- Minimum vereiste hydr. druk van tractor is 140 bar.
- Maximum vereiste hydr. druk van tractor is 200 bar.

Vereiste elektrische verbinding:

- 12V stopcontact voor verlichting.

Potrebni hidravlični priključki na traktorju:

- 4 priključki s plavajočim položajem
- 1 enokrožni priključek

Potrebni tlak za delovanje stroja:

- Najnižji potrebni hydr. tlak traktorja 140 barov.
- Najvišji dovoljeni hydr. tlak traktorja 200 barov.

Potrebni električni priključek:

- 12-voltna vtičnica za svetlobno opremo.
-

Geluidsniveau boven 70 dB.

Nivo hrupa presega raven 70 dB.

1.4 Berekening van tractorballast

Bijlage B standaard SIST EN ISO 4254-10

Omwille van het gewicht van de machine, kan de combinatie van de tractor en machine onstabiel raken. Het vooraan, achteraan of zijdelings vastmaken van de machine mag het toegestane maximumgewicht van de tractor, de toegestane as- en bandenbelasting niet overschrijden.

De voorste asbelasting moet tenminste 20% van het onbelaste gewicht van de tractor bedragen.

De achterste asbelasting moet tenminste 45% van het onbelaste gewicht van de tractor bedragen.

Om de totale tractorstabiliteit te berekenen, gebruikt u de volgende formules.

1.4 Izračun obtežitve traktorja

Priloga B standard SIST EN ISO 4254 – 10

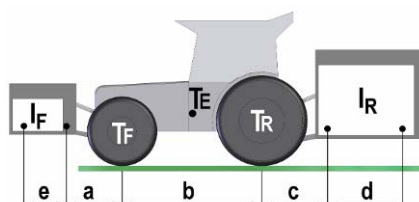
Zaradi teže stroja lahko traktor, obtežen s strojem, postane nestabilen. Priklučitev stroja spredaj ali zadaj oziroma kombinacije traktorja in stroja ne sme preseči dovoljenih največjih skupne teže traktorja, obremenitve preme in nosilnosti pnevmatik.

Obremenitev prednje preme traktorja mora znašati vsaj 20 % teže praznega traktorja.

Obremenitev zadnje preme traktorja mora znašati vsaj 45 % teže praznega traktorja.

Za izračun skupne stabilnosti traktorja uporabite spodnje enačbe.

Afbeelding 1 Slika 1



VOORSTE VERBINDING VAN DE MACHINE OF COMBINATIE

Minimum vereist gewicht voor machine/gewichten bevestigd aan de achterkant:

$$I_{R \min.} = \frac{I_F \cdot (a + e) - (T_R \cdot b) + (0.45 \cdot T_E \cdot b)}{b + c + d}$$

ACHTERSTE VERBINDING VAN DE MACHINE OF COMBINATIE

Minimum vereist gewicht voor machine/gewichten bevestigd aan de voorkant:

$$I_{F \min.} = \frac{I_R \cdot (c + d) - (T_F \cdot b) + (0.2 \cdot T_E \cdot b)}{a + b + e}$$

EFFECTIEVE TRACTORBELASTING

Effectief totaal gewicht van de tractor:

$$T_S = I_R + I_F + T_E$$

Berekening van de effectieve voorste asbelasting:

$$T_{FS} = \frac{I_F \cdot (e + a + b) + (T_F \cdot b) - I_R \cdot (c + d)}{b}$$

Berekening van de effectieve achterste asbelasting:

$$T_{RS} = T_S - T_{FS}$$

Voor u een machine koopt, controleert u de geschiktheid van de tractor in overeenstemming met de berekende waarden.

STROJ PRIKLJUČEN SPREDAJ ALI KOMBINACIJA

Najmanjša potrebna teža zadaj vpetega stroja/uteži:

STROJ PRIKLJUČEN ZADAJ ALI KOMBINACIJA

Najmanjša potrebna teža spredaj vpetega stroja/uteži:

DEJANSKA OBREMENITEV TRAKTORJA

Dejanska skupna teža traktorja:

Izračun dejanske obremenitve prednje osi:

Izračun dejanske obremenitve zadnje osi:

Pred nakupom stroja pri prodajalcu preverite ustreznost traktorja glede na izračunane vrednosti.

Sleute (NL)			
T_E	(kg)	Onbelast gewicht van de tractor	1
T_F	(kg)	Voorste asbelasting van onbelaste tractor	1
T_R	(kg)	Achterste asbelasting van onbelaste tractor	1
I_R	(kg)	Gecombineerd gewicht van het achteraan gemonteerde werktuig / gewicht achteraan	2
I_F	(kg)	Gecombineerd gewicht van gemonteerd werktuig vooraan / voorste ballast	2
a	(m)	Afstand van midden voorste as tot midden van onderste verbindingballen	1,3
b	(m)	Tractorwielbasis	1, 3
c	(m)	Afstand van midden voorste as tot midden van onderste verbindingballen	1, 3
d	(m)	Afstand tussen het midden van de koppelingsballen en het midden van het zwaartepunt van de achteraan gemonteerde machine/gewicht achteraan ($d = 0.5\text{m}$)	
e	(m)	Afstand tussen het midden van de koppelingsballen en het midden van het zwaartepunt van de vooraan gemonteerde machine/gewicht vooraan ($d = 0.4\text{m}$)	

Legenda (SLO)			
T_E	(kg)	Masa neobremenjenega traktorja	1
T_F	(kg)	Obremenitev prednje osi neobremenjenega traktorja	1
T_R	(kg)	Obremenitev zadnje osi neobremenjenega traktorja	1
I_R	(kg)	Skupna masa zadaj vpetega stroja / uteži zadaj	2
I_F	(kg)	Skupna masa spredaj vpetega stroja / uteži spredaj	2
a	(m)	Razdalja med sredino prednje osi in sredino priklopnih krogel	1,3
b	(m)	Medosna razdalja traktorja	1, 3
c	(m)	Razdalja med sredino zadnje osi in sredino priklopnih krogel	1, 3
d	(m)	Razdalja med sredino priklopnih krogel in težiščem zadaj vpetega stroja / uteži zadaj ($d = 0,5\text{ m}$)	
e	(m)	Razdalja med sredino priklopnih krogel in težiščem spredaj vpetega stroja / sprednje uteži ($e = 0,4\text{ m}$)	

1. Zie gebruiksaanwijzing van de tractor.
2. Zie prijslijst en / of gebruiksaanwijzing van het werktuig.
3. Te meten.

1. Glej Navodila za delo traktorja.
2. Glej Navodila za delo stroja.
3. Izmerite.

2. Voorbereiding

2.1 Speciale veiligheidsinstructies



- *Wanneer u checkup, onderhouds-, herstellings- of montagewerkzaamheden uitvoert, schakelt u altijd de P.T.O.-as uit. Schakel de motor uit en trek de sleutel uit de ontsteking. Beveilig de tractor tegen bewegen.*
- *Maximale P.T.O.-asrotatie bedraagt 1000 tpm.*
- *Voorwerpen, zoals draad, hydraulische leidingen, elektrische installaties moeten zodanig worden geplaatst dat ongewild trekken of aanraken met de banden onmogelijk is. Risico op ongevallen!*
- *Niemand mag zich tussen de tractor en de machine bevinden wanneer de zwadmaaier met behulp van het hydraulisch systeem van de tractor wordt omhoog geheven of naar beneden gelaten.*
- *Zorg ervoor dat niemand zich in het gevarenbereik van de zwadmaaier bevindt voor u de P.T.O.-as inschakelt! Hoog risico op verwondingen!*
- *Gebruik beschermvoorzieningen in overeenstemming met de regels wanneer u werkt of op de weg rijdt. Monteer de lichtuitrusting en controleer de werking.*
- *Verlaat de chauffeursstoel nooit terwijl u rijdt.*

Voor u de maaier met de stangen van de hydraulische driepuntskoppeling verbindt of ontkoppelt, stelt u de bedieningshendels in de positie die voorkomt dat de driepuntskoppeling ongewild omhoog wordt geheven of naar beneden gelaten.

Wees uiterst aandachtig tijdens het koppelen en ontkoppelen van de maaier!

Rond de stangen van driepuntskoppeling bestaat verwondingsgevaar door klemgevaar of kneuzingen.

Maaien wordt uitgevoerd met een driepuntshydraulische lift van de derde categorie.

2. Predpriprava

2.1 Povdarek na varnostna navodila pri izvajanju predpriprave



- *Pri pregledu, vzdrževanju, popravilu in montažnih delih na kosilnici obvezno kardan izklopite. Motor traktorja ugasnite in ključ izvlecite. Traktor zavarujte pred premikanjem!*
- *Maximalno število vrtljajev znaša 1000 vrt/min.*
- *Služnostne naprave kot vrvica, hidravlične cevi, električne napeljave se morajo tako položiti, da je izključeno nehoteno povlečenje in dotik s traktorskimi pnevmatikami. Nevarnost nesreče!*
- *Pri dvigu ali spuščanju kosilnice s traktorsko hidravliko se ne sme nihče nahajati med traktorjem in kosilnico. Visok riziko poškodbe!*
- *Preverite pred vklopom kardana, da se nihče ne nahaja v nevarnem področju kosilnice. Visok riziko poškodbe!*
- *Pazite, da med delom in pri vožnji na prometnih cestah uporabite zaščite po predpisih. Namestite svetlobno opremo in preverite funkcioniranje.*
- *Med delovanjem traktorist ne sme zapustiti traktorja.*

Pred priklopom ali odklopom kosilnice na tritočkovno hidravlično drogovje, upravljalne ročice hidravlike postavite v položaj, da je izključeno nehoteno dvigovanje ali spuščanje tritočkovnega drogovja!

Pri priklopu ali odklopu kosilnice na ali iz traktorja, je potrebna posebna previdnost!

V področju tritočkovnega hidravličnega drogovja obstoja nevarnost poškodb zmečkanine in škarjastega stiska!

Kosilnica je izvedena s priključki tretje kategorije tritočkovnega hidravličnega drogovja.

2.2 Verbinding met de tractor

De maaier is reeds ontworpen om overeen te stemmen met de bedrijfsinstellingen voor het wordt vastgemaakt (een randhelling van 2 graden in de rijrichting is al ingesteld).

Seriële installatie van de driepuntskoppellingslift van de derde categorie.



- **Zorg ervoor dat zich niemand tussen de tractor en de machine bevindt wanneer u de machine met de tractor verbindt.**
- **Maak de onderste stangen vast om te voorkomen dat de zijkant van de machine in de dwarsrichting trilt en om het veilig rijden te verzekeren.**

Afbeelding 2

2.2 Priklop kosilnice na traktor

Kosilnica je izdelana tako, da pred priključitvijo že izpolnjuje delovne nastavitve (nastavljeni sta delovna višina priklopa in nagnjenost grebena za 2 stopinji v smeri vožnje).

Serijsko je opremljena s priključki tretje kategorije tritočkovnega hidravličnega drogovja.



- **Pri priklopu kosilnice pazite, da se nihče ne nahaja med kosilnico in traktorjem!**
- **Fiksirajte spodnje hidravlično drogovje, da preprečite nihanje stroja na traktorju prečno na smer vožnje in s tem ogrožate varno vožnjo.**

Slika 2

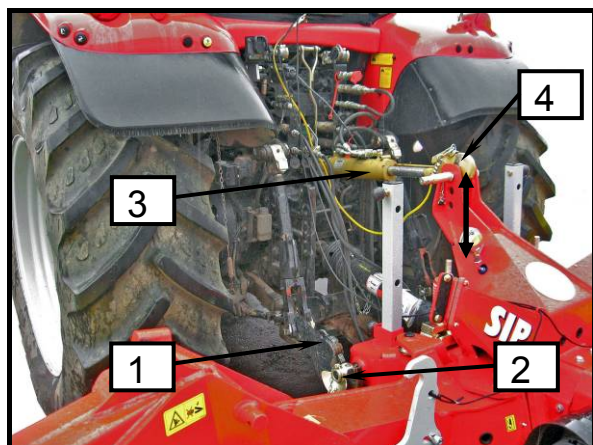


Afbeelding 3

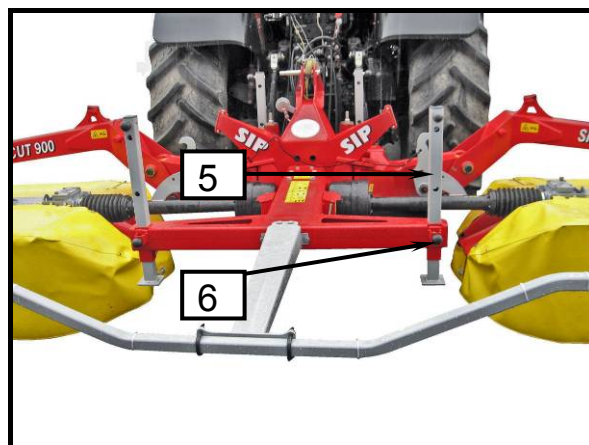
Slika 3



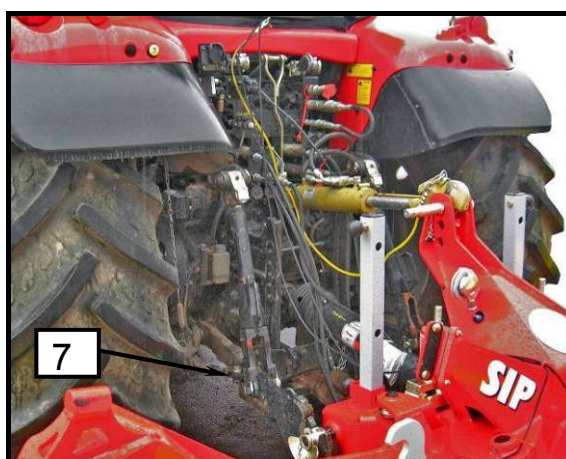
Afbeelding 4 Slika 4



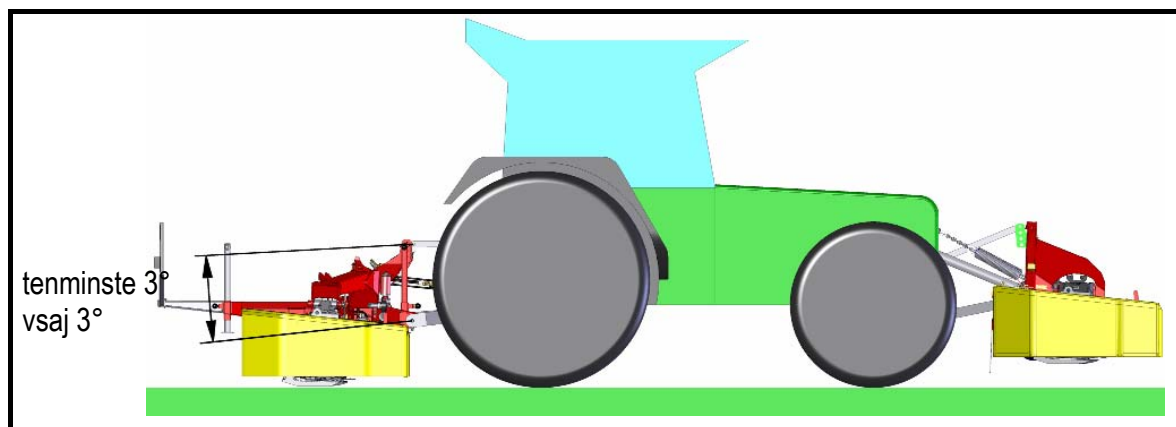
Afbeelding 5 Slika 5



Afbeelding 6 Slika 6



Afbeelding 7 Slika 7



- Breng de tractor dichterbij de maaier.
 - Verbind het onderste hydraulische liftmechanisme (1) en beveilig met een haalpen (2).
 - Plaats de bovenste verbinding (3) op de beschikbare hoogte op de maaier, de hoek tussen de hydraulische stangen (1) en de bovenste verbinding moet groter zijn dan 3 graden (afb.).
 - Maak de bout met de haalpen (4) vast.
 - Hef de steunbenen op (5) en maak ze met een haalpen (6) rechtop vast. Verwijder de steunbenen niet!
 - Maak de onderste hydraulische stang (1) met de hendel (7) aan beide kanten vast.
- S traktorjem se približajte kosilnici.
 - Priključite spodnje hidravlično drogovje (1) in ga zavarujte z zatičem (2).
 - Zgornji drog (3) namestite na kosilnico na razpoložljivo višino tako, da bo kot med spodnjim hidravličnem drogovjem (1) in zgornjim drogom večji od 3 stopinj (slika).
 - Sornik zavarujte z zatičem (4).
 - Dvignite podporne noge (5) in jih z zatiči (6) zavarujte v zgornjem položaju. Podpornih nog ne odstranjajte.
 - Fiksirajte spodnje hidravlično drogovje (1) z vzvodom (7) na obeh straneh.



De optielsnelheid van de maaier moet worden afgesteld zodat de maaier zonder stoten terug in de transportpositie kan worden gebracht.

Wij raden het gebruik van de bovenste hydraulische stang (3) aan.



Blažilnik za hitrost dviga kosilnega grebena nastavite tako, da se kosilnica brez sunkov zloži v transportni položaj.

Priporočamo uporabo hidravličnega zgornjega droga (3).

2.2.1 Dwarse afstelling van de koppeling

De volgende criteria moeten worden vervuld wanneer de staaf zich op de armen van de driepuntskoppeling bevindt:

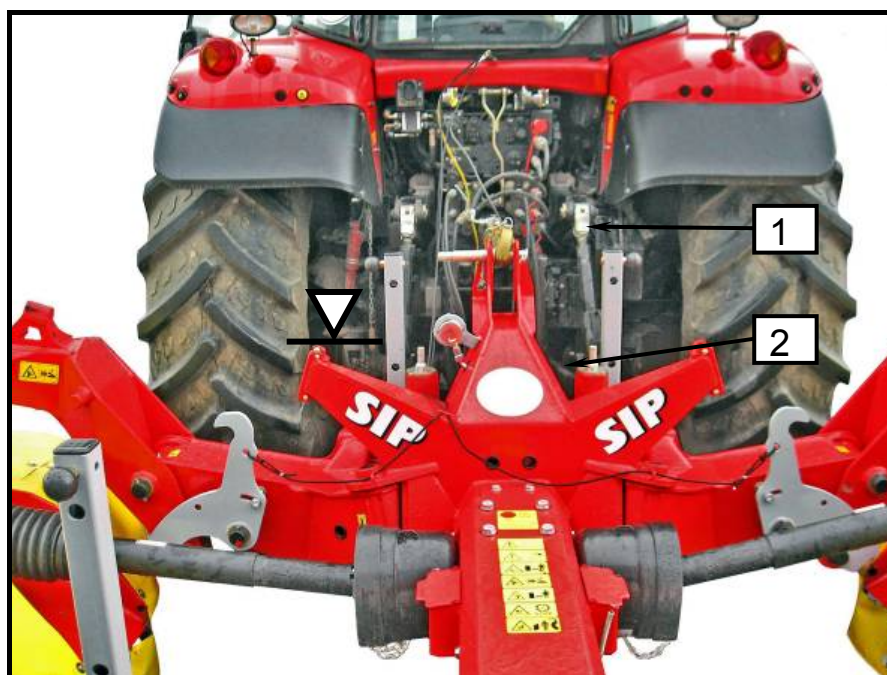
- De machine moet zich altijd in het midden van de tractor en loodrecht tegenover de rijrichting bevinden en zijn vastgemaakt (stel de positie van de tractorarmen (1) af en maak ze met de hendels vast);
- De machine moet altijd parallel met de bodem zijn en loodrecht tegenover de rijrichting (stel de moer op de driepuntslift (2) af).

2.2.1 Prečna nastavitev priklopa

Z vzvodi na rokah tritočkovnega traktorskega priključka je treba zagotoviti naslednje pogoje:

- Stroj mora biti vselej nameščen na sredino traktorja prečno glede na smer vožnje in fiksiran (nastavite ustrezní položaj traktorskih rok (1) in jih zavarujte z vzvodoma);
- Stroj mora biti vselej vzporeden s podlago prečno glede na smer vožnje (zavrtite matico na tritočkovnem drogovju (2)).

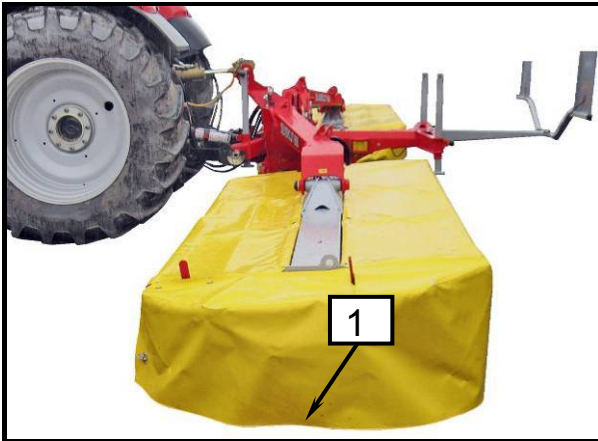
Afbeelding 8 Slika 8



2.2.2 Parallele koppelingsafstelling - tegelijk met de afstelling van de grasmaaihoogte

De koppeling altijd in een hoek van 2° in de rijrichting van de tractor zijn getild.

Afbeelding 9 Slika 9



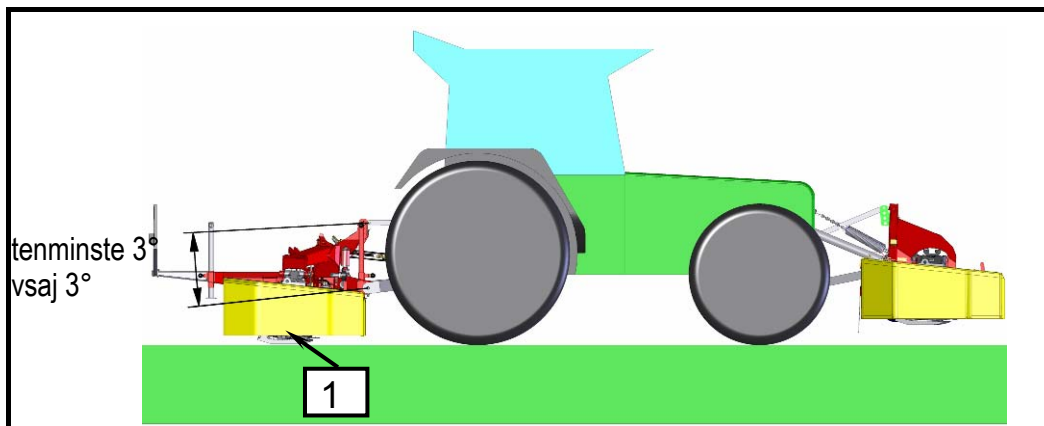
2.2.2 Vzdolžna nastavitev priklopa – in hkrati nastavitev višine odkosa

Priklop mora biti v smeri vožnje traktorja vselej nagnjen naprej za 2°.

Afbeelding 10 Slika 10



Afbeelding 11 Slika 11



- Controleer of de koppeling 2° vooruit is geleund. Een blik op het gordijn (1) kan helpen: de onderste rand moet zich op gelijke afstand van de vloer bevinden.
- Stel de bovenste stang (2) voldoende af.

- Preverite ali je priklop nagnjen naprej za 2°. V pomoč vam je pogled ali je spodnji rob platna (1) na bočni strani enako oddaljen od tal.
- Ustrezno nastavite zgornji drog (2).



- De aangewezen helling laat maaien op een hoogte van 40 - 70 mm toe.
- De steunbenen zijn zo gemaakt dat ze de maaier toelaten om naar voor te hellen in een hoek van 2° wanneer ontkoppeld.
- De maximumhoek in de rijrichting mag niet meer zijn dan 7°.



- Priporočen nagib omogoča višino odkosa od 40 - 70 mm.
- Kosilnica ima podporne noge izdelane tako, da je v odstavljenem stanju z nagibom 2° naprej.
- Največji kot nagiba priklopa v smeri vožnje je 7°.

2.2.3 Bedrijfshoogte van de verbinding afstellen

Maximale hoek van bodemaanpassing is $\pm 15^\circ$.



- Na het afstellen van de bedrijfshoogte van de tractorarmen, blokkeert u deze.
- Het correct afstellen van de bedrijfshoogte van de koppeling voorkomt overbelasting wanneer u op een opwaartse helling werkt (materiaalschade).

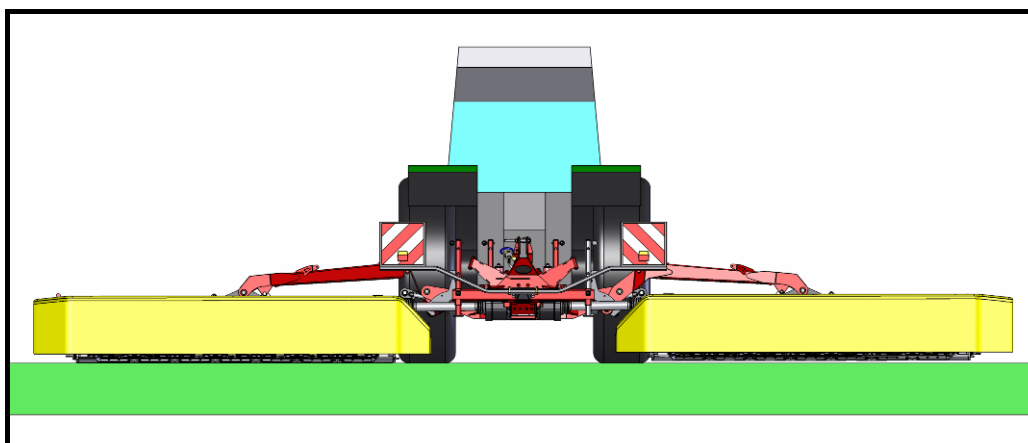
2.2.3 Nastavitev delovne višine priklopa

Kosilnica ima maksimalen kot prilagajanja terenu $\pm 15^\circ$.

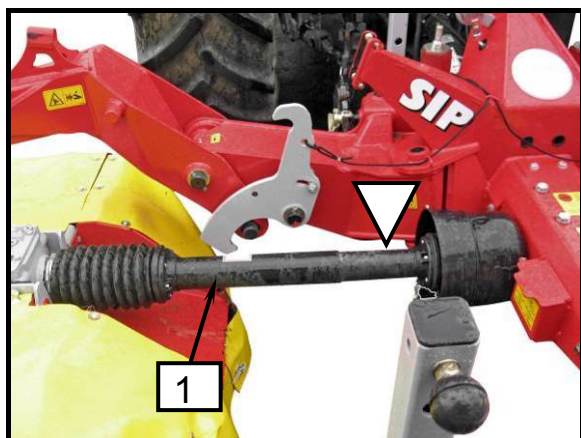


- Po nastavitvi delovne višine traktorskih rok slednje zavarujte.
- S pravilno nastavitvijo delovne višine priklopa preprečite preobremenitve kosilnega grebena pri delu v naklonu navzgor (materialna škoda).

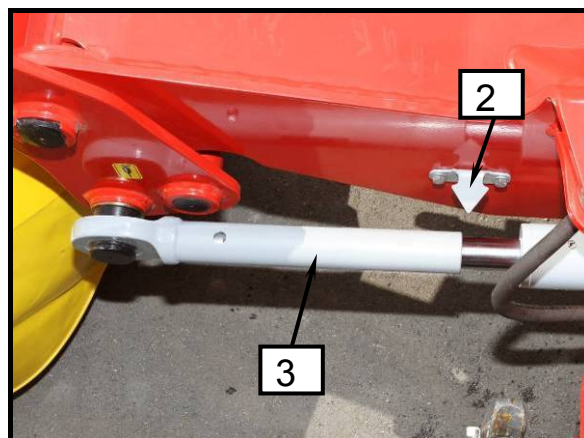
Afbeelding 12 Slika 12



Afbeelding 13 Slika 13



Afbeelding 14 Slika 14



- De maaier moet zich in de bedrijfspositie bevinden.
- Controleer of de cardan (1) zich in de horizontale positie bevindt.
- Hef de maaier met de hydraulische driepuntkoppeling op of laat op dezelfde manier zakken. Stel de pijl (2) af op de plaats waar de zuigerstang de rand van de cilinder van de hydraulische cilinder (3) raakt.

- Kosilnica naj bo v delovnem položaju.
- Preverite ali je kardan (1) v vodoravnem položaju?
- Kosilnico s hidravliko tritočkovnega priklopa dvignite ali spustite. Za orientacijo služi puščica (2) v poziciji na robu valja hidravličnega cilindra (3).

2.3 P.T.O.-as

2.3 Kardan

2.3.1 Algemeen

2.3.1 Splošno



- *Nadat u de machine met de hydraulische driepuntkoppelingsslang heeft verbonden, schakelt u de motor uit en trekt u de sleutel uit de ontsteking. Beveilig de tractor tegen bewegen!*
- *De secundaire cardanas is met een frictiekoppeling uitgerust. De frictiekoppeling beschermt de tractor en maaier tegen schade. Raak de frictiekoppeling tijdens de werking niet aan.*



- *Po izvedbi priklopa kosilnice na tritočkovno hidravlično drogovje motor traktorja ugasnite. Izvlecite ključ. Zavarujte traktor pred premikanjem!*
- *Sekundarni kardan je izveden s prostotečno sklopko. Prostotečna sklopka ščiti traktor in kosilnico pred poškodbami. V prostotečno sklopko ne smete posegati.*

2.3.2 Lengteafstelling P.T.O.-as

2.3.2 Dolžinska prilagoditev kardana

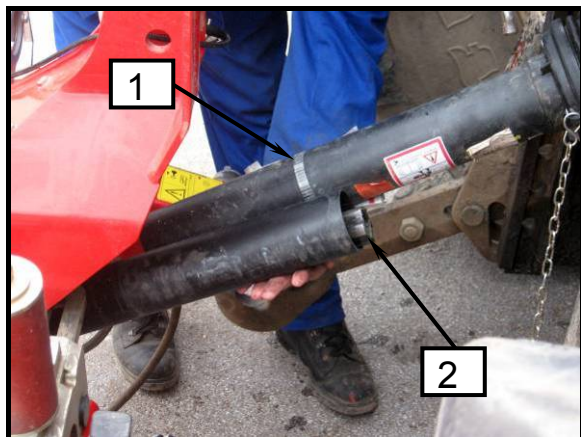


- *Wanneer u checkup, onderhouds-, herstellings- of montagewerkzaamheden uitvoert, schakelt u de P.T.O.-as uit. Schakel de motor uit en trek de sleutel uit de ontsteking. Beveilig de tractor tegen bewegen.*
- *Niemand mag zich tussen de tractor en de machine bevinden wanneer u de maaier aan de hand van het hydraulisch systeem naar beneden laat.*

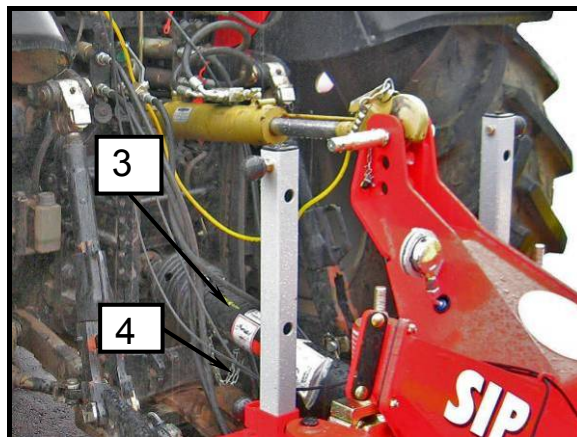


- *Pri pregledu, vzdrževanju, popravilu in montažnih delih na kosilnici obvezno kardan izklopite. Motor traktorja ugasnite in ključ izvlecite. Traktor zavarujte pred premikanjem!*
- *Pri spuščanju kosilnice s traktorsko hidravliko se ne sme nihče nikoli nahajati med traktorjem in kosilnico.*

Afbeelding 15 Slika 15



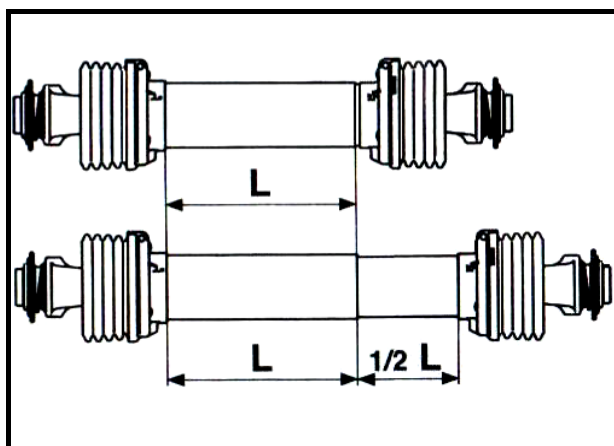
Afbeelding 16 Slika 16



- Stel de machine met de driepuntskoppeling in de kortste positie van de P.T.O.-as af.
- Schakel de motor uit en trek de sleutel uit de ontsteking.
- Om de lengte van de cardanas af te stellen, trekt u de beide helften uit elkaar.
- Maak een helft aan de machine en de andere helft aan de tractor vast.
- Plaats de overeenkomstige cardanashelften op de zijde van de machine (2) en de tractor (1).
- Houd beide helften samen en meet de correcte lengte.
- Voor meer afmetingen en afstellingen gebruikt u de instructies van de fabrikant van de P.T.O.-as.
- De lengte van de cardanas in de bedrijfspositie kan worden verlengd tot maximum 1/2 van de lengte.
- Bij stilstand mag de cardanas worden verlengd tot maximum 2/3 van de lengte.

- Kosilnico s tritočkovno hidravliko postavite v za kardan najkrajšo pozicijo.
- Zaustavite traktor in izvlecite ključ.
- Za prilagoditev dolžine kardana izvlecite polovico kardana.
- Eno polovico kardana pritrdite na stroj, drugo pa na traktor.
- Skladni polovici kardana odložite (2) na strani stroja in (1) na strani traktorja.
- Obe polovici drugo ob drugi zadržite in izmerite pravilni dolžini.
- Za podrobne nadaljne postopke izmere in krajšanje si prosim vzemite Navodila za delo proizvajalca kardana.
- Dolžina kardana v delovnem položaju je lahko izvlečena za največ pol dolžine.
- V stanju mirovanja je lahko kardan izvlečen za največ dve tretjini dolžine.

Afbeelding 17 Slika 17





- **Gevaar voor materiaalschade:**
Laat de maaier niet met het hydraulisch systeem naar beneden voor de P.T.O.-as lengte is afgesteld!



- **Nevarnost materialne škode:**
Ne spuščajte kosilnice s traktorsko hidravliko preden se dolžina kardana ne prilagodi!

2.3.3 Cardanas monteren

Beveilig de beschermleidingen (3) met de ketting (4) tegen rotatie aan de zijde van de tractor en de machine.

Controleer de ruimte en draairuimte van de P.T.O.-as. Wanneer de P.T.O.-as de tractor of machine aanraakt, kan dit tot schade leiden (aanraking met hydraulische driepuntskoppelingstang, machineverbinding).

De cardanas mag niet worden weggestopt door deze met de ketting vast te maken.

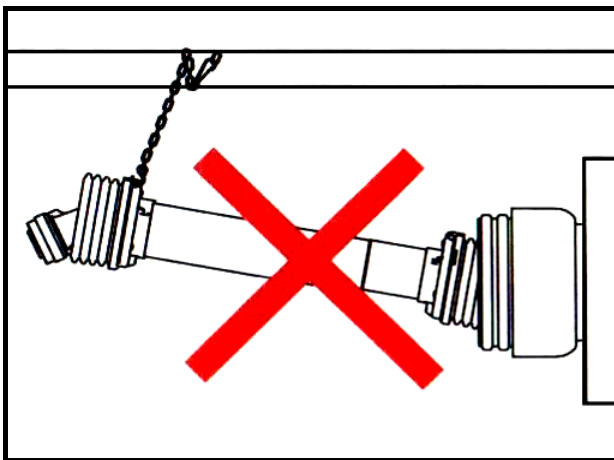
2.3.3 Montaža kardana

Zaščitni cevi (3) zavarujte z verižico (4) proti vrtenju ob strani traktorja in stroja.

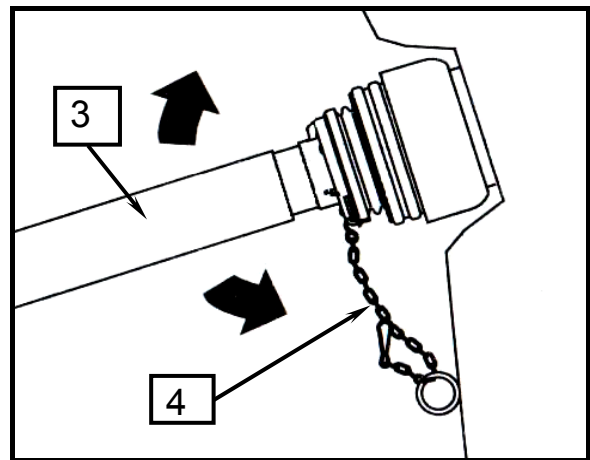
Preverite področje zasuka in prostora za kardan. Dotiki kardana s traktorjem ali strojem lahko povzročijo škodo (na primer dotik na tritočkovno hidravlično drogovje, priklop stroja).

Kardana ne pritrjujte z verižico.

Afbeelding 18



Slika 18



2.4 Hydraulische koppeling

Voor het maaien heeft de tractor hetvolgende nodig:

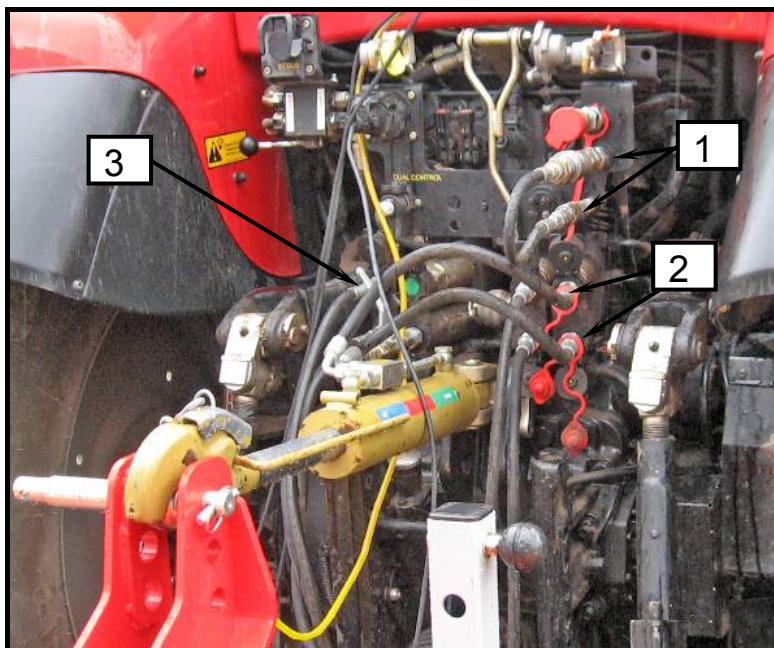
- Vier verbindingen voor twee dubbele circuitsystemen (1,2) voor de zwempositie van de maaibomen.
- Hydraulische verbinding voor hydraulische uitlaat van de maaibomen (3).

2.4 Hidravlični priklop

Za kosilnico so potrebni na traktorju:

- Štirje priključki za dva dvokrožna sistema (1,2) za plavajoč položaj grebenov.
- Hidravlični priključek za hidravlično razbremenjevanje grebenov (3).

Afbeelding 19 Slika 19



- *Voor u de hydraulische koppeling op het hydraulisch systeem van de tractor start, mag geen enkel medium in het hydraulisch systeem van zowel de tractor- als machinezijde onder druk staan.*

- Verbind de hydraulische leidingen in de hydraulische verbindingen op de tractor.



- *Let op dat u de klem reinigt en droogt. Vuil kan ertoe leiden dat de klem niet stevig dicht is, waardoor schade kan ontstaan.*



- *De minimum vereiste bedrijfsdruk van de tractor is 140 bar en de maximum toegelaten druk is 200 bar.*



- *Pred vklopom hidravličnega priključka na traktorsko hidravliko ne sme biti v hidravličnem sistemu medij pod tlakom tako na strani stroja kakor traktorja.*

- Vklomite hidravlične cevi v hidravlične priključke na traktorju.



- *Pazite, da je hitra spojka čista in suha. Umazanija lahko povzroči netesnost in poškodbe.*

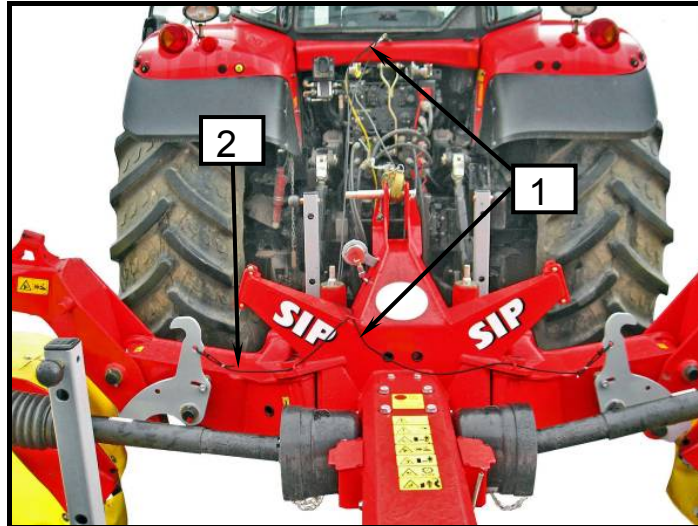


- *Najnižji potrebni delovni tlak traktorja znaša 140 barov, najvišji dovoljeni tlak pa 200 barov.*

2.5 De draad voor de maaiboombescherming in transportpositie in de cabine van de tractor plaatsen

2.5 Namestitev vrvice mehanizma za varovanje kosilnega grebena v transportnem položaju v kabino traktorja

Afbeelding 20 Slika 20



- *De draden (1,2) moeten altijd los zijn. Dit voorkomt dat het mechanisme wordt uitgeschakeld en de maaiboom in een andere positie beweegt indien ongewild aan deze wordt getrokken. Ernstig verwondingsgevaar!*

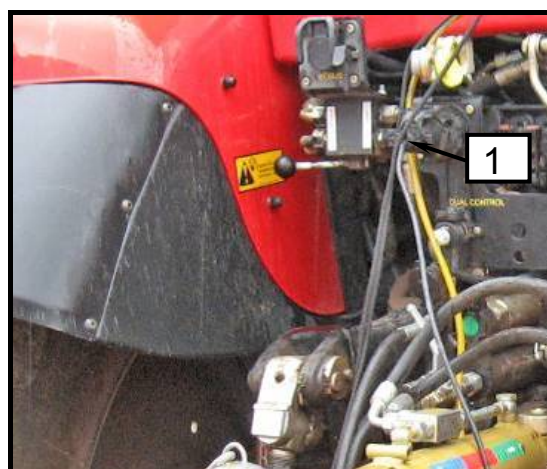


- *Vrvici (1,2) morata biti vedno ohlapno nameščeni. Tako preprečimo pri nehotenem potegu izklop mehanizma in nehoten premik kosilnega grebena v drug položaj. Visok riziko poškodbe!*

2.6 Verbinding met verlichting

2.6 Priklučitev svetlobne opreme

Afbeelding 21 Slika 21



- Verbind de elektrische stekker met een schone en droge contactdoos op de tractor.
- Controleer de werking van de verlichting.
- Vključite električni vtič v čist in suh priključek na traktorju.
- Preverite delovanje svetlobne opreme.

3. Maaier voorbereiden om te maaien



Vulhoeveelheid en merk van versnellingsbakolie:

- **Schakel de motor uit en trek de sleutel uit de ontsteking.**
- **Controleer alle vitale onderdelen van de machine, in het bijzonder de slijtage van de maaibladeren, schijven, snelle maaibladvervangings, properheid van de rand, oliepeil in de aandrijvingen, smering van de drie plooiën, het doek, de hydraulische leidingen, gelaste verbindingen, ...**
- **Controleer de bevestiging van de machine aan de tractor (bedrijfshoogte van de koppeling, montage koppelingsinstallatie en koppelingshelling van 2 graden in de rijrichting).**
- **Controleer de positie van de steunbenen.**
- **Controleer de werking van de hydraulische drukliften en onlastingsdruk.**
- **Controleer de werking van de verlichting.**
- **Alle beschermvoorzieningen moeten onbeschadigd en geactiveerd zijn.**
- **Zorg ervoor dat niemand zich in de buurt van de machine bevindt - ernstig verwondingsgevaar!**
- **Voer een test uit op de machine bij 1000 tpm.**
- **Als er teveel lawaai of trillingen optreedt, stopt u de test en corrigeert u de fout of schade.**
- **Als de fout blijft duren, neemt u met een geautoriseerd onderhoudscentrum contact op.**
- **Als aan alle bovenstaande criteria wordt voldaan, is de machine gebruiksklaar.**

3. Priprava kosilnice za košnjo



Po priključitvi stroja na traktor je treba pred prevozom preveriti še naslednje:

- **Zaustavite traktor in izvalcite ključ za vžig motorja.**
- **Preverite vse vitalne dele stroja, zlasti obrabljenost nožev, diskov, hitromenjalnih nožev, čistost grebena, količino olja v pogonih, mazanje vseh pregibov, platna, hidravlične cevi, varjene spoje ...**
- **Preverite priključitev stroja na traktor (delovno višino priklopa, prečno postavitev priklopa in nagnjenost priklopa v smeri vožnje za 2 stopinji).**
- **Preverite položaj podpornih nog.**
- **Preverite delovanje hidravličnega dviga in razbremenilni tlak.**
- **Preverite delovanje svetlobne opreme.**
- **Vse zaščite morajo biti nepoškodovane in v delovnem položaju.**
- **Preverite, da v bližini stroja ni nikogar – nevarnost poškodbe!**
- **Izvedite preizkusni zagon stroja pri 1000 vrt/min.**
- **Pri nenadnem povečanju hrupa ali tresljajev prekinite preizkusni zagon in odpravite napako oz. poškodbo.**
- **Če napake ne morete odpraviti, se obrnite na pooblaščenega serviserja.**
- **Če so izpolnjene vse zgornje zahteve, je stroj pripravljen za delo.**



- In geval van schade of overdreven slijtage van een vitaal onderdeel van de machine, moet dit door een nieuw origineel onderdeel worden vervangen.
- Elke schijf moet twee messen hebben die nieuw zijn of evenwaardige slijtage vertonen.
- Beschadigde of versleten schijven moeten worden vervangen.
- Vervang het beschadigde beschermgordijn door een nieuw exemplaar.



- Ob poškodbi ali prekomerni obrabi katerih koli vitalnih delov stroja je slednje treba nadomestiti z novimi originalnimi deli.
- Vsak disk mora imeti po dva noža, ki morajo biti novi ali vsi enakomerno obrabljeni.
- Poškodovane ali prekomerno obrabljene diske morate zamenjati.
- Poškodovano zaščitno platno zamenjajte z novim.

3.1 Hydraulische uitlaat van de maaibomen afstellen

Om te voorkomen dat de maaier ruw in de graszoden terecht komt en voor een betere aanpassing worden de maaibomen uitgelaten.

3.1 Nastavitev hidravličnega razbremenjevanja kosilnih grebenov

Za preprečitev grobega posega kosilnice v rušo in boljšega prilagajanja sta kosilna grebena razbremenjena.



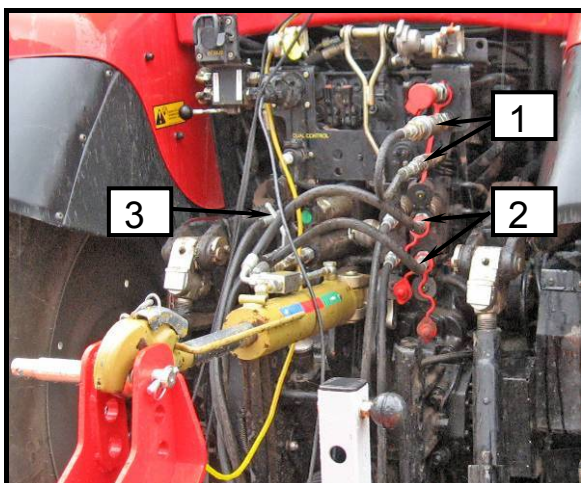
- Voor u het maaien start, controleert u de afstelling van de hydraulische uitlaat van de maaibomen om te voorkomen dat de maaiboom in de opwaartse helling overbelast raakt (materiaalschade).



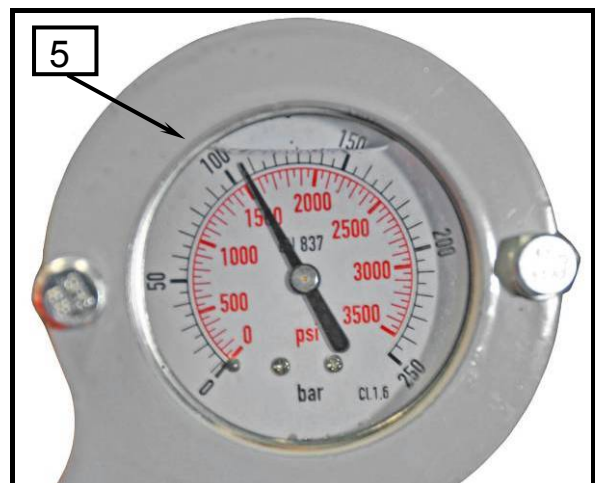
- Pred začetkom košnje preverite hidravlično razbremenjevanje, da preprečite preobremenitve kosilnih grebenov (materialna škoda!)

Afbeelding 22

Slika 22



Afbeelding 23 Slika 23



Hydraulisch uitlaatsysteem vullen, maaiboom in bedrijfspositie

- Schakel de tractorkleppen voor beide dubbele circuitsystemen voor de leidingen (1) en (2) in de **zwempositie**.
- Open de klep op de hydraulische leiding (3).
- Schakel het hydraulisch elektrisch circuit in en vul tot de druk 100 tot 110 bar bedraagt, gemeten door de manometer (5).
- Sluit de klep op de hydraulische leiding (3).

Hydraulisch uitlaatsysteem leegmaken, maaiboom in bedrijfspositie

- Open de klep op de hydraulische leiding (3) en wacht tot alle druk uit het systeem is verwijderd.

Polnjenje razbremenilnega hidravličnega sistema, kosilni greben v delovnem položaju

- Vključite traktorska ventila za oba dvokrožna sistema za cevi (1) in (2) na **plavajoči položaj**.
- Odprite ventil na hidravlični cevi (3).
- Vključite hidravlični tokokrog in polnite tlak nad 100 do 110 barov, kar izmeri manometer (5).
- Zaprite ventil na hidravlični cevi (3).

Praznjenje razbremenilnega hidravličnega sistema, kosilni greben v delovnem položaju

- Odprite ventil na hidravlični cevi (3) in počakajte, da v sistemu ne bo tlaka.



- *Om de werking van het zwemsysteem te controleren is het aangewezen dat u de maaier aan de hand van het hydraulisch systeem van de tractor opheft tot op de maximale bedrijfshoogte, waarbij de maaiboom in de laagste bedrijfspositie is ingesteld. Alleen de uitlaatdruk op de manometer verhoogt.*
- *Een hogere uitlaatdruk is aangewezen.*



- *Priporočamo kontrolo delovanja plavajočega sistema tako, da kosilnico dvignete iz delovnega položaja maksimalno navzgor s traktorsko hidravliko. Pri tem se grebena postavi v spodnji delovni položaj. Povečuje se le tlak razbremenjevanja na manometru.*
- *Priporočamo višji tlak razbremenjevanja.*

4. Maaier voorbereiden voor bedrijfs- en transportpositie



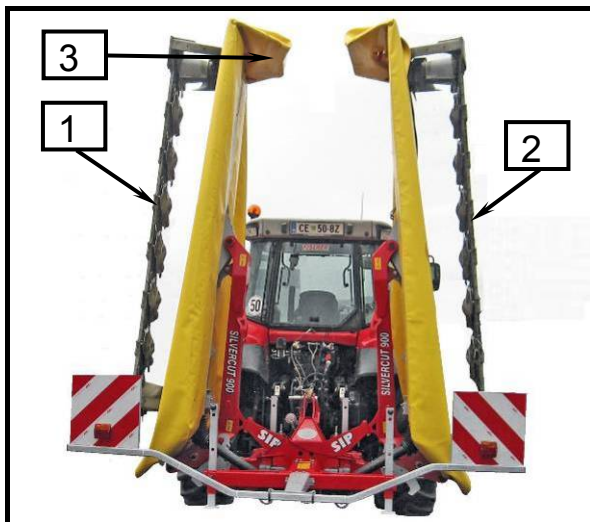
- Niemand mag zich tussen de tractor en de maaier bevinden wanneer deze wordt voorbereid voor gebruik of deze wordt gebruikt. **Ernstig verwondingsgevaar!**
- Gevaar voor materiaalschade: Schakel de P.T.O.-as in de transportpositie niet in. De maaitrommels moeten volledig stilstaan.
- Wanneer u op de openbare weg rijdt dient u de veiligheidsvoorziening in overeenstemming met de regels te gebruiken.
- De maaiboom moet in de transportpositie altijd mechanisch beveiligd zijn. **Ernstig verwondingsgevaar!**

4. Priprava kosilnice za transportni in delovni položaj

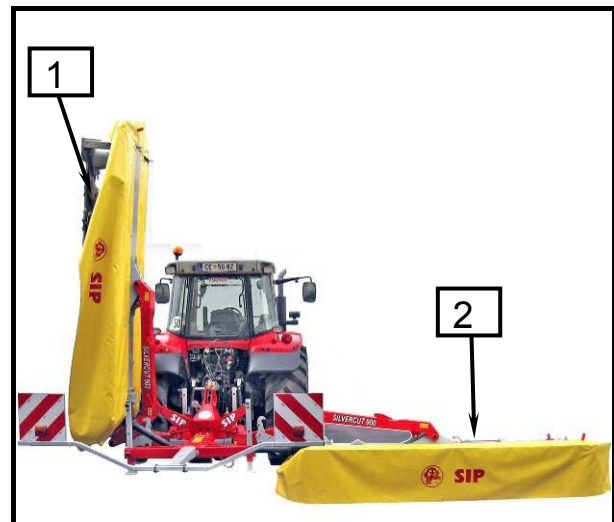


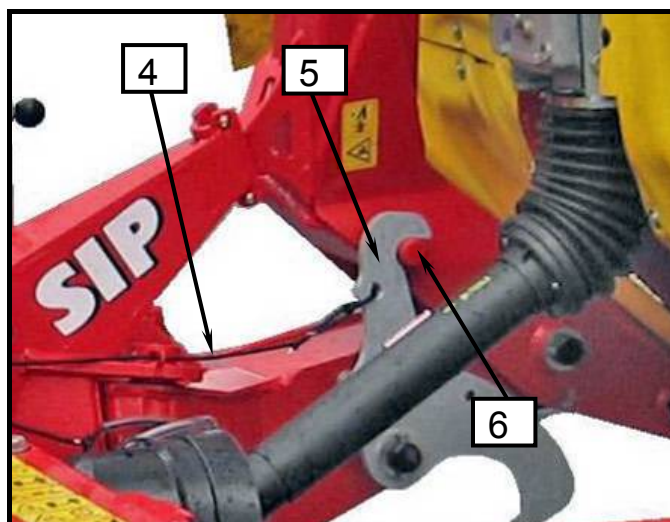
- Pri pripravi in izvajanju se ne sme nihče nahajati med traktorjem in kosilnico in v bližini kosilnice. **Visok riziko poškodbe!**
- Nevarnost materialne škode: v transportnem položaju ne vklopite kardana! Diski morajo popolnoma mirovati!
- Pazite, da pri vožnji na prometnih cestah uporabite zaščite po predpisih.
- Kosilni greben mora biti v transportnem položaju vedno mehansko varovan. **Visok riziko poškodbe!**

Afbeelding 24 Slika 24



Afbeelding 25 Slika 25



Afbeelding 26 Slika 26

Maaier van bedrijfs- naar transportpositie

- Om de hoogte te verminderen stelt u de stangbescherming (3) in de transportpositie.
- Trek aan de koord (4) en houd deze vast.
- Hef de maaiboom (1) op door het dubbel hydraulisch elektrisch circuit in te schakelen.
- Hef de maaiboom (2) op door het dubbel hydraulisch elektrisch circuit (2) in te schakelen. Wanneer de boom de verticale positie heeft bereikt laat u de koord (4) los zodat de hendel (5) zich in de bout (6) vastzet (mechanische beveiliging!).
- Hef de maaier met de hydraulische driepuntskoppeling op.

Kosilnica iz delovnega v transportni položaj

- Za zmanjšanje višine postavite zaščitno grebena (3) v transportni položaj.
- Povlecite za vrv (4) in jo zdržite.
- Dvignite kosilni greben (1) z vklopom hidravličnega tokokroga.
- Nato dvignite kosilni greben (2) z vklopom hidravličnega tokokroga, dokler greben (2) ni v vertikalnem položaju in nato vrv (4) sprostite, da zaskoči vzvod (5) v sornik (6) na grebenu (1) in (2); (mehansko varovanje!).
- Kosilnico s hidravliko tritočkovnega priklopa dvignite.



- *Het zwaartepunt van de maaier ligt in de transportpositie dichtbij het zwaartepunt van de tractor, wat een grotere stabiliteit en hogere transportsnelheid toelaat.*
- *De minimale transporthoogte laat de chauffeur toe om onder lage obstructies te rijden.*



- *Težišče kosilnice je v transportnem položaju blizu težišču traktorju kar omogoča veliko stabilnost in dovoljuje večjo transportno hitrost.*
- *Minimalna transportna višina omogoča vožnjo skozi nizke prehode.*

Maaier van transport- naar bedrijfspositie

- Hef de maaiboom (1) en (2) een beetje op door het dubbel hydraulisch elektrisch circuit in te schakelen.
- Trek aan de koord (4) zodat de hendel (5) ongestoord uit de bout (6) kan bewegen.
- Laat de maaiboom (2) eerst zakken door het dubbel hydraulisch elektrisch circuit en dan de maaiboom (1) in te schakelen.
- Stel de hydraulische elektrische circuits van het dubbel circuitsysteem van beide maaibomen in de **zwempositie**.
- Stel de stangbescherming (4) in de beschermpositie.

Kosilnica iz transportnega v delovni položaj

- Z vklopom hidravličnega tokokroga dvignite malo kosilna grebena (1) in (2).
- Povlecite za vrv (4), da vzvod (5) sprosti nemoteno gibanje sornika (6).
- Z vklopom hidravličnega tokokroga spustite kosilni greben (2) in nato še kosilni greben (1).
- Hidravlična tokokroga dvokrožnega sistema obeh grebenov nastavite v **plavajoči položaj**.
- Zaščito grebena (4) postavite v zaščitni položaj.



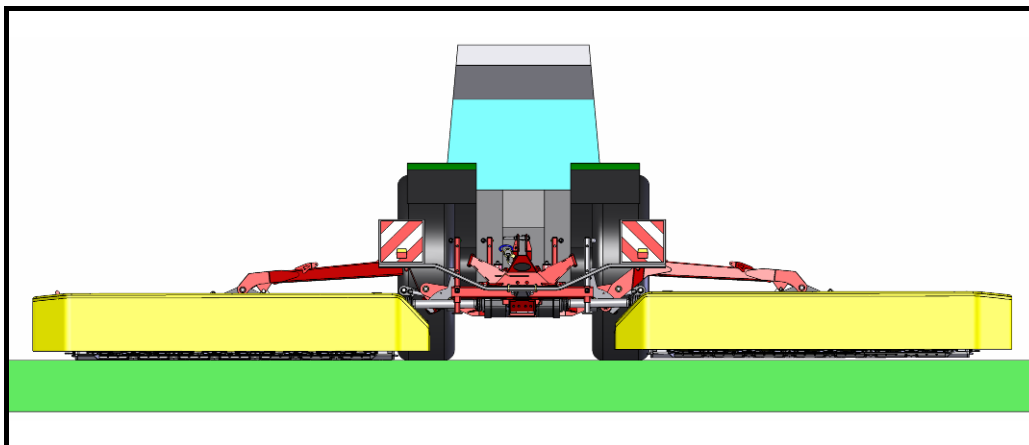
- *Voor het maaien controleert u de bedrijfshoogte van de koppeling om overbelasting te voorkomen wanneer u op een opwaartse helling werkt (materiaalschade).*



- *Pred začetkom košnje preverite nastavitve delovne višine priklopa, da preprečite preobremenitve kosilnega grebena pri delu v naklonu navzgor (materialna škoda).*

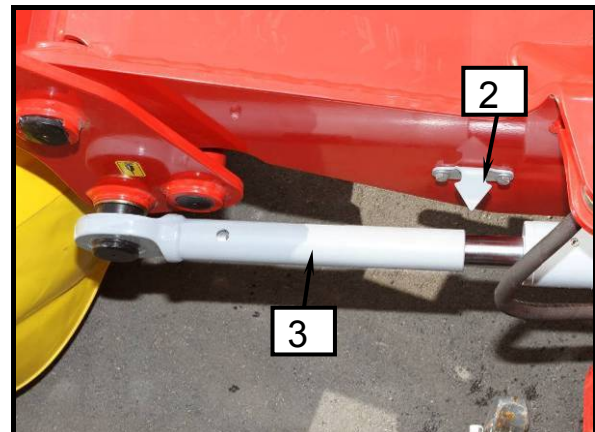
Afbeelding 27

Slika 27



Afbeelding 28 Slika 28

Afbeelding 29 Slika 29



5. Maaien



- Voer herstel-, onderhouds-, reinigings en stopwerkzaamheden **alleen** uit wanneer de motor is uitgeschakeld en is stilgevallen! Verwijder de sleutel uit de ontsteking.
- Max. aantal P.T.O.-asrotaties is 1000 tpm. Het is aangewezen te werken aan het maximum toerental. Kies een geschikte rijsnelheid. Wees bijzonder aandachtig wanneer u neerwaarts rijdt!
- Alle beschermvoorzieningen moeten onbeschadigd zijn en zich in de beschermpositie bevinden.
- Het gevaar bestaat dat harde voorwerpen in de buurt van de machine worden uitgeworpen (steen, maaiblad). Niemand mag zich tijdens het maaien in de buurt van het werkgebied bevinden!
- Het is verboden op de machine te klimmen of ermee te rijden!

5. Košnja



- Servisiranje, vzdrževanje in dela čiščenja kakor odstranjevanje zamašitev in ovir se izvaja samo pri izklopljenem pogonu in mirujočem motorju traktorja! Izvlečen ključ za vžig motorja.
- Maximalno število vrtljajev kardana znaša 1000 vrt/min. Priporoča se delo vedno z maksimalnimi vrtljaji. Zato je potrebno izbrati ustrezno prestavo za vožnjo. Posebna pozornost pri košnji navzdol!
- Vse zaščite morajo biti nepoškodovane in v zaščitnem položaju.
- Obstoja nevarnost, da lahko pri košnji od kosilnice odletijo trdi deli (kamenje, nož). Pri košnji se ne sme nihče nahajati v nevarnem področju traktorja s kosilnico!
- Prepovedano se je vzpenjanje na stroj ali vožnja na stroju!



- Controleer de positie van de koppeling.
- Controleer de werking van de vlottende positie.
- Controleer de afgestelde ontlastingsdruk.
- Stel de trage start van de machine in.
- Stel het aantal cardanasomwentelingen in op 1000 tpm.
- Stop het maaien wanneer u een plots geluid hoort of wanneer de machine plots begint te trillen. Ga verder nadat u de storing heeft opgelost of vraag een onderhoudsinterventie.



- Preverite položaj priklopa.
- Preverite delovanje plavajočega položaja.
- Preverite nastavljeni razbremenilni tlak.
- Nastavite počasni zagon stroja.
- Nastavite število vrtljajev kardanske gredi na 1000 vrt/min.
- Pri nenadnem povečanju hrupa ali tresljajev prekinite s košnjo. Nadaljujte, če ste motnjo odstranili, drugače zahtevajte servisni poseg.

5.1 Maaibomen opheffen bij het rijden in een nieuwe rij

Wanneer u van een gemaaide rij naar een nieuwe gaat, kunnen beide maaibomen worden opgeheven tot aan de beperking. Het opheffen wordt uitgevoerd door de cilinders voor het opheffen van de maaibomen naar de transportpositie.



- **Het gevaar bestaat dat harde voorwerpen in de buurt van de machine worden uitgeworpen (stenen, maaiblad). Niemand mag zich tijdens het maaien in de buurt van het werkgebied bevinden!**

5.1 Dvig grebenov pri vožnji v novo vrsto

Pri prehodu iz pokošene vrste v novo vrsto lahko dvignete oba grebena do omejevala. Dvig izvedete s cilindroma za dvig grebenov v transportni položaj.



- **Obstaja nevarnost, da lahko pri košnji od kosilnice odletijo trdi deli (kamenje, nož). Pri košnji se ne sme nihče nahajati v nevarnem področju traktorja s kosilnico!**

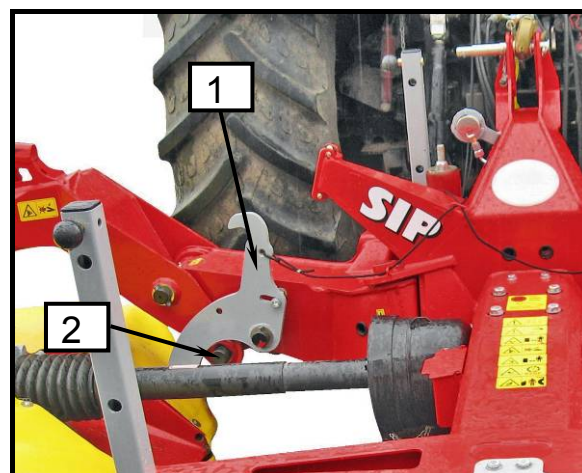
Afbeelding 30

Slika 30



Afbeelding 31

Slika 31



Maaibomen opheffen

- Schakel de zwempositie uit.
- Hef de maaiboom (1) op tot aan de hendelbeperking (1) op de bout (2). **Opgelet! Bedien de kraan niet met de koord!**
- Hef de maaiboom (2) zo op.

Maaiboom zakken

- Laat de maaiboom (2) zakken na de maaiboom (1).
- **Schakel de zwempositie in.**

Dvig grebenov

- Izklopite plavajoč položaj.
- Dvignite greben (1) do omejitve vzvoda (1) na sornik (2). **Pozor! Ne upravljajte zapirala z vrvjo!**
- Dvignite še greben (2).

Spust grebenov

- Spustite greben (2) in nato še greben (1).
- **Vklopite plavajoč položaj grebenov.**



- ***Vulhoeveelheid en merk van versnellingsbakolie.***



- ***Prilagodite hitrost vožnje razmeram.***

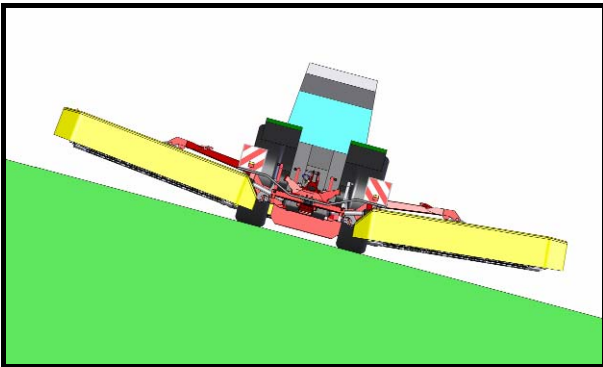
5.2 Waarschuwing bij het maaien op een helling

Het gewicht van de maaiboom kan de rijeigenschappen veranderen tijdens het maaien. Vooral in geval van een helling.



- **Gevaar voor het kantelen van de tractor als de machine zich op een helling bevindt!**

Afbeelding 32 Slika 32



Van bedrijfs- naar transportpositie

- Laat de bovenste maaiboom in bedrijfspositie zakken.
- Laat de onderste maaiboom in bedrijfspositie zakken.
- Schakel de zwempositie in.

Van transport- naar bedrijfspositie

- Schakel de zwempositie uit.
- Hef de onderste maaiboom op.
- Hef de bovenste maaiboom ook op.



- **Stel uw rij snelheid altijd af naargelang de omstandigheden op de helling.**

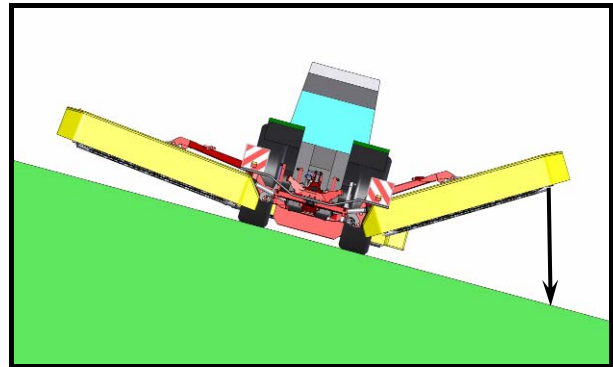
5.2 Pozornost pri košnji v nagibu

Teža kosilnega grebena lahko spremeni vozne lastnosti pri košnji. Posebno je to izpostavljeno v nagibu.



- **Nevarnost prevrnitve traktorja s kosilnico v nagibu!**

Afbeelding 33 Slika 33



Iz transportnega v delovni položaj

- Spustite zgornji greben v delovni položaj.
- Spustite spodnji greben v delovni položaj.
- Vključite plavajoč položaj.

Iz delovnega v transportni položaj

- Izključite plavajoč položaj.
- Dvignite spodnji greben.
- Dvignite še zgornji greben.



- **Prilagodite hitrost vožnje razmeram v nagibu.**

5.3 Maaier beschermen

De machine heeft een ingebouwde veiligheidskoppeling voor elke maaiboom die ervoor zorgt dat de machine wordt beschermd wanneer u een obstakel raakt. De slip op de veiligheidskoppeling laat de maaier toe om open neerwaarts te hellen.



- Voer werken, onderhoud, periodieke onderhoudsbeurten, reinigingswerken en het oplossen van functionele storingen uit wanneer de motor is uitgeschakeld en is stilgefallen! Verwijder de sleutel uit de ontsteking!
- Ga verder met maaien nadat u de storingen heeft opgelost.

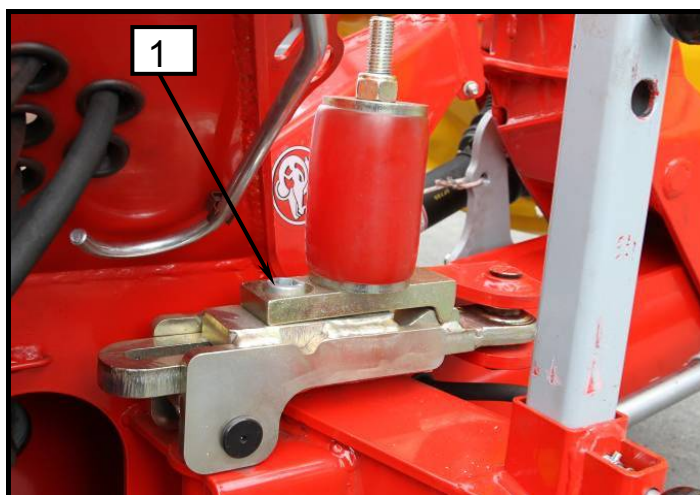
5.3 Varovanje kosilnice

Kosilnica ima vgrajeno za vsak kosilni greben varnostno sklopko, ki omogoči varovanje kosilnice ob nehotenem naletu na oviro. Zdrz varnostne sklopke omogoča odklon kosilnice nazaj in navzgor.



- Servisiranje, vzdrževanje, periodični pregledi in čiščenje kakor odstranjevanje funkcijskih motenj se mora izvajati v osnovi samo pri odklopljenem pogonu in mirujočem motorju! Izvlecite ključ motorja!
- S košnjo nadaljaj, ko so odstranjene ovire.

Afbeelding 34 Slika 34



- Stop onmiddellijk in geval van botsing.
- Controleer de mogelijke schade en verwijder het obstakel.
- Hef de maaier met de hydraulische stangen op zodat de veiligheidskoppeling (1) opnieuw ingeschakeld wordt.

- Ob naletu na oviro najhitreje zaustavite.
- Preverite mogočo poškodbo, odstranite oviro.
- Dvignite kosilnico s hidravličnim drogovjem, da se varnostna sklopka (1) ponovno vklopi.



- De veiligheidskoppeling is door de fabrikant ingesteld. Het wijzigen van deze instellingen is niet toegestaan!



- Varnostna sklopka je nastavljena pri proizvajalcu. Ni dovoljen poseg v nastavitev!

6. Maaier van tractor ontkoppelen

Ontkoppel de maaier alleen wanneer de maaibomen zich in de bedrijfspositie bevinden, als de bodem niet stevig genoeg is of op de weide. Ontkoppel de machine alleen als de bodem effen en stevig genoeg is. Dit is vooral aangewezen wanneer u de machine in een afgesloten ruimte bewaart met een stevige bodem, waar de nood aan ruimte in grote mate vermindert.

6.1 Maaier van tractor ontkoppelen met maibomen in bedrijfspositie

Het toepassen van deze methode is verplicht op de weide om te voorkomen dat de tractor kantelt omwille van de zachte ondergrond.

6. Odklop kosilnice s traktorja

Kosilnico na travniku ali na ne dovolj trdnih tleh odklopite s traktorja samo s kosilnima grebenoma v delovnem položaju. Samo pri ravni in zadosti trdni površini odklopite kosilnico s kosilnima grebenoma v transportnem položaju. To priporočamo predvsem za prezimovanje kosilnice v pokritih prostorih s trdnimi tlemi, ker se bistveno zmanjša tlorisna potreba po prostoru.

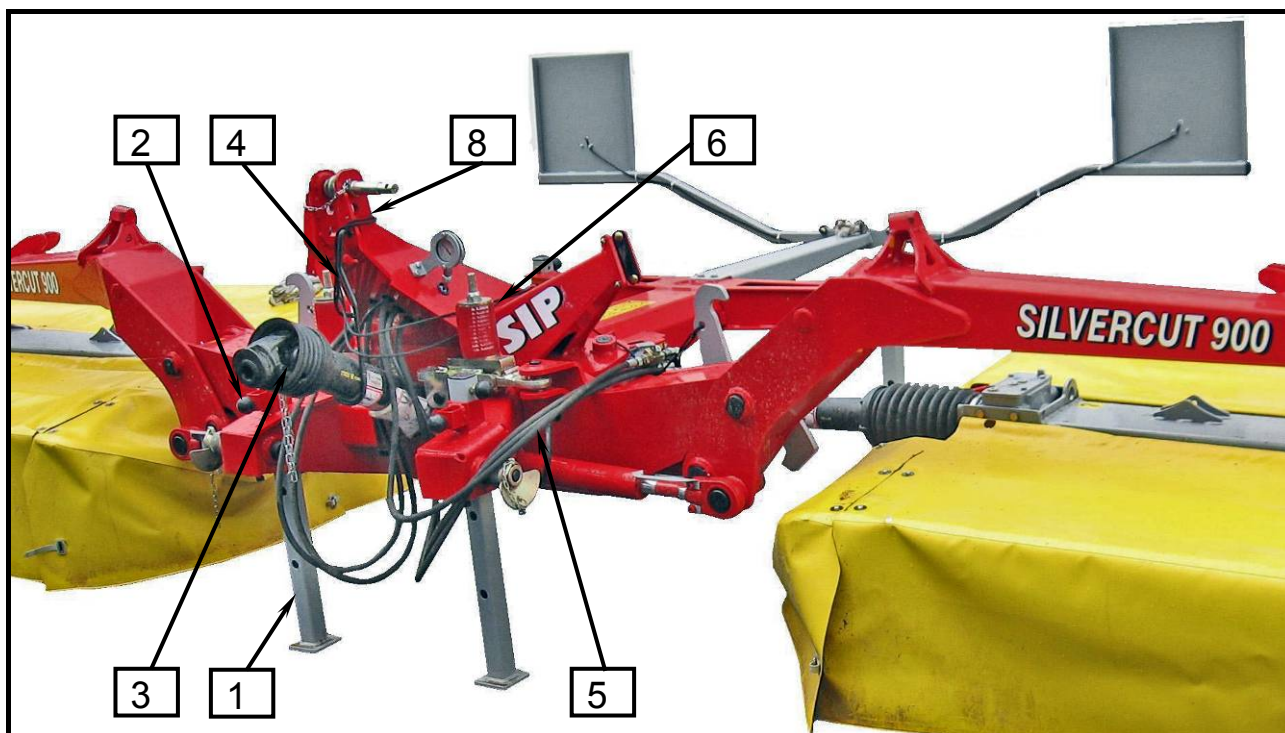
6.1 Odklop kosilnice s traktorja s kosilnima grebenoma v delovnem položaju

Na travniku obvezno uporabljajte ta način, da zaradi mehkega terena preprečite nevarnost prevrnitve.

Afbeelding 35

Slika 35



Afbeelding 36 Slika 36


- *Niemand mag zich tussen de tractor en de machine bevinden wanneer de machine met behulp van de hydraulische driepuntskoppeling wordt omhoog geheven of naar beneden gelaten.*
- *Zorg ervoor dat u de maaier op een vlakke en stevige ondergrond plaatst.*
- *Er mag zich geen druk in het hydraulische systeem bevinden voor u de maaier van de tractor ontkoppelt.*
- *Volg aandachtig de volgende veiligheidsinstructies.*



- *Pri dvigu ali spuščanju kosilnice s traktorsko hidravliko se ne sme nihče nahajati med traktorjem in kosilnico.*
- *Pazite, da kosilnico odstavite na ravna in trdna tla.*
- *Pred odklopom kosilnice s traktorja v hidravličnem sistemu ne sme biti tlaka.*
- *Pazite tudi na naslednja varnostna navodila.*

- Laat alle vier de steunbenen (1) zakken en maak ze met het veiligheidssysteem (2) in de **bovenste** opening van het steunbeen (1) vast.
- Laat de machine zakken en zorg ervoor dat deze goed vast staat.
- Ontkoppel de P.T.O.-as (3) en plaats deze op de houder (4).
- Ontkoppel de hydraulische leiding (5), maak deze met een klem vast en plaats deze in de opbergplaats op de koppeling (6).
- Ontkoppel de elektrische stekker en plaats deze in de opbergplaats op de koppeling (6).
- Trek de koorden (8) van de tractor en plaats deze op de koppeling.
- Los de bovenste hendel en ontkoppel deze.
- Ontkoppel de onderste hendels en rijd weg.
- Vse štiri podporne noge (1) spustite in jih zavarujte z varovalko (2) v **zgornji** luknji podporne noge (1).
- Kosilnico spustite na tla in pazite na to, da je kosilnica stabilno postavljena.
- Kardan (3) odklopite in ga odložite na nosilec (4).
- Odklopite hidravlične cevi (5), zaščitite jih z zaščito hitre spojke in jih vstavite v odložno mesto na priklopu (6).
- Odklopite električno vtičnico jo vstavite v odložno mesto na priklopu (6).
- Vrvico (8) potegnite iz traktorja in namestite na priklop.
- Zgornji vzvod na traktorju popustite in odklopite.
- Spodnja vzvoda traktorske hidravlike odklopite in odpeljite.

6.2 Maaier van tractor ontkoppelen met maaibomen in transportpositie

Alleen toegelaten op effen en stevige bodem (beton, asfalt, ...). Ontkoppel de machine niet op een plaats met veel wind.

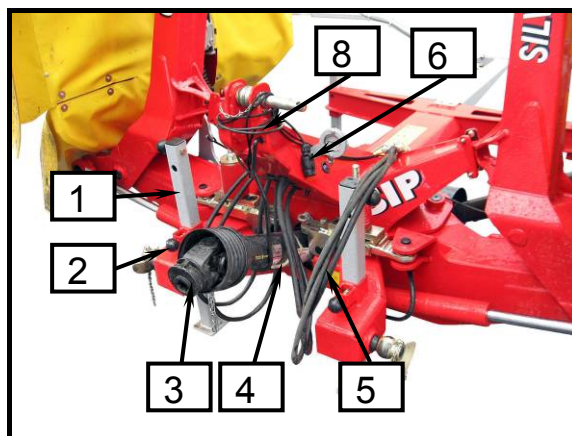
6.2 Odklop kosilnice s traktorja s kosilnima grebenoma v transportnem položaju

Dovoljeno samo na ravnih in dovolj trdnih tleh (beton, asfalt ...). Stroja ne odlagajte na vetrovnem območju.

Afbeelding 37 Slika 37



Afbeelding 38 Slika 38



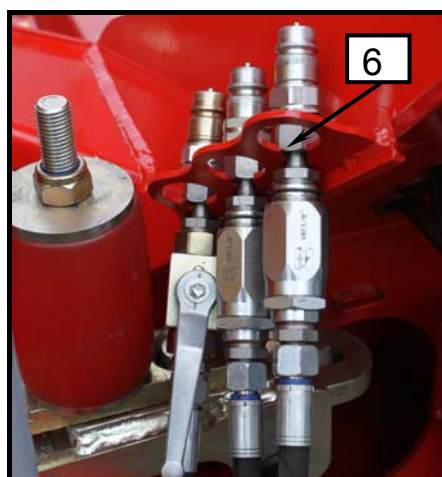
Afbeelding 39 Slika 39



Afbeelding 40 Slika 40



Afbeelding 41 Slika 41





- *Niemand mag zich tussen de tractor en de machine bevinden wanneer de machine met behulp van de hydraulische driepuntskoppeling wordt omhoog geheven of naar beneden gelaten.*
- *Voor u de machine parkeert, moet de druk van het ontlastingssysteem worden gelost terwijl deze zich in de bedrijfspositie bevindt.*
- *Zorg ervoor dat de maaier op een volledig effen en stevige bodem wordt geparkeerd. Risico op kantelen! Ernstig verwondingsgevaar!*
- *Volg aandachtig de volgende veiligheidsinstructies.*



- *Pri dvigu ali spuščanju kosilnice s traktorsko hidravliko se ne sme nihče nahajati med traktorjem in kosilnico.*
- *Pred odlaganjem stroja je treba v delovnem položaju spustiti tlak iz razbremenilnega sistema.*
- *Kosilnico odložite na povsem ravna in trdna tla. Nevarnost prevrnitve! Visoko tveganje za poškodbe!*
- *Pazite tudi na naslednja varnostna navodila.*

- Laat alle vier de steunbenen (1) zakken en maak ze met het veiligheidssysteem (2) in de middelste opening van het steunbeen (1) vast.
- Ontkoppel de P.T.O.-as (3) en plaats deze op de houder (4).
- Laat de machine zakken en zorg ervoor dat deze goed vast staat.
- Ontkoppel de hydraulische leiding (5), maak deze met een klem vast en plaats deze in de opbergplaats op de koppeling (6).
- Ontkoppel de elektrische stekker en plaats deze in de opbergplaats op de koppeling (6).
- Trek de koorden (8) van de tractor en plaats deze op de koppeling.
- Los de bovenste hendel en ontkoppel deze.
- Ontkoppel de onderste hendels en rijd weg.

- Vse štiri podporne noge (1) spustite in jih zavarujte z varovalko (2) v srednji luknji podporne noge (1).
- Kardan (3) odklopite in ga odložite na nosilec (4).
- Kosilnico spustite na tla in pazite na to, da je kosilnica stabilno postavljena.
- Odklopite hidravlične cevi (5), zaščitite jih z zaščito hitre spojke in jih vstavite v odložno mesto na priklopu (6).
- Odklopite električno vtičnico jo vstavite v odložno mesto na priklopu (6).
- Vrvico (8) potegnite iz traktorja in namestite na priklop.
- Zgornji vzvod na traktorju popustite in odklopite.
- Spodnja vzvoda traktorske hidravlike odklopite in odpeljite.

7. Onderhoud en periodieke onderhoudsbeurten

7.1 Speciale veiligheidsinstructies



- Voer werken, onderhoud, periodieke onderhoudsbeurten, reinigingswerken en het oplossen van functionele storingen uit wanneer de motor is uitgeschakeld en is stilgevallen! Verwijder de sleutel uit de ontsteking!
- Verminder de interventie met olie en vet.
- Wanneer u gewond raakt door opgespatte olie, raadpleegt u onmiddellijk medische hulp.
- Neem de andere veiligheidsinstructies in acht om schade en ongevallen te voorkomen.

7.2 Algemeen



Om het foutloos werken van de machine te verzekeren en de slijtage te verminderen, dient u altijd met de onderhoudsinstructies en periodieke onderhoudsbeurten rekening te houden. Dit houdt o.m. het reinigen, invetten en smeren van de ingebouwde onderdelen in.

7. Vzdrževanje in periodični pregledi

7.1 Povdarek na varnostna navodila pri izvajanju vzdrževanja in periodičnih pregledih



- Servisiranje, vzdrževanje, periodični pregledi in čiščenje kakor odstranjevanje funkcijskih motenj se mora izvajati samo pri odklopljenem pogonu in mirujočem motorju! Izvlecite ključ motorja!
- Zmanjšate poseg z oljem in mazalno mastjo.
- Pri poškodbah z brizgajočim oljem takoj poiščite zdravnika.
- Upoštevajte tudi ostala varnostna navodila za zmanjšanje poškodb in nesreč.

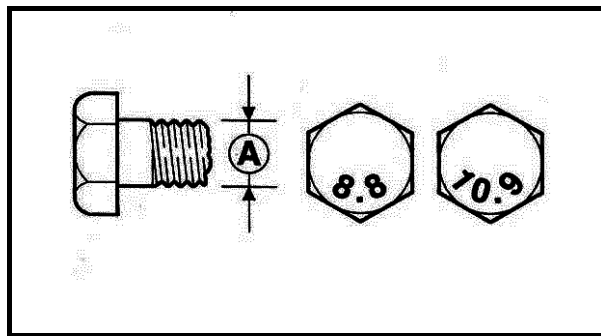
7.2 Splošno



Za zagotavljanje neoporečnega delovanja kosilnice in za zmanjšanje obrabe, morate upoštevati navodila za vzdrževanje in periodične preglede. K temu sodi čiščenje, mazanje in oljenje vgradnih sklopov in komponent.

Schroeven en moeren vastmaken M_A
(tenzij anders aangegeven)

Moment privijanja vijakov in matic M_A
(če ni drugače navedeno)



A = afmeting van de spoel
A = velikost navoja

A Ø	8.8	10.9	12.9
	M_A (Nm)		
M 4	3,0	4,4	5,1
M 5	5,9	8,7	10
M 6	10	15	18
M 8	25	36	43
M 10	49	72	84
M 12	85	125	145
M 14	135	200	235
M 14x1,5	145	215	255
M 16	210	310	365
M 16x1,5	225	330	390
M 20	425	610	710
M 24	730	1050	1220
M 24x1,5			
M 24x2	800	1150	1350
M 27	1100	1550	1800
M 27x1,5	850		
M 27x2	1150	1650	1950
M 30	1450	2100	2450



- Na de eerste start en werkuren controleert u of de schroeven en moeren stevig vastzitten. Span deze aan, indien nodig.
- Voer regelmatig (ongeveer elke 50 uur) een controle uit!



- Po prvem zagonu po nekaj urah delovanja preglejte privitje matic in vijakov in po potrebi privijte.
- Redno izvajajte preglede (približno vsakih 50 ur)!

7.3 Maaibladen vervangen

Scherpe maaibladen laten makkelijker maaien en een hoger maaivermogen toe. Draai of vervang de maaibladen indien nodig. Vervang altijd beide maaibladen op een schijf.

Schijven hebben linker- of rechterbladen, afhankelijk van de draairichting van de afzonderlijke schijven.

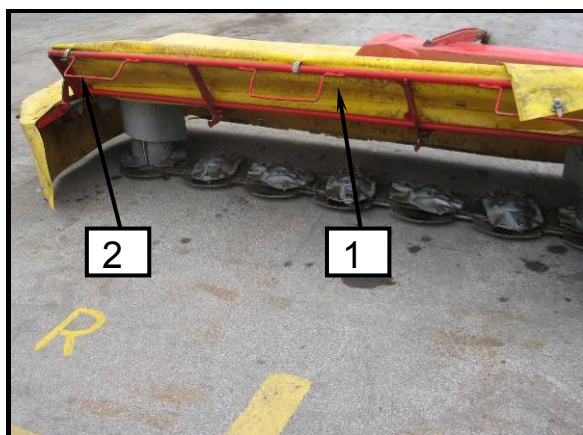
WAARSCHUWING! Installeer altijd de correcte maaibladen op de schijven!



- *Voer werken, onderhoud, periodieke onderhoudsbeurten, reinigingswerken en het oplossen van functionele storingen uit wanneer de motor is uitgeschakeld en is stilgefallen! Verwijder de sleutel uit de ontsteking!*
- *Gebruik veiligheidshandschoenen!*
- *Herstel (slijp) versleten maaibladen niet. Gevaar voor maaibladejectie!*
- *Wanneer u de maaibladdoos opent, houdt dan altijd het deksel met één hand open. Slaggevaar!*

Afbeelding 42

Slika 42



7.3 Menjava nožev

Ostri noži omogočajo čist odkos in visoko učinkovitost kosilnice. Nože pravočasno obrnite ali menjajte. Vselej menjajte oba noža na posameznem disku.

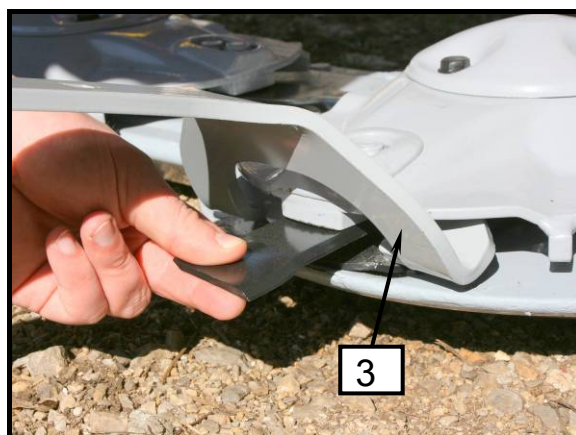
Diski imajo nameščene leve ali desne nože, kar je odvisno od smeri vrtenja posameznega diska.

POZOR! Vselej na diske namestite prave nože!



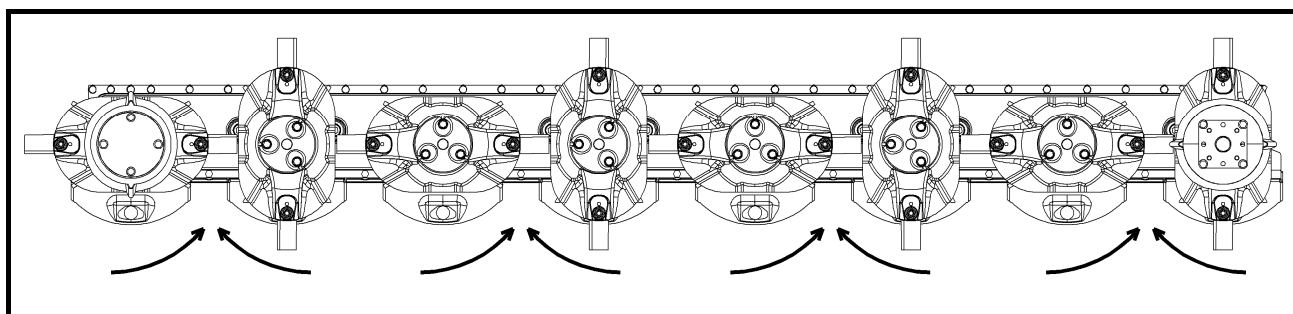
- *Servisiranje, vzdrževanje, periodični pregledi in čiščenje kakor odstranjevanje funkcijskih motenj se mora izvajati samo pri odklopljenem pogonu in mirujočem motorju! Izvlecite ključ motorja!*
- *Uporabljajte zaščitne rokavice!*
- *Obrabljene nože nikakor ne smete kakorkoli popravljati (brusiti). Velika nevarnost izmeta nožev!*
- *Pri odpiranju škatle za nože pokrov vedno držite z eno roko v odprtem položaju. Nevarnost udara!*

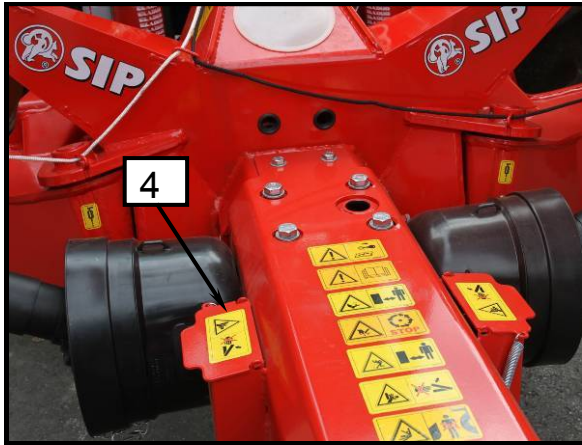
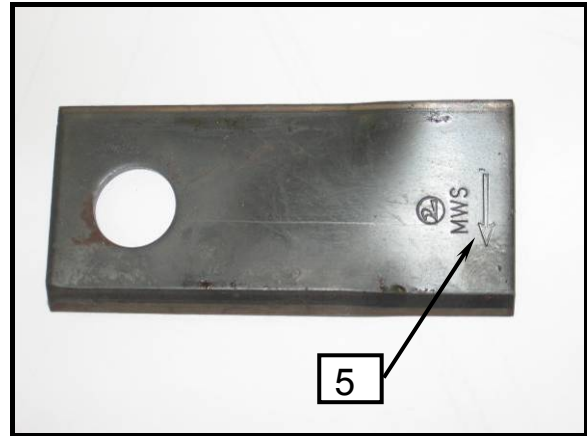
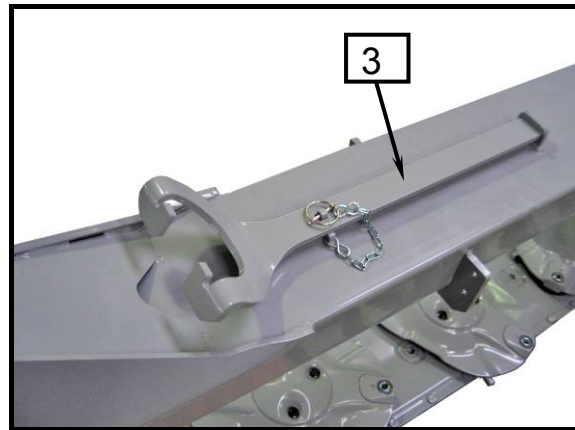
Afbeelding 43 Slika 43



Afbeelding 44

Slika 44



Afbeelding 45
Slika 45

Afbeelding 46 Slika 46

Afbeelding 47
Slika 47


- Plaats de maaier in de bedrijfspositie.
- Open de koppelingsriemen op het gordijn van de voorste flexibele bescherming (1).
- Laat de hendel (2) los om de voorste flexibele bescherming (1) te openen en hef deze op om de schijven te bereiken.
- Vervang of draai het maaiblad met de daartoe bestemde sleutel, zoals getoond in de afbeelding. Let op de links-, rechtsrichting van de maaiblaandauiding (5) en de richting van de schrijfrotatie wanneer u maait.
- Plaats de voorste flexibele bescherming (1) in de beschermpositie.
- Sluit de koppelingsriemen op het gordijn van de voorste flexibele bescherming (1).
- Plaats de nieuwe maaibladen afzonderlijk links en rechts in de doos met het deksel (4). Houd het deksel met één hand open!
- Kosilnico postavite v delovni položaj.
- Odprite povezovalna pasova na platnu prednje pregibne zaščite (1).
- Sprožite vzvod (2) za odpiranje prednje pregibne zaščite (1) in jo dvignite navzgor, da lahko pristopite do diskov.
- Z namenskim ključem zamenjajte ali obrnite nož kot kaže slika. Bodite pozorni na levo, desno smer označitve nožev (5) in smer vrtenja diskov pri košnji!
- Prednjo pregibno zaščito (1) nato postavite v zaščitni položaj.
- Zaprite povezovalna pasova na platnu prednje pregibne zaščite (1).
- Nove leve in desne nože ločeno hranite v škatlo s pokrovom (4). Pridržite pokrov v odprtem stanju z roko!



- *De correcte maaibladpositie betekent dat het maaiblad in dezelfde richting als de schrijftatierichting beweegt.*
- *Wanneer één maairand is versleten, draait u het maaiblad en gebruikt u de andere maairand.*
- *Het ingevoerde maaiblad moet onbeweeglijk zijn bevestigd.*



- *Pravilni položaj noža je nož s smerjo v smeri vrtenja diska.*
- *Pri izrabi enega rezalnega roba, se nož samo obrne in koristi drugi rezalni rob.*
- *Vstavljeni nož mora biti gibljivo vpet.*

7.4 Vulhoeveelheid en merk van versnellingsbakolie

Controleer regelmatig de schade van het beschermgordijn. Mogelijk uitrafelen en mogelijke slijtage kunnen niet voorkomen dat harde voorwerpen uit de maaier worden geworpen. Dergelijke gordijnen moeten door nieuwe exemplaren worden vervangen.

7.4 Zamenjava zaščitnega platna

Redno izvajajte preglede poškodovanosti zaščitnega platna. Morebitne raztrganine ali obrabe ne morejo preprečiti izlete trdih delov od kosilnice. Taka platna zamenjajte z novimi nadomestnimi.

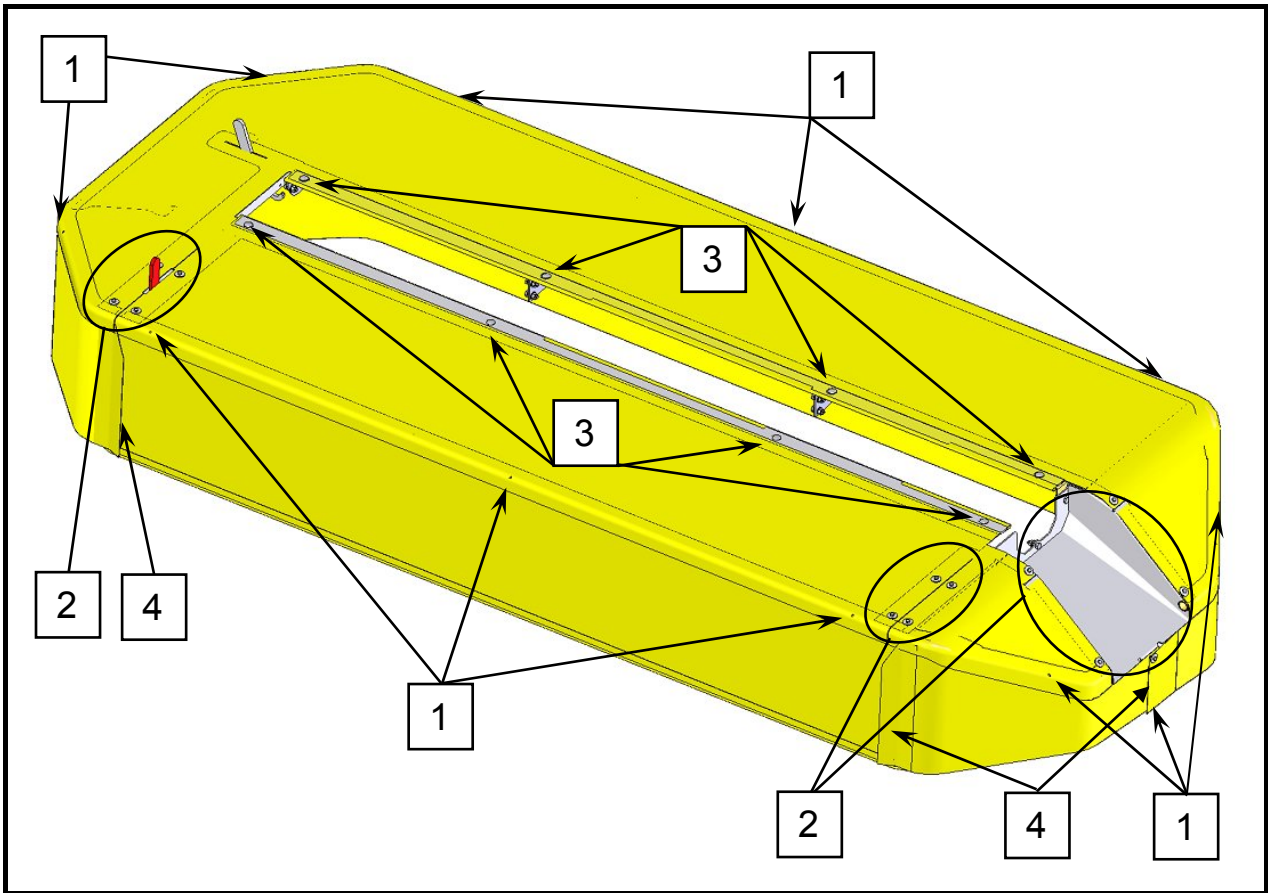


- *Voer werken, onderhoud, periodieke onderhoudsbeurten, reinigingswerken en het oplossen van functionele storingen uit wanneer de motor is uitgeschakeld en is stilgevallen! Verwijder de sleutel uit de ontsteking!*



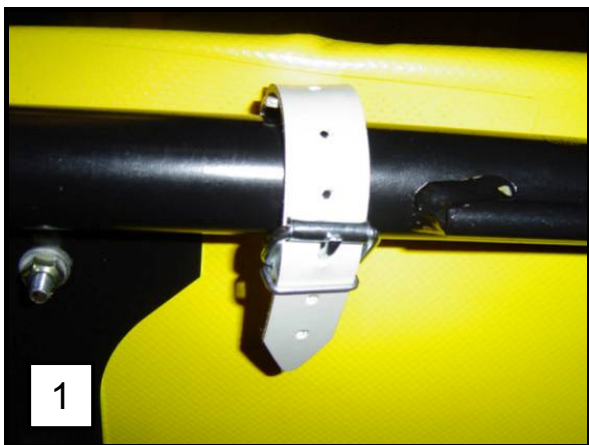
- *Servisiranje, vdrževanje, periodični pregledi in čiščenje kakor odstranjevanje funkcijskih motenj se mora izvajati samo pri odklopljenem pogonu in mirujočem motorju! Izvlecite ključ motorja!*

Afbeelding 48 Slika 48

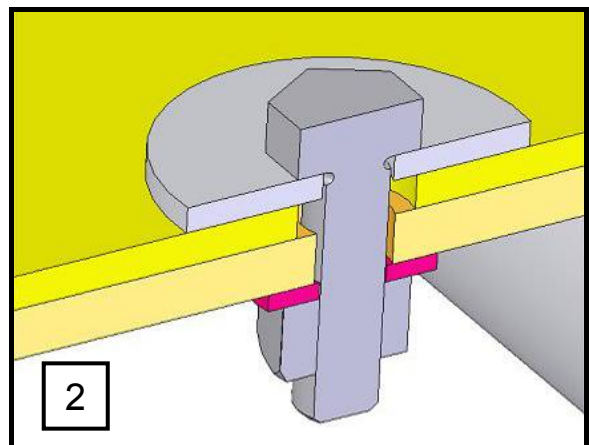


Gordijn kpl.
Platno kpl.

Afbeelding 49 Slika 49



Afbeelding 50 Slika 50



Detail van het schroefscharnier
Detalj vijačnega sklopa

Afbeelding 51
Slika 51

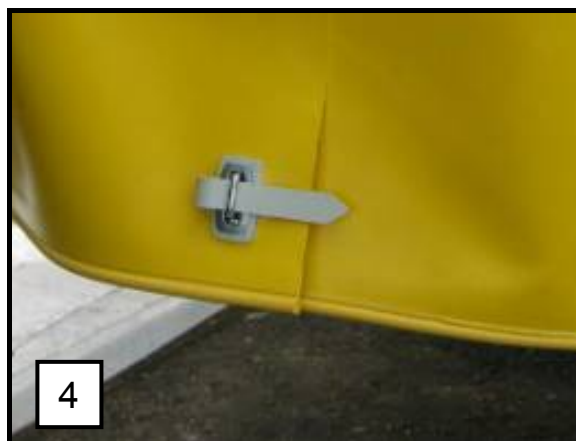

Detail van het schroefscharnier a

- Scharnieren (4)
- Scharnieren (1)
- Scharnieren (2)
- Scharnieren (3)
- Gordijn verwijderen

Nadat u een nieuw gordijn heeft geplaatst, voert u de montage in de omgekeerde richting uit.



- **Enkel vervaardigde beschermgordijnen stemmen overeen met de veiligheidsregels!**

Afbeelding 52 Slika 52


Demontaža platna; zaporedje razstavljanja

- Spoji (4)
- Spoji (1)
- Spoji (2)
- Spoji (3)
- Odstranitev platna

Montažo po namestitvi novega platna izvajajte v nasprotni smeri.



- **Samo zaščitna platna proizvajalca ustrezajo strogim zahtevam varnosti!**

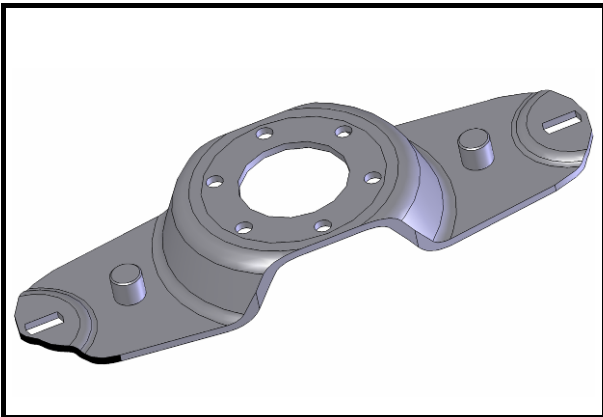
7.5 Maaibladhouders, maaiblad en schroef vervangen

De maaibladhouder raakt versleten tijdens het gebruik. Wanneer de houder meer dan 2 mm slijtage vertoont, moet dit worden vervangen.

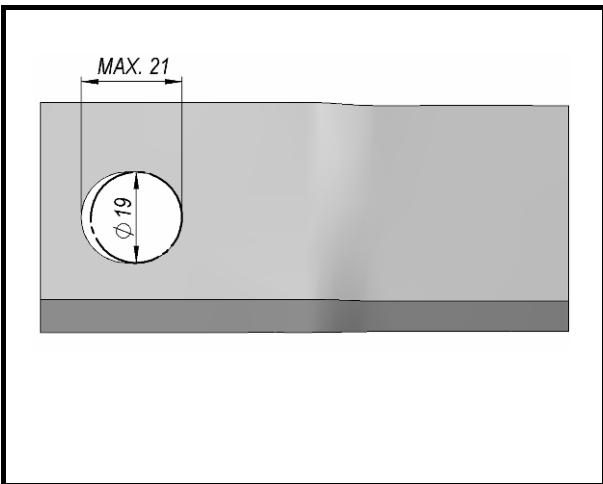
Als de maaibladopening tot max. 21 mm is versleten, vervangt u het maaiblad (zie afbeelding).

Als het oppervlak van de glijschroef tot max. 1,9 mm is versleten, vervangt u de schroef (zie afbeelding).

Afbeelding 53 Slika 53



Afbeelding 55 Slika 55



Afbeelding 57

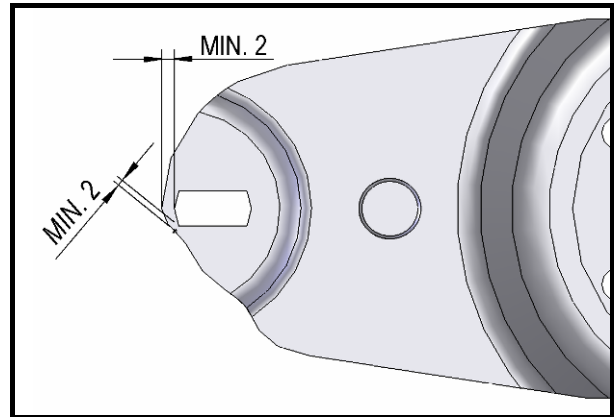
7.5 Kriteriji za obvezno zamenjavo nosilcev nožev, nožev in vijakov

Nosilec nožev se med delom obrablja. Ko se izrabi do širine 2 mm, morate zamenjati nosilec nožev z novim nosilcem.

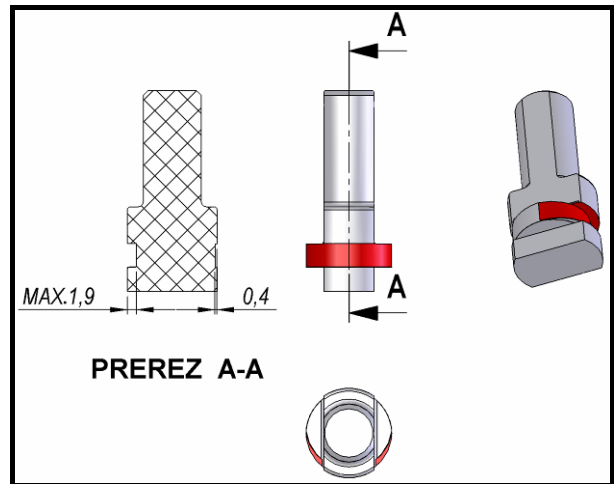
Rezalni nož zamenjajte, če se izvrtina poveča na max. 21 mm (glej sliko).

Vijak zamenjajte, če se drsna površina obrabi na max. 1,9 mm (glej sliko).

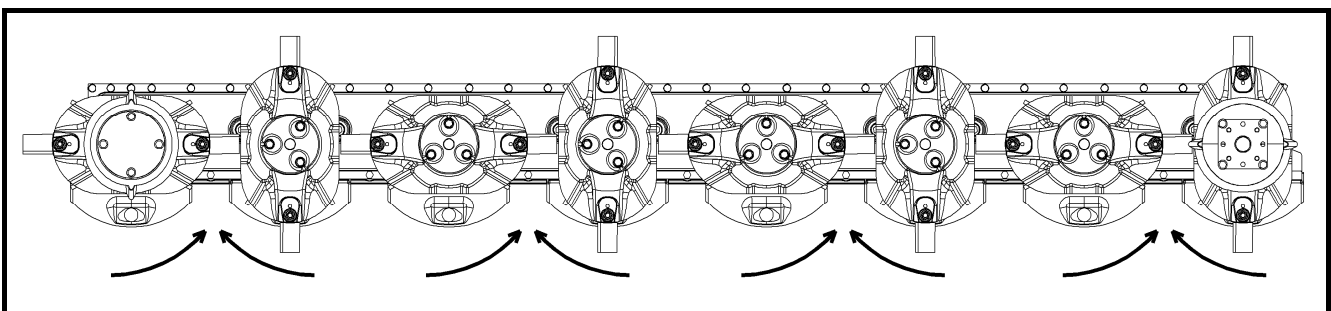
Afbeelding 54 Slika 54



Afbeelding 56 Slika 56



Slika 57



7.6 Veiligheids pinnen op afzonderlijke schijven vervangen

Wanneer u een obstructie raakt, kan dit een grote belasting van een individuele schijf veroorzaken. Om mogelijke schade aan schijven en randdoppen te vermijden, werden buffers geïnstalleerd. Als de beschermstoffen zijn doorsneden, kunnen ze vlug en makkelijk worden vervangen.



- **Voer werken, onderhoud, periodieke onderhoudsbeurten, reinigingswerken en het oplossen van functionele storingen uit wanneer de motor is uitgeschakeld en is stilgevallen! Verwijder de sleutel uit de ontsteking!**

7.6 Zamenjava varnostnih čepov na posameznem disku

Ob naletu na oviro lahko pride do velikih obremenitev posameznega diska. Za preprečitev morebitnih poškodb diskov in grebena so vgrajeni zaščitni čepi. Ob poškodbi zaščitnih čepov je njihova menjava zelo hitra in preprosta.



- **Servisiranje, vdrževanje, periodični pregledi in čiščenje kakor odstranjevanje funkcijskih motenj se mora izvajati samo pri odklopljenem pogonu in mirujočem motorju! Izvlecite ključ motorja!**

Stappen voor het vervangen van de beschermstoffen:

1. Wanneer u een obstructie raakt, stopt u de machine en schakelt u de tractor zo snel mogelijk uit.
2. Controleer of er schade is.
3. Draai de schijven zodat ze in een hoek van 90 graden tegenover elkaar staan.
4. Op deze manier kunt u makkelijk en efficiënt bepalen of een schijf een grotere hoek dan 90 graden heeft.
5. Maak de rand schoon om te voorkomen dat er vuil in de opvangzak raakt.
6. Schroef de bout op het bovenste deksel los en verwijder dit.
7. Schroef de bout op de schijf los en verwijder deze samen met de snelkoppeling.
8. Controleer of er schade aan de schijf, schijfbouten en beschermstukken en snelkoppelingen is.
9. In geval van schade, moeten de elementen worden vervangen en moet de schijf worden geherbalanceerd (essentieel voor de lange levensduur en efficiëntie van de machine).
10. Schroef de M24-moer los en verwijder de bovenste en onderste flenzen.

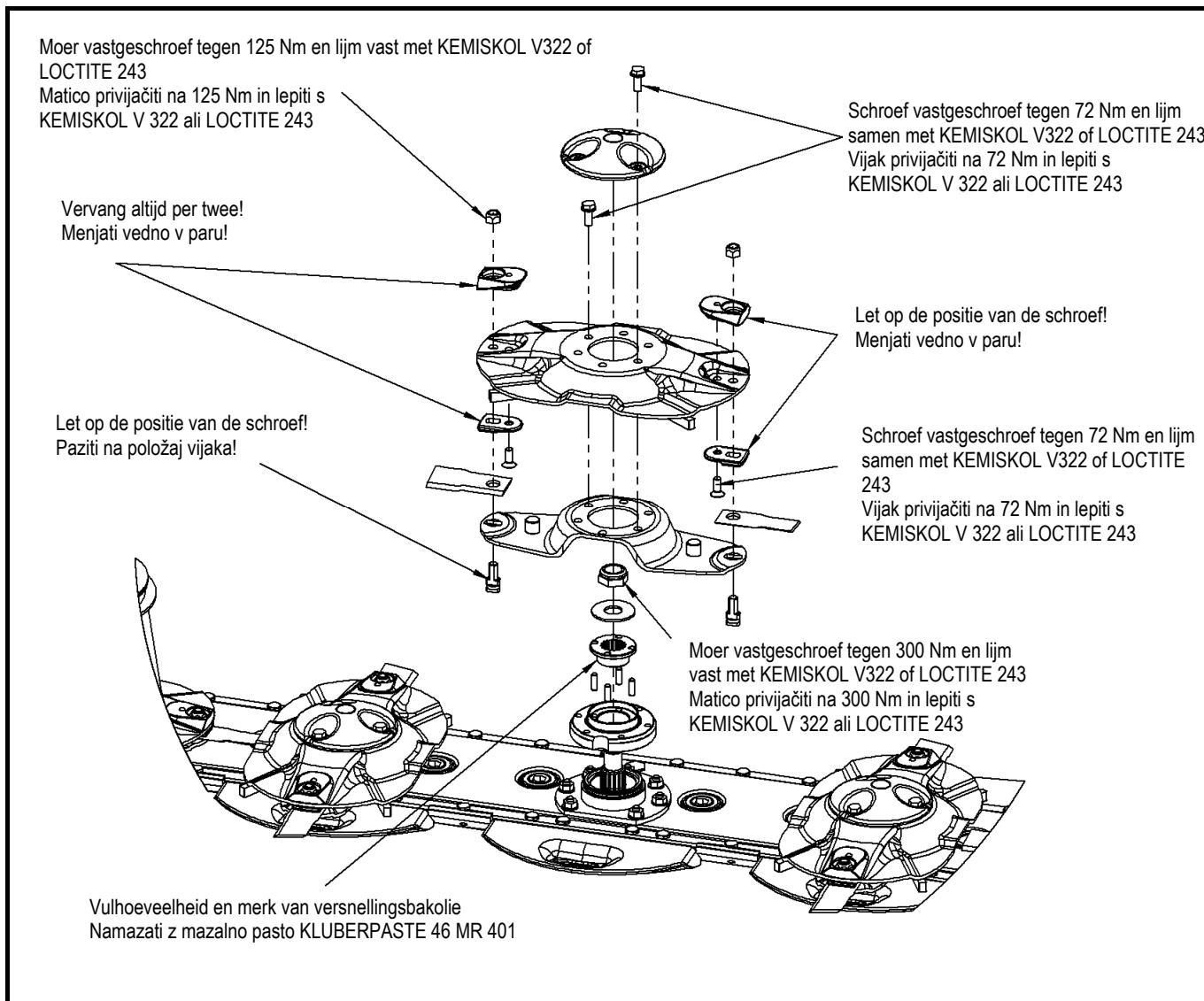
Postopek menjave zaščitnih čepov:

1. Ob naletu na oviro čim prej ustavite stroj in traktor.
2. Preverite morebitne poškodbe.
3. Diske zavrtite tako, da bo kot med njimi znašal 90 stopinj.
4. Tako lahko preprosto in učinkovito ugotovite, ali kot med diski znaša več kot 90 stopinj.
5. Očistite greben, da pri odstranitvi umazanija ne bo vstopila v območje ležajev.
6. Odvijte vijake v zgornjem pokrovu in slednjega odstranite.
7. Odvijte vijake v disku in slednjega odstranite skupaj s hitromenjalnim nastavkom.
8. Preverite poškodbe na disku, vijakih nožev, varovalnih odkovkih in hitromenjalnem nastavku.
9. Ob poškodbah je treba elemente zamenjati z novimi in disk znova uravnovežiti (nujno za dolgo življenjsko dobo stroja in učinkovito delovanje).
10. Odvijte matico M24 in odstranite zgornji in spodnji del prirobnice.

11. Verwijder de maaibeschermdoppen van beide onderdelen.
 12. Reinig het oppervlak van beide onderdelen.
 13. Smeer met KLUBERPASTE 46MR 401 vet dat voor de vereiste slipomstandigheden zorgt.
 14. Plaats het bovenste deel in het onderste en vervang de beschermdoppen.
 15. Zorg bij hermontage voor de juiste positionering van de beugel op de aandrijfjas.
 16. Na installatie moet u ervoor zorgen dat de schijven volledig loodrecht tegenover elkaar staan (indien dit niet het geval is, moet u de flensas herpositioneren).
 17. Maak de M24-moer vast tegen een toerental van 300 Nm.
 18. Maak de schijf met een snelkoppeling vast (span de bouten aan tegen een toerental van 72 Nm).
 19. Controleer of de snelle koppeling correct is gepositioneerd (wanneer u de maaibladeren vervangt, mogen de lagers niet met elkaar in contact komen).
 20. Monteer het bovenste deksel (span de bouten aan tegen een toerental van 72 Nm).
 21. Herstart de machine en controleer op mogelijke trillingen.
 22. Indien er trillingen optreden, moet de volledige schijf worden geherbalanceerd of vervangen.
11. Iz obeh delov odstranite poškodovane zaščitne čepe.
 12. Očistite drsne površine na obeh delih.
 13. Namažite z mastjo KLUBERPASTE 46MR 401, ki zagotavlja zahtevano sposobnost mazanja.
 14. Zgornji del vstavite v spodnjega in namestite zaščitne čepe.
 15. Pri ponovni namestitvi pazite, da boste prirobnico namestili pravilno na utorno gred zobnika.
 16. Po namestitvi preverite ali so diski med seboj povsem pravokotni (drugače je treba znova nastaviti položaj prirobnice glede na utorno gred).
 17. Privijte matico M24 z navorom 300 Nm.
 18. Pritrdite disk s hitromenjalnim nastavkom (vijake zalepite in privijte z navorom 72 Nm).
 19. Preverite, ali je položaj hitromenjalnega nastavka nastavljen pravilno (pri menjavi nožev se nosilci ne smejo zatikati).
 20. Pritrdite zgornji pokrov (vijake zalepite in privijte z navorom 72 Nm).
 21. Stroj znova zaženite in opazujte, ali se pojavljajo tresljaji.
 22. Ob tresljajih je treba znova uravnovežiti celotni disk ali pa ga zamenjati z novim.

Afbeelding 58

Slika 58

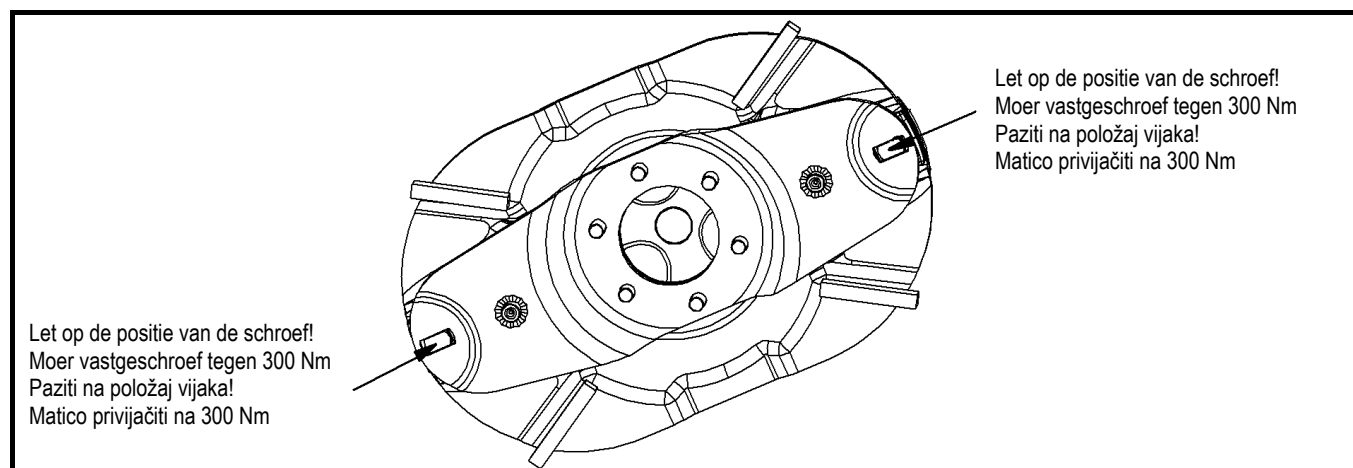


Positie snelkoppeling op de schijf

Nastavitev položaja hitromenjalnega nastavka glede na disk

Afbeelding 59

Slika 59



7.7 Smering

Alle smeerpunten zijn op de afbeelding gemarkeerd. Om een lange levensduur van de maaier te garanderen, dient u de smerintervallen in acht te nemen.

7.7 Mazanje

Na sliki so označena vsa mazalna mesta. Dolgo življenjsko dobo kosilnice dosežete z upoštevanjem intervalov mazanja.

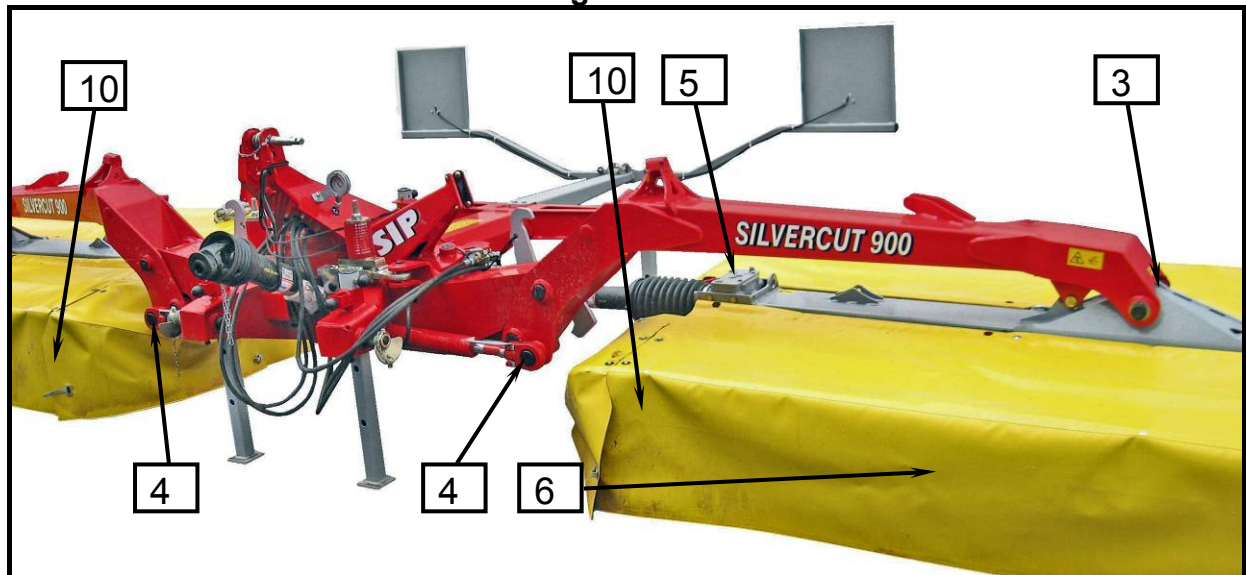


- **Voer werken, onderhoud, periodieke onderhoudsbeurten, reinigingswerken en het oplossen van functionele storingen uit wanneer de motor is uitgeschakeld en is stilgevallen! Verwijder de sleutel uit de ontsteking!**

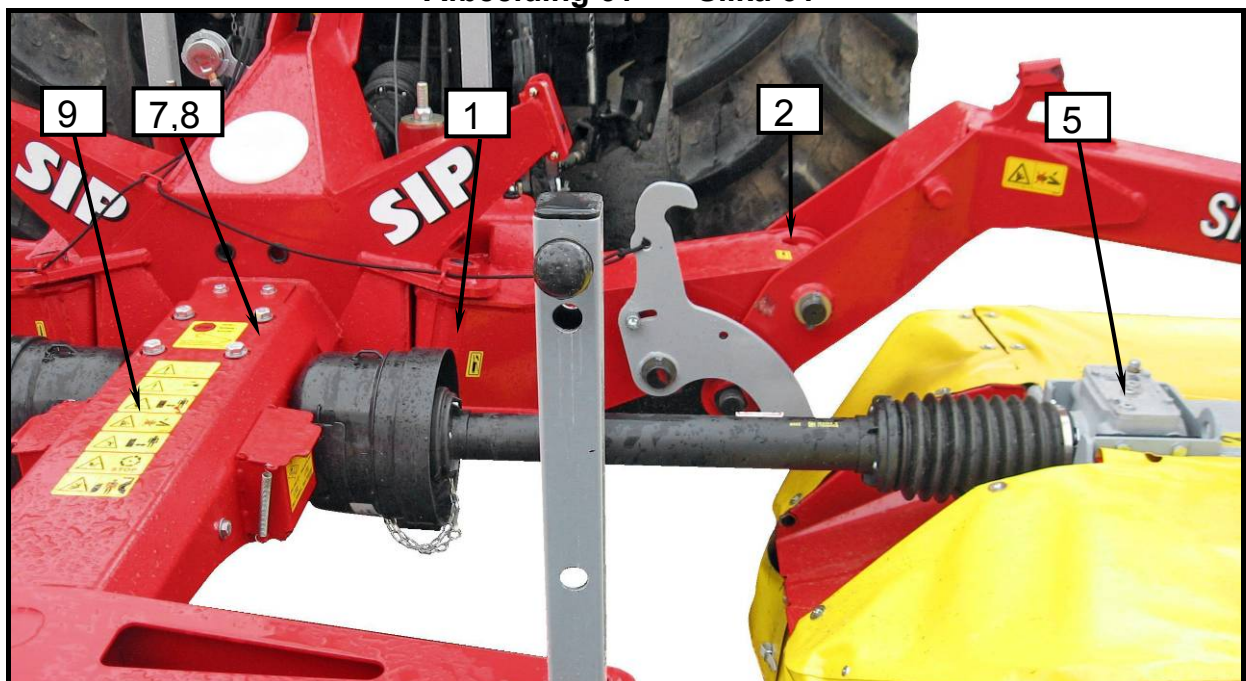


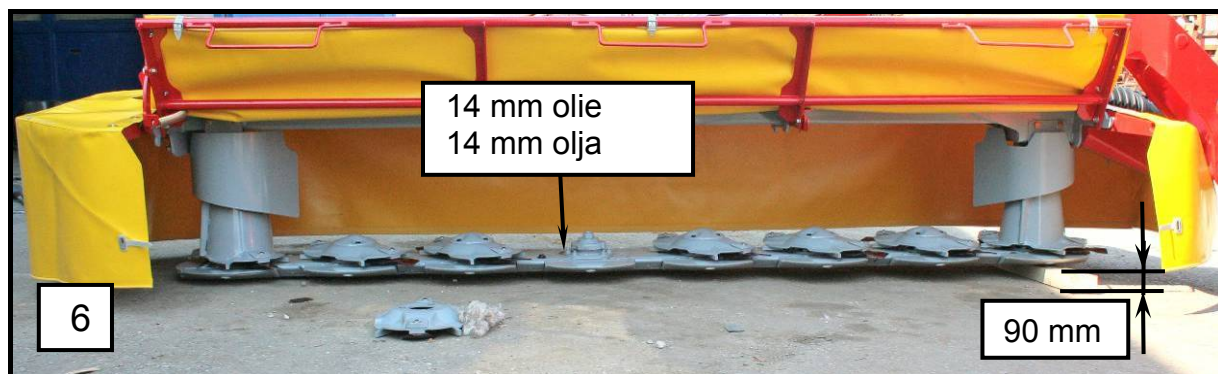
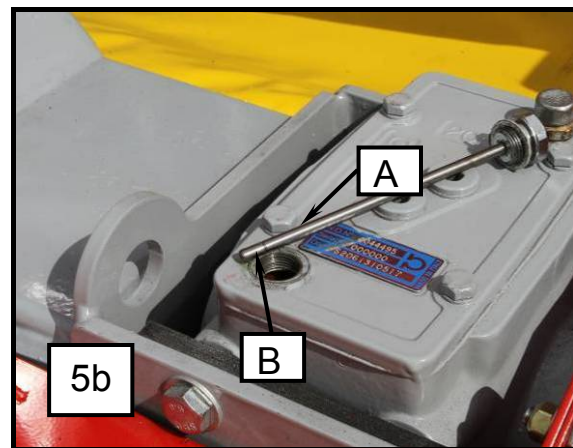
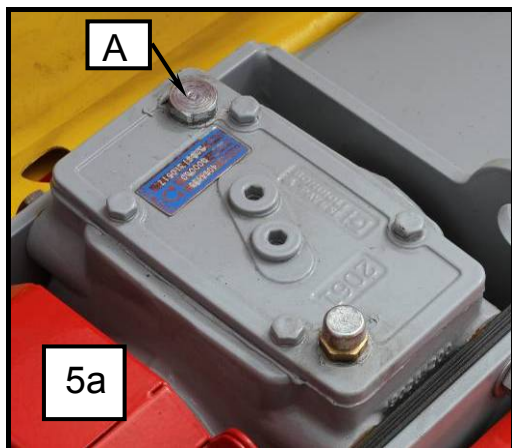
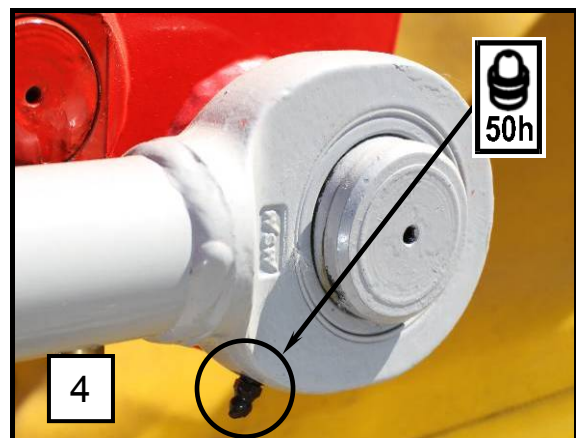
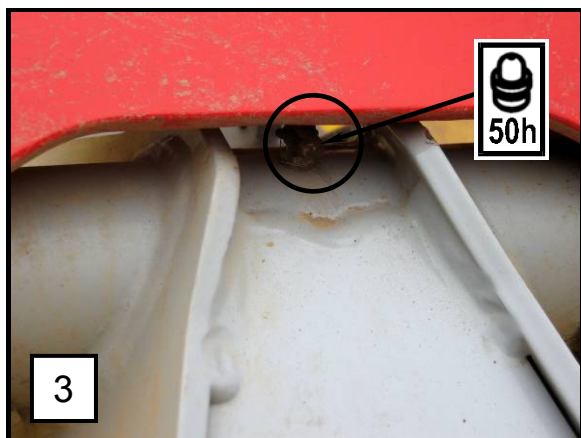
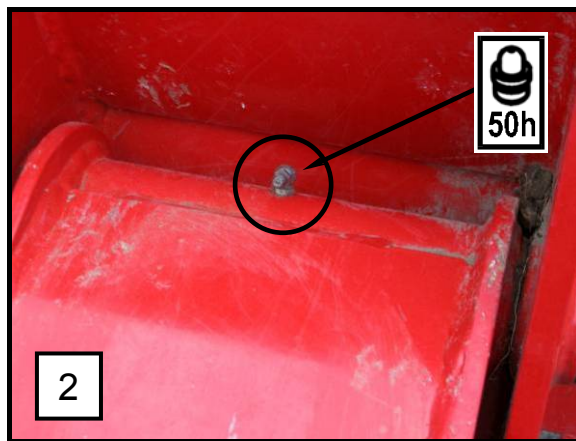
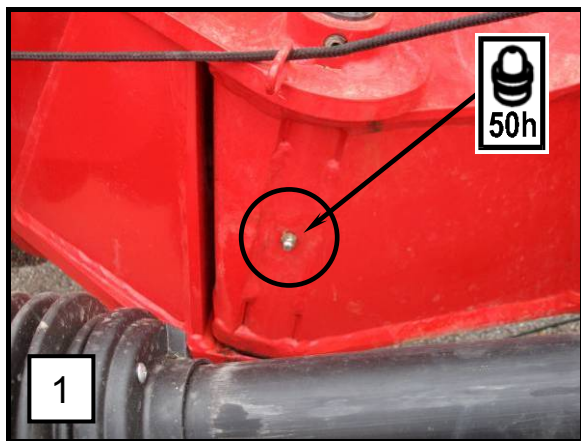
- **Servisiranje, vdrževanje, periodični pregledi in čiščenje kakor odstranjevanje funkcijskih motenj se mora izvajati samo pri odklopljenem pogonu in mirujočem motorju! Izvlecite ključ motorja!**

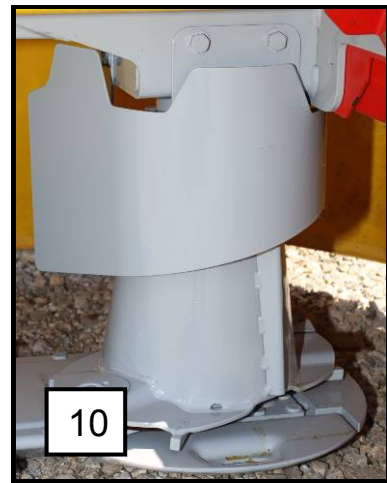
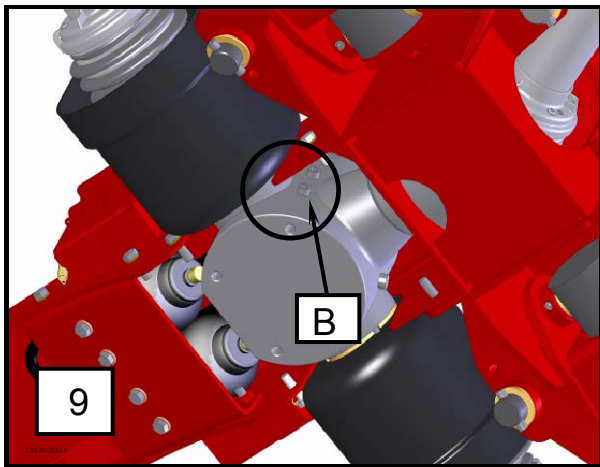
Afbeelding 60 Slika 60

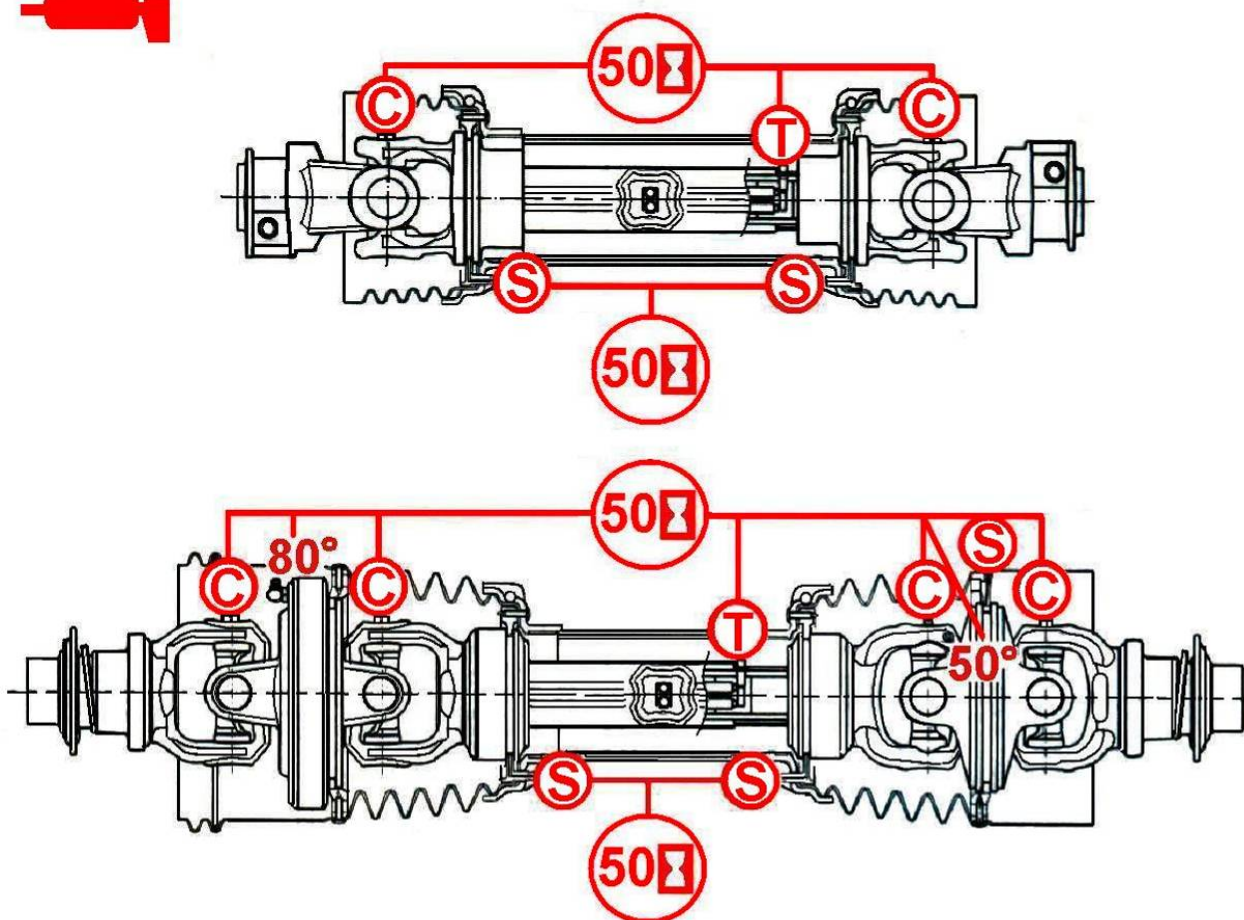


Afbeelding 61 Slika 61









1 oz. = 28,3 gr.

	S1	S2	S4	S5	S6	S7	S8	H8	S9	SH	S0
C	2 gr.		4 gr.				5 gr.			8 gr.	
S	1 gr.										
T	3 gr.		5 gr.				8 gr.				
80°		20 gr.	20 gr.		30 gr.	30 gr.	40 gr.			60 gr.	
50°		3 gr.			4 gr.	4 gr.	4 gr.			4 gr.	



Smeer de cardanas met multifunctioneel vet in op de momenten die in de figuur zijn weergegeven.

Kardan na sliki z razvidnimi časovnimi presledki namažite z namensko mastjo.

Vulhoeveelheid en merk van Količina polnjenja in oznaka maziva za versnellingsbakolie gonila

<i>Positie</i> <i>Pozicija</i>	<i>Versnellingsbak</i> <i>Gonilo</i>	<i>Smeermiddeltype</i> <i>Vrsta maziva</i>	<i>Wijzigen criterium (liter)</i> <i>Kriterij pri menjavi (liter)</i>	<i>Tijd wijzigen</i> <i>Čas menjave</i>	<i>Vulcriterium</i> <i>Kriterij popolnitve</i>
4	Rand versnellingsbak Kotno gonilo	SAE 90	Opening A vullen Nalivanje v odprtino A	Eerste wissel na 50 uren. Verdere wissels na 200 uren of 4 jaar. Prva menjava po 50 urah. Nadaljne menjave po 200 urah ali 4 letih.	Tot lekken uit opening B Do tečenja iz odprtine B
5	Stang versnellingsbak Gonilo grebena	SAE 90		Eerste wissel na 50 uren. Verdere wissels na 200 uren of 4 jaar. Prva menjava po 50 urah. Nadaljne menjave po 200 urah ali 4 letih.	Meten aan de hand van schroef A, oliepeil in gebied B. Merjenje z merilnim vijakom A, nivo olja v področju B.
6	Maaiofslag Korito kosilnice	SAE 90	4 L	Eerste wissel na 50 uren. Verdere wissels na 200 uren of 4 jaar. Prva menjava po 50 urah. Nadaljne menjave po 200 urah ali 4 letih.	Zoals hieronder beschreven. Po spodaj opisanem postopku.

Vulhoeveelheid en merk van versnellingsbakolie

- Controle oliepeil.
- Laat de machine draaien tot ze warm is en bewaar dan op een vlakke plaats.
- Til de maaiboom 90 mm op en plaats deze aan de rechterzijde.
- Laat de maaiboom naar beneden zodat de linkerzijde op de grond rust en de rechterzijde op de bindbalk.
- Wacht 15 minuten.
- Controleer het oliepeil a.h.v. de opening met behulp van een peilstok. Breng de peilstok verticaal in de maaiboom tot deze de bodem van de maaiboom bereikt.
- Vereist oliepeil:
ong. **14 mm (6)**

Als het niet mogelijk is om het oliepeil in de maaiboom te meten, moet de olie volledig worden afgelaten en moet nieuwe olie tot op het voorgeschreven peil worden gevuld.

Olie van de maaiertank draineren

- Verwijder de onderste glijder onder de aandrijving.
- Schroef de bout los om olie toe te voegen.
- Schroef de bout los om olie te draineren.
- Om de bout voor het draineren en toevoegen van olie vast te schroeven, gebruikt u TEROSTAT 9220 afdichtingsmiddel.

Oliepeil controleren in verticale aandrijvingen

- Oliepeil controleren.
- Warm de machine op en plaats deze op vloerniveau.
- Schroef de oliepeilschroef (A) aan de rechterrاند los.
- Controle oliepeil.
- Schroef de ventilatieklep aan de linkerzijde los en controleer het oliepeil (gebruik de peilstok van de rechtersversnelling).
- Controle oliepeil.

Olie van verticale aandrijvingen draineren (afbeelding)

- Deksel opheffen.
- Deksel van de kegel verwijderen.
- Schroef de bout los om olie te controleren.
- Schroef de bout los om olie te draineren.
- Wanneer u de bout vastschroeft, gebruikt u TEROSTAT 9220 afdichtingsmiddel.

Kontrola nivoja olja v koritu kosilnice

- Kontrola nivoja olja.
- Stroj zagrejte ter postavite na ravna tla.
- Kosilni greben dvignite ter na desni strani podprite – n. pr. z 90 mm leseno letvijo.
- Kosilni greben spustite dol tako, da na leži na levi strani na tleh, na desni strani pa na leseni letvi.
- Počakajte 15 min.
- Nivo olja kontrolirajte skozi kontrolno odprtino z merilno paličico. Merilno paličico porinite navpično do dna kosilnega grebena.
- Višina nivoja olja:
ca. **14 mm (6)**

V primeru, da pri kontroli ni možno točno ugotoviti nivoja olja, le tega izpustite iz kosilnega grebena ter vanj nalijte sveže olje v predpisani količini.

Izpust olja iz korita kosilnice

- Odstranite spodnji drsник pod gonilom.
- Odvijte vijak za dolivanje olja.
- Odvijte vijak za izpust olja.
- Na mestih namestitve vijakov za izpust in dolivanje uporabite tesnilno pasto TEROSTAT 9220.

Nadzor količine olja v navpičnih gonilih

- Nadzor količine olja.
- Stroj ogrejte in postavite na ravna tla.
- Na desnem grebenu odvijte vijak za preverjanje količine olja (A).
- Preverite količino olja.
- Na levi strani odvijte oddušnik in preverite količino olja (uporabite vijak za preverjanje količine olja iz desnega gonila).
- Preverite količino olja.

Izpust olja iz navpičnega gonila (slika)

- Dvignite prednjo zaščito.
- Odstranite zaščito nad stožcem.
- Odvijte vijak za kontrolo nivoja.
- Odvijte vijak za izpust olja.
- Pri vijačenju vijaka za izpust. Uporabite tesnilno pasto TEROSTAT 9220.

Olie van hoofdaandrijvingen draineren (afbeelding)

- Maak de machine aan de tractor vast en plaats deze in de bedrijfspositie.
- Laat de steunbenen los in de positie voor het demonteren in de bedrijfspositie.
- Schakel uit en warm de tractor op.
- Trek de cardanas uit.
- Schroef de plaat van de bodem van de koppeling los.
- Schroef de luchtklep los.
- Schroef de bout los om olie te draineren.
- Dreneer de olie.
- Wanneer u olie toevoegt, controleert u het oliepeil door de bout op de as los te maken.
- Zorg ervoor dat alle schroeven opnieuw stevig zijn aangespannen.
- Om de bout voor het draineren vast te schroeven, gebruikt u afdichtingsmiddel.
- Maak de bodemplaat vast en span deze aan met het draaiomoment, opgelijst in de tabel.

Izpust olja iz glavnega gonila (slika)

- Stroj priključite na traktor in ga postavite v delovni položaj.
- Spustite podporne noge v položaj za odlaganje v delovnem položaju.
- Ustavite in zavrite traktor.
- Izvlecite pogonski kardan.
- Odvijte pločevino na spodnji strani priklopa.
- Odvijte oddušnik.
- Na gonilu odvijte spodnji vijak za izpust olja.
- Izpustite olje.
- Pri ponovnem nalivanju določite količino olja, tako da odvijete vijak pod izstopno gredjo.
- Pri pritrditvi vseh vijakov na gonilo pazite, da bodo zatesnjeni.
- Na mestih namestitve vijakov za izpust uporabite tesnilno pasto.
- Pritrdite spodnjo pločevino in jo privijte z navorom, navedenim v tabeli.



- **Voer werken, onderhoud, periodieke onderhoudsbeurten, reinigingswerken en het oplossen van functionele storingen uit wanneer de motor is uitgeschakeld en is stilgevallen! Verwijder de sleutel uit de ontsteking!**



- **Servisiranje, vdrževanje, periodični pregledi in čiščenje kakor odstranjevanje funkcijskih motenj se mora izvajati samo pri odklopljenem pogonu in mirujočem motorju! Izvlecite ključ motorja!**



- **Gebruik vet op plantaardige basis.**



- **Za mazalke uporabljajte mast na rastlinski osnovi.**

8. Winter

1. Verwijder de machine op een droge plaats. Niet in de buurt van een minerale mestopslagplaats.
2. Maak de binnen- en buitenkant van de machine grondig schoon. Vuil houdt vocht vast en veroorzaakt roest. Reinigen met een hogedrukreiniger is niet aangewezen.
3. Controleer de flexibele onderdelen, zoals tuikabels, scharnieren, e.d. Vervang door vervangonderdelen indien nodig.
4. Smeer alle onderdelen van de P.T.O.-asverbindingen.
5. Nadien reinigt u grondig alle vet van de machine.
6. Smeer de lagers van de P.T.O.-asbescherming in om agglutinatie te verminderen.
7. Herstel lakschade, bescherm heldere oppervlakken met een stofwerend middel tegen roest!

Voorgeschreven gebruik voor de maaier!

9. Voor een nieuw seizoen herstarten

1. Veeg de olie en het vet dat u voor het bewaren de machine heeft aangebracht.
2. Smeer de machine grondig in om mogelijk condensatievocht van de lagers te verwijderen.
3. Controleer de bandendruk.
4. Controleer alle moeren en bouten en span deze met het draaimoment, opgelijst in de tabel, aan.
5. Controleer de hydraulische leidingen en de vastheid van de koppelingen.
6. Controleer alle schroeven en moeren en span aan.
7. Lees aandachtig de bedrijfs- en veiligheidsinstructies opnieuw.

8. Prezimovanje kosilnice

1. Stroj odstavite na suh prostor. Nikar v bližino mineralnih gnojil!
2. Stroj znotraj in zunaj temeljito očistite. Umazanija zadržuje vlago in vodi k rjavenju. Če izvajate čiščenje z visokotlačnimi vodnimi čistilci, vodni curek ne usmerjajte neposredno v ležaje.
3. Gibljive dele kot napenjalce, zglobe in drugo preizkusite na lahko gibljivost oziroma jih demontirajte, očistite in preverite obrabo. Po potrebi zamenjajte z nadomestnimi deli.
4. Vsa mesta priključkov kardanov naoljite.
5. Stroj po čiščenju temeljito namažite.
6. Ležaje zaščit kardanov namažite, da zmanjšate sprijetje.
7. Poškodbe laka popravite, svetle površine zaščitite s sredstvom proti rjavenju.

Namenske aktivnosti za kosilnico!

9. Ponovni zagon za novo sezono

1. Obrišite olje in mast uporabljeno pri konzervaciji stroja.
2. Stroj temeljito namažite. S tem odstranimo morebitno kondenzacijsko vlago iz ležajev.
3. Preverite nivo maziva v gonilih, po potrebi dopolnite v skladu z zahtevami.
4. Vse matice in vijake preverite in privijte z navorom, navedenim v tabeli.
5. Preverite hidravlične cevi in tesnost spojev.
6. Vse nastavitve na stroju preverite, po potrebi na novo nastavite.
7. Navodilo za delo in varnostna navodila še enkrat skrbno preberite.