

- (SLO) *Navodilo za uporabo*  
(HR) *Uputstvo za rukovanje*  
(GB) *Instruction for work*  
(D) *Betriebsanleitung*  
(I) *Istruzioni di lavoro*  
(F) *Mode d'emploi*

# SIP<sup>TM</sup>

# SPIDER 350/4 ALP

vrtavkasti obračalnik  
rotacioni okretač  
voltafieno rotante

kreiselheuer  
rotary tedder  
Faneuse rotative

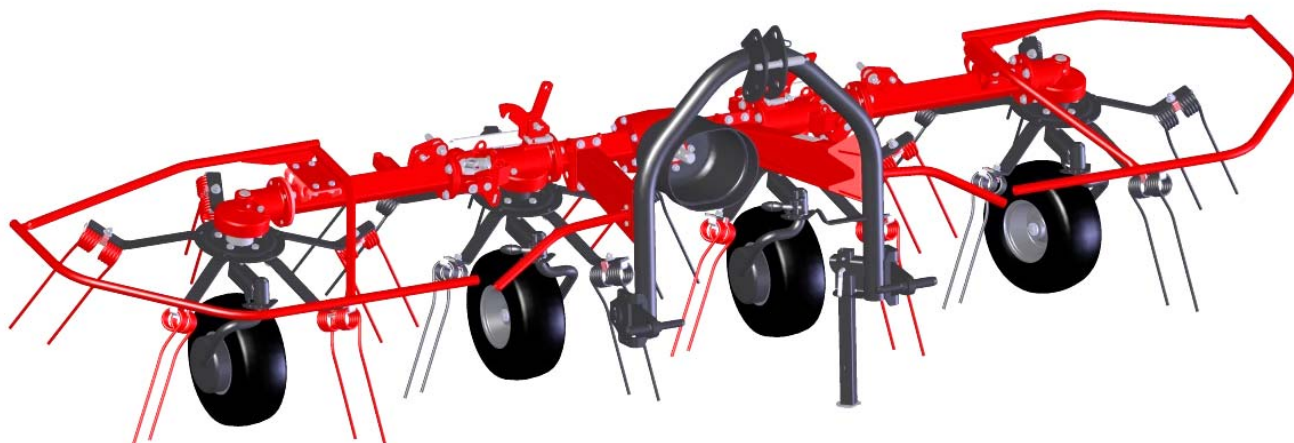

# CE

*Velja od tov štev. dalje:*  
*Važi od tvor. broja dalje:*  
*Ab masch. Nr.:*  
*From mach Nr.:*  
*Da macchina Nr.:*  
*N° de machine :*  
*SPIDER 350/4 ALP = 221*

**STROJNA INDUSTRIJA d.d.**  
3311 Šempeter v Savinjski dolini  
Slovenija

Tel: +386 (03) 7038 500  
Fax: +386 (03) 7038 663  
+386 (03) 7038 674

159953106

## EC - Declaration of Conformity

according to article No. 7 of the II. directive – type A Machinery Directive  
ES 2006/42/EC)

## EG - Konformitätserklärung

entsprechend der Artikel No. 7 – II. Richtlinie – Typ A Sicherheits-und  
Gesundheitsanforderungen  
EG 2006/42/EC)

## EC - Izjava o skladnosti

Po 7. čl. in II. Prilogi direktive točka A Pravilnika o varnosti strojev  
(Uradni list RS, št. 75/08)  
ES 2006/42/EC)

We/ Wir/ mi

SIP STROJNA INDUSTRIJA d.d.  
3311 Šempeter v Savinjski dolini, SLOVENIA

Miha Sitar, teh. direktor SIP STROJNA INDUSTRIJA d.d

declare under our sole responsibility, that the product  
erklären in alleiniger Verantwortung, dass das Produkt  
izjavljamo s polno odgovornostjo, da izdelek

**Rotary tedder:**  
**Kreiselheuer:**  
**Obračalnik:**

**SPIDER 230, 350, 350/4 ALP, 400, 400A, 400H, 455 PRO, 555 PRO,  
SPIDER 600 ALP, 615 PRO, 615 Z PRO, 685 PRO, 685 Z PRO,  
SPIDER 815 PRO, 815 T PRO, 815 Z PRO, 815 ZT PRO, 1500T PRO**

to which this declaration relates corresponds to the relevant basic safety and  
health requirements of the Directive 2006/42/EC,  
auf das sich diese Erklärung bezieht, den einschlägigen grundlegenden Sicherheits-und  
Gesundheitsanforderungen der EG-Richtlinie 2006/42/EC,  
izpolnjuje osnovne varnostne in zdravstvene zahteve EC -smernice 2006/42/EC.

For the relevant implementation of the safety and health requirements mentioned in the  
Directives, the following standards have been respected:

Zur sachgerechten Umsetzung der in den EG-Richtlinien genannten Sicherheits-und  
Gesundheitsanforderungen wurde(n) folgende Norm(en) und/oder technische  
Spezifikation (en) herangezogen:

Za ustrezno uveljavitev imenovanih varnostnih in zdravstvenih zahtev iz EC -smernic  
so bili uporabljeni naslednji standardi in / ali tehnični predpisi:

EN ISO 12100:2011    EN ISO 4254-1:2010/AC:2011    EN ISO 4254-10:2010/AC:2011  
EN ISO 13857:2008    EN ISO 4413:2011

Šempeter, 08. 04. 2014

Miha Sitar, univ.dipl.inž.

**SIP™**    06  
SIP Strojna Industrija d.d.  
3311 Šempeter v Savinjski dolini



STROJNA INDUSTRIJA d.d.  
3311 Šempeter v Savinjski dolini  
SLOVENIJA

Tel: +386 (03) 7038 500  
Fax: +386 (03) 7038 663  
+386 (03) 7038 674

## garancijski list garantni list

**SIP** jamči, za dobo **12** mesecev  
jamči za dobo mjeseci

naziv proizvoda  
naziv mašine

tip proizvoda  
tip mašine

tovarniška številka leto izdelave **20**  
tvornički broj godina izrade

### VRTAVKASTI OBRAČALNIK ROTACIONI OKRETAČ SPIDER 350/4 ALP

žig, podpis  
pečat, potpis

Datum izročitve: \_\_\_\_\_ **20** \_\_\_\_\_

Datum isporuke:

Podpis:

Potpis:

Ime, sedež in žig podjetja, ki je izdelek prodalo:  
Ime, adresa i pečat prodavača mašine:

#### Garancijska izjava:

##### Izjavljamo:

- da bo proizvod v garancijskem roku brezhibno deloval, če ga boste uporabljali v skladu z njegovim namenom in priloženimi navodili, (območje veljavnosti: Slovenija);
- da bomo na vašo zahtevo popravili okvaro in pomanjkljivosti na proizvodu, če boste le-to sporočili v garancijskem roku. Okvaro bomo brezplačno opravili najkasneje v 45 dneh od dneva prijave okvare. Proizvod, ki ga ne bomo popravili v omenjenem roku, bomo na vašo zahtevo zamenjali z novim. Za čas popravila vam bomo podaljšali garancijski rok. Garancija prične veljati z dnem prodaje proizvoda na drobno, kar dokažete s potrjenim garancijskim listom in računom;
- da bomo stroške morebitnega prevoza in prenosa okvarjenega proizvoda povrnili, če bo izdelek poslan najbližjemu pooblaščenemu servisu. Stroške prevoza bomo obračunali po veljavni poštni ali železniški tarifi;
- garancija ne izključuje pravic potrošnika, ki izhajajo iz odgovornosti prodajalca za napake na blagu.

##### Garancija preneha zaradi:

- neupoštevanja priloženih navodil
- uporabe neustreznega kardana
- malomarnega ravnanja s proizvodom, preobremenitve katere povzroča lom vseh vrst nožev, vzmetnih krakov, gumi lopatic
- posega v proizvod, ki ga je opravila nepooblaščen oseba
- poškodbe, nastale zaradi mehanskih udarcev po krivdi kupca ali tretje osebe
- poškodbe zaradi poplave, požara, udarca strele

##### Pri pisni ali telefonski prijavi okvare naši servisni službi

##### sporočite:

- naziv, tip proizvoda in tovarniško številko
- opis okvare
- točen naslov

##### Čas zagotavljanja servisiranja:

- je doba, v kateri zagotavljamo servis, pribor in nadomestne dele;
- šteti se prične z dnem nakupa proizvoda in znaša: **10 let**.

#### Garancijska izjava:

##### Izjavljujemo:

- da će mašina u garancijskom roku funkcionisati ispravno, ukoliko se budete pridržavali priloženih uputstva i rukovali u skladu sa njenom namjenom.
- da ćemo na vaš zahtjev sve kvarove i nedostate popraviti ili odstraniti, ako to saopštite u garancijskom roku. Kvar ćemo besplatno popraviti najkasnije u roku 45 dana od dana prijave kvara. Mašinu koju ne popravimo u roku 45 dana, na vaš zahtjev, zamenuti ćemo je sa novom. Za vreme popravljanja produžićemo vam garancijski rok. Garancija važi od dana prodaje na malo što se dokazuje potvrđenim garantnim listom i računom.
- da ćemo povratiti troškove eventualnog prevoza ili prenosa pokvarene mašine, ako mašina bude dostavljena najbližem ovlaštenom servisu. Troškove prevoza ćemo obračunavati po važećoj poštanskoj ili železničkoj tarifi.

##### Garancija ne važi:

- ako se neprimenjuju uputstva
- ako koristite neodgovarajući kardana
- zbog malomarnog rukovanja sa mašinom, preopterećenja koja prouzrokuju lomljenje svih vrsta noževa, opružnih krakova, gumenih lopatica
- zbog svih radova na mašini koje obavi neovlašteno lice, od mehaničkih udaraca, po krivdi kupca ili trećeg lica.
- zbog oštete od poplava, požara, udara groma

##### U slučaju kvara našoj servisnoj službi saopštite pismom ili telefonom:

- naziv, tip i tvornički broj mašine
- opis kvara
- tačnu adresu

##### Čas obezbeđivanja servisiranja:

- je doba u kojem garantujemo servis, pribor i rezervne delove
- počinje važiti od dana nabavke mašine, i traje **10 godina**.



STROJNA INDUSTRIJA d.d.  
3311 Šempeter v Savinjski dolini  
SLOVENIJA

Tel: +386 (03) 7038 500  
Fax: +386 (03) 7038 663  
+386 (03) 7038 674

## Garantieschein Warranty Certificate

**SIP** Garantiert für den Zeitraum **12** Monate  
warrants, for the period of months

Produktname  
product name

Produkttyp  
product type

Werknummer serial number      Baujahr **20** year of manufacture

**KREISELHEUER  
ROTARY TEDDER  
SPIDER 350/4 ALP**

Stempel, Unterschrift  
stamp, signature

Übergabedatum:  
Date of delivery: \_\_\_\_\_ **20** \_\_\_\_\_

Unterschrift:  
Signature:

Name, Sitz und Stempel des Unternehmens, das das  
Produkt verkauft hat:  
Name, registered headquarters and stamp of the company  
which sold the product:

### Garantierklärung

#### Wir erklären:

- Die einwandfreie Funktion des Produkts innerhalb der Garantiefrist, wenn es gemäß seines Verwendungszwecks und den mitgelieferten Anleitungen verwendet wird;
- Eine Reparatur von Schäden am Produkt auf Ihren Antrag, wenn Sie solche Schäden innerhalb der Garantiefrist melden. Die Garantie tritt mit dem Verkaufstag des Produktes in Kraft, was Sie mit einem bestätigten Garantieschein nachweisen können.

#### Die Garantie endet aufgrund:

- Nichtbeachtung der mitgelieferten Anleitungen
- Verwendung eines unangemessenen Kardantriebs
- Nachlässiger Handhabung des Produktes, Überlastung, die zum Bruch aller Arten von Messern, Federblättern und Reifen der Schaufeln führt.
- Unbefugtes Eingreifen in das Produkt
- Schäden, die durch mechanische Schläge durch den Käufer oder durch Dritte entstanden sind.
- Schäden aufgrund von Überschwemmung, Brand oder Blitzschlag.

#### Bei der schriftlichen oder telefonischen Schadensmeldung teilen Sie unserem Vertreter bitte Folgendes mit:

- Produktname, Produkttyp und Werknummer
- Schadensbeschreibung
- Genaue Adresse

#### Dauer, für die Wartung sichergestellt wird:

- ist der Zeitraum, in dem wir Wartung und Verfügbarkeit von Ersatzteilen gewährleisten;
- beginnt mit dem Erwerbsdatum des Produktes und beträgt: **10 Jahre.**

### Warranty statement:

#### We declare:

- that during the warranty period, the product will operate flawlessly, if you use it in accordance with its purpose and the enclosed instructions;
- that upon your request, we will repair any defect of the machine if you inform us of it during the warranty period. The warranty takes effect from the date of purchase of the product, evident from the certified warranty certificate and the receipt.

#### The warranty becomes invalid due to:

- failure to comply with the enclosed instructions;
- usage of an unsuitable PTO shaft;
- negligent handling of the product, overloading which leads to the fracture of all types of knives, spring legs, rubber blades;
- interference with the product by an unauthorised person;
- damage caused by mechanical shock due to the fault of the buyer or a third person;
- damage caused by flooding, fire, lightning.

#### When reporting a defect by phone or in writing, please inform our representative of:

- the name, type and serial number of the product;
- the nature of the defect;
- your full address.

#### The servicing guarantee period:

- is the period during which we guarantee servicing and service parts;
- it commences from the date of purchase of the product and terminates at the end of **10 years.**



STROJNA INDUSTRIJA d.d.  
3311 Šempeter v Savinjski dolini  
SLOVENIJA

Tel: +386 (03) 7038 500  
Fax: +386 (03) 7038 663  
+386 (03) 7038 674

## Certificato di garanzia Certificat de Garantie

**SIP** garanzia per un periodo di **12** mesi  
garantit, pour une durée de **12** mois

nome del prodotto  
nom du produit

**VOLTAFIENO ROTANTE  
FANEUSE ROTATIVE  
SPIDER 350/4 ALP**

tipo di prodotto  
type de produit

numero di serie \_\_\_\_\_ anno di fabbricazione **20** timbro, firma  
numéro de série \_\_\_\_\_ année de fabrication cachet, signature

Data di consegna: \_\_\_\_\_ **20** \_\_\_\_\_  
Date de livraison :

Firma:  
Signature :

Nome, sede legale e timbro della società che ha venduto il prodotto:  
Nom, siège social et cachet de l'entreprise qui a vendu le produit :

### Certificato di garanzia:

#### Dichiariamo:

- che, durante il periodo di garanzia, il prodotto funzionerà senza problemi, se lo si utilizza secondo le sue finalità e le istruzioni allegate;
- che, su vostra richiesta, verrà riparato ogni difetto della macchina, se ne saremo informati durante il periodo di garanzia. La garanzia decorre dalla data di acquisto del prodotto, risultante dal certificato di garanzia certificata e dalla ricevuta.

#### La garanzia non è più valida se:

- non vengono rispettate le istruzioni allegate;
- viene utilizzato un albero cardanico non idoneo;
- vi è una gestione negligente del prodotto, un sovraccarico che porta alla rottura di tutti i tipi di coltelli, di gambe a molla, di lame di gomma;
- vi è un'interferenza con il prodotto da parte di una persona non autorizzata;
- si verificano danni provocati da urti meccanici per colpa dell'acquirente o di una terza persona;
- si verificano danni causati da allagamenti, incendi, fulmini.

#### Nella segnalazione di un difetto per telefono o per iscritto, si prega di informare il nostro rappresentante del:

- nome, tipo e numero di serie del prodotto;
- natura del difetto;
- indirizzo completo.

#### Il periodo garantito di manutenzione:

- è il periodo durante il quale noi garantiamo la manutenzione e le parti di servizio;
- ha inizio dalla data di acquisto del prodotto e termina dopo **10 anni**.

### Certificat de Garantie :

#### Nous déclarons :

- qu'au cours de la période de garantie, le produit fonctionnera correctement, si vous l'utilisez conformément à son objet et aux instructions jointes ;
- que sur demande de votre part, nous procéderons aux réparations nécessaires si vous nous en informez au cours de la période de garantie. La garantie prend effet à partir de la date d'achat du produit, validée par le certificat de garantie certifié et le reçu.

#### La garantie devient caduque en cas de :

- non-respect des instructions jointes ;
- utilisation d'un arbre de transmission non approprié ;
- négligence dans l'utilisation du produit, surcharge qui conduit à la rupture des couteaux, suspensions à ressort, lames en caoutchouc, quels qu'ils soient ;
- utilisation du produit par une personne non autorisée ;
- dommage causé par un choc mécanique du fait du client ou d'un tiers ;
- dommage causé par une inondation, un incendie ou par la foudre.

#### Lorsque vous signalez un défaut par téléphone ou par écrit, merci de rappeler les informations suivantes à notre représentant :

- le nom, le type et le numéro de série du produit ;
- la nature du défaut ;
- votre adresse complète.

#### La période de garantie pièces et main d'oeuvre :

- est la période au cours de laquelle nous garantissons un service après-vente pièces et main d'oeuvre ;
- elle commence à la date d'achat du produit et se termine **10 ans après**.



# PREVZEMNI ZAPISNIK



Prevzemni zapisnik je sestavni del dokumentacije stroja, s katerim proizvajalec oziroma zastopnik proizvajalca pouči kupca o:

1. namenski rabi in glavnih sestavnih delih stroja
2. delovanju in upravljanju stroja

**Za vse stroje zagotavlja proizvajalec ali zastopnik proizvajalca kupcu zagon stroja v 8 dneh od prevzema stroja:**

## Podatki o stroju

Tip:	Leto izdelave:	Štev. stroja:

## Podatki o prodajalcu

Naslov:	Številka računa:	
	Datum prodaje	

## Podatki o servisu

Naslov:	Odgovorna oseba:	
	Datum servisa:	
	Opomba:	

## Podatki o kupcu

Naslov:	Obdelana površina:	ha
	Travnik	
	Njive	
	Pašniki	
	Traktor	Tip

Prevzemni zapisnik izpolni matični ali pooblaščen serviser in izvod pošlje direktno v SIP ali na email: [service@sip.si](mailto:service@sip.si). S podpisom jamči za točnost podatkov.

S potrditvijo servisnega lista se potrjuje tudi veljavnost garancije.

### IZJAVA:

**Stroj je pravilno sestavljen in predan v uporabo – izveden prvi zagon stroja.  
Kupec je seznanjen z namensko rabo, delovanjem in upravljanjem stroja.**

\_\_\_\_\_  
(podpis kupca)

\_\_\_\_\_  
(podpis serviserja)



# PRIMOPREDAJNI ZAPISNIK



Primopredajni zapisnik je sastavni dio dokumentacije stroja kojim proizvođač odnosno zastupnik proizvođača informira kupca o sljedećem:

1. namjenskom korištenju i glavnim sastavnim dijelovima stroja
2. djelovanju stroja i upravljanju njime

**Za sve strojeve proizvođač ili zastupnik proizvođača osiguravaju kupcu puštanje stroja u pogon u roku od 8 dana od preuzimanja:**

## Podaci o stroju

Tip:	Godina proizvodnje:	Broj stroja:

## Podaci o proizvođaču

Adresa:	Broj računa:	
	Datum prodaje	

## Podaci o servisu

Adresa:	Odgovorna osoba:	
	Datum servisa:	
	Napomena:	

## Podaci o kupcu

Adresa:	Obrađena površina:	ha
	Travnjak	
	Njive	
	Pašnjaci	
	Traktor	Tip

Primopredajni zapisnik popunjava matični ili ovlašteni serviser i jedan primjerak šalje izravno u SIP ili na e-poštu: [service@sip.si](mailto:service@sip.si). Potpisom jamči za točnost podataka.

Potvrđivanjem servisnog lista potvrđuje se i valjanost jamstva.

### IZJAVA:

**Stroj je ispravno sastavljen i predan na upotrebu – izvršeno je puštanje stroja u pogon.  
Kupac je upoznat s namjenskom upotrebom, djelovanjem stroja i upravljanjem njime.**

\_\_\_\_\_  
(potpis kupca)

\_\_\_\_\_  
(potpis servisera)



# ÜBERNAHMEPROTOKOLL



Das Übernahmeprotokoll ist der Bestandteil der Maschinendokumentation, mit dem der Hersteller bzw. der Vertreter des Herstellers den Käufer über:

1. die bestimmungsgemäße Verwendung und die Hauptbestandteile der Maschine und
2. über die Funktionsweise sowie die Bedienung der Maschine belehrt. delovanju in upravljanju stroja

**Für alle Maschinen garantiert der Hersteller oder der Vertreter des Herstellers dem Käufer die Inbetriebnahme der Maschine innerhalb von 8 Tagen nach der Maschinenübergabe:**

## Maschinendaten

Typ:	Baujahr:	Maschinen-Nr.

## Verkäuferdaten

Adresse:	Rechnungsnr.:	
	Verkaufsdatum	

## Wartungsdaten

Adresse:	Verantwortlich:	
	Wartungsdatum:	
	Anmerkung:	

## Käuferdaten:

Adresse:	Bearbeitete Fläche:	ha
	Wiese	
	Felder	
	Weideland	
	Traktor	Typ

Das Übernahmeprotokoll wird vom Stammkundendienst oder vom genannten Kundendienst ausgefüllt, eine Kopie wird direkt an SIP gesendet oder an die E-Mail: [service@sip.si](mailto:service@sip.si). Mit seiner Unterschrift haftet der Unterzeichner für die Genauigkeit der Daten.

Mit der Bestätigung des Wartungsblattes wird auch die Garantiegültigkeit bestätigt.

### ERKLÄRUNG:

**Die Maschine ist korrekt zusammengesetzt und wurde zur Verwendung übergeben - die erste Inbetriebnahme wurde ausgeführt.**

**Der Käufer wurde mit der bestimmungsgemäßen Verwendung, Funktionsweise und Bedienung bekannt gemacht.**

\_\_\_\_\_  
(Unterschrift des Käufers)

\_\_\_\_\_  
(Unterschrift des Fachmanns)





# HANDOVER DOCUMENT



The handover document is the part of the documentation of the machine in which the manufacturer or representative informs the buyer of:

1. the correct usage and major components of the machine;
2. the operation and handling of the machine.

**For all machines, the manufacturer or manufacturer's representative guarantees that the commissioning of the machine will be performed within 8 days from the acquisition of the machine:**

## Machine details

Type:	Year of manufacture:	Serial number:

## Seller details

Address:	Receipt number:	
	Date of sale:	

## Repair shop details

Address:	Person in charge:	
	Date of service:	
	Note:	

## Buyer details

Address:	Cultivated surface:	Hectares
	Meadows	
	Fields	
	Pastures	
	Tractor	Type

The handover document is filled out by the chief or authorised service technician, who sends a copy directly to SIP or at the email address: [service@sip.si](mailto:service@sip.si). With their signature, they guarantee the accuracy of the information.

The warranty is validated simultaneously with the validation of the service sheet.

### STATEMENT:

**The machine is correctly assembled and handed over to use – the commissioning has been performed.**

**The buyer has been acquainted with the usage, operation and handling of the machine.**

\_\_\_\_\_  
(customer signature)

\_\_\_\_\_  
(repairer signature)



# DOCUMENTO DI CONSEGNA



Il documento di consegna è la parte della documentazione della macchina in cui il produttore o il rappresentante informa l'acquirente di quanto segue:

1. uso corretto e principali componenti della macchina;
2. funzionamento e gestione della macchina.

**Il produttore o il suo rappresentante garantiscono all'acquirente, per tutti i tipi di macchine, di avviare la macchina entro 8 giorni dal ricevimento della stessa:**

## Dettagli della macchina

Tipo:	Anno di fabbricazione:	Numero di serie:

## Dettagli del venditore

Indirizzo:	Numero di ricevuta:	
	Data di vendita	

## Dettagli di officina

Indirizzo:	Responsabile:	
	Data di servizio:	
	Nota:	

## Podatki o kupcu

Indirizzo:	Superficie coltivata:	Ettari
	Prati	
	Campi	
	Pascoli	
	Trattore	Tipo

L'addetto alla manutenzione o il suo delegato compilano il documento di consegna e inviano una copia direttamente alla SIP o all'indirizzo e-mail: [service@sip.si](mailto:service@sip.si). Con la firma garantiscono l'accuratezza dei dati.

Con la conferma della scheda di manutenzione si conferma anche la validità della garanzia.

### CERTIFICATO:

**La macchina è montata correttamente e consegnata per l'uso – la messa a punto è stata eseguita.  
L'acquirente è stato informato dell'utilizzo, del funzionamento e della gestione della macchina.**

\_\_\_\_\_  
(firma del cliente)

\_\_\_\_\_  
(firma del riparatore)



# CERTIFICAT DE CESSION



Le certificat de cession est la partie du manuel de la machine où le fabricant ou son représentant informe l'acquéreur :

1. de l'utilisation correcte de la machine, ainsi que de ses composants principaux ;
2. du fonctionnement et de l'utilisation de la machine.

**Le fabricant ou son représentant fournira à l'acheteur une garantie de démarrage de la machine pour toutes les machines dans un délai de 8 jours suivant la réception de la machine :**

## Description de la machine :

Type :	Année de fabrication :	Numéro de série :

## Renseignements concernant le vendeur :

Adresse :	Numéro du reçu :	
	Date de la vente :	

## Renseignements concernant l'atelier de réparation :

Adresse :	Responsable :	
	Date de la réparation :	
	Note :	

## Renseignements concernant le client :

Adresse :	Surface cultivée :	Hectares :
	Prés :	
	Champs :	
	Pâturages :	
	Tracteur :	Type :

Le certificat de cession doit être rempli par le réparateur de l'entreprise ou agrégé qui en enverra un exemplaire directement à SIP ou à l'adresse électronique : [service@sip.si](mailto:service@sip.si). En signant le certificat il garantit l'exactitude des données.

En confirmant la fiche de service la validité de la garantie est également confirmé.

### DÉCLARATION :

**La machine est correctement assemblée et prête à l'emploi – la mise en service a été effectuée.  
Le client a pris connaissance de l'utilisation, du fonctionnement et du maniement de la machine.**

\_\_\_\_\_  
(signature du client)

\_\_\_\_\_  
(signature du réparateur)

## Predgovor

### Spoštovani kupec!

Pri delu potrebujete stroj in izbrali ste si ga iz našega obsežnega proizvodnega programa. Čestitamo!

Prepričani smo, da boste z njim zadovoljni. Za zaupanje se vam zahvaljujemo!

Pri predaji tega stroja Vas je prodajalec seznanil s posluževanjem, vzdrževanjem in nastavitvami stroja.

To prvo uvajanje tako ne more nadomestiti podrobno spoznavanje različnih nalog, funkcije in primernega ravnanja s strojem.

**Navodila za delo** so tako sestavljena, da se izčrpno informirate z vsakokratnimi potrebnimi aktivnostmi, od začetnega zagona in vsebino do vzdrževanja in oskrbe hranjenja. Pri tem sledi členitev na posamezna poglavja v opisu in slikah delovno tehničnega poteka pri sklopih stroja.

Preberite skrbno ta Navodila za delo, preden stroj uporabljate in pazite posebno na navedena varnostna opozorila.

#### **Pomembno!**

***Za zmanjševanje nezgod in dosego optimalne storilnosti, se ne sme brez privolitve proizvajalca izvesti nobena predelava na stroju. Enako se sme stroj samo v okviru SIP danih pogojev uporabljati.***



***Ta znak je v Navodilu za delo. Opozarja na varnostna opozorila. Ravnajte po teh opozorilih za zmanjševanje nezgod.***

## Predgovor

### Poštovani kupac!

Svakom poljoprivredniku za obavljanje poslova na vlastitom gospodarstvu, potrebni su kvalitetni strojevi. Vi ste za te poslove odabrali kvalitetan stroj iz našeg proizvodnog programa.

Čestitamo vam i zahvaljujemo na poverenju. Uvereni smo da ćete sa strojem biti zadovoljni.

Prilikom preuzimanja stroja prodavač vas je upozoril na održavanje, podešavanje i upravljanje sa strojem. Ipak, prvo upoznavanje stroja ne može zamenuti temeljitije upoznavanje osnovnih funkcija stroja i svih potrebnih operacija. Zato je potrebno pažljivo čitati sva predložena uputstva.

Kroz **uputstva za rad** upoznaćete sve osobine stroja, koje ćete koristiti u fazi eksploatacije. Ujedno ćete upoznati redosled operacija od priključivanja stroja na traktor do zaključnih aktivnosti posle obavljenog posla.

Savetujemo vam da uputstva dobro naučite pre nego počnete sa radom, a posebnu pažnju obratite na sigurnost vašu i prisutnih osoba.

#### **Važno!**

***Stroj će funkcionisati u okviru propisane bezbednosti i sigurnosti u radu. Sve eventualne promene s kojim bi menjali funkcionalnost stroja su dozvoljene samo u saglasnosti sa proizvođačem, a to je i garancija za sprečavanje povreda u radu.***



***Ovaj znak je u uputstvima za rad. Osnovno mu je značenje, da vas upozori na sigurnost u radu. Uvek ga primenjujte jer vam je preduslov za sprečavanje nezgoda.***



***Ta znak je na posameznih mestih v Navodilu za delo. Opozori na posebne ravnanje, na katere se mora pri uporabi stroja posebno paziti.***

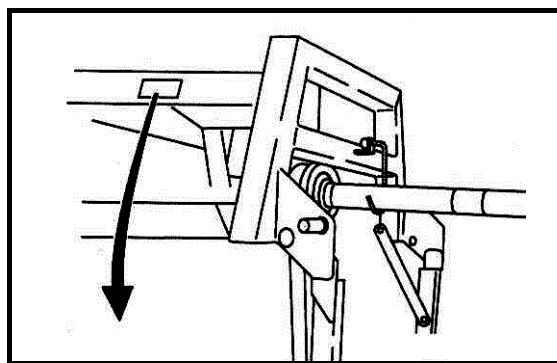

***Ovaj znak je na posebnim mestima, gde vas upozorava na koje operacije morate dati posebnu pažnju.***

**Naročilo nadomestnih delov****Naručivanje rezervnih delova**

<b>SIP</b> ™	SIP Strojna Industrija d.d		CE
	3311 Šempeter v Savinjski dolini SLOVENIJA		
Type Tip	<input type="text"/>		
Ser No Ser št	<input type="text"/>	Year of Cons Leto izdelave	<input type="text"/>
www.sip.si		Mass Masa	<input type="text"/> 155933500

	<b>SLO</b>	<b>CRO</b>
Type:	Oznaka tipa stroja	Tip stroja
Machine no.:	Številka stroja	Broj stroja
Year of constr.:	Leto izdelave	Godina izrade
Weight:	Skupna masa	Ukupna masa stroja

Oznaka tipa stroja Tip stroja	<input type="text"/>
Številka stroja Broj stroja	<input type="text"/>
Leto izdelave Godina izrade	<input type="text"/>

Pri naročilu nadomestnih delov navedite tip stroja, tovarniško številko in leto izdelave. Ti podatki so na tovarniški tablici.

Da imate vedno te podatke pri roki, priporočamo, da jih pripišete v zgornje okence.

Rezervne dele lahko naročite pri vašem pooblaščenem serviserju in prodajalcu strojev znamke SIP.

Neoriginalni nadomestni deli, zlasti obrabni, so lahko kljub navidezni ustreznosti neustrezni. Kakovosti materiala vizualno ni mogoče zanesljivo preveriti, zato bodite zelo previdni pri poceni in neoriginalnih nadomestnih delih.

Narudžba rezervnih delova obavežno sadri tip stroja, fabrički broj i godinu proizvodnje. Ti podaci su matični i nalaze se na tablici stroja.

Preporučujemo da te podatke zapišite u vlastiti arhiv (to su prazna mesta iznad ovoga teksta).

Rezervne dijelove naručite kod ovlaštenog servisera i prodavača SIP-ovih strojeva.

Originalni rezervni delovi garantuju neometan rad stroja. Eventualnom upotrebom drugih delova smanjujete kvalitet rada, eksploatacije i sigurnost rada s strojem.

**Uporablajte samo  
SIP REZERVNE DELE!**

**Upotrebljavajte samo  
SIP REZERVNE DELOVE!**

## KAZALO

<b>Predgovor</b> .....	<b>8</b>
<b>Naročilo nadomestnih delov</b> .....	<b>9</b>
<b>Splošna varnostna navodila</b> .....	<b>12</b>
Določitev namena uporabe .....	12
Varnostni in nezgodnostni predpisi .....	12
Nošeni stroji .....	14
Obratovanje s kardanskim pogonom (samo pri orodjih, ki jih poganja kardanska gred) .....	15
Hidravlika .....	16
Pnevmatike .....	17
Vzdrževanje .....	17
<b>1. Uvod</b> .....	<b>18</b>
1.1 Položaj piktogramov z vrsto nevarnosti in ustreznim ukrepom na stroju .....	18
1.2 Nalepke z varnostnimi opozorili (piktogrami).....	19
1.3 Tehnični podatki.....	22
<b>2. Predpriprava</b> .....	<b>24</b>
2.1 Poudarek na varnostna navodila pri izvajanju predpriprave.....	24
2.2 Priklop obračalnika na traktor.....	25
2.3 Kardan .....	27
2.3.1 Splošno.....	27
2.3.2 Dolžinska prilagoditev kardana .....	28
2.3.3 Montaža in vzdrževanje kardana .....	29
2.4 Hidravlični dvig stranskih vrtavk – dodatna oprema .....	30
2.5 Namestitve vrvice zapiral dvignjenih vrtavk.....	30
2.6 Postavitev obračalnika iz delovnega v transportni položaj .....	31
2.7 Postavitev obračalnika iz transportnega v delovni položaj.....	33
2.8 Odklop obračalnika od traktorja .....	34
<b>3. Priprava obračalnika za obračanje in trošenje</b> .....	<b>35</b>
3.1 Osnovna postavitve v delovnem položaju.....	35
<b>4. Predpisi vožnje na prometnih cestah</b> .....	<b>37</b>
4.1 Transport obračalnika na prometnih cestah .....	37
4.2 Obtežitev prednje osi traktorja .....	37
<b>5. Vzdrževanje in periodični pregledi</b> .....	<b>39</b>
5.1 Poudarek na varnostna navodila pri izvajanju vzdrževanja in periodičnih pregledih .....	39
5.2 Splošno .....	39
5.3 Pnevmatike .....	41
5.4 Mazanje .....	41
5.5 Vzdrževanje gonil.....	42
5.6 Zamenjava vzmetnih prstov .....	43
<b>6. Prezimovanje obračalnika</b> .....	<b>44</b>
<b>7. Ponovni zagon za novo sezono</b> .....	<b>45</b>
<b>8. Posebne izvedbe / dodatna oprema</b> .....	<b>46</b>
8.1 Podporno kolo.....	46

## SADRŽAJ

<b>Predgovor</b> .....	<b>8</b>
<b>Naručivanje rezervnih delova</b> .....	<b>9</b>
<b>Opšta uputstva sigurnosti</b> .....	<b>12</b>
<i>Opređenje namenske upotrebe</i> .....	12
<i>Opšte važeći propisi zaštite na radu</i> .....	12
<i>Nošeni strojevi</i> .....	14
<i>Rad sa kardanskim vratilom (samo za oruđa, koje pokreće kardansko vrtilo)</i> .....	15
<i>Hidraulika</i> .....	16
<i>Gume</i> .....	17
<i>Održavanje</i> .....	17
<b>1. Uvod</b> .....	<b>18</b>
1.1 <i>Položaj piktograma sa opasnostima i odgovarajućim merama na mašini</i> .....	18
1.2 <i>Naljepnice sa upozorenjima</i> .....	19
1.3 <i>Tehnički podaci</i> .....	22
<b>2. Uvodne pripreme</b> .....	<b>24</b>
2.1 <i>Akcent na uputstvima za sigurnost u uvodnim pripremama</i> .....	24
2.2 <i>Prikačivanje okretača na traktor</i> .....	25
2.3 <i>Kardan</i> .....	27
2.3.1 <i>Opšte</i> .....	27
2.3.2 <i>Prilagođavanje kardana po dužini</i> .....	28
2.3.3 <i>Montaža i održavanje kardana</i> .....	29
2.4 <i>Hidraulično podizanje bočnih vrtuljaka – dodatna oprema</i> .....	30
2.5 <i>Namještanje vrpce zatvarača podignutih rotora okretača</i> .....	30
2.6 <i>Postavljanje uređaja za okretanje iz radnog u transportni položaj</i> .....	31
2.7 <i>Postavljanje uređaja za okretanje iz transportnog u radni položaj</i> .....	33
2.8 <i>Otkaçivanje okretača od traktora</i> .....	34
<b>3. Priprema okretača za okretanje i rastresanje</b> .....	<b>35</b>
3.1 <i>Osnovno namještanje u radnom položaju</i> .....	35
<b>4. Propisi za vožnju na javnim putevima</b> .....	<b>37</b>
4.1 <i>Transport okretača na javnim putevima</i> .....	37
4.2 <i>Opterećenje prednje osovine traktora</i> .....	37
<b>5. Održavanje i periodični pregledi</b> .....	<b>39</b>
5.1 <i>Pridržavajte se upozorenja za sigurnost u održavanju i periodičnim pregledima</i> ..	39
5.2 <i>Opšte</i> .....	39
5.3 <i>Gume</i> .....	41
5.4 <i>Mazanje</i> .....	41
5.5 <i>Održavanje zupčaničkog prenosioca</i> .....	42
5.6 <i>Promjena opružnih prstiju</i> .....	43
<b>6. Zimski period, okretača u skladištu</b> .....	<b>44</b>
<b>7. Puštanje okretača u pogon / nova sezona</b> .....	<b>45</b>
<b>8. Posebne izvedbe / dodatna oprema</b> .....	<b>46</b>
8.1 <i>Potporni točak</i> .....	46

## **Splošna varnostna navodila**

### **Določitev namena uporabe**

Stroj je izdelan izključno za normalno rabo v kmetijstvu (namenska uporaba).

Vsaka raba izven tega okvira velja kot nenamenska. Proizvajalec ne jamči za škodo, ki izvira iz nenamenske rabe. V tem primeru nosi tveganje uporabnik sam.

K namenski uporabi spada tudi upoštevanje obratovalnih, strežnih in vzdrževalnih pogojev, ki jih je predpisal proizvajalec.

Stroj smejo uporabljati, z njim ravnati in ga popravljati le osebe, ki so za to pooblaščen in poučene o nevarnostih.

Upoštevati je treba ustrezne nezgodno-varnostne predpise, kakor tudi sicer splošno veljavna varnostno - tehnična, delovno-medicinska in cestno-prometna pravila.

Lastne predelave na stroju izključujejo jamstvo izdelovalca za škodo, ki nastane v zvezi s tem.



***Pri obračanju morate posvečati varnosti največjo pozornost. Preprečujte nesreče, pazljivo preberite in upoštevajte spodnja navodila!***

## **Opšta uputstva sigurnosti**

### **Opredeljenje namenske upotrebe**

Stroj je napravljen za normalnu upotrebu u poljoprivredi (namenska upotreba).

Svako korištenje izvan tih okvira se tretira kao nenamenska upotreba. Proizvođač ne jamči za štetu, koja nastane iz nenamenske upotrebe. Odgovornost za nenamensku upotrebu nosi korisnik stroja.

Namenskoj upotrebi se pripisuju i primena radnih uslova, i uslova održavanja, koje je propisao proizvođač.

Stroj smiju upotrebljavati, s njim rukovati i popravljati, samo lica koja su za to ovlaštena i upoznata sa mogućim posledicama.

Potrebno se pridržavati propisa o osiguravanju u slučaju povrede kao i opštih osiguravajućih propisa, radno-medicinskih i cestno-prometnih pravila.

Dorade i izmene na stroju isključuju jamstvo proizvođača za štetu, koja bi nastala u vezi s time.



***U toku rada sa strojem najveću pažnju položite na zaštitu i sigurnost. Za izbegavanje nezgoda pažljivo pročitajte sva donja uputstva!***

### **Varnostni in nezgodnostni predpisi**

1. Upoštevajte poleg napotkov v tem navodilu za obratovanje vse splošno veljavne varnostne in nezgodne predpise.
2. Svarilne in opozorilne oznake na stroju dajejo pomembne napotke za varno obratovanje, upoštevajte jih zaradi Vaše varnosti!
3. Pri uporabi javnih prometnih poti upoštevajte znake in prometna določila!
4. Pred začetkom dela se seznanite z vsemi napravami in elementi za upravljanje, kakor tudi z njihovimi funkcijami. Med delom je za to prepozno.

### **Opšte važeći propisi zaštite na radu**

1. Pored saveta u ovom uputstvu koja se tiču rada pridržavajte se i drugih opšte važećih propisa zaštite.
2. Napomene i upozorenja na stroju daju značajna uputstva za siguran rad stroja. Uvažavajte ih zbog vaše sigurnosti.
3. U javnom prometu uvažavajte znakove i prometne odredbe.
4. Pre upotrebe, svaki put se uverite u funkcionalnost svih naprava i elemenata za upravljanje. Proveravanje funkcionalnosti u radu je kasno.



5. Obleka uporabnika se mora tesno prilegati. Izogibajte se ohlapnim oblekam!
6. Za preprečevanje nevarnosti požara morate imeti stroj očiščen.
7. Pred speljavanjem in vključevanjem kontrolirajte bližnjo okolico (otroci)! Skrbite za zadostno vidljivost.
8. Vožnja na priključnem stroju med prevažanjem ni dovoljena.
9. Stroj je treba priključiti po navodilih in jih pritrditi na predpisane naprave ter zavarovati!
10. Pri odklopu od traktorja stroj postavite na ravna trdna tla in obvezno uporabite podporno nogo.
11. Pri priklapljanju in odklapanju orodij na ali k traktorju je potrebna posebna previdnost!
12. Obtežilne uteži postavite vedno po predpisih na to predvidene pritrdilne točke!
13. Pazite na dovoljene obremenitve osi, skupne dovoljene mase, dovoljene transportne dimenzije.
14. Transportno opremo kot primer svetlobna oprema, opozorilne table in eventualne zaščite, preverite in vgradite.
15. Sprožilne naprave (vrvi, verige, drogovje, itd,..) za daljinsko upravljanje morajo biti zataknjene tako, da v nobenem prevoznem ali delovnem položaju ne morejo sprožiti nenameranih gibov!
16. Za vožnjo po cesti pripravite stroj v predpisanem stanju in ga blokirajte po navodilu proizvajalca!
17. Med vožnjo nikoli ne zapustite vozniškega mesta!
18. Vozno hitrost morate vedno prilagoditi pogojem okolja! Pri vožnji navzgor ali navzdol ter prečno na strmino se ogibajte naglega zavijanja!
19. Obnašanje pri vožnji ter sposobnost zavijanja se pri priključenem ali obešenem stroju in balastnih utežeh spremeni! Zato pazite na zadostno sposobnost zavijanja in zaviranja!
20. Pri vožnji po ovinkih upoštevajte breme, ki je izven težišča in / ali vztrajnostno maso stroja!
5. Ko upravlja strojem, mora biti primerno odeven. Izbegavanje široku odeću.
6. Za sprečavanje požara stroj mora biti očiščen.
7. Pre vključivanja stroja i pred startom proverite okolinu (djeca)! Vodite računa o dobroj vidljivosti.
8. Vožnja na priključnom stroju nije dozvoljena.
9. Sve strojeve je potrebno priključiti prema uputstvima, te ih pravilno osigurati.
10. Kada otkačite stroj s traktora, postavite ga na ravnu podlogu i upotrebite potpurno nogu.
11. Prilikom prikačivanja i otkačivanja stroja s traktora morate biti vrlo pažljivi.
12. Potrebne opterečujuće tegove postavite prema propisima na odgovarajuća mjesta.
13. Pazite na dozvoljena opterećenja osovina, ukupne mase i dozvoljenih transportnih dimenzija.
14. Pregledajte i montirajte transportnu opremu, upozoravajuće table i eventualne zašтите.
15. Vrpce, lanci, poluge i druga sredstva za daljinsko upravljanje moraju biti blokirani tako, da ne mogu preuzrokovati nezaželjene pokrete.
16. Za cestovnu košnju stroj pripremite u propisano stanje, te ga blokirajte prema uputstvima proizvođača.
17. U toku vožnje ne napuštajte mesto vozača.
18. Brzinu vožnje obavezno prilagodite uslovima prometa. Izbegavajte nagle zaokrete posebno u krivinama.
19. Ponašanje priključnog ili nošenog stroja u vožnji i sposobnost pri skretanjima sa balastnim tegovima se bistveno menja. Zato pazite na zadovoljavajuću sposobnost skretanja i kočenja.
20. U krivinama vodite računa o opterećenju koje je izvan težišča i na inercijsku masu stroja!

21. Stroj priključite samo, če so nameščene vse varovalne naprave in če je v zavarovanem položaju!
22. Prepovedano je zadrževanje v nevarnem in delovnem območju stroja!
23. Ne zadržujte se v območju vrtenja in obračanja stroja.
24. Hidravlično vzvodovje se sme upravljati, če v področju zasuka niso osebe.
25. Na upravljalnih delih (hidravlika) se nahajajo mesta stiskov in škarjastega prijema.
26. Preden zapustite traktor, stroj zavarujte! Priključek popolnoma spustite! Motor ugasnite in izvlecite ključ za vžig!
27. Med traktorjem in strojem se ne sme zadrževati nihče, ne da bi bilo vozilo zavarovano proti premiku z ustavitveno zavoro in/ali z podloženo zagozdo!
21. Stroj prikačite samo ako su namještene sve zaštite i kada je u propisanom položaju.
22. Zabranjeno je zadržavanje u radu u bližem području stroja.
23. Ne zadržavajte se u području okretanja stroja.
24. Hidrauliku na stroju je zabranjeno aktivirati, kada su u radnom prostoru stroja prisutne druge osobe.
25. Na komandnim delovima hidraulike se nalaze kontaktna mesta strižnog prijema (škarasti prijem).
26. Pre nego napustite traktor, stroj zaštitite, spustite ga, ugasite motor i izvucite ključ za paljenje.
27. Između traktora i priključnog stroja niko se ne smije zadržavati dok stroj ne osigurate pred pomicanjem (kočnica, kajla pod gume).

### **Nošeni stroji**

1. Pred pripenjanjem in odpenjanjem stroja na traktor postavite napravo za upravljanje tritočkovnega priklopa v položaj, pri katerem je nenameravano dviganje ali spuščanje nemogoče.
2. Pri tritočkovnem pripenjanju se morata kategoriji priklopa traktorja in stroja brezpogojno ujemati ali uskladiti!
3. V območju tritočkovnega drogovja obstaja nevarnost poškodb zaradi zmečkanja in škarjastega prijema!
4. Pri upravljanju tritočkovnega priklopa izven traktorja ne stojte med traktorjem in priključnim strojem.
5. V položaju stroja za vožnjo pazite vedno na zadostno stransko zaporo traktorskega tritočkovnega drogovja!
6. Pri vožnji po cesti z dvignjenim strojem mora biti upravljalna ročica tritočkovnega drogovja zavarovana proti spuščanju!

### **Nošeni strojevi**

1. Postupak prilikom priključivanja i skidanja stroja s traktora: mehanizam za komandu trotočkovnom sistemu blokirajte, da se u času priključivanja i skidanja stroja ne može premaknuti.
2. Sistemi za priključivanje stroja i traktora se moraju uskladiti.
3. U području trotočkovnog sistema postoji mogućnost povrede zbog stiskanja i škarastog prijema. Budite pažljivi.
4. Ako trotočkovni sistem upravljate izvan traktora, ne smete stajati između stroja i traktora.
5. U prevozu stroja osiguravajte bočne stabilizatore trotočkovnog priključnog sistema
6. U toku vožnje sa dignutim strojem, komandna ručica trotočkovnog sistema mora biti blokirana, da se stroj ne me spustiti na tla.

**Obratovanje s kardanskim pogonom  
(samo pri orodjih, ki jih poganja  
kardanska gred)**

1. Uporabljati se smejo le kardani, ki jih predpisuje proizvajalec!
2. Valjaste zaščite in zaščitni lijak na kardanu, kakor zaščitni lonec na strani stroja, morajo biti v brezhibnem stanju.
3. Pri kardanskih gredih pazite na predpisano cevno zaščito v transportnem in delovnem položaju!
4. Kardan priklaplajte in izklaplajte le pri izključenem kardanski gredi, ustavljenem motorju in izvlečenem ključu za vžig!
5. Pri uporabi kardanov s preobremenitveno sklopko ali s sklopko za prosti tek, ki pri traktorju niso prekriti z zaščito, namestite preobremenitveno ali sklopko za prosti tek na strani, kjer je priključni stroj!
6. Vedno pazite na pravilno montažo in zavarovanje kardana!
7. Kardansko zaščito zavarujte pred vrtenjem z obesno verigo!
8. Pred vklopom kardanske gredi se prepričajte, da se izbrano število vrtljajev in smer vrtenja traktorskega priklopa ujema z dopustnim številom vrtljajev in smerjo vrtenja stroja!
9. Pri uporabi kardana pazite, da je število vrtljajev neodvisno od hitrosti vožnje in je smer vrtenja v vzvratni vožnji obrnjena!
10. Pred vklopom kardanske gredi pazite, da se nihče ne nahaja v nevarnem območju stroja!
11. Kardanske gredi nikdar ne vklopite pri ustavljenem motorju.
12. Pri delu s kardansko gredjo se ne sme nihče zadrževati v območju vrtečega se priklopa ali kardanske gredi.
13. Kardansko gred izklopite vedno, kadar nastopi prevelik kotni odklon, ali ga ne potrebujete!
14. Pozor! Po izključitvi kardanske gredi ostane nevarnost zaradi vztrajnosti še vedno vrtečih se težjih delov. Med tem časom se ne približujte stroju! Šele ko se vrtenje popolnoma ustavi, se sme začeti z delom!

**Rad sa kardanskim vratilom (samo za  
oruđa, koje pokreče kardansko  
vratilo)**

1. Koristiti se smiju samo kardani koje propisuje proizvođač stroja.
2. Sve zaštite kardana na kardanu i stroju moraju biti ispravne.
3. Pazite na propisanu zaštitu kardanskih cjevi u transportnom i radnom položaju.
4. Kardan montirajte i skidajte samo kada je ugašen traktor, izvučen kontaktni ključ i ustavljen pogonski stroj (miruju svi delovi stroja).
5. Kada upotrebljavate kardan sa osiguravajućom sklopkom ili sa sklopkom za prosti hod, koji pri traktoru nisu pokriveni sa zaštitom, namjestite sklopku na stranu gde je priključite stroj.
6. Pazite na pravilnu montažu i zaštitu kardana.
7. Kardansku zaštitu učvrstite s lančićem.
8. Pre uključivanja kardana uverite se, da li je odabrani broj okretaja i smer vrtenja traktorskog priklopa usklađen sa dozvoljenim brojem okretaja i smerom vrtenja stroja.
9. U toku rada pazite, da broj okretaja kardana ne zavisi od brzine vožnje i da je smer okretanja u »rikverc« vožnji obrnuta.
10. Pred uključivanjem kardana niko se ne smije nalaziti u blizini stroja.
11. Kardansko vratilo ne uključujte kada je ugašen motor traktora.
12. U radu s kardanskim vratilom niko se ne sme zadržavati u području vrtečeg priklopa ili kardanskog vratila.
13. Kardansko vratilo uvek isključite kada skrećete pod većim uglom ili kada kardan ne upotrebljavate.
14. Pažnja! Kada isključite kardansko vratilo radni delovi stroja se još okreću. Stroju se smije prići i početi s radom tek kada se svi djelovi ustave.

15. Čiščenje, mazanje ali nastavljanje stroja, ki ga poganja kardan, ali kardanske gredi se sme opravljati le pri izklopljenem priklopu, ugasnjem motorju in izvlečenem ključu za vžig!
  16. Odklopljen kardan odložite na predvideni držaj!
  17. Po snetju kardana natakните zaščito na kardansko gred!
  18. Poškodbe kardana takoj odpravite, še preden boste stroj rabili!
15. Čiščenje, mazanje, podešavanje stroja i drugi radovi mogu se obavljati samo kada je ugašen motor, isključen pogon kardana, izvručen ključ za paljenje i kada miruju svi vrteći djelovi.
  16. Otkaçeni kardan postavite na predviđeno mjesto.
  17. Na otkaçeni kardan natakните kardansku zaštitu.
  18. Oštećeni kardan popravite pred ponovnom upotrebom!

### **Hidravlika**

1. Hidravlični elementi so pod visokim tlakom!
2. Pri priključevanju hidravličnih cilindrov in motorjev pazite na predpisani priključek hidravličnih cevi!
3. Pri priključevanju hidravličnih cevi na traktorsko hidravliko pazite, da hidravlika tako na traktorski, kakor tudi na strani orodja ni pod tlakom!
4. Pri hidravličnih povezavah funkcij med traktorjem in strojem morajo biti spojke in utikači označeni, da se tako izognemo napačnemu delovanju! Pri zamenjavi priključkov je nevarnost obratnega delovanja (na primer dviganje/spušcanje)! – nevarnost nezgode!
5. Hidravlične cevi redno kontrolirajte in jih pri poškodbah ali staranju zamenjajte! Zamenjane cevi morajo ustrezati tehničnim zahtevam proizvajalca stroja!
6. Pri iskanju mest, ki puščajo, uporabljajte zaradi nevarnosti poškodb primerne pripomočke!
7. Tekočine pod visokim tlakom (hidravlično olje) pri iztekanju lahko prebijejo kožo in povzročijo težke poškodbe! Pri poškodbah takoj poiščite zdravnika! Nevarnost infekcije!
8. Pred delom na hidravličnih elementih, stroj spustite na podlago, sprostite tlak olja in ustavite motor!

### **Hidraulika**

1. Hidravlički elementi su pod visokim pritiskom.
2. Prilikom priključivanja hidrauličkih cilindra i motora pazite na propisane priključne hidrauličke cevi.
3. Kada priključujete hidrauličke cevi pazite, da hidraulika na traktoru i priključnom stroju nije pod pritiskom.
4. Hidraulički vezane funkcije između traktora i stroja zahtjevaju da su spojke označene. Na taj način se izbjegavaju nepravilna delovanja. Ako su priključci zamjenuti postoji opasnost obrnutog djelovanja (npr. dizanje - spuštanje) – mogućnost povreda.
5. Hidrauličke cevi redovno kontrolišite. Oštećene i istrošene cevi obavezno zamenite. Nove cevi moraju odgovarati tehničkim zahtevima proizvođača stroja!
6. Kada tražite oštećena mjesta na hidrauličkim cevima, upotrebljavajte primernu opremu i alat.
7. Tekućine pod visokim pritiskom (hidrauličko ulje) pri probijanju cijevi mogu oštetiti kožu i prouzročiti teže ozljede (infekcije). Potrebno je odmah tražiti lječničku pomoć.
8. Ako bilo što radite na hidrauličkoj opremi stroj morate spustiti na tla, osloboditi pritisak ulja i ugasiti motor!

## **Pnevmatike**

1. Pri delu s pnevmatikami pazite, da je stroj varno postavljen in varovan proti kotaljenju (zagozde).
2. Za montažo koles in plaščev morate imeti zadostno znanje in predpisana montažna orodja!
3. Reparturna dela na pnevmatikah smejo izvajati samo strokovni delavci z ustreznim montažnim orodjem!
4. Tlak v pnevmatiki redno kontrolirajte! Upoštevajte predpisani tlak za pnevmatike!

## **Vzdrževanje**

1. Popravljanje, vzdrževanje in čiščenje, kakor tudi odpravljanje motenj, opravljajte načelno samo pri izključenem pogonu in ustavljenem motorju! Ključ za vžig izvalcite!
2. Matice in vijake redno kontrolirajte, če so dobro zategnjeni in jih v nasprotnem primeru dodatno privijte!
3. Pri vzdrževalnih delih na dvignjenem stroju vedno podstavite primerno podporo za zavarovanje!
4. Pri popravilu, vzdrževanju in čiščenju uporabljajte ustrezno orodje in zaščitne rokavice!
5. Olja in masti pravilno pospravite!
6. Pred delom na električnih elementih vedno odklopite dovod električne energije.
7. Zaščite podvržene obrabi redno pregledujte in pravočasno zamenjajte!
8. Pri izvajanju električnega varjenja na traktorju in priključnem stroju, vodnik na generatorju in na akumulatorju odklopite.
9. Nadomestni deli mora proizvajalec stroja določiti skladno s tehničnimi zahtevami. To je dano z uporabo samo originalnih nadomestnih delov.
10. Pri plinskih akumulatorjih uporabljamo za polnjenje samo dušik – Nevarnost eksplozije!

## **Gume**

1. Prilikom menjanja guma ili bilo kojem drugom poslu u vezi guma, morate okretač osigurati da se ne pomiče (kajle).
2. Za montažu guma i točkova morate imati dosta znanja i propisani montažni alat!
3. Reparturne radove na gumi može obavljati samo stručni radnik sa odgovarajućim montažnim alatom!
4. Pritisak u gumama redovno kontrolišite, i vodite računa o propisanom pritisku!

## **Održavanje**

1. Održavanje, čiščenje, popravlanje i druge radove obavite načelno kada je motor ugašen, pogon isključen i ključ za paljenje izvučen.
2. Zategnutosti vijaka redovno kontrolišite.
3. Ako radove održavanja obavljate kada je stroj dignut, morate pod stroj podmetnuti primeran naslonjač.
4. Pri održavanju, popravljanju i čiščenju koristite odgovarajući alat i rukavice.
5. Pravilno uskladištite ulja i mast.
6. Ako popravljate električne elemente, najpre morate isključiti dovod struje.
7. Zaštite, koje se u eksploataciji troše, redovno kontrolišite i menjajte.
8. Ako vršite elektrovarenja na traktorju i stroji, kontakte generatora i akumulatora isključite.
9. Rezervne delove stroja mora proizvođač opredeliti u skladu sa tehničkim zahtevima. Zato vam savetujemo korištenje samo originalnih rezervnih delova.
10. Za plinske akumulatorje koristite dušik, pažljivo radite jer postoji mogućnost eksplozije.

## 1. Uvod

SIP stroji so izdelani z vsemi potrebnimi varnostnimi zaščitami. Nemogoče je vsa nevarna mesta na tem stroju, glede na ohranitev funkcijski možnosti stroja, popolnoma varovati. Na stroju so ustrezna nevarnostna sporočila (piktogrami v rumeno črni barvi), ki opozarjajo na te preostale nevarnosti.

Za položaj teh piktogramov in njihov pomen je naslednje pomembno sporočilo:

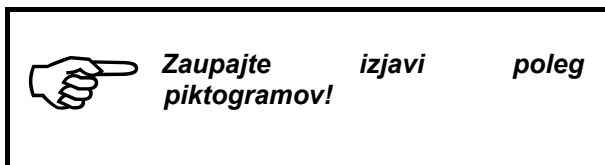

## 1. Uvod

SIP poljoprivredni mašine su opremljene sa svim potrebnim osiguravajućim zaštitama. Sva opasna mesta na mašini nije moguće u potpunosti osigurati, obzirom na njene funkcijske mogućnosti. Zato su na mašini posebne oznake, koje vas upozoravaju na preostale opasnosti (piktogrami u žutoj i crnoj boji).

Značenje piktograma naglašava sledeće upozorenje:

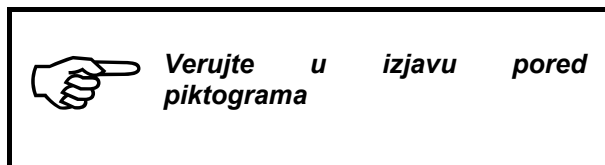

### 1.1 Položaj piktogramov z vrsto nevarnosti in ustreznim ukrepom na stroju

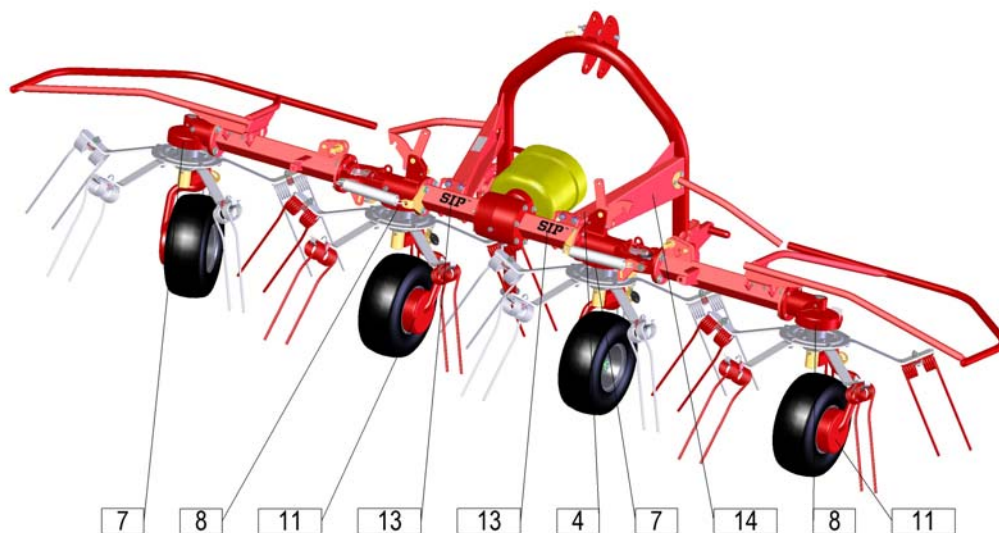

### 1.1 Položaj piktograma sa opasnostima i odgovarajućim merama na mašini.

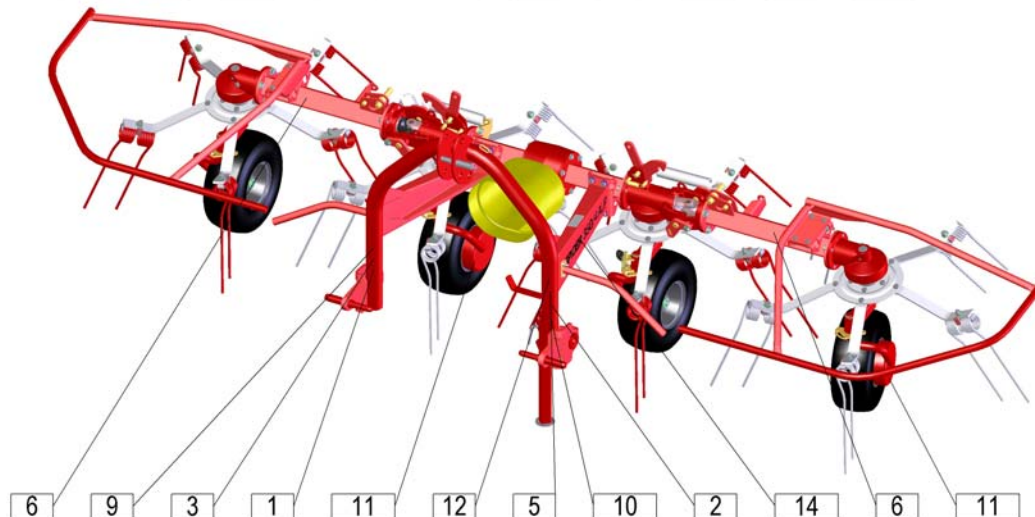

## 1.2 Nalepke z varnostnimi opozorili (piktogrami)

## 1.2 Naljepnice sa upozorenjima

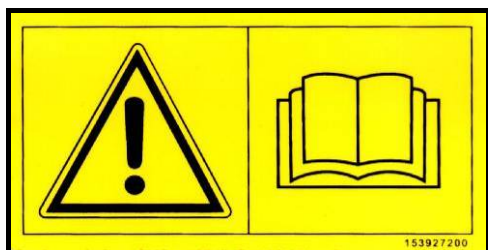

153927200

1

- Beri in upoštevaj navodilo za delo.
- Čitaj i pravilno primenij uputstva za rad.



153927905

2

- Maximalno število vrtljajev in smer vrtenja traktorske gredi (540 vrt/min).
- Maksimalni broj okretaja i smjer vrtenja traktorskog vratila (540 obr/min).



153927308

3

- Ne segaj v področje nevarnosti zmečkanin dokler se deli stroja premikajo.
- Na stroju ne obavlaj nikakve radove dok se gibljivi delovi stroja ne ustave.

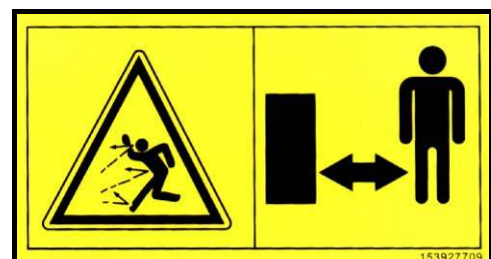

153927709

4

- Ostani v varni razdalji od stroja.
- Ostani na sigurnom odstojanju od stroja.



153930205

5

- Ugasni motor in izvleci ključ preden začneš z vzdrževalnimi in servisnimi posegi.
- Ugasi motor i izvuci ključ prije nego počneš sa održavanjem i servisiranjem.



153927406

6

- Ne nahajaj se v gibljivem področju delovanja stroja.
- Ne nalazi se u radnom području stroja.



153261106

153261106

7



153261008

153261008

8



153927503

153927503

9

- Ne nahajaj se v nevarnem področju.
- Ne nalazi se u opasnom području.



153931703

153931703

10

- Ostani izven področja gibanja stroja dokler stroj deluje.
- U toku rada stroja, ostani izvan njegovog radnog područja.

**2,0 bar**

157012001

11



153928003

12



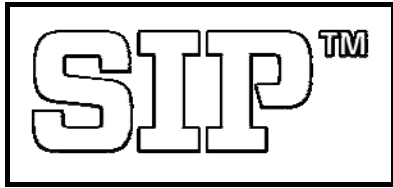

337580150

**13**

**SPIDER 350|4 ALP**

337580100

**14**

## 1.3 Tehnični podatki

## 1.3 Tehnički podaci

Tip	SPIDER 350/4 ALP	Tip
Število vrtavk	4	Broj čigri
Število vzmetnih prstov	20	Broj opružnih prstova
Delovna zmogljivost	do 3,5 ha/h	Radni učinak
Delovna širina	3,4 m	Radna širina
Transportna širina	2,20 m	Transportna širina
Širina stroja	3,90 m	Širina okretača
Višina	1,16 m	Visina
Dolžina	1,45 m	Dužina
Delovna hitrost	do 12 km/h	Radna brzina
Masa	270 kg	Masa
Potrebna moč traktorja	11 kW (15 KS)	Potrebna snaga traktora
Max. število vrtljajev izstopne gredi traktorja	540 min <sup>-1</sup>	Max. broj okretaja izlaz. vrat. na traktoru
Št. vrtljajev vrtavk pri 540 min <sup>-1</sup>	205 min <sup>-1</sup>	Broj okretaja čigri kod 540 okr/min <sup>-1</sup>
Gume	15x6.00-6	Guma
Podvozje	gibljivo pokretno	Okvir
Priklop	tritočkovni togi s tri točke, kruti	Priklop
Transportni dvig	ročni ručni	Dizanje u transportni položaj
<b>Kardanska gred:</b>		<b>Kardansko vratilo:</b>
- dolžina med zglobi	810 mm	- dužina između zglobova
- varnostna sklopa	460 Nm	- sigurnosna spojka

Slika 1

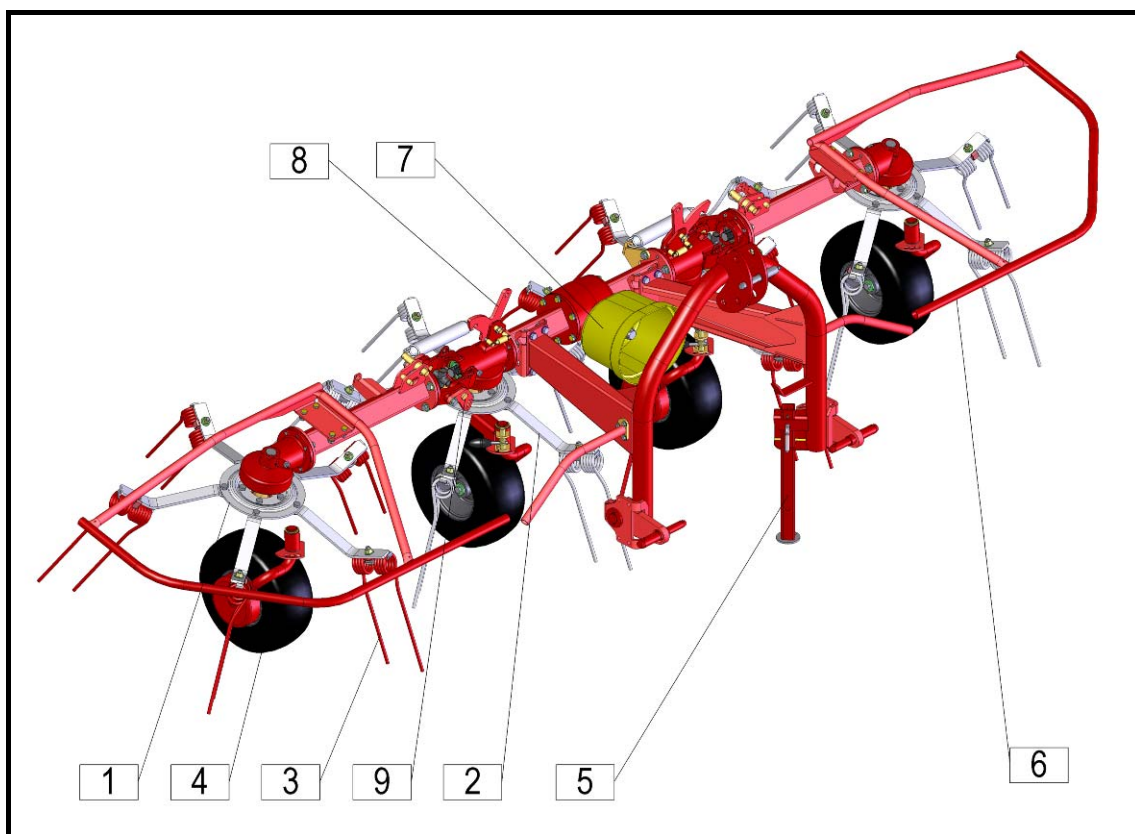

1. Stranska vrtavka
2. Nosilec vzmetnega prsta
3. Vzmetni prst
4. Podporno kolo
5. Podporna noga
6. Zaščita
7. Zaščita kardana
8. Zaskočno uho
9. Zgib vrtvake

1. Bočni vrtuljak
2. Nosač opružnog prsta
3. Opružni prst
4. Potporni kotač
5. Potporna noga
6. Zaštita
7. Zaštita kardana
8. Skočna ušica
9. Preklop vrtuljka

## 2. Predpriprava

### 2.1 Poudarek na varnostna navodila pri izvajanju predpriprave



- *Pri pregledu, vzdrževanju, popravilu in montažnih delih na obračalniku obvezno izklopite kardan. Motor traktorja ugasnite in ključ izvlecite. Traktor zavarujte pred premikanjem!*
- *Služnostne naprave kot vrvica, hidravlične cevi, električne napeljave se morajo tako položiti, da je izključeno nehoteno povlečenje in dotik s traktorskimi pnevmatikami. Nevarnost nesreče!*
- *Maximalno število vrtljajev znaša 540 vrt/min!*
- *Pri dvigu ali spuščanju obračalnika s traktorsko hidravliko se ne sme nihče nahajati med traktorjem in strojem. Visok riziko poškodbe!*
- *Preverite pred vklopom kardana, da se nihče ne nahaja v nevarnem področju obračalnika. Visok riziko poškodbe!*
- *Pazite, med delom in pri vožnji na prometnih cestah uporabite zaščite po predpisih. Namestite svetlobno opremo in preverite funkcioniranje.*
- *Med delovanjem traktorist ne sme zapustiti traktorja.*

Pred priklopom in odklopom obračalnika na tritočkovno hidravlično drogovje upravljalsko ročice hidravlike postavite v položaj, da je izključeno nehoteno dvigovanje ali spuščanje tritočkovnega drogovja!

Pri priklopu ali odklopu obračalnika na ali s traktorja je potrebna posebna previdnost!

V področju tritočkovnega hidravličnega drogovja obstoja nevarnost poškodb zmečkanine in škarjastega stiska!

Obračalnik je izveden s priključki 1. in 2. kategorije tritočkovnega hidravličnega drogovja.

## 2. Uvodne priprave

### 2.1 Akcenat na uputstvima za sigurnost u uvodnim pripremama



- *Kada pregledate, održavate, popravljate ili montirate okretač, obavezno isključite kardan, ugasite motor traktora i izvucite kontaktni ključ. Traktor mora biti zakočen!*
- *Sastavni delovi, kao što su vrpca, hidrauličke cevi, elektrokablovi i slično, moraju biti montirani tako da ne dolaze u kontakt sa traktorskim gumama. Mogućnost povrede!*
- *Maksimalni broj obrtaja je 540/min!*
- *Prilikom dizanja i spuštanja okretača pomoću hidraulike, niko se ne smije zadržavati između traktora i okretača. Visok rizik povrede!*
- *Pre nego uključite kardan, niko se ne sme nalaziti u blizini okretača. Visok rizik povrede!*
- *U toku rada i prevoza na javnim putevima upotrebite sve zaštitne prema propisima. Namestite svetlosnu opremu i proverite njenu ispravnost.*
- *U toku rada sa okretačem vozač mora biti u traktoru.*

Pre prikačivanja i otkačivanja okretača na trotočkovni sistem, komandnu ručicu za hidrauliku spuštanja i dizanja tritočkovnog sistema, postavite u položaj, koji onemogućava dizanje i spuštanje trotočkovnog sistema!

Prilikom prikačivanja i otkačivanja okretača je potrebna maksimalna koncentracija i sigurnost u radu!

U području tritočkovnog sistema postoji mogućnost stiskanja!

Okretač je primeran za 1. i 2. kategoriju trotočkovnog hidrauličkog sistema.

## 2.2 Priklop obračalnika na traktor

Priklop obračalnika na traktor je izveden s priključki 1. in 2. kategorije tritočkovnega hidravličnega drogovja.



- **Pri priklopu obračalnika pazite, da se nihče ne nahaja med obračalnikom in traktorjem.**
- **Poskrbite tudi za zadostno vozno sposobnost obračalnika med vožnjo (balastne uteži).**
- **Po priklopu obračalnika morate fiksirati spodnje drogovje tritočkovnega priklopa, da preprečite bočno nihanje stroja in s tem ne zmanjšate vozno sposobnost traktorja.**

- Obračalnik priklopite na tritočkovni priklop in zavarujte z zatiki (1).
- Podporno nogo (2) dvignete in jo z zatikom (4) zavarujte v zgornjem položaju. Podporne noge ne odstranjujte!
- Fiksirajte traktorski roki, s stranskimi stabilizatorji (6) in nastavite z drogoma (5), da se obračalnik ne more zasukati bočno navzven.

## 2.2 Prikačivanje okretača na traktor

Prikačivanje okretača na traktor je primjeran za 1. i 2. kategoriju tritočkovnog traktorskog sistema.



- **Kada prikačivate okretač na traktor, niko se ne smije nalaziti između traktora i okretača.**
- **U toku vožnje pazite na stabilnost okretača. Ako je potrebno montirajte (balastne tegove).**
- **Kada prikačite okretač na traktor, morate fiksirati donje polute trotočkovnog sistema. Tako ćete onemogućiti bočno nihanje kose i zadržati voznu sposobnost traktora.**

- Uređaj za okretanje spojite na priključak s tri točke i osigurajte zaticima (1).
- Podignite potpornu nogu (2) i zatikom (4) je osigurajte u gornjem položaju. Ne uklanjajte potpornu nogu!
- Fiksirajte ruke traktora bočnim stabilizatorima (6) i podesite polugama (5) kako se uređaj za okretanje ne bi mogao okretati bočno prema van.

Slika 2

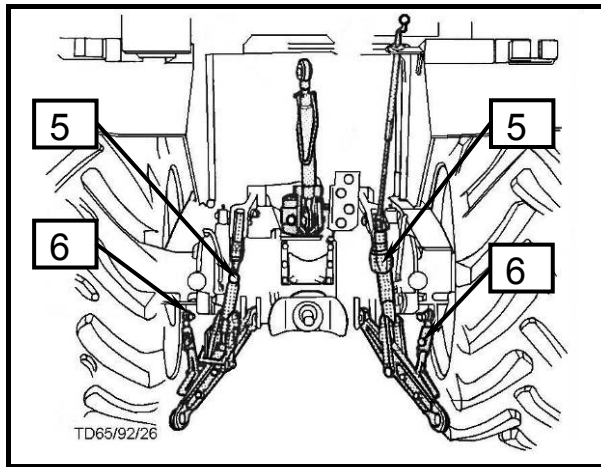
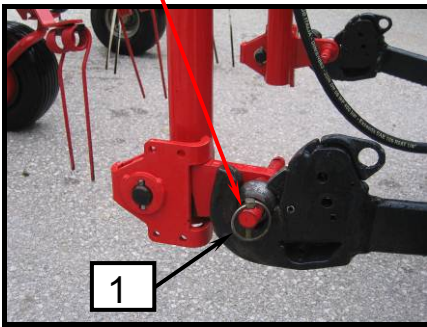
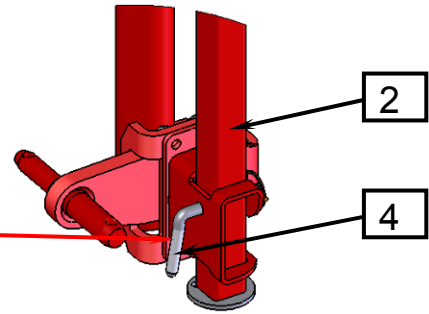
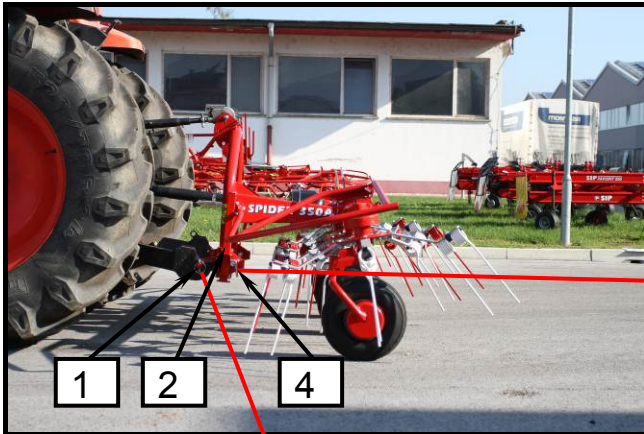

## 2.3 Kardan

### 2.3.1 Splošno

Kardan je izveden s preobremenitveno varnostno sklopko. Preobremenitvena varnostna sklopka varuje traktor in obračalnik pred poškodbami. V nastavitve preobremenitvene varnostne sklopke ne smete posegati. Zaradi tega Vam preneha garancija.

Pri preobremenitvi se vrtilni moment omeji s pulzirajočim zdrsom sklopke.



- Za preprečitev predčasne obrabe preobremenitvene varnostne sklopke, se morate odzvati s takojšnjim izklopom kardana.
- Primerjajte izmerjeno vrednost vrtilnega momenta RM preobremenitvene varnostne sklopke z vrednostmi podanih v tabeli. V kolikor vrednosti niso skladne, se povežite s SIP-ovimi prodajalci.

## 2.3 Kardan

### 2.3.1 Opšte

Kardan ima sklopku preopterečenja, koja štiti okretač i traktor pred kvarovima. Sklopka je fabrički podešena na propisanu meru, koju ne smete menjati (ako to učinite, ne priznaje se vam garancija).

Pri opterečenju sklopke se moment vrtenja ograniči sa pulzirajućim klizanjem sklopke.



- Da bi sprečili trošenje sklopke potrebno je odmah isključiti kardan.
- Obavezno usporedite vrednosti momenta vrtenja RM sklopke sa podacima iz tabele. Ako vrednosti nisu skladne odmah se savetujte sa servisnom službom SIP-a.

Tip Tip	Vrtilni moment (RM) Moment vrtenja (RM)
SPIDER 350/4 ALP	460 Nm

### 2.3.2 Dolžinska prilagoditev kardana

### 2.3.2 Prilagođžavanje kardana po dužini

Slika 3

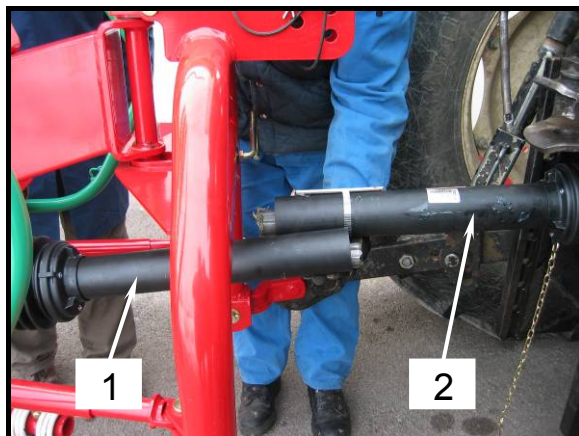

- Pri pregledu , vzdrževanju, popravilu in montažnih delih na obračalniku obvezno kardan izklopite. Motor traktorja ugasnite in ključ izvlecite. Traktor zavarujte pred premikanjem!
- Pri spuščanju obračalnika s traktorsko hidravliko se ne sme nihče nikoli nahajati med traktorjem in obračalnikom.



- Za vreme pregleda, održavanja, popravke i montaže na okretaču obavezno isključite kardan. Motor traktora ugasite i izvucite kontaktni ključ. Traktor osigurajte, da se ne pmiče!
- Kada spuštate okretač na tla, niko se ne sme zadržavati između traktora i priključne mašine.



- **Nevarnost materialne škode:** Ne spuščajte obračalnik s traktorsko hidravliko preden se dolžina kardana ne prilagodi!



- **Nastanek materialne štete:** Okretač ne spuštajte sa hidraulikom dok ne prilagodite dužinu kardana.

- Za prilagoditev dolžine kardana izvlecite polovici narazen.
- Polovici kardana odložite (1) na strani stroja in (2) na traktorski strani.
- **Preobremenitveno varnostno sklopko morate montirati na strani stroja!**
- Obračalnik s tritočkovno hidravliko postavite v za kardana najkrajšo pozicijo.
- Obe polovici drug ob drugi zadržite in izmerite pravilni dolžini.
- Za podrobne nadaljne postopke izmere in krajšanje si prosim vzemite Navodila za delo proizvajalca kardana.

- Da bi počeli prilagođžavati kardana morate ga najpre raztegnuti i rastaviti cevi.
- Polovice kardana postavite (1) na strani mašine i (2) na strani traktora.
- **Osiguravajuća sklopka mora biti na strani mašine!**
- Okretač s trotočkovnom hidraulikom postavite u položaj najkraće dužine kardana.
- Obe cevi usporedite i izmerite pravilnu dužinu.
- Za postopke, koji slede (merjenja, skraćivanja) obavezno uzmite Uputstvo za rad.



## 2.3.3 Montaža in vzdrževanje kardana

## 2.3.3 Montaža i održavanje kardana

Slika 4

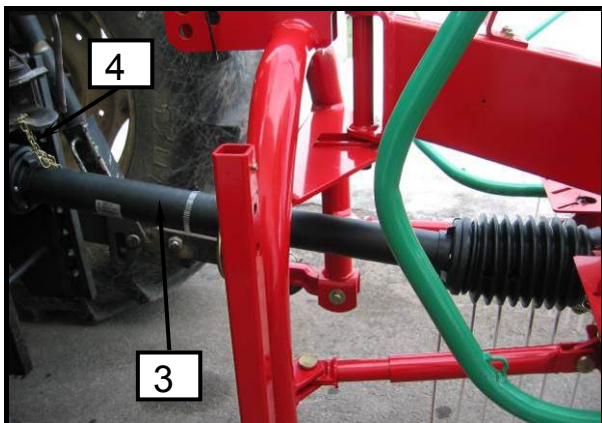

Zaščitni cevi (3) varujte z verižico (4) proti vrtenju.

Preverite področje zasuka in prostora za kardan. Dotiki kardana na traktor in stroj vodijo k škodi (na primer dotik na trotočkovno hidravlično drogovje, priklop stroja).

Kardan na sliki z razvidnimi časovnimi presledki namažite z namensko masjo. Upoštevajte Navodila za delo proizvajalca kardana.



- **Uporabljajte v ta namen mast na rastlinski osnovi.**

Slika 5

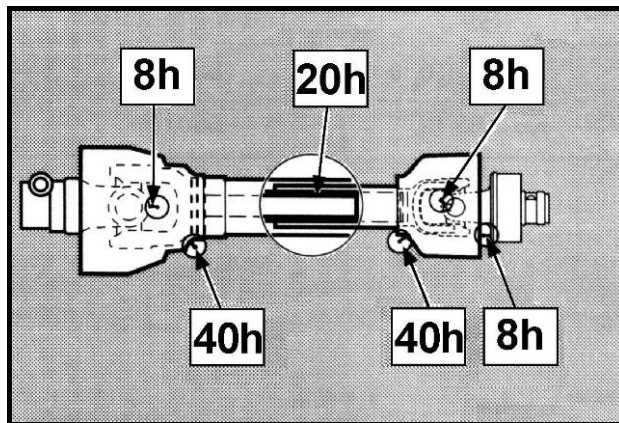

Zaščitne cevi kardana (3) osigurajte sa lančičem (4).

Preverite položaj kardana u skretanju i prostor za kardan. Naslanjanje kardana na mašinu ili traktor je uzrok za kvar (npr. kontakt kardana sa polugama trotočkovnog sistema ili priklopa mašine).

Gornja slika prikazuje mazanje kardana. Za duži životni vek in normalno funkcioniranje kardana pridržavajte se uputstava gornje slike.



- **Ze te namene koristite mast na biljnoj osnovi.**

## 2.4 Hidravlični dvig stranskih vrtavk – dodatna oprema

Traktor mora imeti en hidravlični priključek za dvig vrtavk.



- *Pred vklopom hidravličnega priključka na traktorsko hidravliko ne sme biti v hidravličnem sistemu medij pod tlakom tako na strani stroja kakor traktorja.*



- *Pazite, da je hitra spojka čista in suha. Umazanija lahko povzroči netesnost in poškodbe.*

## 2.4 Hidraulično podizanje bočnih vrtuljaka – dodatna oprema

Traktor mora imeti jedan hidraulični priključak za podizanje vrtuljaka.



- *Pred vključevanjem hidraulične cevi okretača na traktor hidraulični sistemi okretača i traktora ne smeju biti pod pritiskom.*



- *Brza spojka mora biti suva i čista, sve primese mogu prosuzrokovati slab kontakt i kvarove.*

## 2.5 Namestitev vrvice zapiral dvignjenih vrtavk



- *Vrvica mora biti vedno ohlapno nameščena. S tem je preprečeno, da bi nehoten poteg povzročil izklop vrtavk iz transportnega položaja. Visok riziko poškodbe!*

- Namestite vrvico (1), pritrjeno na zapirala (2), v kabino na doseg traktorista.

## 2.5 Namještanje vrpce zatvarača podignutih rotora okretača



- *Vrpca mora biti uvijek slobodno namještena. S time je sprečeno, da bi zbog nenamjernog potega vrpce došlo do otkopčavanja okretača iz transportnog položaja. Visok riziko opasnosti!*

- Vrpco (1) pričvrstite na zatvarača (2) u traktorsku kabinu. Vrpca mora biti traktoristu dohvatljiva sa sedišta.

Slika 6

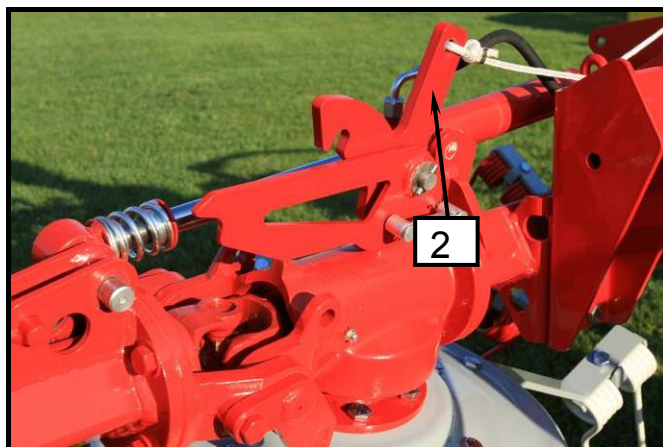

## 2.6 Postavitev obračalnika iz delovnega v transportni položaj



- **Pred dvigom stranskih vrtavk je potrebno izklopiti kardansko gred in POČAKATI, da se obračalnik USTAVI !! Ugasnite motor traktorja in izvlecite ključ.**
- **Dvigovanje in spuščanje vrtavk izvajajte samo na ravnih in trdnih tleh.**



- **Pri postavitvi obračalnika v transportni položaj se ne sme nihče nahajati med traktorjem in obračalnikom in v bližini obračalnika. Visok riziko poškodbe!**

- Izklopite kardansko gred in počakajte, da se vrtavke obračalnika popolnoma USTAVIJO. Ugasnete motor traktorja in izvlecite ključ.
- Vrtavko dvignete tako, da primete za zaščito (1) in jo dvignete, da zaskoči kavelj (2).
- S tritočkovnim drogovjem dvignete zložen obračalnik v zgornji položaj.

## 2.6 Postavljanje uređaja za okretanje iz radnog u transportni položaj



- **Prije podizanja bočnih vrtuljaka potrebno je isključiti kardansku osovino i PRIČEKATI da se uređaj za okretanje ZAUSTAVI! Ugasite motor traktora i izvucite ključ.**
- **Podizanje i spuštanje vrtuljaka obavljajte samo na ravnoj i čvrstoj podlozi.**



- **Kod podizanja okretača u transportni položaj, niko se nesmije nalaziti između traktora i okretača i u blizini okretača. Visok riziko opasnosti.**

- Isključite kardansku osovino i pričekajte da se vrtuljci uređaja za okretanje potpuno ZAUSTAVE. Ugasite motor traktora i izvucite ključ.
- Vrtuljak se podiže tako da se zaštita (1) uhvati i podigne tako da zahvati kuku (2).
- Polugama pričvršćenim u tri točke podignite sklopljeni uređaj za okretanje u gornji položaj.

Slika 7

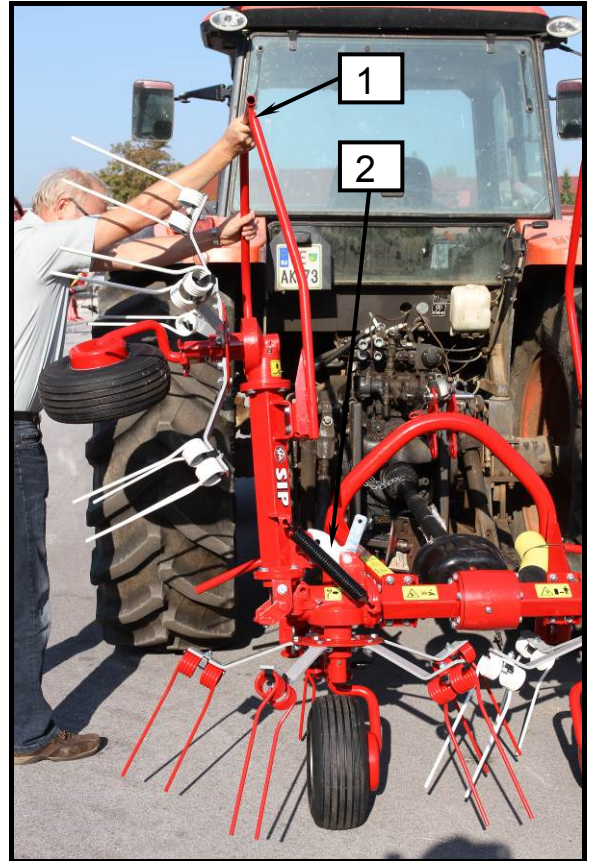
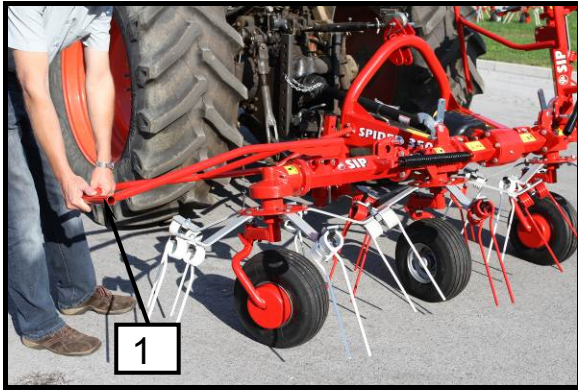

## 2.7 Postavitev obračalnika iz transportnega v delovni položaj



- Pri postavitvi obračalnika v delovni položaj se ne sme nihče nahajati med traktorjem in obračalnikom in v bližini obračalnika. Visok riziko poškodbe!
- Ugasnite motor traktorja in izvlecite ključ.

## 2.7 Postavljanje uređaja za okretanje iz transportnog u radni položaj



- Kod spuštanja okretača u radni položaj niko se nesmiye nalaziti između traktora i okretača i u blizini okretača. Visok riziko opasnosti!
- Ugasite motor traktora i izvucite ključ.



- Kardansko gred ne vklapljati dokler obračalnik ni v delovnem položaju.
- Dvigovanje in spuščanje vrtavk izvajajte samo na ravnih in trdnih tleh.



- Ne uključujte kardansku osovino dok uređaj za okretanje ne bude u radnom položaju.
- Podizanje i spuštanje vrtuljaka obavljajte samo na ravnoj i čvrstoj podlozi.

- Vrtavko rahlo potisnete proti kavljju (2). Kavelj nato odpnete in vrtavko z držanjem za zaščito (1) spustite v delovni položaj.

- Malo gurnite vrtuljak prema kuki (2). Zatim otkaçite kuku te, držeći zaštitu (1), spustite vrtuljak u radni položaj.

Slika 8



## 2.8 Odklop obračalnika od traktorja



- Pazite, da obračalnik odstavite na ravna in trdna tla.
- Pri dvigu ali spuščanju obračalnika s traktorsko hidravliko se ne sme nihče nahajati med traktorjem in obračalnikom.
- Pazite tudi na naslednja varnostna navodila.

- Izberite ravno, suho in zadosti trdno odložilno površino.
- Podporno nogo (1) spustite in zavarujte z zatikom (2).
- Na vilicah koles (srednji dve vrtavki) sprostite sornik (1), da zaskoči v srednjo luknjo.
- Obračalnik spustite na tla in pazite na to, da je obračalnik stabilno postavljen.
- Kardan (3) odklopite in ga odložite na nosilec (4). Varovalna veriga na kardanu ni namenjena obešanju kardana.
- Obračalnik odklopite od traktorja.

## 2.8 Otkaçivanje okretača od traktora



- Okretač morate postaviti na ravnu i tvrdu podlogu.
- Kada spuštate ili dižete okretač, niko se ne sme nalaziti između okretača i traktora.
- Pridržavajte se sledećih uputstava bezbednosti.

- Odaberite ravnu, suhu i dovoljno čvrstu površinu.
- Spustite potporna noga (1) i osigurajte je zatikom (2).
- Na vilicama kotača (dva srednja vrtuljka) otpustite zavrtanj (1) tako da uskoči u srednji otvor.
- Uređaj za okretanje spustite na tlo i pazite da bude stabilan.
- Odvojite kardan (3) i odložite ga na nosač (4). Sigurnosno uže na kardanu nije namenjeno vješanju kardana.
- Odvojite uređaj za okretanje od traktora.

Slika 9

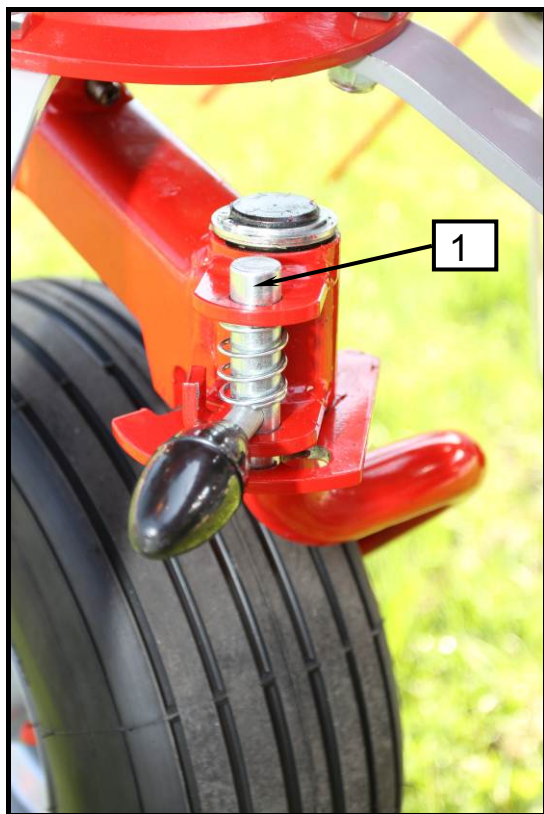

### 3. Priprava obračalnika za obračanje in trošenje



- Servisiranje, vzdrževanje in dela čiščenja kakor odstranjevanje zamašitev in ovir se izvaja samo pri izklopljenem pogonu in mirujočem motorju traktorja! Izvlečen ključ za vžig motorja.
- Obračalnik je projektiran za max. število vrtljajev kardana 540 vrt/min.
- Priporočljivo število vrtljajev kardana je v območju 480 in 500 vrt/min.
- Prepovedano je zadrževanje oseb v delovnem področju. Nevarnost rotirajočih prstov.
- Opozorilo na nevarnost izmeta snovi za strojem.
- Prepovedano je vzpenjanje na stroj.
- Zaščitne naprave morajo biti pri delu v zaščitnem položaju.
- Pri zasuku vrtavke iz delovnega v transportni položaj in obratno je rizik za udarec vrtavke v telo oz. vbod z vzmetnimi prsti v dele telesa.

### 3. Priprava okretača za okretanje i rastresanje



- Servisiranje, održavanje, čišćenje, i druge radove na okretaču obavljajte samo kada je isključen pogon, ugašen motor in izvučen kontaktni ključ.
- Okretač je projektovan za maksimalni broj obrtaja kardana 540 obrt./min.
- Preporučljiv broj obrtaja kardana je u rasponu 480 i 500 obr./min.
- Zabranjeno je zadržavanje osoba u radnom području okretača. Opasnost rotirajućih prstiju.
- Upozoravamo na opasnost izbacivanja tvrdih predmeza iza okretača.
- Zabranjeno je penjanje na okretač.
- Sve zaštite moraju biti u propisanom položaju.
- Prilikom okretanja vrtuljka iz radnog u transportni položaj i obrnuto postoji opasnost od udarca vrtuljka u tijelo odnosno uboda opružnih prstiju u dijelove tijela.

#### 3.1 Osnovna postavitev v delovnem položaju



- Nastavitve obračanja nadzirajte tudi med delom in pazite, da vzmetni prsti ne segajo pregloboko v rušo ker jo s tem poškodujejo, krmo pa onesnažujejo.

#### 3.1 Osnovno namještanje u radnom položaju



- Podešavanje okretanja nadzirite i tijekom rada i pazite da opružni prsti ne posežu preduboko u tlo jer će ga tako oštetiti, ali i zagaditi prehranu.

- Še pri dvignjenem obračalniku izvlecite sornik (2) pri srednjih vrtavkah in jih fiksirate v utor (1). Vilici kolesa morata biti prosto vrtljivi.
  - Upravljalno ročico hidravlike tritočkovnega priklopa prestavite v položaj »sproščeno« v najnižji položaj v takoimenovani plavajoči položaj.
  - Z zgornjim vzvodom (1) obračalnik nastavite tako, da je obračalnik nagnjen naprej in se obračalni prsti (2) spredaj rahlo dotikajo tal.
  - Obračalnik med delom sledi traktorju.
  - Pred ostrimi zavoji in pri vzvratni vožnji ga je potrebno obračalnik dvigniti.
  - Kolesa morajo biti gibljiva. Sornik (2) mora biti dvignjen.
- Dok je uređaj za okretanje još podignut, izvucite zavrtanj (2) kod srednjih vrtuljaka i fiksirajte ih u utor (1). Vilice kotača moraju se slobodno okretati.
  - Ručicu za upravljanje hidrauličnim sklopom priklučka s tri točke premjestite u položaj „otpušteno“ (najniži položaj ili takozvani plutajući položaj).
  - Gornjom polugom (1) podesite uređaj za okretanje tako da bude nagnut prema naprijed, a da opružni prsti (2) sprijeda malo dodiruju tlo.
  - Uređaj za okretanje tijekom rada slijedi traktor.
  - Prije oštih zavoja i prilikom vožnje unatrag potrebno je podignuti uređaj za okretanje.
  - Kotači moraju biti pokretni. Vijak (2) mora biti podignut.

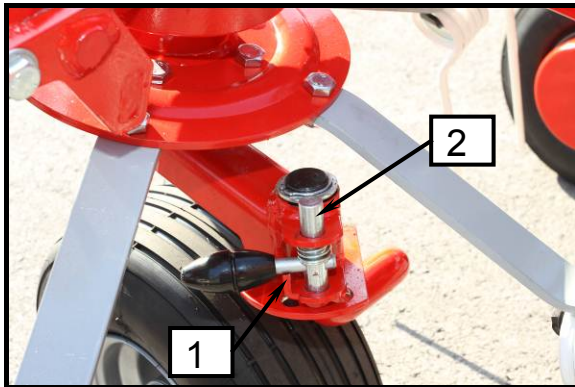
**Slika 10****Slika 11**



#### 4. Predpisi vožnje na prometnih cestah

##### 4.1 Transport obračalnika na prometnih cestah

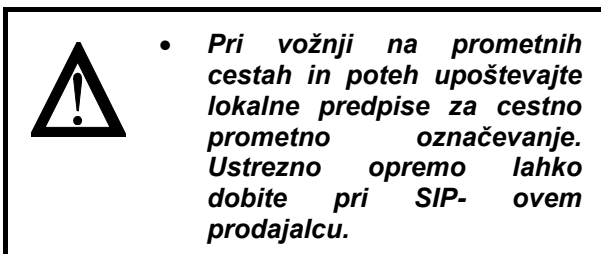

#### 4. Propisi za vožnju na javnim putevima

##### 4.1 Transport okretača na javnim putevima

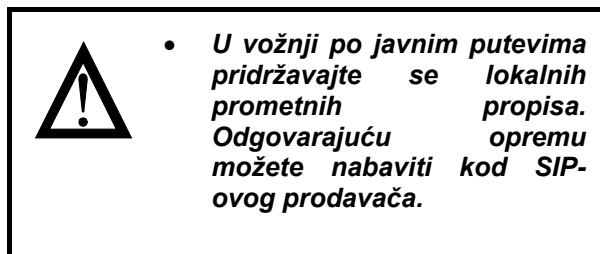

#### 4.2 Obtežitev prednje osi traktorja

##### Priloga B standard SIST EN ISO 4254 – 10

Zaradi teže stroja, lahko postane kombinacija traktor – stroj nestabilna. Za preizkus skupne stabilnosti, se lahko uporabi naslednja formula za preračun za minimalni frontno balastno uravnoteženje pri minimalni obremenitvi prednje osi 20% razbremenjenega traktorja:

Opomba: Izračun je za zadenjski in kombinacijo frontno / zadenjski stroj.

#### 4.2 Opterečenje prednje osovine traktora

##### Prilog B standard SIST EN ISO 4254 – 10

Zbog mase okretača može doći do nestabilnosti kombinacije traktor – stroj. Za provjeru ukupne stabilnosti može se upotrebiti sledeća formula za proračun za minimalno prednje uravnoteženje – kod minimalnog opterećenja prednje osovine 20 % rasterečenog traktora.

Napomena: Proračun važi za pozadinski i kombinaciju frontno / pozadinski stroj.

Slika 12

$$I_{F, min} = \frac{(I_R \times (c + d)) - (T_F \times b) + (0,2 \times T_E \times b)}{a + b}$$

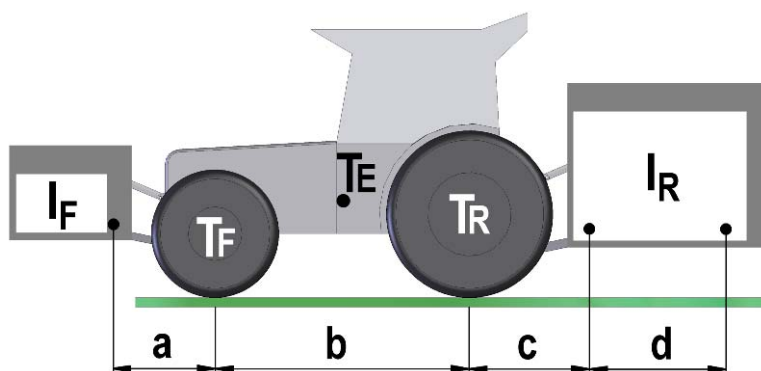

Legenda (SLO)			
$T_E$	(kg)	Teža neobremenjenega traktorja	1
$T_F$	(kg)	Obremenitev prednje osi neobremenjenega traktorja	1
$T_R$	(kg)	Obremenitev zadnje osi neobremenjenega traktorja	1
$I_R$	(kg)	Skupna teža zadenjsko vpetega stroja / zadenjskega balasta	2
$I_F$	(kg)	Skupna teža frontno vpetega stroja / frontnega balasta	2
$a$	(m)	Razdalja med težiščem frontno vpetega stroja / frontnega balasta in sredino prednje osi	2, 3
$b$	(m)	Medosna razdalja traktorja	1, 3
$c$	(m)	Razdalja med sredino zadnje osi in sredino priklopnih krogel	1, 3
$d$	(m)	Razdalja med sredino priklopnih krogel in težiščem zadenjsko vpetega stroja / zadenjskega balasta	2

Legenda (CRO)			
$T_E$	(kg)	Masa neopterečenog traktora	1
$T_F$	(kg)	Opterečenje prednje osovine neopterečenog traktora	1
$T_R$	(kg)	Opterečenje zadnje osovine neopterečenog traktora	1
$I_R$	(kg)	Ukupna masa pozadi priključenog stroja / zadnji balast	2
$I_F$	(kg)	Ukupna masa unapred priključenog stroja / prednji balast	2
$a$	(m)	Dužina između težišta unapred priključenog stroja / prednji balast i središta prednje osovine	2, 3
$b$	(m)	Dužina između osovina traktora	1, 3
$c$	(m)	Dužina između sredine zadnje osovine i sredine priključnih kugla.	1, 3
$d$	(m)	Dužina između sredine priključnih kugla i težištem pozadi priključenog stroja / zadnji balast	2

1. glej Navodila za delo traktorja
2. glej Navodila za delo stroja
3. izmerite

1. pronađite Upute za rad traktora
2. pronađite Upute za rad stroja
3. izmjeri

## 5. Vzdrževanje in periodični pregledi

### 5.1 Poudarek na varnostna navodila pri izvajanju vzdrževanja in periodičnih pregledih



- Servisiranje, vzdrževanje, periodični pregledi in čiščenje kakor odstranjevanje funkcijskih motenj se mora izvajati samo pri odklopljenem pogonu in mirujočem motorju! Izvlecite ključ motorja!
- Uporabljajte dovoljeno količino olja in masti.
- Pri poškodbah z brizgajočim oljem takoj poiščite zdravnika.
- Upoštevajte tudi ostala varnostna navodila za zmanjšanje poškodb in nesreč.

## 5. Održavanje i periodični pregledi

### 5.1 Pridržavajte se upozorenja za sigurnost u održavanju i periodičnim pregledima



- Servisiranje, održavanje, periodične preglede, čiščenje i otklanjanje funkcijskih grešaka obavljajte samo kada je isključen pogon, ugašen motor traktora i izvučen kontaktni ključ!
- Upotrebljavajte mast i ulje u dozvoljenim količinama (masti i ulja ne sme biti previše).
- Ako ste povređeni od ulja hitno se javite u najbliži zdravstveni dom.
- Pridržavajte se i drugih osiguravajućih propisa za sprečavanje povreda.

## 5.2 Splošno



- Za zagotavljanje neoporečnega delovanja obračalnika in za zmanjšanje obrabe, morate upoštevati navodila za vzdrževanje in periodične preglede. K temu sodi čiščenje, mazanje in oljenje vgradnih sklopov in komponent.

## 5.2 Opšte



- Da bi obezbedili normalno funkcioniranje okretača i smanjili kvarove, morate se pridržavati uputstava za održavanje i preglede. U to spada i čiščenje, mazanje i zaštita sklopova i komponenti.

**Moment privijanja vijakov in matic  $M_A$**   
(če ni drugače navedeno)

**Moment zatezanja vijaka i matica  $M_A$**   
(ako nije drugačije navedeno)

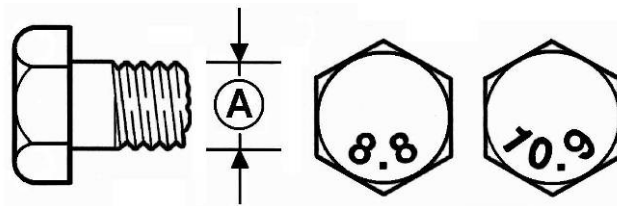

A = velikost navoja  
A = veličina navoja

A Ø	8.8	10.9	12.9
	$M_A$ (Nm)		
M 5	5,9	8,7	10
M 6	10	15	18
M 8	25	36	43
M 10	49	72	84
M 12	85	125	145
M 14	135	200	235
M 16	210	310	365
M 20	425	610	710
M 24	730	1050	1220
M 27	1100	1550	1800
M 30	1450	2100	2450



- Po prvem zagonu po nekaj urah delovanja preglejte privitje matic in vijakov in po potrebi privijte.
- Redno izvajajte preglede (ca. vsakih 50 ur)!



- Posle prvoga puštanja u pogon i nakon nekoliko radnih sati pregledajte zategnutost vijaka i matica. Po potrebi ih pričvrstite.
- Redovno vršite preglede (približno svakih 50 sati).

### 5.3 Pnevmatike



- Za montažo koles in plaščev morate imeti zadostno znanje in predpisana montažna orodja.
- Reparatura dela na pnevmatikah smejo izvajati samo strokovni delavci z ustreznim montažnim orodjem.
- Obračalnik odstavite na trda in ravna tla. S klinastimi zagozdami zavarujte obračalnik proti nenamernemu odkotaljenju.
- Tlak v pnevmatiki redno kontrolirajte.

### 5.3 Gume



- Za montažo guma i točkova morate imati primerno znanje i propisanu montažnu opremo.
- Reparature radove na gumama može izvoditi samo stručno lice sa odgovarajućom opremom.
- Okretač uvek ostavite na tvrdoj podlozi i osigurajte ga, da se ne pomiče.
- Pritisak u gumama redovno kontrolišite.

Redno kontrolirajte tlak v pnevmatikah in po potrebi napolnite. Izmerjene vrednosti primerjajte z vrednostmi podanimi v tabeli.

Ako je potrebno gume napunite, vrednosti pritiska uporedite sa podacima u tabeli.

<i>Tip Tip</i>	<i>Pnevmatika Guma</i>	<i>Tlak (bar) Pritisak (bar)</i>
<b>SPIDER 350/4 ALP</b>	<b>15 x 6,00 - 6</b>	<b>2</b>

### 5.4 Mazanje

Na sliki so označena vsa mazalna mesta. Dolgo življensko dobo vašega obračalnika dosežete z upoštevanjem tukaj podanih period mazanja.

### 5.4 Mazanje

Na sliki su označena sva mesta za mazanje. Pridržavajte se predloženog programa mazanja jer će te na taj način imati okretač u dobrom stanju.

**5.5 Vzdrževanje gonil**

Srednje gonilo mora biti napolnjeno s poltekočo mastjo EP – 00.

**5.5 Održavanje zupčaničkog prenosnika**

Prednji zupčani prenosnik treba biti napunjen polutekućom mašću EP – 00.

**Slika 13**

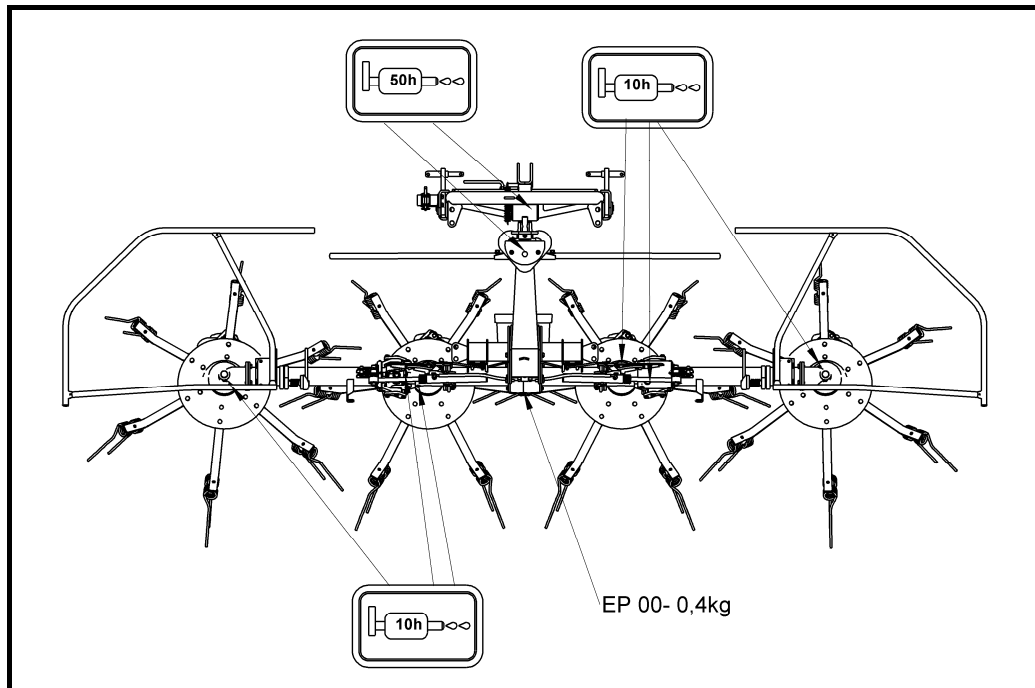

- *Servisiranje, vzdrževanje, periodični pregledi in čiščenje kakor odstranjevanje funkcijskih motenj se mora izvajati samo pri odklopljenem pogonu in mirujočem motorju! Izvlecite ključ motorja!*



- *Servisiranje, održavanje, periodične preglede, kao i sve druge radove na okretaču obavljajte kada je motor ugašen, pogon isključen i izvučen kontaktni ključ!*



- *Uporablajte v ta namen mast na rastlinski osnovi.*



- *Koristite mast na biljnoj osnovi.*

## 5.6 Zamenjava vzmetnih prstov

Pravilna namestitve vzmetnih prstov je prikazana na sliki.

## 5.6 Promjena opružnih prstiju

Pravilnu nameštenost opružnih prstiju prikazuje slika.

Slika 14

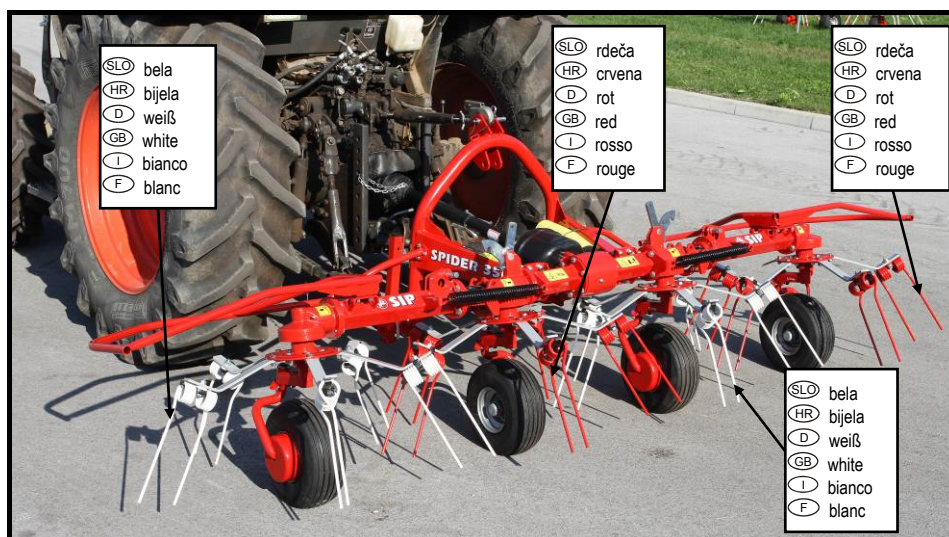

## **6. Prezimovanje obračalnika**

1. Stroj odstavite na suh prostor. Nikar v bližino skladiščenja mineralnih gnojil!
2. Stroj znotraj in zunaj temeljito očistite. Umazanija zadržuje vlago in vodi k rjavenju. Ne priporočamo čiščenja z visokotlačnim čistilcem.
3. Gibljive dele kot napenjalce, zglobe in drugo preizkusite na lahko gibljivost oziroma jih demontirajte, očistite in preverite obrabo. Po potrebi zamenjajte z nadomestnimi deli.
4. Vsa mesta priključkov kardana naoljite.
5. Stroj po čiščenju temeljiti namažite.
6. Ležaje zaščit kardana namažite, da zmanjšate sprijetje.
7. Poškodbe laka popravite, svetle površine zaščitite s sredstvom proti rjavenju.
8. Namažite področje stika stabilizatorja.
9. Za razbremenitev tlak v pnevmatikah popustite in jih zaščitite pred delovanjem sonca, mastjo in olji.
10. Naredite seznam potrebnih nadomestnih delov in jih pravočasno naročite. Za vaše SIP-ove prodajalce je to mnogo lažje, da izven sezone dele takoj naročijo in vam jih dobavijo. Poleg tega je stroj pred prihajajočo sezono zopet popolno pripravljen.

## **6. Zimski period, okretača u skladištu**

1. Okretač pustite na suvoj podlozi ali ne u blizini skladišta sa mineralnim đubrivom!
2. Okretač temeljno očistite. Prašina i druge prljavštine vežu vlagu, koja dovodi do rđanja. Nije preporučljivo čišćenje sa aparatima pod pritiskom.
3. Pregibne delove (zatezač, zglobove i drugo) kontrolišite, demontirajte, očistite i utvrdite istrošenost. Iste po potrebi zamenite.
4. Sva priključna mesta kardana naoljite.
5. Okretač posle čišćenja dobro namažite.
6. Ležaje zaštita kardana namažite da se ne spajaju.
7. Oštete laka popravite, svetle površine zaštitite da ne rđaju.
8. Namažite područje kontakta stabilizatora.
9. Za rasterećenje, pritisak u gumama smanjite, gume zaštitite od sunca, masti i ulja.
10. Sačinite spisak rezervnih delova, da bi okretač bio u funkciji delove pravovremeno naručite kod SIP-ovih prodavača.



---

**7. Ponovni zagon za novo sezono**

1. Obrišite olje in mast uporabljeno pri konzervaciji stroja.
2. Stroj temeljito namažite. S tem odstranimo morebitno kondenzacijsko vlagu iz ležajev.
3. Preverite tlak v pnevmatikah.
4. Preverite nivo maziva v gonilih, po potrebi dopolnite v skladu z zahtevami.
5. Vse matice in vijake preverite in privijte.
6. Vse nastavitve na stroju preverite, po potrebi na novo nastavite.
7. Preobremenitveno varnostno sklopko kardana pregledajte, če so se sprostili kovinski deli lepljenih drsnih oblog (poglejte v notranjost).
8. Navodilo za delo in varnostna navodila še enkrat skrbno preberite.

**7. Puštanje okretača u pogon / nova sezona**

1. Okretač temeljno obrišite.
2. Okretač temeljno namažite, da bi odstranili eventualnu kondenzacijsku vlagu iz ležajeva.
3. Kontrolišite pritisak u gumama.
4. Kontrolišite nivo maziva u reduktorima, u skladu sa zahtevima dopunite mazivo.
5. Kontrolišite zategnutost vijaka i matica.
6. Proverite sva mesta podešavanja.
7. Osiguravajuću sklopku kardana redovno kontrolišite. Ako su klizne podloge popustile, pogledajte unutrašnjost sklopke.
8. Sva uputstva ponovo pročitajte.

## 8. Posebne izvedbe / dodatna oprema

### 8.1 Podporno kolo

Na obračalnik se podporno kolo montira za izboljšanje kopiranja površine. Pri delu mora biti nameščena ohlapno namenska veriga na zgornjem priklopu, da se omogoči prilagajanje obračalnika s podpornim kolesom.

Slika 15

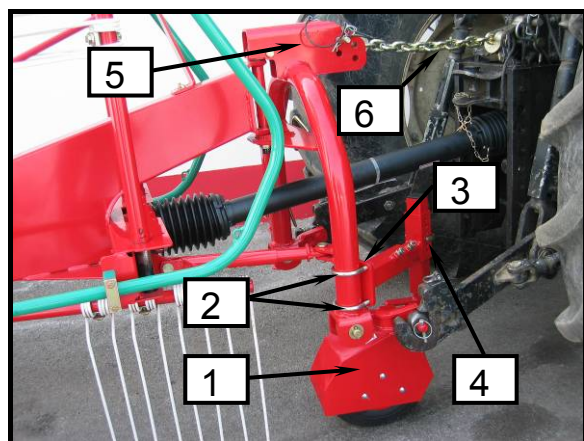

- **Servisiranje, vzdrževanje, periodični pregledi in čiščenje kakor odstranjevanje funkcijskih motenj se mora izvajati samo pri odklopljenem pogonu in mirujočem motorju! Izvlecite ključ motorja!**
- **Položaj podpornega kolesa nastavite izven območja vrtavk – preverite v dvignjenem položaju!**
- **Za transport se mora namenska veriga zamenjati z zgornji vzvodom!**
- **Obračalnik s podpornim kolesom vedno odstavljajte na podporni nogi (7).**

#### Montaža podpornega kolesa

- Podporno kolo (1) namestite z objemko (2) na desno stran loka priklopa glede na smer vožnje.
- Nastavite željeno višino in aretirajte podporno kolo (1) z zatikom (4).
- Na zgornji priklop (5) pritrдите namensko verigo (6).
- Drugi konec namenske verige (6) vpnite na traktor.

## 8. Posebne izvedbe / dodatna oprema

### 8.1 Potporni točak

Potporni točak se na okretač montira za boljše kopiranje travnjaka. Namenski lanec na gornjem priklopu ne sme biti zategnut jer se ne omogočava prilagođavanje okretača travnjaku preko potpornog točka. Namenski lanec mora biti labav.

Slika 16



- **Servisiranje, održavanje, periodične preglede, kao i sve druge radove na okretaču obavljajte kada je motor ugašen, pogon isključen i izvručen kontaktni ključ!**
- **Potporni točak montirajte izvan radnog područja vrtavk – montažu proverite kada je okretač dignut!**
- **Za transport okretača je potrebno namesto namenskog lanca montirati gornju polugu!**
- **Okretač sa potpornim točkom uvijek oslonite na potpurnu nogu (7).**

#### Montaža potpornog točka

- Potporni točak (1) montirajte na desnoj strani luka priklopa – gledano u smeru vožnje. Za montažu upotrebite sponku (2).
- Podesite željeno visinu i točak fiksirajte sa osiguračem (4).
- Na gornji priklop (5) pričvrstite namenski lanac.
- Drugi deo lanca (6) pričvrstite na traktor.



- *Verigo namestite ohlapno, da bo omogočeno prilagajanje obračalnika s podpornim kolesom in omogočen dvig obračalnika.*



- *Lanac ne smete zategnut, malo ga popustite (labavost), da bi okretač kopirao travnjak i da bi okretač mogli podići.*

## Vorwort

### Verehrter Kunde!

Wir danken Ihnen für das Vertrauen, das Sie uns mit dem Kauf dieser Maschine entgegengebracht haben.

Bei der Übergabe dieser Maschine hat Sie der Händler in die Bedienung, Wartung und Einstellung der Maschine eingewiesen.

**Diese erste Einweisung** kann jedoch ein genaueres Kennenlernen der verschiedenen Aufgaben, der Funktionen und den sachgerechten Umgang mit der Maschine nicht ersetzen.

Die Betriebsanleitung ist so aufgebaut, daß Sie ausführlich über die jeweils erforderlichen Tätigkeiten informiert werden, von der Inbetriebnahme und dem Einsatz bis hin zur Wartung und Pflege. Dabei folgt die Gliederung der einzelnen Kapitel in Text und Bild dem arbeitstechnischen Ablauf beim Einsatz der Maschine.

Lesen Sie diese Betriebsanleitung sorgfältig, bevor Sie die Maschine einsetzen, und beachten Sie besonders die angegebenen Sicherheitshinweise.

#### **Wichtig!**

***Um Unfälle zu vermeiden und um optimale Leistungen zu erzielen, dürfen ohne Zustimmung des Herstellers keine Umbauten an der Maschine durchgeführt werden. Gleichfalls darf die Maschine nur unter den von SIP vorgegebenen Bedingungen eingesetzt werden.***



***Dieses Zeichen soll auf die in der Betriebsanleitung enthaltenen Sicherheitshinweise aufmerksam machen. Befolgen Sie diese Hinweise, um Unfälle zu vermeiden.***



***Dieses Zeichen finden Sie an verschiedenen Stellen in der Betriebsanleitung. Es weist auf besondere Handhabungshinweise hin, die beim Einsatz der Maschine besonders beachtet werden müssen.***

## Prologue

### Dear buyer!

We thank you for your confidence toward our products, shown by choosing our machine.

Our dealer informed you at delivery of the machine about proper use, maintenance and setting.

**This first information** is no substitute for present instructions for use.

Present instructions for use, informs you most detailed about every single action which must be taken, from first start of the machine itself, proper and safe use, over to the maintenance. Instructions are divided in single chapters with text and illustrations, explaining practical course of every single step during use of machine.

Due to upper facts please read carefully these instructions, before you start using the machine and take into consideration all security regulations.

#### **Important!**

***To avoid accidents and for achieving optimal working - capacities of the machine, any kind of technical changes without strict concordance from the side of producer is strictly forbidden. In such a manner also the machine must be used exclusively according to from SIP prescribed conditions.***



***This symbol should attract your attention at security informations contained in these instructions for use.***



***This symbol is to be found on different spots in these informations, showing at special procedure informations which must be specially considered during the use of machine.***

**Ersatzteilbestellung**

**Ordering of spare parts**

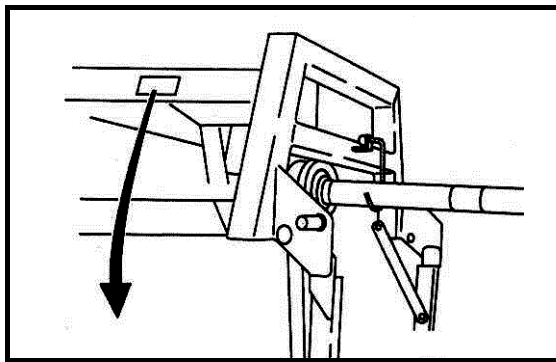

**SIP™** SIP Strojna Industrija d.d  
3311 Šempeter v Savinjski dolini  
SLOVENIJA

CE

Type   
Tip

Ser No  Year of Cons   
Ser St  Leto izdelave

Mass   
Masa  155933500

www.sip.si

	<b>GB</b>	<b>D</b>
Type:	Type of machine	Typenbezeichnung
Machine No.:	Machine Number	Maschinen- Nummer
Year of production:	Year of production	Baujahr
Weight:	Machine weight	Maschinengewicht

Designation of type Bezeichnung des Typs	<input type="text"/>
Machine number Maschinen Nummer	<input type="text"/>
Year of production Baujahr	<input type="text"/>

Bei der Bestellung von Ersatzteilen sind die Typenbezeichnung, die Maschinenummer und das Baujahr anzugeben. Diese Angaben finden Sie auf dem Typenschild.

Damit Sie diese Daten immer zur Hand haben empfehlen wir, sie in obenstehende Kästen einzutragen.

Anforderungen für Ersatzteile nehmen Sie bei Ihrem zuständigen Kundendienst und SIP-Maschinen-Händler vor.

Fälschungen und Kopien der Teile, besonders der Verschleißteile, sind nicht immer die, die augenscheinlich passen! Material – die Qualität ist mit einfacher Betrachtung nur schwer nachzuprüfen, deshalb raten wir zu äußerster Vorsicht bei preiswerten Angeboten und Bildaufnahmen!

When ordering spare parts don't forget to write down the exact type of the machine, serial Number of the machine and year of production. All these data are to be found on the factory plate which is fixed on the machine.

In order to keep these very important data always at hand, we advise you to write them into above index.

Spare parts can be ordered at your authorised service provider and sales representative for SIP machines.

Imitations and copies of parts, especially consumable parts, are not suitable even though they might appear to be! The quality of materials cannot be verified properly with visual inspection alone. For this reason, caution should be practised with low-priced offers and copies!

***Darum lieber gleich  
ORIGINAL SIP ERSATZTEILE!***

***That's why we say, order better immediately  
ORIGINAL SIP SPARE PARTS!***

---

## INHALTSVERZEICHNIS

<b>Vorwort</b> .....	<b>48</b>
<b>Ersatzteilbestellung</b> .....	<b>49</b>
<b>Allgemeine Sicherheitshinweise</b> .....	<b>52</b>
<i>Bestimmungsgemäße Verwendung</i> .....	52
<i>Sicherheits- und Unfallverhütungs-Vorschriften</i> .....	52
<i>Angebaute Geräte</i> .....	54
<i>Zapfwellenbetrieb</i> .....	55
<i>Hydraulikanlage</i> .....	56
<i>Bereifung</i> .....	57
<i>Wartung</i> .....	57
<b>1. Einführung</b> .....	<b>59</b>
1.1 <i>Lage der Hinweisschilder, mit sicherheitstechnischen Inhalt, an der Maschine</i> ....	59
1.2 <i>Ankleber mit Warnungen (Bilder)</i> .....	60
1.3 <i>Technische Daten</i> .....	63
<b>2. Vorbereitung</b> .....	<b>65</b>
2.1 <i>Spezielle Sicherheitshinweise bei der Vorbereitungsausführung</i> .....	65
2.2 <i>Anbau des Kreiselheuers an den Schlepper</i> .....	66
2.3 <i>Gelenkwelle</i> .....	68
2.3.1 <i>Allgemeines</i> .....	68
2.3.2 <i>Längen Anpassung der Gelenkwelle</i> .....	69
2.3.3 <i>Montage und Wartung der Gelenkwelle</i> .....	70
2.4 <i>Hydraulisches Anheben der Seitenkreisel – Optiona</i> .....	71
2.5 <i>Schnurverschlußaufstellung der erhobenen Kreisel</i> .....	71
2.6 <i>So bringen Sie den Kreiselheuer aus der Arbeits- in die Transportposition</i> .....	72
2.7 <i>So bringen Sie den Kreiselheuer aus der Transport- in die Arbeitsposition</i> .....	74
2.8 <i>Abbau des Kreiselheuers vom Schlepper</i> .....	75
<b>3. Vorbereitung des Kreiselheuers für Wenden und Verstreu</b> .....	<b>76</b>
3.1 <i>Grundeinstellung in Arbeitsstellung</i> .....	76
<b>4. Vorschriften für die Straßenfahrt</b> .....	<b>78</b>
4.1 <i>Transport des Kreiselheuers auf öffentlichen Straßen</i> .....	78
4.2 <i>Vorderachsebelastung</i> .....	78
<b>5. Wartung und regelmässige Prüfungen</b> .....	<b>80</b>
5.1 <i>Spezielle Sicherheitshinweise für Wartung und regelmässige Prüfungen</i> .....	80
5.2 <i>Allgemeines</i> .....	80
5.3 <i>Bereifung</i> .....	82
5.4 <i>Schmierung</i> .....	82
5.5 <i>Getriebewartung</i> .....	83
5.6 <i>Federzinkenwechsel</i> .....	84
<b>6. Überwinterung des Kreiselheuers</b> .....	<b>85</b>
<b>7. Wiederinbetriebnahme zur neuen Saison</b> .....	<b>86</b>
<b>8. Sonderausrüstung / Zusatzteile</b> .....	<b>87</b>
8.1 <i>Stützrad</i> .....	87

---

**INDEX**

<b>Prologue</b> .....	<b>48</b>
<b>Ordering of spare parts</b> .....	<b>49</b>
<b>General safety instructions</b> .....	<b>52</b>
<i>Regular use in agriculture</i> .....	52
<i>Safety and antiaccident instructions</i> .....	52
<i>On tractor mounted machines</i> .....	54
<i>P.T.O. SHAFT drive (only for implements driven by a P.T.O Shaft)</i> .....	55
<i>Hydraulics</i> .....	56
<i>Tyres</i> .....	57
<i>Maintenance</i> .....	57
<b>1. Foreword</b> .....	<b>59</b>
1.1 <i>Position of safety decals with warning text on the machine</i> .....	59
1.2 <i>Safety decals (drawing)</i> .....	60
1.3 <i>Technical data</i> .....	63
<b>2. Preparing</b> .....	<b>65</b>
2.1 <i>Special safety instructions</i> .....	65
2.2 <i>Attaching the rotary tedder to the tractor</i> .....	66
2.3 <i>P. T.O. shaft</i> .....	68
2.3.1 <i>General</i> .....	68
2.3.2 <i>P.T.O. shaft length adjustment</i> .....	69
2.3.3 <i>Mounting and maintenance of the P.T.O. shaft</i> .....	70
2.4 <i>Hydraulic lift of side rotors – additional equipment</i> .....	71
2.5 <i>Setting the string for lifted rotors lock up</i> .....	71
2.6 <i>Setting the tedder from the working into the transport positionožaj</i> .....	72
2.7 <i>Setting the tedder from the transport to the working position</i> .....	74
2.8 <i>Disconnecting the rotary tedder from the tractor</i> .....	75
<b>3. Preparing the rotary tedder for turning over and tossing</b> .....	<b>76</b>
3.1 <i>Basic stting in work position</i> .....	76
<b>4. Traffic regulations</b> .....	<b>78</b>
4.1 <i>Transporting the rotary tedder on the roads</i> .....	78
4.2 <i>Front axle load</i> .....	78
<b>5. Maintenance and periodical overhauls</b> .....	<b>80</b>
5.1 <i>Special safety instructions</i> .....	80
5.2 <i>General</i> .....	80
5.3 <i>Tyres</i> .....	82
5.4 <i>Lubrication</i> .....	82
5.5 <i>Gear maintenance</i> .....	83
5.6 <i>Replacing the tines</i> .....	84
<b>6. Storage</b> .....	<b>85</b>
<b>7. Restart for a new season</b> .....	<b>86</b>
<b>8. Special constructions / additional equipment</b> .....	<b>87</b>
8.1 <i>Support wheel</i> .....	87

## **Allgemeine Sicherheitshinweise**

### **Bestimmungsgemäße Verwendung**

Die Maschine ist ausschließlich für den üblichen Einsatz bei landwirtschaftlichen Arbeiten gebaut (bestimmungsgemäßer Gebrauch).

Jeder darüber hinausgehende Gebrauch gilt als nicht bestimmungsgemäß. Für hieraus resultierende Schäden haftet der Hersteller nicht; das Risiko hierfür trägt allein der Benutzer.

Zur bestimmungsgemäßen Verwendung gehört auch die Einhaltung der vom Hersteller vorgeschriebenen Betriebs-, Wartungs- und Instandhaltungsbedingungen.

Die Maschine darf nur von Personen benutzt, gewartet und instand gesetzt werden, die hiermit vertraut und über die Gefahren unterrichtet sind.

Die einschlägigen Unfallverhütungsvorschriften, sowie die sonstigen allgemein anerkannten sicherheitstechnischen, arbeitsmedizinischen und straßenverkehrsrechtlichen Regeln sind einzuhalten.

Eigenmächtige Veränderungen an der Maschine schließen eine Haftung des Herstellers für daraus resultierende Schäden aus.



***Vor dem Befahren öffentlicher Verkehrswege und vor jeder Inbetriebnahme der Maschine und den Traktor auf Verkehrs- und Betriebssicherheit überprüfen!***

## **General safety instructions**

### **Regular use in agriculture**

The machine has been designed strictly for regular use in agriculture.

If the machine was misused for any other purpose, and get damaged during irregular use, manufacturer is not liable for damages caused to the machine. It is the user himself who bears the risk.

All conditions for work and maintenance, prescribed by the manufacturer, should strictly be considered.

The machine may only be used, handled and repaired by persons who are appointed to do this and who are aware of the dangers.

All relevant safety regulations as well as all generally used safety technical, working-medical and traffic regulations should be considered during the work with the machine.

The manufacturer is not liable for damages, caused to the machine which has been rebuilt by the user, if damages had occurred as a result of the rebuilding.



***Before entering on public traffic roads and before each starting of the machine and tractor, check all traffic and working safety devices!***

### **Sicherheits- und Unfallverhütungs-Vorschriften**

1. Beachten Sie neben den Hinweisen in dieser Betriebsanleitung die allgemein gültigen Sicherheits- und Unfallverhütungs-Vorschriften!
2. Die angebrachten Warn- und Hinweisschilder geben wichtige Hinweise für den gefahrlosen Betrieb; die Beachtung dient Ihrer Sicherheit!

### **Safety and antiaccident instructions**

1. Besides the instructions from this booklet take into consideration all generally used safety and accident regulations!
2. Safety and warning decals, placed on the machine, give important instructions for safe work. Take them into consideration for your safety!



3. Bei Benutzung öffentlicher Verkehrswege die jeweiligen Bestimmungen beachten!
4. Vor Arbeitsbeginn sich mit allen Einrichtungen und Betätigungselementen, sowie mit deren Funktionen vertraut machen. Während des Arbeitseinsatzes ist es dazu zu spät!
5. Die Bekleidung des Benutzers soll eng anliegen. Locker getragene Kleidung vermeiden.
6. Zur Vermeidung von Brandgefahr Maschine sauber halten!
7. Vor dem Anfahren und vor Inbetriebnahme Nahbereich kontrollieren! (Kinder!) Auf ausreichende Sicht achten!
8. Das Mitfahren während der Arbeit und der Transport fährt auf dem Arbeitsgerät ist nicht gestattet.
9. Geräte vorschriftsmäßig ankuppeln und nur an den vorgeschriebenen Vorrichtungen befestigen und sichern!
10. Beim An- und Abbauen die Stützeinrichtungen in die jeweilige Stellung bringen!
11. Beim An- und Abkuppeln von Geräten an oder von dem Traktor ist besondere Vorsicht nötig!
12. Ballastgewichte immer vorschriftsmäßig an den dafür vorgesehenen Befestigungspunkten anbringen!
13. Zulässige Achslasten, Gesamtgewicht und Transportabmessungen beachten!
14. Transportausrüstung- wie z.B. Beleuchtung, Warneinrichtungen und evtl. Schutzeinrichtungen überprüfen und anbauen!
15. Betätigungseinrichtungen (Seile, Ketten, Gestänge usw.) fernbetätigter Einrichtungen müssen so verlegt sein, daß sie in allen Transport- und Arbeitsstellungen nicht unbeabsichtigte Bewegungen auslösen.
16. Geräte für Straßenfahrt in vorgeschriebenen Zustand bringen und nach Vorschrift des Herstellers verriegeln!
17. Während der Fahrt den Fahrerstand niemals verlassen!
3. While driving on public roads, take into consideration traffic signs and regulations!
4. Make sure you get familiar with all devices and elements for handling and with the functions, before starting with the work!
5. Avoid wearing loose-fitting clothes. Clothes should fit tight to the user's body.
6. To avoid danger of fire, keep the machine clean!
7. Before switching on the machine and driving off, make sure there is no one near the machine (children). Make sure your visibility is sufficient!
8. It is prohibited to drive persons on the machine!
9. Implements should be connected according to the instructions, all prescribed devices fastened to the prescribed spots and secured!
10. When disconnecting the machine from the tractor, place it on the flat ground and use support devices!
11. Special attention is needed when you are connecting or disconnecting the implement to the tractor!
12. Always place the charging weights according to the instructions on the provided fastening points!
13. Respect prescribed pay load, axle load and transport dimensions!
14. Transportequipment on machine and tractor is to be tested for traffic safety before each use: lights, protections etc!
15. Strating devices for remote control (wires, chains, bars, etc.) should be secured in a way, that they can not be unintentionally released during transport or work.
16. For driving on the road, prepare and secure the machine according to the manufacturer's instructions!
17. Never leave the driver seat during driving!

18. Die gefahrene Geschwindigkeit muß immer den Umgebungsverhältnissen angepaßt werden! Bei Berg- und Talfahrt und Querfahrten zum Hang plötzliche Kurvenfahrten vermeiden!
19. Fahrverhalten, Lenk- und Bremsfähigkeit werden durch angebaute oder angehängte Geräte und Ballastgewichte beeinflusst. Daher auf ausreichende Lenk- und Bremsfähigkeit achten!
20. Bei Kurvenfahrt die weite Ausladung und/oder die Schwungmasse des Gerätes berücksichtigen!
21. Geräte nur in Betrieb nehmen, wenn alle Schutzvorrichtungen angebracht und in Schutzstellung sind!
22. Der Aufenthalt im Arbeitsbereich ist verboten!
23. Nicht im Dreh- und Schwenkbereich des Gerätes aufhalten!
24. Hydraulische Klapprahmen dürfen nur betätigt werden, wenn sich keine Personen im Schwenkbereich aufhalten!
25. An fremdkraftbetätigten Teilen (z.B. hydraulisch) befinden sich Quetsch- und Scherstellen!
26. Vor dem Verlassen des Traktors Gerät auf dem Boden absetzen, Motor abstellen und Zündschlüssel abziehen!
27. Zwischen Traktor und Gerät darf sich niemand aufhalten, ohne daß das Fahrzeug gegen Wegrollen durch die Feststellbremse und/oder durch Unterlegkeile gesichert ist!
18. Always adjust the driving speed to the driving conditions. Avoid fast turning when driving uphill, downhill or across the slope!
19. The performance during driving and the ability of turning is changed, when there are implements connected or mounted to the tractor. Pay attention to sufficient ability of turning and braking!
20. In turnings, take into consideration the load which is outside the centre of gravity and/or constant weight of the implement!
21. Connect the implement only when all safety devices are in position and when the implement is secured!
22. It is prohibited to be in the working and dangerous area of the machine!
23. Stay away from the area of swinging and turning of the machine!
24. Hydraulic flaps, doors etc. may be put in action only when no one is in the swinging area!
25. On all parts of the machine, which are mechanically or hydraulically driven, there is danger of shear and squeeze!
26. Secure the implement before leaving the tractor. Lower the implement completely. Switch off the engine and pull out the ignition key!
27. Nobody is allowed to be between the tractor and the implement if the vehicle is not secured against movement by a brake or/and by a wedge!

### **Angebaute Geräte**

1. Vor dem An- und Abbau von Geräten an die Dreipunktaufhängung Bedienungseinrichtung in die Stellung bringen, bei der unbeabsichtigtes Heben oder Senken ausgeschlossen ist!
2. Beim Dreipunktbau müssen die Anbaukategorien von Traktor und Gerät unbedingt übereinstimmen oder abgestimmt werden!
3. Im Bereich des Dreipunktgestänges besteht Verletzungsgefahr durch Quetsch- und Scherstellen!

### **On tractor mounted machines**

1. Before mounting and/or dismounting the machine to or from three point hitch set the handling device into position that prevents uncontrolled lowering or lifting of the machine!
2. When mounting the machine on three point hitch of the tractor, category of fixing points must be or must be done identical!
3. In the area of 3 point hitch bars there is a danger of injuries being caused by squeezing and of bruises!

4. Bei Betätigung der Außenbedienung für den Dreipunktbau nicht zwischen Traktor und Gerät treten!
  5. In der Transportstellung des Gerätes immer auf ausreichende seitliche Arretierung des Traktor-Dreipunktgestänges achten!
  6. Bei Straßenfahrt mit ausgehobenem Gerät muß der Bedienhebel gegen Senken verriegelt sein!
4. When operating outside lift-control of three point hitch, don't stay between tractor and machine!
  5. When machine in transport position, adjust side movement of three point hitch!
  6. When driving on the road with lifted machine, insure the lever of hydraulic control against unintentional drop!

### **Zapfwellenbetrieb**

1. Es dürfen nur die vom Hersteller vorgeschriebenen Gelenkwellen verwendet werden!
2. Schutzrohr und Schutztrichter der Gelenkwelle, sowie Zapfwellenschutz – auch geräteseitig – müssen angebracht sein und sich in ordnungsgemäßem Zustand befinden!
3. Bei Gelenkwellen auf die vorgeschriebenen Rohrüberdeckungen in Transport- und Arbeitsstellung achten!
4. An- und Abbau der Gelenkwellen nur bei ausgeschalteter Zapfwelle, abgestelltem Motor und abgezogenem Zündschlüssel!
5. Bei Verwendung von Gelenkwellen mit Überlast- oder Freilaufkupplung, die nicht durch die Schutzvorrichtung am Traktor abgedeckt werden, sind Überlastbzw. Freilaufkupplungen geräteseitig anzubringen!
6. Immer auf richtige Montage und Sicherung der Gelenkwelle achten!
7. Gelenkwellenschutz durch Einhängen der Ketten gegen Mitlaufen sichern!
8. Vor Einschalten der Zapfwelle sicherstellen, daß gewählte Zapfwellendrehzahl des Traktors mit der zulässigen Drehzahl des Gerätes übereinstimmt!
9. Bei Verwendung der Zweiwegzapfwelle beachten, daß die Drehzahl fahrgeschwindigkeitsunabhängig ist und die Drehrichtung sich bei Rückwärtsfahrt umkehrt!

### ***P.T.O. SHAFT drive (only for implements driven by a P.T.O Shaft)***

1. Use only P.T.O. Shafts prescribed by the manufacturer!
2. PTO shaft - protection tubes and protection pots, driveshaft protection on the tractor, and on inlet shaft on the machine must be on their places and in good condition!
3. Take care about the prescribed P.T.O. Shaft tube overlap in transport and working position!
4. P.T.O. Shaft can only be mounted when the P.T.O. Shaft connection and engine are switched off and the ignition key is pulled out!
5. When using the P.T.O. Shafts with overload and/or free-wheel clutch, which are not covered by a protection on the tractor, put the overload or the free-wheel clutch on the machine side!
6. Always pay your best attention to proper mounting and securing of the P.T.O. Shaft!
7. Secure the P.T.O. Shaft protection against rotating by a chain!
8. Before switching on the P.T.O. Shaft make sure, that the selected RPM and rotating direction of the tractor connection match with the allowed RPM and rotating direction of the machine!
9. When using two-way PTO shaft take into consideration that RPM depend of driving speed and rotation direction at reverse drive Invert!

10. Vor Einschalten der Zapfwelle darauf achten, daß sich niemand im Gefahrenbereich des Gerätes befindet!
  11. Zapfwelle nie bei abgestelltem Motor einschalten!
  12. Bei Arbeiten mit der Zapfwelle darf sich niemand im Bereich der drehenden Zapf- oder Gelenkwelle aufhalten.
  13. Zapfwelle immer abschalten, wenn zu große Abwinkelungen auftreten und sie nicht benötigt wird!
  14. **Achtung!** Nach dem Abschalten der Zapfwelle Gefahr durch nachlaufende Schwungmasse! Während dieser Zeit nicht zu nahe an das Gerät herantreten. Erst wenn es ganz stillsteht, darf daran gearbeitet werden.
  15. Reinigen, Schmieren oder Einstellen des zapfwellengetriebenen Gerätes oder der Gelenkwelle nur bei abgeschalteter Zapfwelle, abgestelltem Motor und abgezogenem Zündschlüssel!
  16. Abgekoppelte Gelenkwelle auf der vorgesehenen Halterung ablegen!
  17. Nach Abbau der Gelenkwelle Schutzhülle auf Zapfwellenstummel aufstecken!
  18. Bei Schäden, diese sofort beseitigen, bevor mit dem Gerät gearbeitet wird!
10. Make sure that nobody is in the area of danger of the machine before switching on the P.T.O. Shaft!
  11. Never switch on the P.T.O. Shaft when the engine is switched off!
  12. When working with the P.T.O. Shaft nobody is allowed to be in the area of rotating P.T.O. Shaft.
  13. Always switch off the P.T.O. Shaft when the angle deviation gets too big or when you do not need it!
  14. **Attention!** After having switched off the P.T.O. Shaft the danger of rotating heavier parts remains. Do not get close to the machine until it comes to a complete standstill. You can start to work only when the rotation is completely stopped.
  15. Cleaning, lubrication or adjusting of the machines, driven by the P.T.O. Shaft, or a P.T.O. Shaft itself, can be done when the engine is switched off and the ignition key is pulled out!
  16. Disconnected P.T.O. Shaft is to be put onto provided holder!
  17. When PTO Shaft pulled from the tractor, push the protection cap back on the drive shaft of the tractor!
  18. Repair all damages of the P.T.O. Shaft before using the machine!

## **Hydraulikanlage**

1. Hydraulikanlage steht unter Druck!
2. Beim Anschließen von Hydraulikzylindern und- motoren ist auf vorgeschriebenen Anschluß der Hydraulikschläuche zu achten!
3. Beim Anschluß der Hydraulikschläuche an die Traktor-Hydraulik ist darauf zu achten, daß die Hydraulik sowohl traktor- als auch geräteseitig drucklos ist!
4. Bei hydraulischen Funktionsverbindungen zwischen Schlepper und Maschine sollten Kupplungsmuffen und -stecker gekennzeichnet werden, damit Fehlbedienungen ausgeschlossen werden! Bei Vertauschen der Anschlüsse umgekehrte Funktion (z.B. Heben/Senken) – Unfallgefahr!

## **Hydraulics**

1. Hydraulics is under high pressure!
2. When connecting the hydraulic cylinders and hydraulic motors, take care about the correct connection of hydraulic hoses!
3. When connecting the hydraulic hoses to the tractor hydraulics, make sure that the hydraulics on the tractor and the hydraulics on the implement are not under pressure!
4. Hydraulic connectors, between the tractor and the mower must be marked, in order to avoid wrong performance. In case the connections are switched there is a danger of inverse working (lifting/lowering). Danger of injury!

5. Hydraulikschlauchleitungen regelmäßig kontrollieren und bei Beschädigung und Alterung austauschen! Die Austauschschlauchleitungen müssen den technischen Anforderungen des Geräteherstellers entsprechen!
  6. Bei der Suche nach Leckstellen wegen Verletzungsgefahr geeignete Hilfsmittel verwenden!
  7. Unter hohem Druck austretende Flüssigkeiten (Hydrauliköl) können die Haut durchdringen und schwere Verletzungen verursachen! Bei Verletzungen sofort einen Arzt aufsuchen! Infektionsgefahr!
  8. Vor Arbeiten an der Hydraulikanlage Geräte absetzen, Anlage drucklos machen und Motor abstellen!
5. Control regularly the hoses and replace them if they get damaged or old. Replaced hoses must correspond to the technical demands of the manufacturer of the implement!
  6. When looking for leaking spots use suitable tools to avoid injuries!
  7. Liquids under high pressure (hydraulic oil) when leaking can penetrate the skin and cause heavy injuries! In case of injury get medical help immediately. Danger of infection!
  8. Before starting any kind of work on the hydraulics of the implement, lower the implement onto the ground, release the oil pressure and stop the engine!

### **Bereifung**

1. Bei Arbeiten an den Reifen ist darauf zu achten, dass das Gerät sicher abgestellt ist und gegen Wegrollen gesichert wurde (Unterlegkeile).
2. Das Montieren von Rädern und Reifen setzt ausreichende Kenntnisse und vorschriftsmässiges Montagewerkzeug voraus!
3. Reparaturarbeiten an den Reifen und Rädern dürfen nur von Fachkräften und mit dafür geeignetem Montagewerkzeug durchgeführt werden!
4. Luftdruck regelmässig kontrollieren! Vorgeschriebenen Luftdruck beachten!

### **Wartung**

1. Instandsetzung-, Wartungs- und Reinigungsarbeiten sowie die Beseitigung von Funktionsstörungen grundsätzlich nur bei ausgeschaltetem Antrieb und stillstehendem Motor vornehmen! - Zündschlüssel abziehen!
2. Muttern und Schrauben regelmäßig auf festen Sitz prüfen und ggf. nachziehen!
3. Bei Wartungsarbeiten am angehobenen Gerät stets Sicherung durch geeignete Abstützelemente vornehmen.
4. Beim Auswechseln von Arbeitswerkzeugen mit Schneiden geeignetes Werkzeug und Handschuhe benutzen!

### **Tyres**

1. While working with tyres make sure that the machine is safely placed and secured against rolling off ( wedge ).
2. Mounting tyres requires sufficient knowledge and tools according to regulations!
3. Repair works on tyres are allowed to be performed by professionals with suitable tools only!
4. Check up the tyre pressure regularly! Consider the tyre pressure according to regulations!

### **Maintenance**

1. Maintenance, repairs, cleaning and disturbance removing may only be executed when the drive and the engine are switched off and the ignition key is pulled out!
2. Check nuts and screws regularly to be sure that they are tightened enough. If not tighten them!
3. If you perform any maintenance on the lifted implement, always secure the implement by a suitable holder.
4. Use adequate tools and gloves when replacing machine parts with sharp edges!

5. Öle, Fette und Filter ordnungsgemäß entsorgen!
  6. Vor Arbeiten an der elektrischen Anlage stets Stromzufuhr trennen!
  7. Unterliegen Schutzeinrichtungen einem Verschleiß, sind sie regelmäßig zu kontrollieren und rechtzeitig auszutauschen!
  8. Bei Ausführung von elektrischen Schweißarbeiten am Traktor und angebauten Geräten, Kabel am Generator und der Batterie abklemmen!
  9. Ersatzteile müssen mindestens den vom Gerätehersteller festgelegten technischen Anforderungen entsprechen! Dies ist z.B. durch Originalersatzteile gegeben!
  10. Bei Gasspeicherung nur Stickstoff zum Auffüllen verwenden-  
EXPLOSIONSGEFAHR!
5. Store properly oils and greases!
  6. Before repairs on electrical equipment are started, switch off the electrical current – remove the fuse!
  7. If safety devices succumb to usage, must be checked regularly and replaced in due time!
  8. When welding on the tractor or on machine which is mounted on the tractor, disconnect the cable from battery and from generator!
  9. Use only genuine spare parts, they guarantee long lifetime of the machine!
  10. When filling in the gas, use for filling in exclusively azote. Danger of EXPLOSION!

## 1. Einführung

Der SIP-Kreiselschwader ist mit allen erforderlichen Sicherheits-Einrichtungen (Schutzeinrichtungen) ausgerüstet.

Nicht alle Gefahrenstellen an dieser Maschinen lassen sich, im Hinblick auf die Erhaltung der Funktionsfähigkeit der Maschine gänzlich sichern. An der Maschine finden Sie entsprechende Gefahrenhinweise (=Hinweisschilder in den Farben gelb / schwarz), die auf diese verbliebenen Restgefahren hinweisen.

Die Gefahrenhinweise haben wir in Form von sog. Warnbildzeichen vorgenommen. Zur Lage dieser Hinweisschilder und die Bedeutung / Ergänzung finden Sie nachfolgend wichtige Hinweise!

 **Machen Sie sich mit der Aussage der nebenstehenden Warnbildzeichen vertraut. Der nebenstehende Text und der gewählte Anbringungsort an der Maschine, geben Hinweis auf die speziellen Gefahrenstellen an der Maschine.**

### 1.1 Lage der Hinweisschilder, mit sicherheitstechnischen Inhalt, an der Maschine

## 1. Foreword

SIP rotary rake is equipped with all safety devices which are prescribed by law.

However it is not possible to protect all danger spots on the machine, regarding functionality of the machine itself. On the machine there are decals with corresponding informations about danger in that area. Decals are yellow and black colour.

 **Read carefully text of safety decals, check on the machine where are they to be found, because there are danger areas.**

### 1.1 Position of safety decals with warning text on the machine

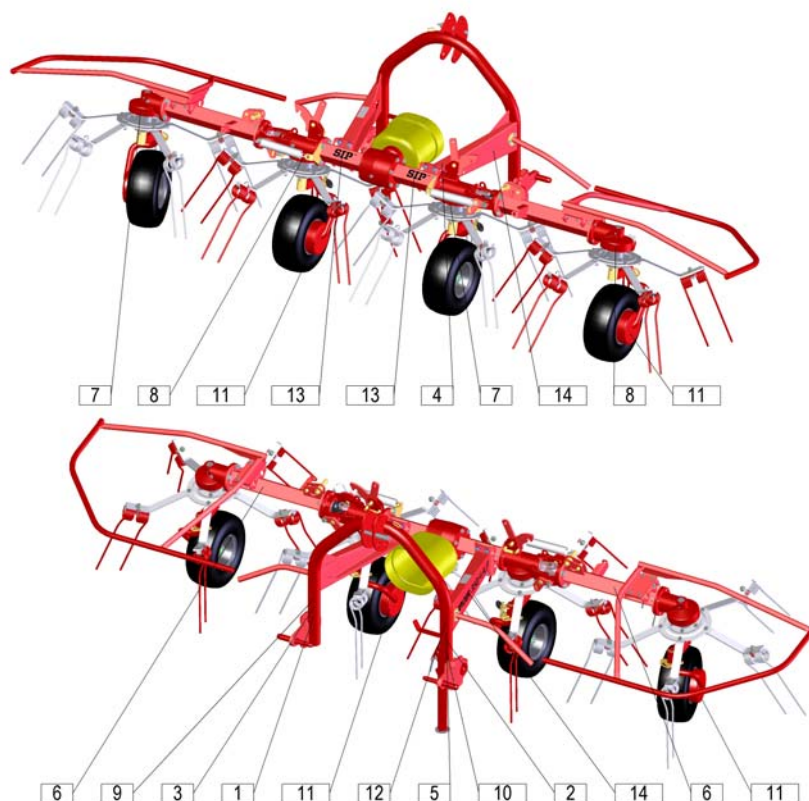

1.2 Ankleber mit Warnungen (Bilder)  
1.2 Safety decals (drawing)

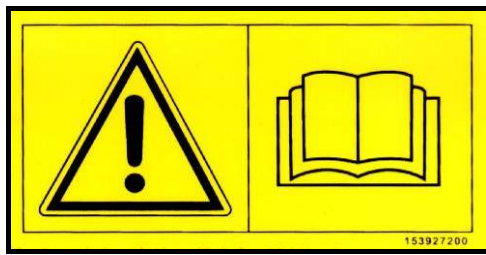

153927200

1

- Betriebsanleitung lesen und beachten.
- Read and observe operator's manual.



153927905

2

- Max. Drehzahl der Gelenkwelle (540 U/Min)
- Max. no. of. tractor shaft rotations is (540 rpm).



153927308

3

- Niemals in den Quetschgefahrenbereich greifen, solange sich dort Teile bewegen können.
- Never reach into the crushing danger area as long as parts may move.



153927709

4

- Bei laufendem Motor Abstand halten.
- Stay clear while engine is running.



153930205

5

- Vor Wartungs und Reparaturarbeiten Motor abstellen und Schlüssel abziehen.
- Shut off engine and remove key before performing maintenance or repair work.



153927406

6

- Nicht im Schwenkbereich der Arbeitsgeräte aufhalten.
- Stay clear of swinging area of implements.





153261106

153261106

7



153261008

153261008

8



153927503

153927503

9

- Niemals in den Gefahrenbereich zwischen Vorsatzgerät und Maschine treten.
- Stay clear of danger area between front attachment and machine.

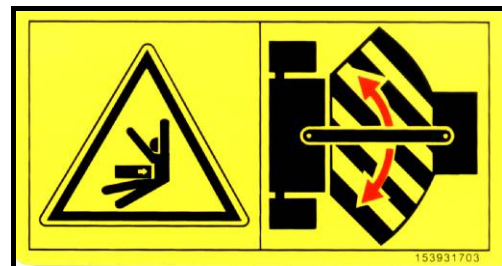

153931703

153931703

10

- Bei laufendem Motor nicht im Knickbereich aufhalten.
- Stay clear of articulation area while engine is running.

**2,0 bar**

157012001

11



153928003

12

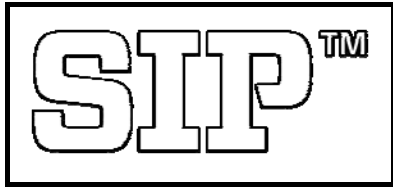

337580150

**13**

**SPIDER 350|4 ALP**

337580100

**14**

## 1.3 Technische Daten

## 1.3 Technical data

Typ	SPIDER 350/4 ALP	Type
Anzahl der Kreisel	4	Rotating heads
Federzinken- / Kreiselanzahl	20	No. of tines / rotor
Leistung	to 3,5 ha/h bis zu 3,5 ha/h	Working capacity
Arbeitsbreite	to 3,4 m	Working width
Transportbreite	2,20 m	Transport width
Gesamtbreite	3,90 m	Machine width
Höhe	1,16 m	Height
Länge	1,45 m	Length
Arbeitsgeschwindigkeit	to 12 km/h bis zu 12 km/h	Working speed
Gewicht	270 kg	Mass
Kraftbedarf des Schleppers	11 KW (15 KS)	Necessary tractor power
Zapfwelldrehzahl	540 (U/min) (rpm)	Output shaft revolutions
Kreiseldrehzahl bei: Gelenkwelldrehzahl von 540 U/min:	205 (U/min) (rpm)	Rotating head revolutions at 540 rpm:
Bereifung	15x6.00-6	Tyres
Chassis	Beweglich Movable	link
Dreipunktbock	Dreipunkt, starr three-point rigid	Hitch frame
Transportstellung	Manuell manual	Frame
<b>Gelenkwelle:</b>		<b>Cardan shaft:</b>
- zwischengelenkänge	810 mm	- length between the joints:
- sicherheitskupplung	460 Nm	- safetycoupling

Bild - Figure 1

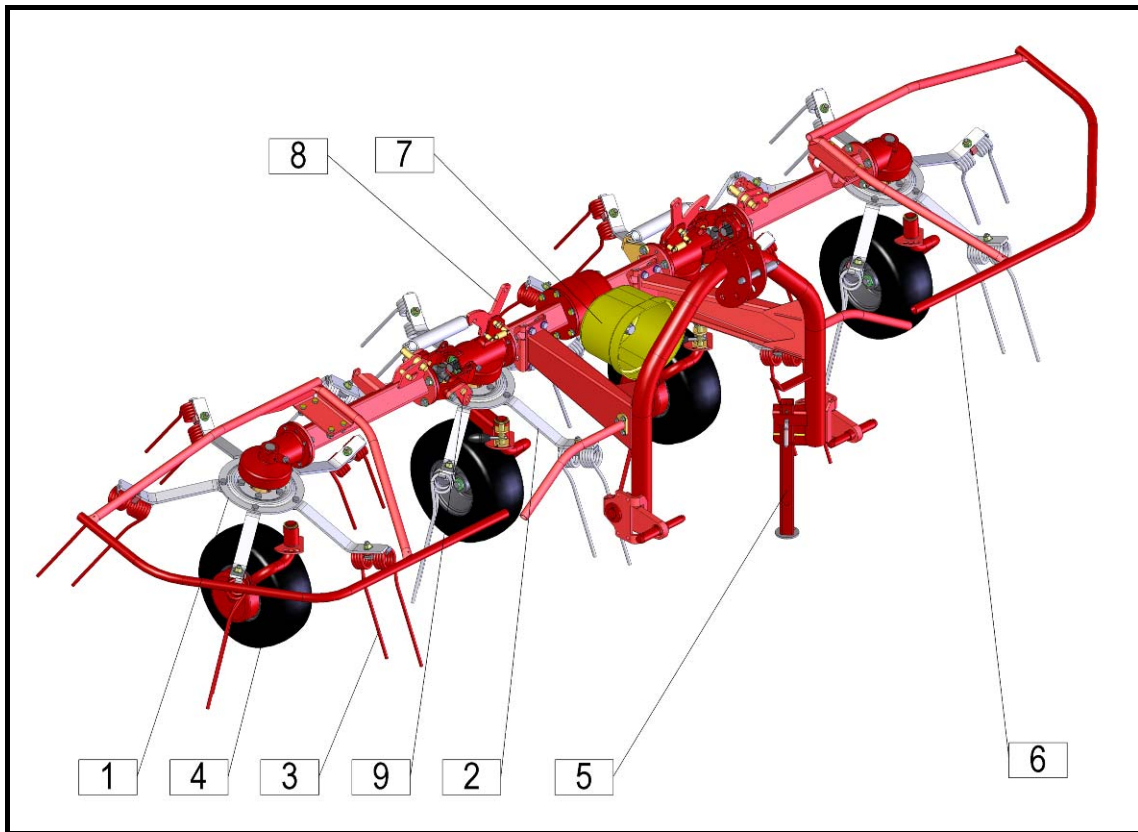

- 1. Seitenkreisel
- 2. Halter des Federzinkens
- 3. Federzinken
- 4. Stützrad
- 5. Stützbein
- 6. Schutz
- 7. Kardanschut
- 8. Schnappöse
- 9. Kreisegel

- 1. Side rotor
- 2. Spring tine arm
- 3. Spring tine
- 4. Support wheel
- 5. Support leg
- 6. Protection rail
- 7. Protection of the PTO shaft
- 8. Rotor hold/for transport position
- 9. Gear joint

## 2. Vorbereitung

### 2.1 Spezielle Sicherheitshinweise bei der Vorbereitungsausführung



- **Bei Pflege-, Wartungs-, Reparatur- und Montagearbeiten am Kreiselheuer grundsätzlich die Zapfwelle ausschalten. Motor abstellen und Zündschlüssel abziehen. Traktor gegen Wegrollen sichern!**
- **Die maximale Antriebsdrehzahl beträgt 540 U/min.**
- **Dienstbarkeitsgeräte wie Schnur, Hydraulikrohr, Elektroleitung müssen so angebracht werden, dass alle ungewollte Züge und Berührungen mit Reifen ausgeschlossen sind. Unfallgefahr!**
- **Beim Anheben und Absenken darf sich niemand zwischen Traktor und Kreiselschwader aufhalten. Hohes Verletzungsrisiko!**
- **Vergewissern Sie sich vor dem Einschalten der Zapfwelle, dass sich niemand im Gefahrenbereich des Kreiselheuers aufhält. Hohes Verletzungsrisiko!**
- **Achten Sie darauf, dass während des Betriebes und bei Fahrten auf öffentlichen Verkehrswegen die Schutzvorrichtungen vorschriftsmässig angebracht sind. Beleuchtung anbringen und Funktion überprüfen.**
- **Während der Arbeit den Fahrerstand niemals verlassen.**

Vor dem An- und Abbau des Gerätes an das Dreipunkt-Hydraulikgestänge, die Bedienungseinrichtung in die Stellung bringen, bei der unbeabsichtigtes Heben oder Senken ausgeschlossen ist!

Beim An- und Abkuppeln des Gerätes an oder von dem Traktor ist besondere Vorsicht nötig!

Im Bereich des Dreipunktgestänges besteht Verletzungsgefahr durch Quetsch- und Scherstellen!

Der Kreiselheuer ist mit Anschlüssen der Kategorie I und II für die Dreipunkt-Hydraulik ausgerüstet.

## 2. Preparing

### 2.1 Special safety instructions



- **When performing check up, maintenance repair and mount works always switch off the P.T.O.shaft. Switch off the engine and pull out the ignition key. Secure tractor against movements.**
- **Maximum number of rotations is 540 rpm.**
- **Devices like string, hydraulic tubes, electrical installations must be placed so that any unintentional pull or touch with tyres is impossible. Risk of accident!**
- **Nobody is allowed to stay between the tractor and the machine when lifting or lowering the swather with tractor hydraulics.**
- **Make sure nobody is in the danger area of the swather before switching on the P.T.O. shaft. High injury risk!**
- **Pay attention to use protections according to regulations when working or driving on the road. Mount the light equipment and check its functioning.**
- **Never leave the driver seat during working.**

Before connecting or disconnecting the machine to the three point hydraulic hitch, set the handling device into the position which prevents unintentional lowering or lifting of the three point hitch!

Connecting and disconnecting the swather requires special attention!

In the area of three point hydraulic hitch bars there is danger of injuries being caused by squeezing and of bruises.

The machine is constructed with three point hydraulic connections of the 1st and 2nd category.

## 2.2 Anbau des Kreiselheuers an den Schlepper

Anbau des Kreiselheuers an den Schlepper ist mit Anschlüssen der Kategorie I und II für das Dreipunkt-Hydraulikgestänge ausgerüstet.



- **Beim Anbau des Kreiselheuers darauf achten, dass sich niemand zwischen Maschine und Traktor aufhält.**
- **Sorgen Sie auch für eine ausreichende Lenkfähigkeit des Traktors im ausgehobenen Zustand des Kreiselheuers. (Ballastierung an der Vorderachse)**
- **Nach dem Anbau des Kreiselheuers das untere Gestänge des Dreipunktbockes fixieren um Seitenschwingung der Maschine und damit die reduzierte Fahrleistung zu vermeiden.**

## 2.2 Attaching the rotary tedder to the tractor

The attaching of the rotary tedder to the tractor is constructed with connections of the 1st and 2nd category of the three point hydraulic hitch bar.



- **Pay attention that nobody is between the tractor and the machine when connecting the machine to the tractor.**
- **Make sure that the machine has sufficient driving capacity during the drive. (ballast weights)**
- **After attaching the rotary tedder the lower bar of the three point hitch must be fixed to prevent the side oscillation of the machine and not to reduce the driving capacity of the tractor.**

- Schließen Sie den Kreiselheuer an den Dreipunktanschluss und sichern Sie ihn mit den Stiften (1).
- Heben Sie das Stützbein (2) an und sichern Sie es mit einem Stift (4) in der oberen Position. Entfernen Sie das Stützbein nicht!
- Fixieren Sie die Traktorarme mit den Seitenstabilisatoren (6) und stellen Sie sie mit den Stangen (5) ein, damit sich der Kreiselheuer nicht seitlich nach außen drehen kann.

- Attach the tedder to the three-point system and secure it with pins (1).
- Raise the support leg (2) and secure it with a pin (4) in the upper position. Do not remove the support leg!
- Fix the tractor arms with side stabilizers (6) and use the rails (5) to ensure that the tedder cannot rotate laterally outward.

Bild - Figure 2

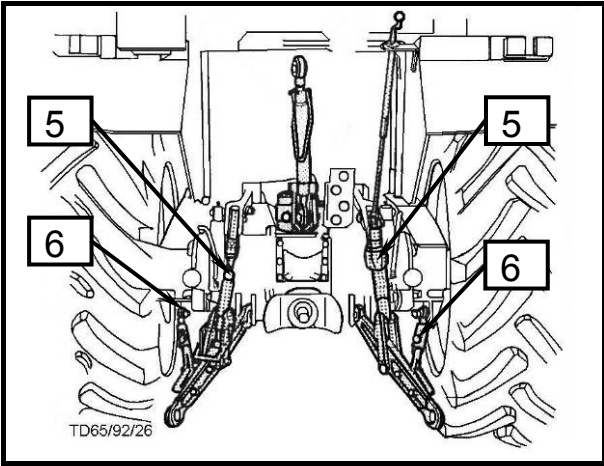
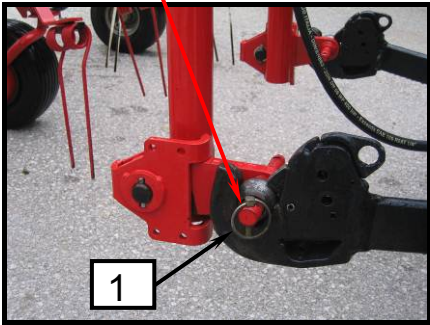
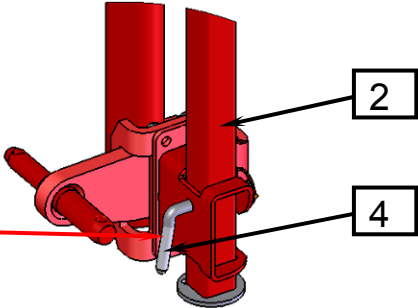
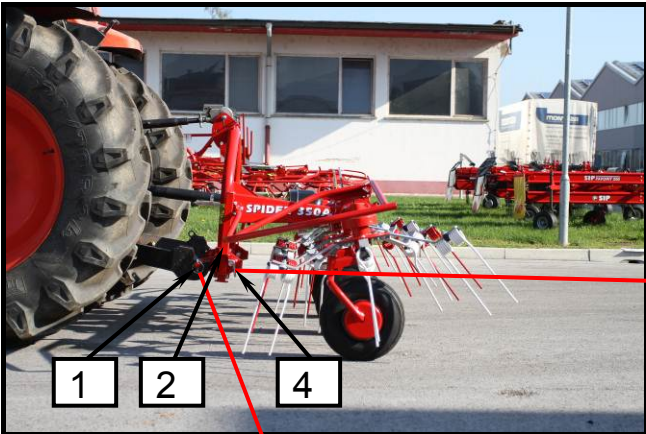

**2.3 Gelenkwelle**

**2.3 P. T.O. shaft**

**2.3.1 Allgemeines**

**2.3.1 General**

Die Gelenkwelle ist mit einer Überlastkupplung ausgerüstet. Überlastkupplung schützt Schlepper und Gerät vor Beschädigungen. Die Einstellung der Überlastkupplung darf nicht verändert werden. Die Garantie erlischt, wenn das eingestellte Drehmoment verändert wird.

P.T.O. shaft is constructed with overload safety clutch. It secures the tractor and the machine from damages. Do not interfere in overload safety clutch settings. Loss of warranty rights.

Bei Überlastung wird das Drehmoment begrenzt und während der Schlupfzeit pulsierend übertragen.

If overloaded the rotation movement is limited with pulsative slip of the clutch.



- *Um einen frühzeitigen Verschleiß der Überlastkupplung zu vermeiden, sollte man beim Ansprechen der Überlastkupplung die Gelenkwelle sofort abschalten.*
- *Vergleichen Sie den eingeschlagenen Wert des Drehmoments RM auf der Überlastkupplung mit dem in der folgenden Tabelle angegebenen Wert. Wenn diese Werte nicht übereinstimmen, setzen Sie sich bitte mit Ihrem SIP Händler in Verbindung.*



- *To prevent the wear out of the overload safety clutch you must switch off the P.T.O. shaft immediately.*
- *Compare the measured value of rotation moment RM of the overload safety clutch with values in the table. If the values deviate, contact SIP seller.*

<i>Type Typ</i>	<i>Rotation moment (RM) Drehmoment (RM)</i>
<b>SPIDER 350/4 ALP</b>	<b>460 Nm</b>



### 2.3.2 Längen Anpassung der Gelenkwelle

### 2.3.2 P.T.O. shaft length adjustment

Bild - Figure 3

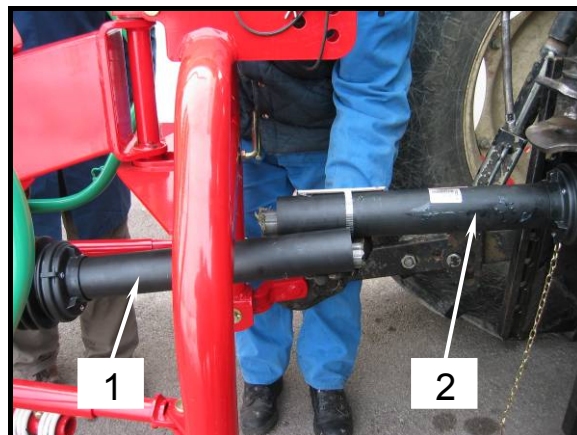

- **Bei Pflege-, Wartungs-, Reparatur- und Montagearbeiten am Kreiselhauer grundsätzlich die Zapfwelle ausschalten. Motor abstellen und Zündschlüssel abziehen. Traktor gegen Wegrollen sichern!**
- **Beim Absenken des Kreiselhauers darf sich nie niemand zwischen Traktor und Kreiselschwader aufhalten.**



- **Switch off the P.T.O. shaft when performing check up, maintenance, repair and mount works. Switch off the engine and pull out the ignition key. Secure the tractor from movement.**
- **Nobody is allowed to stay between tractor and machine when lowering the swather with the hydraulics.**



- **Gefahr von Materialschäden: Nicht Ausheben bevor die Länge der Gelenkwelle angepasst wurde!**



- **Danger of material damage: Do not lower the swather with the hydraulic before the P.T.O. shaft length is adjusted.**

- Zur Längen Anpassung der Gelenkwelle diese auseinanderziehen.
- Jeweils die Gelenkwelnhälfte (1) maschinenseitig und (2) traktorseitig auf schieben.
- **Die Überlastkupplung muss geräteseitig montiert werden!**
- Den Kreiselhauer mit der Dreipunkthydraulik in die für Gelenkwelle kürzeste Position bringen.
- Beide Hälften nebeneinander halten und die richtige Länge ausmessen.
- Die genaue Vorgehensweise des Ausmessens und Kürzens entnehmen Sie bitte der Betriebsanleitung des Gelenkwellenherstellers.

- To adjust the length of the P.T.O. shaft pull the both halves apart.
- Place the P.T.O. shaft halves on the machine's side (1) and on the tractor's side (2).
- **Overload safety clutch must be mounted on the machine's side!**
- Set the machine with 3 point hitch to the shortest position of the P.T.O. shaft.
- Hold both halves together and measure out the right length.
- For further measurements and adjustments use the instructions of the P.T.O. shaft manufacturer.

**2.3.3 Montage und Wartung der Gelenkwelle**

**2.3.3 Mounting and maintenance of the P.T.O. shaft**

**Bild - Figure 4**

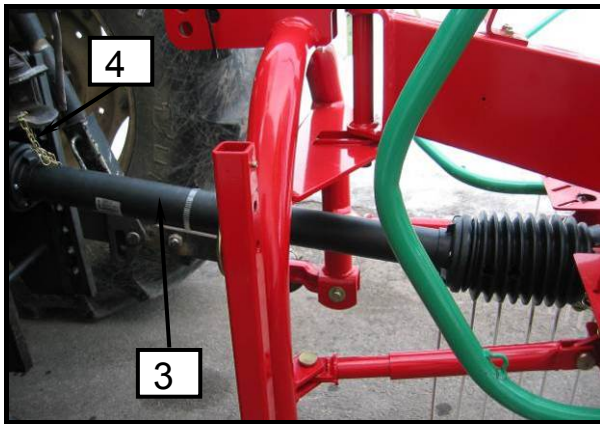

Schutzrohre (3) durch die Haltekette (4) gegen Mitdrehen sichern.

Schwenkbereich und Freiraum für Gelenkwelle überprüfen. Berührungen der Gelenkwelle durch Schlepper und Gerät führen zu Schäden (z. B. Gestängevorrichtung, Dreipunktbock)

Gelenkwellen in den aus der Abbildung ersichtlichen Abständen mit einem Mehrzweckfett abschmieren. Betriebsanleitung des Gelenkwellenherstellers beachten.

**Bild - Figure 5**

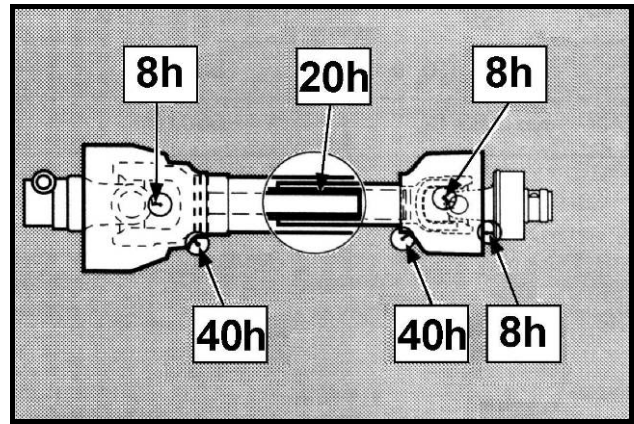

Secure the protection tube (3) against rotation with chain (4).

Check the turn and space area of the P.T.O. shaft. P.T.O. shaft touching the tractor or the machine may cause damage (touch with 3 point hydraulic hitch bar, machine connection).

Grease the P.T.O. shaft with multipurpose grease in time intervals shown in the figure 5. Consider the instructions of the P.T.O. shaft manufacturer.

- **Verwenden Sie hierfür Fette auf pflanzlicher Basis.**

- **Use the grease on vegetable basis.**

## 2.4 Hydraulisches Anheben der Seitenkreisel – Optiona

Der Traktor muss über einen Hydraulikanschluss zum Anheben der Kreisel verfügen.



- **Vor dem Einschalten des Hydraulikanschlusses auf Traktorhydraulik darf sich kein Medium unter Druck auf Maschinenseite so wie auf Traktorseite befinden.**

## 2.4 Hydraulic lift of side rotors – additional equipment

The tractor has to have a hydraulic port for raising the rotors.



- **Before starting the hydraulic hitch on tractor's hydraulic no medium under pressure is to be in the hydraulic system neither on machine's nor on tractor's side.**



- **Passen Sie auf die saubere und trockene Kupplung auf. Schmutz kann Undichtigkeit und Schaden verursachen.**



- **Pay attention to clean and dry clamp. Dirt may cause untightness and damage.**

## 2.5 Schnurverschlußaufstellung der erhobenen Kreisel



- **Die Schnur muss immer locker angebracht sein. Jeder unabsichtlicher Zug, der die Abstellung der Kreisel aus Transportstellung verursachen könnte, muss verhindert sein. Hohe Verletzungsgefahr!**



- **The string must always be loosely installed. Each unintentional pull which might cause the disconnection of the rotors from transport position must be prevented. High risk of injury!**

- Die auf Verschluß (2) fixierte Schnur (1) griffnah in die Kabine anbringen.

- Place the string (1) fixed on locks (2) into the cabine within reach of the driver.

Bild - Figure 6

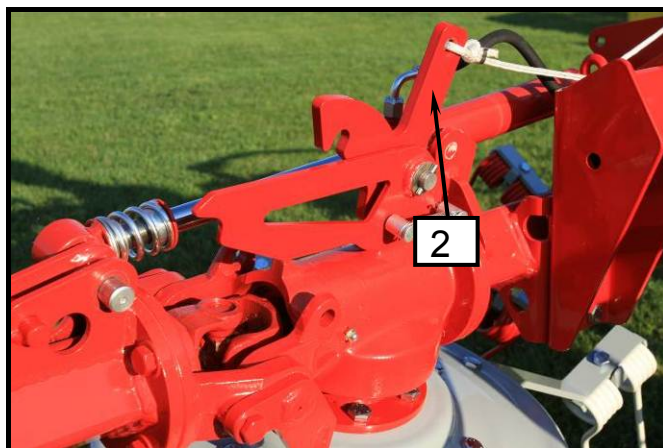

**2.6 So bringen Sie den Kreiselheuer aus der Arbeits- in die Transportposition**

**2.6 Setting the tedder from the working into the transport positionožaj**



- *Vor dem Anheben der Seitenkreisel müssen Sie die Kardanwelle ausschalten und WARTEN, bis der Kreiselheuer STILL STEHT! Schalten Sie den Motor des Traktors ab und ziehen Sie den Schlüssel aus.*
- *Führen Sie das Anheben und Absenken der Kreisel nur auf ebenem und festen Grund durch.*



- *Before raising the side rotors, you have to turn off the PTO shaft and WAIT for the tedder to STOP! Turn off the tractor engine and pull out the key.*
- *Only raise and lower the rotors on a level and flat surface.*



- *Wenn der Kreiselheuer in Transportstellung eingestellt ist, darf sich niemand zwischen dem Schlepper und dem Kreiselheuer oder in der Nähe des Kreiselheuers befinden. Hohe Verletzungsgefahr!*



- *Nobody is allowed to stay between the tractor and the machine or near the rotary tedder when set into transport position. High risk of injury!*

- Schalten Sie die Kardanwelle ab und warten Sie, bis die Kreisel des Kreiselheuers vollständig STILL STEHEN. Schalten Sie den Motor des Traktors ab und ziehen Sie den Schlüssel aus.
- Die Kreisel werden angehoben, indem Sie den Schutz (1) greifen und ihn anheben, bis der Haken (2) einrastet.
- Heben Sie den zusammengeklappten Kreiselheuer mit der Dreipunktstange in die obere Position.

- Turn off the PTO shaft and wait for the tedder's rotors to completely STOP. Turn off the tractor engine and pull out the key.
- Raise the side rotor by taking the protection (1) and raise it so that the hook (2) is locked.
- Use the three-point rail system to raise the folded tedder into the upper position.

Bild - Figure 7

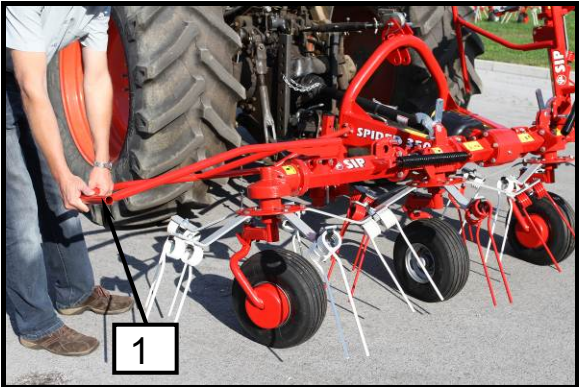

**2.7 So bringen Sie den Kreiselheuer aus der Transport- in die Arbeitsposition**

**2.7 Setting the tedder from the transport to the working position**



- Wenn der Kreiselheuer in Arbeitsstellung eingestellt ist, darf sich niemand zwischen dem Schlepper und dem Kreiselheuer oder in der Nähe des Kreiselheuers befinden. Hohe Verletzungsgefahr!
- Schalten Sie den Motor des Traktors ab und ziehen Sie den Schlüssel aus.



- Nobody is allowed to stay between the tractor and the machine or near the rotary tedder when set into work position. High risk of injury!
- Turn off the tractor engine and pull out the key.



- Schalten Sie die Kardanwelle nicht ein, solange sich der Kreiselheuer nicht in der Arbeitsposition befindet.
- Führen Sie das Anheben und Absenken der Kreisel nur auf ebenem und festen Grund durch.



- Do not turn on the PTO shaft until the tedder is in the working position.
- Only raise and lower the rotors on a level and flat surface.

- Schieben Sie die Kreisel in die Richtung des Hakens (2). Klinken Sie den Haken aus und senken Sie die Kreisel in die Arbeitsposition, wobei Sie sie am Schutz (1) halten müssen.

- Push the side rotor slightly towards the hook (2). Then unblock the hook and lower the side rotor into the working position while holding the protection (1).

**Bild - Figure 8**

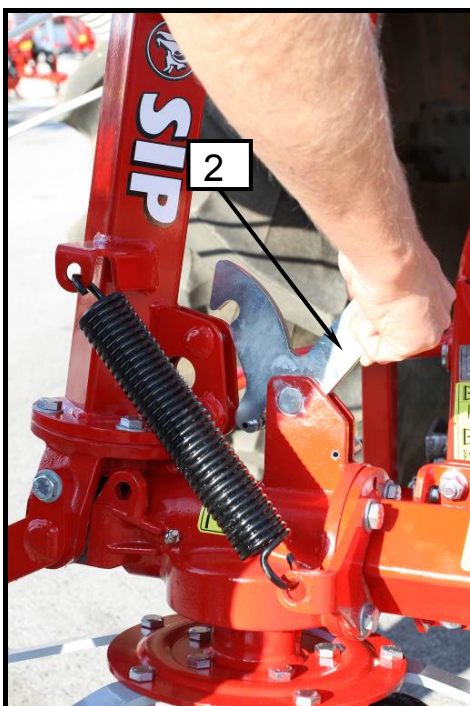

## 2.8 Abbau des Kreiselheuers vom Schlepper



- Achten Sie beim Abstellen des Kreiselheuers darauf, dass der Untergrund eben und befestigt ist.
- Beim Ausheben und Absenken des Kreiselheuers darf sich niemand zwischen Traktor und Maschine aufhalten.
- Beachten Sie auch alle weiteren Sicherheitshinweise.

- Wählen Sie einen ebenen, trockenen und ausreichend festen Abstelluntergrund.
- Senken sie das Stützbein (1) ab und sichern Sie es mit dem Stift (2).
- Lösen Sie den Bolzen (1) an der Radgabel (mittlere zwei Kreisel), damit er im mittleren Loch einrastet.
- Senken Sie den Kreiselheuer auf den Boden ab und achten Sie darauf, dass er stabil steht.
- Entfernen Sie die Kardanwelle (3) und legen Sie sie auf den Halter (4). Die Sicherungskette an der Kardanwelle ist nicht zum Aufhängen der Kardanwelle vorgesehen.
- Entfernen Sie den Kreiselheuer vom Traktor.

## 2.8 Disconnecting the rotary tedder from the tractor



- Pay attention to put the swather on a flat and solid ground.
- Nobody is allowed to stay between the tractor and the machine when lifting or lowering the machine with 3 point hydraulic hitch.
- Pay attention to the following safety instructions.

- Choose a flat, dry and suitably firm lowering surface.
- Lower the jack stand (1) and secure it with a pin (2).
- On the forks of wheels (middle two rotors) unblock the pin (1) so that it locks in the middle hole.
- Lower the tedder to the ground and make sure that it is placed in a stable position.
- Disconnect the PTO shaft (3) and put it on the arm (4). The safety chain on the PTO shaft is not intended for hanging it.
- Disconnect the tedder from the tractor.

Bild - Figure 9

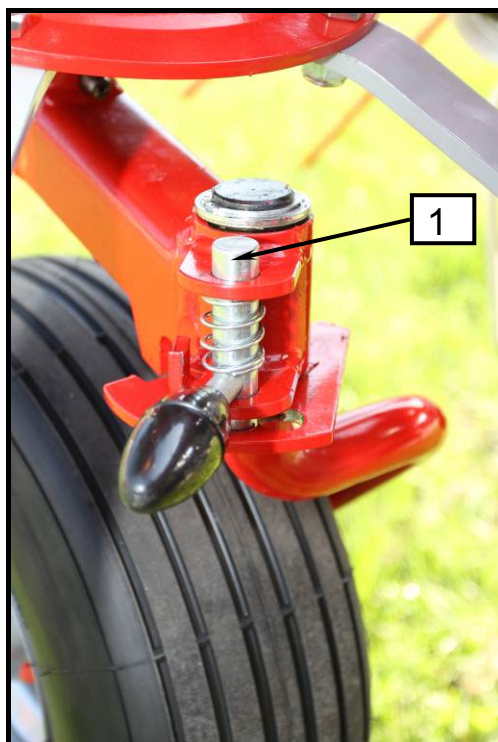

### 3. Vorbereitung des Kreiselheuers für Wenden und Verstreuen



- *Instandsetzungs-, Wartungs- und Reinigungsarbeiten sowie die Beseitigung von Funktionsstörungen grundsätzlich nur bei ausgeschaltetem Antrieb und stillstehendem Motor vornehmen! Zündschlüssel abziehen.*
- *Der Kreiselheuer ist für eine Zapfwellendrehzahl von max. 540 U/min ausgelegt.*
- *Empfohlene Zapfwellendrehzahl im Einsatz 480 – 500 U/min.*
- *Der Aufenthalt im Arbeitsbereich ist verboten. Gefahr vom Federzinkenrotieren.*
- *Warnung vor dem Auswurf hinter dem Gerät.*
- *Aufstieg auf die Maschine ist verboten.*
- *Schützgeräte müssen bei der Arbeit in der Schützposition sein.*
- *Beim Schwenken der Kreisel aus der Arbeits- in die Transportposition und umgekehrt besteht das Risiko, dass Sie mit dem Kreisel den Körper treffen oder dass sich die Federzinken in Teile Ihres Körpers bohren.*

### 3. Preparing the rotary tedder for turning over and tossing



- *Perform the repair work, maintenance, cleaning and stopping works only with the switched off drive and stand still engine! Remove the ignition key.*
- *Maximum P.T.O. shaft rotation is 540 rpm.*
- *Optimal P.T.O. shaft rotation is between 480 and 500 rpm.*
- *It is forbidden to stay in the working area of the machine. Danger of rotating tines.*
- *Danger warning of substance eject behind the machine.*
- *It is forbidden to climb on the machine.*
- *Protections must be in protective position while working.*
- *When resetting the rotor from working into the transport position and vice versa, there is the danger of the rotor hitting somebody or stabbing them with the spring tines.*

#### 3.1 Grundeinstellung in Arbeitsstellung



- *Kontrollieren Sie die Einstellung der Drehung auch während der Arbeit und achten Sie darauf, dass die Federzinken nicht zu tief ins Gras eindringen, da sie es dadurch beschädigen und das Futter verunreinigen.*

#### 3.1 Basic setting in work position



- *Also control the turning settings during work and ensure that the spring tines do not reach too deep into the turf, as this damages the turf and contaminates the fodder.*



- Wenn der Kreiselheuer immer noch angehoben ist, ziehen Sie den Bolzen (2) bei den mittleren zwei Kreiseln aus und fixieren Sie sie in der Nut (1). Die Radgabel müssen sich frei drehen.
  - Schieben Sie den Lenkhebel der Dreipunkthydraulik in die Position „gelöst“, d. h. in die unterste Position, die so genannte schwebende Position.
  - Stellen Sie den Kreiselheuer mit dem oberen Hebel (1) so ein, dass der Kreiselheuer nach vorne geneigt ist und die Kreiselzinken (2) den Boden vorne leicht berühren.
  - Der Kreiselheuer folgt dem Traktor bei der Arbeit.
  - Bei scharfen Wendungen und beim Rückwärtsfahren muss der Kreiselheuer angehoben werden.
  - Die Räder müssen beweglich sein. Der Bolzen (2) muss angehoben sein.
- When the tedder is still lifted pull out the pin (2) from middle rotors and fix it into the slot (1). The forks on the wheel must be freely movable.
  - Put the three-point attachment hydraulic control handle into the “released” position, which is the lowest (floating) position.
  - Use the upper lever (1) to position the tedder in a way, so that it leans forward and the tedding arms (2) gently touch the ground in the front.
  - During work, the tedder follows the tractor.
  - The tedder has to be raised before making sharp turns or driving in reverse.
  - The wheels have to be movable. The pin (2) has to be raised.

Bild - Figure 10



Bild - Figure 11



**4. Vorschriften für die Straßenfahrt**

**4. Traffic regulations**

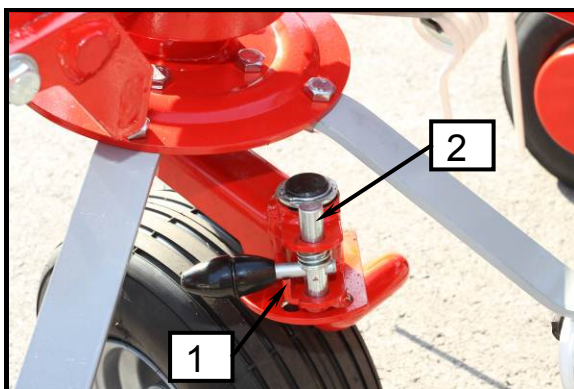
**4.1 Transport des Kreiselheuers auf öffentlichen Straßen**

**4.1 Transporting the rotary tedder on the roads**



- Beim Befahren von öffentlichen Straßen und Wegen sind die Beleuchtungsvorschriften zu beachten. Die entsprechende Ausrüstung ist bei Ihrem SIP-Händler erhältlich.



- When driving on public roads and paths consider the local traffic regulations. Proper equipment is available at your SIP-seller.

**4.2 Vorderachsebelastung**

**4.2 Front axle load**

Beilage B standard SIST EN ISO 4254 –10

Enclosure B standard SIST EN ISO 4254 –10

Wegen des Eigengewichts der Maschine, kann die Traktor-Kreiselzetter und Schwader-Kombination instabil werden. Um die Gesamtstandfestigkeit zu überprüfen, kann die folgende Formel angewandt werden zur Berechnung der Mindestfrontballastierung  $I_{F,min}$  bei einer Mindestvorderachslast von 20% des Leergewichts des Traktors:

Due to the mass of the machine itself, the tractor-rotary tedder and rake combination may become unstable. In order to verify the total stability, the following expression can be applied for the calculation of the minimum ballasting at the front  $I_{F,min}$ , which allows to have a weight on the front axle equal to 20% of the unladen weight of the tractor:

**Bild - Figure 12**

$$I_{F, min} = \frac{(I_R \times (c + d)) - (T_F \times b) + (0,2 \times T_E \times b)}{a + b}$$

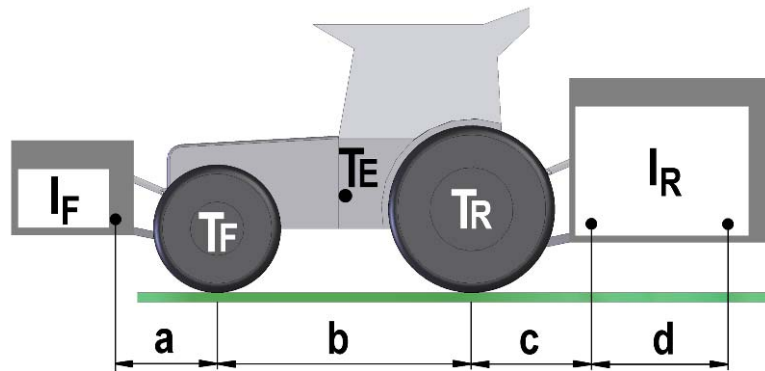

<b>Legende</b> (D)			
$T_E$	(kg)	Leergewicht des Traktors	1
$T_F$	(kg)	Vorderachslast des leeren Traktors	1
$T_R$	(kg)	Hinterachslast des leeren Traktors	1
$I_R$	(kg)	Gesamtgewicht Heckanbaugerät / Heckballast	2
$I_F$	(kg)	Gesamtgewicht Frontanbaugerät / Frontballast	2
$a$	(m)	Abstand zwischen Schwerpunkt Frontanbaugerät / Frontballast und Mitte Vorderachse	2, 3
$b$	(m)	Radstand des Traktors	1, 3
$c$	(m)	Abstand zwischen Mitte Hinterachse und Mitte Unterlenkerkugeln	1, 3
$d$	(m)	Abstand zwischen Mitte Unterlenkerkugeln und Schwerpunkt Heckanbaugerät / Heckballast	2

<b>Key</b> (GB)			
$T_E$	(kg)	Unladen weight of tractor	1
$T_F$	(kg)	Front axle load of unladen tractor	1
$T_R$	(kg)	Rear axle load of unladen tractor	1
$I_R$	(kg)	Combined weight of rear mounted implement / rear ballast	2
$I_F$	(kg)	Combined weight of front mounted implement / front ballast	2
$a$	(m)	Distance from centre of gravity for combined front mounted implement / front ballast to front axle centre	2, 3
$b$	(m)	Tractor wheelbase	1, 3
$c$	(m)	Distance from rear axle centre to centre of lower link balls	1, 3
$d$	(m)	Distance from centre of lower link balls to centre of gravity for combined rear mounted implement / rear ballast	2

1. siehe Betriebsanleitung Traktor
2. siehe Preisliste und / oder Betriebsanleitung des Gerätes
3. Abmessen

1. see instruction handbook of the tractor
2. see price list and / or instruction handbook of the implement
3. to be measured

## 5. *Wartung und regelmässige Prüfungen*

### 5.1 *Spezielle Sicherheitshinweise für Wartung und regelmässige Prüfungen*



- *Wartungs-, Instandsetzungs-, Reinigungsarbeiten, regelmässige Prüfungen, sowie die Beseitigung von Funktionsstörungen grundsätzlich nur bei ausgeschaltetem Antrieb und stillstehendem Motor vornehmen! Zündschlüssel abziehen!*
- *Vermeiden Sie Umwelteheilm durch Öle und Fette.*
- *Bei Verletzungen, die durch austretende Öle verursacht werden, sofort einen Arzt aufsuchen.*
- *Befolgen Sie auch alle weiteren Sicherheitshinweise, um Verletzungen und Unfälle zu vermeiden.*

## 5. *Maintenance and periodical overhauls*

### 5.1 *Special safety instructions*



- *Repair works, maintenance, periodical overhauls, cleaning and elimination of functional disturbances must be performed with the switched off drive and stand still engine! Remove the ignition key!*
- *Do not use excessive quantities of oil and grease. Be friendly to nature.*
- *When injured with splashed oil find medical help immediately.*
- *Consider other safety instructions to prevent damages and accidents.*

### 5.2 *Allgemeines*



- *Um einen einwandfreien Betrieb des Kreiselheuers zu gewährleisten und den Verschleiß zu verringern, müssen bestimmte Wartungs- und Pflegeintervalle eingehalten werden. Hierzu gehören u. a. das Reinigen, Fetten, Schmieren und Ölen von Bauteilen und Komponenten.*

### 5.2 *General*



- *To insure faultless working of the machine and to reduce the wear out always consider the maintenance instructions and periodical overhauls. This includes cleaning, greasing and lubricating of built in parts and components.*

**Anzugsmoment  $M_A$**   
(wenn nicht anders angegeben)

**Screws and nuts tightening moment  $M_A$**   
(if not stated otherwise)

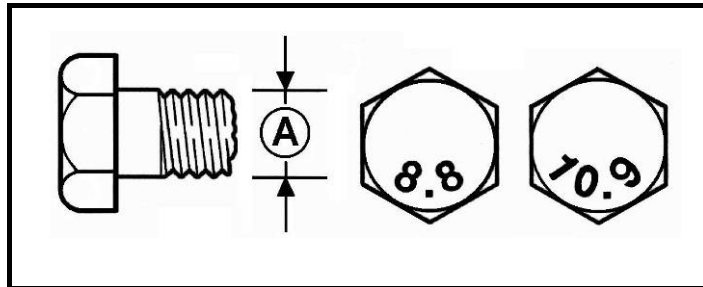

A = size of coil  
A = Gewindegröße

A Ø	8.8	10.9	12.9
	$M_A$ (Nm)		
M 5	5,9	8,7	10
M 6	10	15	18
M 8	25	36	43
M 10	49	72	84
M 12	85	125	145
M 14	135	200	235
M 16	210	310	365
M 20	425	610	710
M 24	730	1050	1220
M 27	1100	1550	1800
M 30	1450	2100	2450



- Nach dem ersten Einsatz nach einigen Arbeitsstunden, Muttern und Schrauben prüfen und gegebenenfalls nachziehen.
- Regelmässig überprüfen (ca. alle 50 Std.)



- After the first start and few hours of working check the tightness of nuts and screws, tighten them if needed.
- Check up regularly (approx. every 50 hours)!

**5.3 Bereifung**

**5.3 Tyres**



- *Das Montieren von Rädern und Reifen setzt ausreichende Kenntnisse und vorschriftsmässiges Montagewerkzeug voraus.*
- *Reparaturarbeiten an der Bereifung dürfen nur von Fachkräften und mit geeignetem Montagewerkzeug durchgeführt werden.*
- *Kreiselheuer auf festen und ebenen Untergrund abstellen. Durch Vorlegekeile gegen unbeabsichtigtes Wegrollen sichern.*
- *Luftdruck regelmässig kontrollieren.*



- *To mount tyres sufficient knowledge and regulation tools are required.*
- *Repair works on tyres are allowed to be performed by professionals with proper tools only.*
- *Place the machine on flat and solid ground. Secure it with wedges against unintentional rolling off.*
- *Check the tyre pressure regularly.*

In regelmässigen Abständen den Reifenluftdruck prüfen und gegebenenfalls nachfüllen. Die Werte können der untenstehenden Tabelle entnommen werden.

Check the tyre pressure regularly and fill it up if needed, Compare the measured values with the values given in the table.

<b>Type Typ</b>	<b>Tyre Bereifung</b>	<b>Pressure (bar) Reifendruck (bar)</b>
<b>SPIDER 350/4 ALP</b>	<b>15 x 6,00 - 6</b>	<b>2</b>

**5.4 Schmierung**

Auf dem Bild sind alle Schmierstellen gekennzeichnet. Eine lange Lebensdauer Ihrer Maschine erreichen Sie durch Einhaltung der hier angegebenen Wartungs- und Schmierzeiten intervale.

**5.4 Lubrication**

In the figure all the lubrication spots are marked. Long life of the swather is achieved if the time intervals shown here are met.

## 5.5 Getriebewartung

Mittelgetriebe muss mit halbflüssiges Fett EP – 00 gefüllt sein.

## 5.5 Gear maintenance

Middle gear must be filled with half liquid grease EP – 00.

Bild - Figure 13

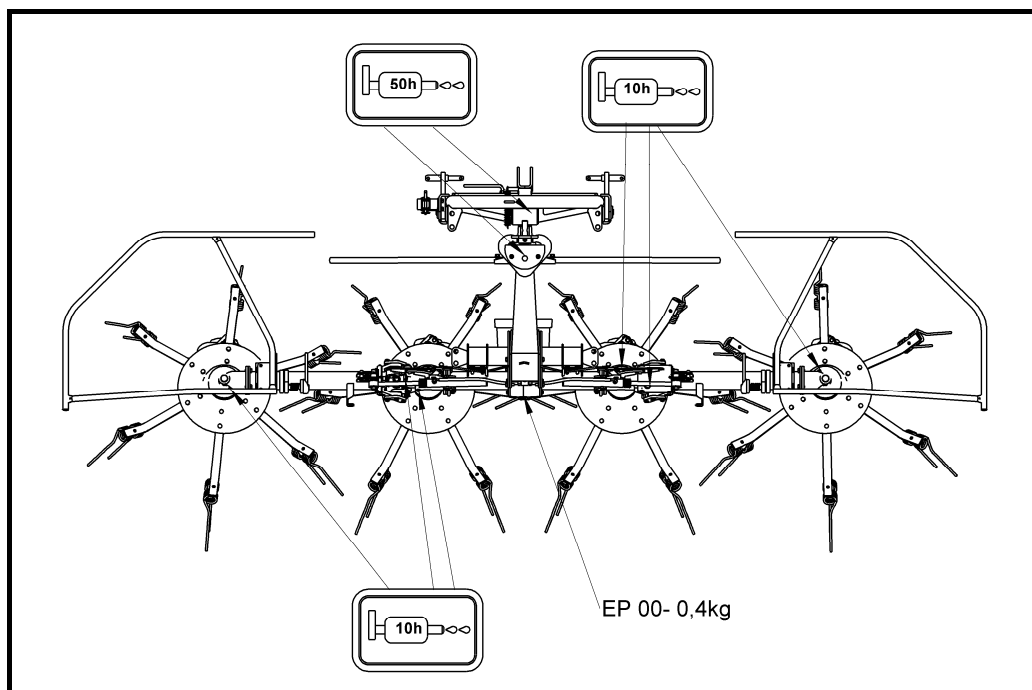

- **Wartungs-, Instandsetzungs-, Reinigungsarbeiten, regelmässige Prüfungen, sowie die Beseitigung von Funktionsstörungen grundsätzlich nur bei ausgeschaltetem Antrieb und stillstehendem Motor vornehmen! Zündschlüssel abziehen!**



- **Repair works, maintenance, periodical overhauls, cleaning and elimination of functional disturbances must be performed with the switched off drive and stand still engine! Remove the ignition key!**



- **Verwenden Sie Fette auf pflanzlicher Basis.**



- **Use the grease on vegetable basis.**

**5.6 Federzinkenwechsel**

**5.6 Replacing the tines**

Die richtige Federzinkeneinstellung ist auf dem Bild gezeigt.

The right setting of spring tines is shown in figure.

**Bild - Figure 14**

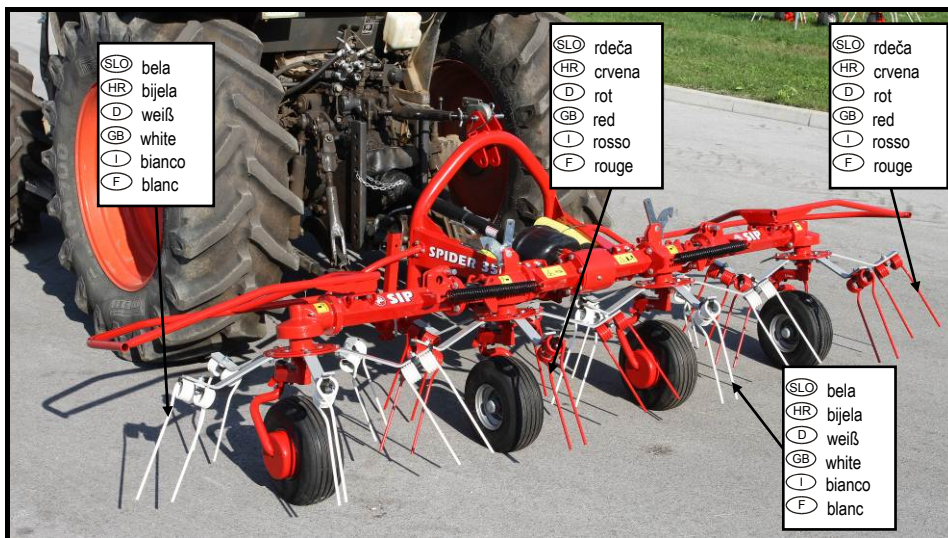



---

## **6. Überwinterung des Kreiselheuers**

1. Maschine an einem trockenen Platz abstellen. Nicht in der Nähe von Kunstdünger lagern.
2. Maschine innen und außen gründlich reinigen. Schmutz zieht Feuchtigkeit an und führt zu Rostbildung. Ein Hochdruck-Waschgerät ist zur Reinigung nicht empfohlen.
3. Bewegliche Teile wie Spannrollen, Gelenke und dgl. auf Leichtgängigkeit prüfen, ggf. demontieren, reinigen und auf Verschleiß prüfen. Falls erforderlich durch neue Teile ersetzen.
4. Alle Gelenkstellen einölen.
5. Maschine nach dem Reinigen nochmals gründlich abschmieren.
6. Schutzrohre der Gelenkwellen einfetten, um Einfrieren zu verhindern.
7. Lackschäden ausbessern, blanke Stellen gründlich mit Rostschutzmittel einsprühen.
8. Stabilisatorkontaktbereich einfetten.
9. Zur Entlastung der Reifen Luft in den Reifen ablassen, Reifen gegen Sonneneinwirkung, Fette und Öl schützen.
10. Alle benötigten Ersatzteile auflisten und rechtzeitig bestellen. Für Ihren SIP-Händler ist es leichter, außerhalb der Saison die Teile bereitzustellen und einzubauen. Außerdem ist die Maschine dann für die kommende Saison wieder voll einsatzbereit.

## **6. Storage**

1. Place the machine in a dry place. Not near the mineral manure storehouse.
2. Clean the machine inside and outside thoroughly. Dirt holds moisture and causes rust. Cleaning with high pressure cleaner is not recommended.
3. Check flexible parts such as stay wires, joints and other, demount and clean them, check the wear out. Replace with spare parts if needed.
4. Lubricate all the parts of P.T.O. shaft connections.
5. After cleaning grease the machine thoroughly.
6. Grease the bearing of P.T.O. shaft protection to reduce agglutination.
7. Repair the paint damage, protect the bright surfaces with a remedy for rust.
8. Grease the area of stabilizer contact.
9. Reduce the tyre pressure to discharge it and protect tyres from sun, grease and oil.
10. Make a list of necessary spare parts and order them in time. It easier for SIP-sellers to order and deliver them out of season. Beside that the machine is fully prepared and ready for work in the new season.

**7. Wiedereinbetriebnahme zur neuen Saison**

1. Das zur Konservierung an den Ketten und im Inneren der Maschine aufgetragene Öl und Fett abwischen.
2. Maschine vollständig abschmieren. Dadurch wird Kondenswasser, das sich evtl. in den Lagern gesammelt hat, beseitigt.
3. Reifenluftdruck prüfen.
4. Ölstand des Getriebes prüfen, falls erforderlich nach Vorschrift nachfüllen.
5. Alle Schrauben und Muttern überprüfen und nachziehen.
6. Alle Einstellungen der Maschine prüfen, falls erforderlich neu einstellen.
7. Rutschkupplung in der Gelenkwelle lüften, um an Metallteilen festklebende Reibbeläge zu lösen (siehe unten).
8. Bedienanleitung und Sicherheitshinweise noch einmal sorgfältig durchlesen.

**7. Restart for a new season**

1. Wipe the oil and grease used for the conservation of the machine.
2. Lubricate the machine thoroughly to eliminate the possible condensation moisture from bearings.
3. Check the tyre preassure.
4. Check the level of lubricant in the gearings, refill it if needed.
5. Check and tighten all nuts and screws.
6. Check all the settings on the machine and re-set them if needed.
7. Check the overload safety clutch of the P.T.O. shaft, if the metal parts of slide lining become loose (look inside).
8. Read carefully the work and safety instructions again.

## 8. Sonderausrüstung / Zusatzteile

### 8.1 Stützrad

Stützrad wird zum besseren Kopieren der Schwaderfläche montiert. Bei der Arbeit muss die Kette angebracht werden, um den Bodenunebenheiten anzupassen.

Bild – Figure 15

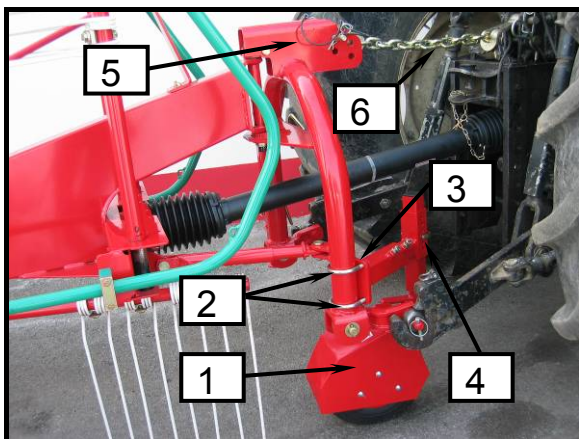

## 8. Special constructions / additional equipment

### 8.1 Support wheel

Mount the support wheel on the swather to make better copying of the swath surface possible. While working the purpose chain must be set loose on the upper connection to enable adaptation of the swather with the support wheel.

Bild – Figure 16



- **Wartungs-, Instandsetzungs-, Reinigungsarbeiten, regelmässige Prüfungen, sowie die Beseitigung von Funktionsstörungen grundsätzlich nur bei ausgeschaltetem Antrieb und stillstehendem Motor vornehmen! Zündschlüssel abziehen!**
- **Stützradstellung außerhalb vom Kreiselgebiet einstellen – in erhobener Stellung überprüfen!**
- **Zum Straßentransport muss die Zweckkette mit Oberlenker gewechselt sein!**
- **Kreiselheuer mit Stützrad immer auf Stützfuß (7) abstellen.**



- **Repair works, maintenance, periodical overhauls, cleaning and elimination of functional disturbances must be performed with the switched off drive and stand still engine! Remove the ignition key!**
- **Set the support wheel position out of the rotors area – check it in lifted position!**
- **For transport the purpose chain must be replaced with upper lever!**
- **Depose the rotary tedder with support wheel on support leg (7).**

**Montage des Stützrades**

- Stützrad (1) in das in Fahrtrichtung rechts angeschweißte Führungsrohr (2) am Dreipunktbock schieben.
- Die gewünschte Position einstellen und das Stützrad (1) mit Steckbolzen (4) sichern.
- Kettenhalter (6) am Oberlenkeranschluß (5) montieren.
- Das andere Ende der Kette (6) am traktor montieren.



- *Die Kette so abstecken, dass sie leicht durchhängt und Anpassung des Kreiselheuers mit dem Stützrad und das Aufheben des Kreiselheuers ermöglicht.*

**Mounting the support wheel**

- Set the support wheel (1) with the bracket (2) on the right side of the hitch frame in driving direction.
- Adjust the selected height and fix the support wheel (1) with pin (4).
- Fix the purpose chain (6) on the upper connection (5).
- Mount the other end of the purpose chain (6) on the tractor.



- *The purpose chain must be set loose to enable adaption of the rotary tedder with the support wheel and the lifting of the rotary tedder.*

## Prologo

### Caro acquirente!

La ringraziamo per la fiducia verso i nostri prodotti, dimostrata dalla scelta della nostra macchina.

Il nostro rivenditore l'ha informata, al momento della consegna della macchina, sull'uso corretto, la manutenzione e la regolazione.

Questa prima informazione non è sostitutiva delle istruzioni presenti per l'uso.

**Le presenti istruzioni per l'uso**, vi informano più dettagliatamente su ogni singola azione da intraprendere, dal primo avvio della macchina stessa, all'uso corretto e sicuro, alla manutenzione.

Le istruzioni sono divise in singoli capitoli con testi ed illustrazioni, che spiegano il corso pratico di ogni singolo passo durante l'uso della macchina.

A causa di avvenimenti superiori, si prega di leggere attentamente le istruzioni, prima di iniziare a usare la macchina e a prendere in considerazione tutte le norme di sicurezza.

#### **Importante!**

**Per evitare incidenti e per raggiungere un lavoro ottimale – capacità della macchina, ogni tipo di modifiche tecniche, senza concordanza rigorosa da parte del produttore, è severamente vietato. In tal modo anche la macchina deve essere utilizzata esclusivamente in base alle condizioni prescritte da SIP.**



**Questo simbolo dovrebbe attirare la vostra attenzione sulle informazioni di sicurezza contenute in queste istruzioni per l'uso.**

## Prologue

### Cher client,

Nous vous remercions de la confiance que vous avez témoignée pour nos produits, lors de l'achat de notre machine.

Notre revendeur vous a informé lors de la livraison de la machine de sa correcte utilisation, de son entretien et de ses réglages.

Ces informations de base ne se substituent pas aux instructions d'utilisation suivantes.

**Ce mode d'emploi** vous informe plus en détail sur chacune des étapes à observer lors de l'utilisation de la machine, de la mise en route à son utilisation correcte et en toute sécurité ainsi qu'à son entretien.

Le mode d'emploi est divisé en plusieurs chapitres comportant le texte ainsi que des illustrations ; il explique de façon pratique chacune des étapes de l'utilisation de la machine.

Ainsi que spécifié ci-dessus, merci de lire attentivement ces instructions avant de commencer à utiliser la machine et de respecter toutes les consignes de sécurité.

#### **Important !**

**Afin d'éviter les accidents et profiter au mieux des capacités de votre machine, tout changement technique sans accord préalable de la part du fabricant est strictement interdit. De même, la machine doit être utilisée uniquement dans les conditions prescrites par SIP.**



**Ce symbole doit attirer votre attention sur les consignes de sécurité que contient ce mode d'emploi.**



**Questo simbolo si trova in punti diversi di queste informazioni, mostrando informazioni a procedura speciale che devono essere specificatamente considerate durante l'uso della macchina.**



**Ce symbole apparaît plusieurs fois dans le présent mode d'emploi, précisant les procédures spéciales à observer lors de l'utilisation de la machine.**

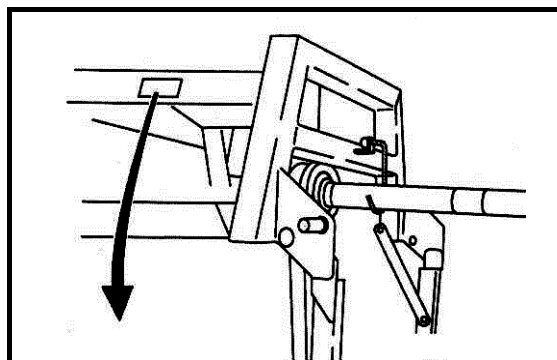

**SIP™** SIP Strojna Industrija d.d  
3311 Šempeter v Savinjski dolini  
SLOVENIJA

CE

Type   
Tip

Ser No  Year of Cons   
Ser St  Leto izdelave

Mass   
Masa  155933500

www.sip.si

	<b>I</b>	<b>F</b>
Type:	Tipo di macchina	Type de machine
Machine no.:	Numero di macchina	Numéro de la Machine
Year of constr.:	Anno di fabbricazione	Année de fabrication
Weight:	Peso della macchina	Poids de la machine

Designazione del tipo Désignation du type	<input type="text"/>
Numero di macchina Numéro de la machine	<input type="text"/>
Anno di fabbricazione Année de fabrication	<input type="text"/>

Quando si ordinano parti di ricambio, non bisogna dimenticare di annotare il tipo esatto di macchina, il Numero di serie e l'anno di produzione.

Tutti questi dati si trovano sulla targhetta di fabbrica che è fissata sulla macchina.

Al fine di conservare questi dati molto importanti sempre a portata di mano, vi consigliamo di scriverli nell'indice in alto.

I pezzi di ricambio possono essere ordinati presso il vostro fornitore di servizi autorizzato e rappresentante di vendita per le macchine SIP.

Imitazioni e copie delle parti, in particolare parti di consumo, non sono adatte, anche se potrebbero sembrare! La qualità dei materiali non può essere verificata correttamente con un semplice controllo visivo. Per questo motivo, bisogna essere cauti con le offerte a basso prezzo e le copie!

Lors de la commande de pièces détachées, n'oubliez pas d'inscrire le type exact de la machine, le numéro de série de la machine et l'année de fabrication.

Toutes ces données sont indiquées sur la plaque d'usine fixée sur la machine.

Afin de retrouver facilement ces informations très importantes, nous vous conseillons de les inscrire sur la fiche ci-dessus.

Les pièces détachées peuvent être commandées auprès de votre prestataire de services assermenté et auprès du représentant commercial des machines SIP.

Les imitations et les copies des pièces détachées, en particulier les pièces qui doivent être périodiquement remplacées, ne sont pas appropriées même si elles paraissent l'être ! La qualité du matériel ne peut pas être vérifiée par une simple inspection visuelle. De ce fait, il faut être prudent concernant les offres à bas prix et les imitations !

**Ecco perché noi diciamo, meglio ordinare  
immediatamente  
RICAMBI ORIGINALI SIP!**

**C'est la raison pour laquelle nous conseillons  
de commander directement les PIÈCES  
DÉTACHÉES ORIGINALES SIP !**

---

**INDICE**

<b>Prologo</b> .....	<b>89</b>
<b>Ordinazione di pezzi di ricambio</b> .....	<b>90</b>
<b>Istruzioni generali di sicurezza</b> .....	<b>93</b>
Utilizzo regolare in agricoltura.....	93
Istruzioni di sicurezza e antinfortunistiche.....	93
Macchine montate sul trattore.....	96
Albero cardanico di trasmissione (solo per utensili guidati da un albero cardanico) ....	97
Idraulica .....	99
Pneumatici .....	100
Manutenzione .....	101
<b>1. Avvertenza</b> .....	<b>102</b>
1.1 Posizione sulla macchina degli adesivi sicurezza con dei messaggi di avvertimento .....	102
1.2 Adesivi di sicurezza (disegni).....	103
1.3 Dati tecnici .....	106
<b>2. Preparazione</b> .....	<b>108</b>
2.1 Istruzioni speciali di sicurezza.....	108
2.2 Collegamento del voltagfierno rotante al trattore.....	109
2.3 Albero cardanico .....	111
2.3.1 Generale.....	111
2.3.2 Regolazione della lunghezza dell'albero cardanico .....	112
2.3.3 Montaggio e manutenzione dell'albero cardanico.....	113
2.4 Sollevamento idraulico di rotori laterali – attrezzature ausiliarie.....	114
2.5 Impostazione della stringa per il blocco dei rotori sollevati.....	114
2.6 Commutazione dello spandivoltagfierno dalla posizione di lavoro alla posizione di trasporto.....	115
2.7 Commutazione dello spandivoltagfierno dalla posizione di trasporto alla posizione di lavoro.....	117
2.8 Scollegamento del voltagfierno rotante dal trattore .....	118
<b>3. Preparazione del voltagfierno rotante per rotazione e traino</b> .....	<b>119</b>
3.1 Impostazione base in posizione di lavoro.....	119
<b>4. Regolazioni del traffico</b> .....	<b>121</b>
4.1 Trasporto del voltagfierno rotante sulle strade .....	121
4.2 Carico su asse anteriore .....	121
<b>5. Manutenzione e revisioni periodiche</b> .....	<b>123</b>
5.1 Istruzioni speciali di sicurezza .....	123
5.2 Generale .....	123
5.3 Pneumatici .....	125
5.4 Lubrificazione.....	125
5.5 Manutenzione del cambio .....	126
5.6 Sostituzione dei denti.....	127
<b>6. Conservazione</b> .....	<b>128</b>
<b>7. Ripartire per una nuova stagione</b> .....	<b>129</b>
<b>8. Costruzioni speciali / Attrezzatura aggiuntiva</b> .....	<b>130</b>
8.1 Ruota di supporto.....	130

## INDEX

<b>Prologue</b> .....	<b>89</b>
<b>Commande de pièces détachées</b> .....	<b>90</b>
<b>Consignes générales de sécurité</b> .....	<b>93</b>
<i>Utilisation normale en agriculture</i> .....	93
<i>Consignes de sécurité et prévention des accidents</i> .....	93
<i>Machines montées sur tracteur</i> .....	96
<i>Fonctionnement de l'arbre de transmission (ne concerne que les outillages munis d'un arbre de transmission)</i> .....	97
<i>Hydraulique</i> .....	99
<i>Pneus</i> .....	100
<i>Entretien</i> .....	101
<b>1. Avant-propos</b> .....	<b>102</b>
1.1 <i>Position des autocollants de sécurité avec texte d'avertissement sur la machine</i> .....	102
1.2 <i>Autocollants de sécurité (dessin)</i> .....	103
1.3 <i>Données techniques</i> .....	106
<b>2. Préparations</b> .....	<b>108</b>
2.1 <i>Consignes spéciales de sécurité</i> .....	108
2.2 <i>L'attelage de la faneuse rotative au tracteur</i> .....	109
2.3 <i>L'arbre de transmission</i> .....	111
2.3.1 <i>Généralités</i> .....	111
2.3.2 <i>Ajustement de la longueur de l'arbre de transmission</i> .....	112
2.3.3 <i>Montage et entretien de l'arbre de transmission</i> .....	113
2.4 <i>Levage hydraulique des têtes rotatives latérales – équipement en option</i> .....	114
2.5 <i>Réglage du câble pour le verrouillage des rotors relevés</i> .....	114
2.6 <i>Installation de la faneuse de la position de travail en position de transport</i> .....	115
2.7 <i>Installation de la faneuse de la position de transport en position de travail</i> .....	117
2.8 <i>Débranchement de la faneuse rotative du tracteur</i> .....	118
<b>3. Préparations de la faneuse rotative pour retourner le fourrage</b> .....	<b>119</b>
3.1 <i>Réglages de base en position de travail</i> .....	119
<b>4. Réglementations relatives à la circulation</b> .....	<b>121</b>
4.1 <i>Transport de la faneuse rotative sur les routes</i> .....	121
4.2 <i>Charge par essieu à l'avant</i> .....	121
<b>5. Entretien et révisions régulières</b> .....	<b>123</b>
5.1 <i>Instructions spéciales de sécurité</i> .....	123
5.2 <i>Généralités</i> .....	123
5.3 <i>Pneus</i> .....	125
5.4 <i>Lubrification</i> .....	125
5.5 <i>Entretien de l'embrayage</i> .....	126
5.6 <i>Remplacement des dents</i> .....	127
<b>6. Remisage</b> .....	<b>128</b>
<b>7. Sortie d'hivernage</b> .....	<b>129</b>
<b>8. Constructions spéciales / équipement additionnel</b> .....	<b>130</b>
8.1 <i>Roue de soutien</i> .....	130



## **Istruzioni generali di sicurezza**

### **Utilizzo regolare in agricoltura**

La macchina è stata progettata strettamente per l'utilizzo regolare in agricoltura.

Se la macchina è stata utilizzata per altri scopi, e danneggiata durante l'uso irregolare, il fabbricante non è responsabile per i danni causati alla macchina. E' lo stesso utente che si assume il rischio.

Tutte le condizioni di lavoro e di manutenzione, prescritte dal costruttore, devono assolutamente essere considerate.

La macchina può essere utilizzata, manipolata e riparata solo da persone competenti e consapevoli dei pericoli.

Tutti i regolamenti pertinenti di sicurezza così come tutte le tecniche di sicurezza generalmente utilizzate, le norme medico-operative e stradale essere rispettate durante il lavoro con la macchina.

Il produttore non è responsabile dei danni, causati a una macchina modificata dall'utente, se i danni si sono verificati a seguito di tale modifica.



**Prima di accedere alle strade pubbliche e prima di ogni avvio della macchina e del trattore, controllare tutti i dispositivi di sicurezza di traffico e di lavoro!**

## **Consignes générales de sécurité**

### **Utilisation normale en agriculture**

La machine a été strictement conçue pour une utilisation normale en agriculture.

Si la machine a été utilisée de façon inappropriée, et si elle subit des dommages du fait de ladite utilisation inadéquate, le fabricant ne pourra être tenu pour responsable des dommages causés à la machine. L'utilisateur seul en assumera la responsabilité.

Toutes les conditions de travail et d'entretien, prescrites par le fabricant, doivent être strictement respectées.

La machine ne devra être utilisée et réparée que par des personnes qualifiées et conscientes des dangers.

Toute la législation relative à la sécurité ainsi que la législation en général sur les consignes de sécurité, les conditions de travail et de déplacement devront être respectées lors de l'utilisation de la machine.

Le fabricant ne pourra être tenu pour responsable des dommages causés à la machine si elle a été remontée par l'utilisateur, ou si les dommages résultent du remontage.



**Avant de vous déplacer sur la voie publique et avant chaque démarrage de la machine et du tracteur, vérifiez les appareils de sécurité et de circulation !**

## **Istruzioni di sicurezza e antinfortunistiche**

1. Oltre alle istruzioni di questo libretto, prendere in considerazione le norme di sicurezza generalmente utilizzate e le norme antinfortunistiche!
2. Adesivi di sicurezza e di allarme, posti sulla macchina, forniscono importanti istruzioni per il lavoro sicuro. Prendeteli in considerazione per la vostra sicurezza!

## **Consignes de sécurité et prévention des accidents**

1. Outre les instructions données dans le présent manuel, respectez la législation relative aux consignes de sécurité et à la prévention des accidents !
2. Les autocollants de sécurité et de mise en garde, fixés sur la machine, donnent des instructions importantes pour un travail en toute sécurité. Respectez-les pour votre propre sécurité !

3. Durante la guida su strade pubbliche, rispettare i segnali stradali e i regolamenti!
4. Assicuratevi di avere familiarità con tutti i dispositivi e gli elementi per la manipolazione e con le funzioni, prima di iniziare con il lavoro!
5. Evitare di indossare abiti troppo larghi. I vestiti dovrebbero essere aderenti al corpo dell'utente.
6. Per evitare il pericolo d'incendi, mantenere la macchina pulita!
7. Prima di accendere la macchina e di partire, assicurarsi che non ci sia nessuno nelle vicinanze (bambini). Assicurarsi che la visibilità sia sufficiente!
8. E' proibito portare persone sulla macchina!
9. Gli utensili devono essere collegati secondo le istruzioni, tutti i dispositivi prescritti fissati nei punti prescritti e assicurati!
10. Quando si scollega la macchina dal trattore, posizionarla su un terreno pianeggiante e utilizzare i dispositivi di supporto!
11. Si richiede particolare attenzione quando si collega o scollega l'utensile al trattore!
12. Posizionare sempre i pesi di carico secondo le istruzioni sui punti di fissaggio in dotazione!
13. Rispettare il carico pagante prescritto, il carico d'asse e le dimensioni di trasporto!
14. L'attrezzatura di trasporto sulla macchina e sul trattore deve essere testata per la sicurezza del traffico prima di ogni utilizzo: luci, protezioni, ecc.!
15. I dispositivi per il telecomando (cavi, catene, barre, ecc.) devono essere assicurati in modo che non possano essere involontariamente rilasciati durante il trasporto o il lavoro.
16. Per la guida su strada, preparare e assicurare la macchina secondo le istruzioni del produttore\*!
17. Non abbandonare mai il posto di guida durante la guida!
3. Lorsque vous empruntez la voie publique, respectez les panneaux de signalisation et la législation en vigueur !
4. Familiarisez-vous avec tous les appareils et éléments de manutention, ainsi qu'avec les fonctions, avant de commencer à travailler !
5. Évitez de porter des vêtements larges. Les vêtements doivent être portés près du corps.
6. Pour éviter tout risque d'incendie, maintenez la machine bien nettoyée !
7. Avant de démarrer la machine et de vous déplacer, assurez-vous qu'il n'y ait personne à proximité (enfants). Assurez-vous d'avoir une bonne visibilité !
8. Il est interdit de transporter des personnes sur la machine !
9. Les outillages doivent être raccordés conformément aux instructions, et tous les appareils recommandés solidement fixés aux endroits indiqués !
10. Lorsque vous dételez la machine du tracteur, placez-la sur un sol plat et utilisez les cales !
11. Il faut être particulièrement attentif lors de l'attelage/déteilage de l'outillage au tracteur !
12. Placez toujours les poids de charge selon les instructions sur les points de serrage fournis.
13. Respectez la charge utile, la charge par essieu et les dimensions de transport !
14. Les équipements de transport sur la machine et le tracteur doivent être testés avant d'emprunter la voie publique : phares, protections, etc.
15. Les éléments pour la télécommande (câbles, chaînes, barres, etc.) doivent être bien fixés afin qu'ils ne se détachent pas lors du transport ou de l'utilisation.
16. Avant d'emprunter la voie publique, préparez et sécurisez la machine selon les instructions \*du fabricant !
17. Ne quittez jamais le siège du conducteur lorsque vous conduisez !

- 
18. Adattare sempre la velocità di guida alle condizioni di guida. Evitare svolte repentine durante la guida in salita, in discesa o su un pendio!
  19. Le prestazioni durante la guida e l'abilità di sterzata mutano, quando ci sono utensili collegati o montati sul trattore. Prestare attenzione alla sufficiente capacità di svolta e di frenata!
  20. Nelle curve, prendere in considerazione il carico che è fuori dal baricentro e/o dal peso costante dell'utensile!
  21. Collegare l'utensile solo quando tutti i dispositivi di sicurezza sono in posizione e quando l'utensile è assicurato!
  22. E' proibito sostare nell'area di lavoro e di pericolo della macchina!
  23. Stare lontano dalla zona di oscillazione e rotazione della macchina!
  24. I deflettori idraulici, le porte, ecc. possono essere messi in azione solo quando nessuno è nella zona di oscillazione!
  25. Su tutte le parti della macchina, che sono guidate meccanicamente o idraulicamente, c'è il pericolo di taglio e di schiacciamento!
  26. Assicurare l'utensile prima di lasciare il trattore. Abbassare l'utensile completamente. Spegnerne il motore ed estrarre la chiave di accensione!
  27. Nessuno può sostare tra il trattore e l'utensile se il veicolo non è assicurato contro il movimento da un freno e/o da una zavorra!
18. Adaptez toujours la vitesse de conduite aux conditions de conduite. Évitez les virages brusques lorsque vous montez, descendez ou que vous êtes perpendiculaire à la pente !
  19. Les conditions de conduite et les possibilités de virage sont altérées, lorsque des outillages sont fixés ou attelés au tracteur. Assurez-vous que vous pouvez correctement tourner et freiner !
  20. Lorsque vous prenez des virages, prenez en considération le poids qui est en dehors du centre de gravité et/ou le poids constant de l'outillage !
  21. Ne raccordez l'outillage que lorsque tous les appareils de sécurité sont en place et que l'outillage est sécurisé.
  22. Il est interdit de se trouver dans la zone de travail présentant des risques de la machine !
  23. Restez en dehors de la zone de giration et de virage de la machine
  24. Les clapets hydrauliques, portes etc. peuvent uniquement être activés lorsque personne ne se trouve dans la zone de giration.
  25. Toutes les parties de la machine, qui sont activées mécaniquement ou hydrauliquement, présentent un risque de pincement ou de coupure.
  26. Stabilisez l'outillage avant de quitter le tracteur. Abaissez complètement l'outillage. Arrêtez le moteur et retirez la clé du contact !
  27. Personne ne doit passer entre le tracteur et l'outillage si le véhicule n'est pas stabilisé à l'aide d'un frein et/ou d'une cale.

**Macchine montate sul trattore**

1. Prima del montaggio e/o smontaggio della macchina a/o dall'attacco a tre punti, impostare il dispositivo di manipolazione in una posizione che impedisca la caduta incontrollata o il sollevamento della macchina!
2. Quando si monta la macchina sull'attacco a tre punti del trattore, la categoria dei punti di fissaggio deve essere o deve essere fatta in modo identico!
3. Nella zona delle barre di attacco idraulico a 3 punti vi è pericolo di infortuni causati da schiacciamento e di contusioni.
4. Quando si opera fuori dall'elevatore-controllo dell'attacco a tre punti, non sostare tra il trattore e la macchina!
5. Quando la macchina è in posizione di trasporto, regolare il movimento laterale dell'attacco a tre punti!
6. Quando si guida su strada con la macchina sollevata, assicurare la leva del comando idraulico contro cadute accidentali!

**Machines montées sur tracteur**

1. Avant de monter et/ou de démonter la machine du bloc d'attelage «trois points», placez l'appareil de manutention en position telle que la machine ne puisse se baisser ou se lever.
2. Lorsque vous montez la machine sur le bloc d'attelage «trois points», les points de fixation doivent être identiques.
3. La zone du bloc d'attelage «3 points», présente un risque de blessures dues à un pincement ou à une coupure.
4. Lorsque vous actionnez le bloc d'attelage, ne restez pas entre le tracteur et la machine.
5. Lorsque la machine est en position transport, ajustez les mouvements de côté du bloc d'attelage «trois points».
6. Lorsque vous conduisez sur la voie publique avec la machine levée, assurez-vous que le levier de contrôle hydraulique ne puisse pas s'abaisser involontairement.

---

**Albero cardanico di trasmissione  
(solo per utensili guidati da un albero  
cardanico)**

1. Utilizzare solo alberi cardanici prescritti dal fabbricante!
2. Albero cardanico – i tubi ed i recipienti di protezione, la protezione dell'albero di trasmissione sul trattore e dell'albero in entrata sulla macchina devono essere al loro posto e in buone condizioni!
3. Fare attenzione alla sovrapposizione del tubo dell'albero cardanico prescritto in posizione di trasporto e di lavoro!
4. L'albero cardanico può essere montato solo quando la connessione dell'albero cardanico e il motore sono spenti e la chiave di accensione è estratta!
5. Quando si utilizzano alberi cardanici con sovraccarico e/o frizione a ruota libera, che non sono rivestiti da una protezione sul trattore, inserire il sovraccarico o la frizione a ruota libera sul lato della macchina!
6. Prestare sempre attenzione al corretto montaggio e fissaggio dell'albero cardanico!
7. Assicurare la protezione dell'albero cardanico contro la rotazione con una catena!
8. Prima di avviare l'albero cardanico assicurarsi che il numero di giri selezionato e la direzione di rotazione della connessione del trattore coincida con il numero di giri consentito e la direzione rotante della macchina!
9. Quando si utilizzano alberi cardanico a due-vie, considerare che il numero di giri dipende dalla velocità di guida e dalla direzione di rotazione in retromarcia Invertire!
10. Assicurarsi che nessuno si trovi nella zona di pericolo della macchina prima di accendere l'albero cardanico!
11. Non avviare mai l'albero cardanico quando il motore è spento!

**Fonctionnement de l'arbre de  
transmission (ne concerne que les  
outillages munis d'un arbre de  
transmission)**

1. Utilisez uniquement les arbres de transmission recommandés par le fabricant !
2. L'arbre de transmission – tubes et pots de protection, protection de l'arbre de transmission sur le tracteur, et sur l'arbre d'entrée de la machine doivent être correctement positionnés et en bon état !
3. Faites attention au chevauchement de l'arbre de transmission en position transport et en position travail !
4. L'arbre de transmission ne peut être monté que lorsque le branchement de l'arbre de transmission et le moteur sont éteints et que la clé de contact a été retirée !
5. Lorsque vous utilisez l'arbre de transmission dans les positions surcharge et/ou roue libre, qui ne sont pas protégées sur le tracteur, placez les positions surcharge ou roue libre sur le côté de la machine.
6. Assurez-vous bien que l'arbre de transmission est correctement monté et fixé !
7. Empêchez la protection de l'arbre de transmission de tourner à l'aide d'une chaîne !
8. Avant de mettre en route l'arbre de transmission, assurez-vous que le régime du moteur et la direction de rotation du branchement avec le tracteur correspondent à ceux supportés par la machine !
9. Quand vous utilisez un arbre de transmission à double-sens, souvenez-vous que le régime du moteur dépend de la vitesse et que la direction de rotation s'inverse en marche arrière !
10. Assurez-vous que personne ne se trouve dans la zone dangereuse autour de la machine avant de mettre en route l'arbre de transmission !
11. Ne démarrez jamais l'arbre de transmission lorsque le moteur est éteint !

12. Quando si lavora con l'albero cardanico, non è consentito a nessuno sostare nella zona di rotazione dell'albero cardanico.
  13. Spegnerne sempre l'albero cardanico quando la deviazione d'angolo diventa troppo grande o quando non ne avete bisogno!
  14. Attenzione! Dopo aver spento l'albero cardanico, rimane il pericolo di rotazione delle parti più pesanti. Non avvicinarsi alla macchina finché non si arresta completamente. È possibile iniziare a lavorare solo quando la rotazione si è completamente arrestata.
  15. La pulizia, la lubrificazione o la regolazione delle macchine, guidata dall'albero cardanico, o lo stesso albero cardanico può essere fatta quando il motore è spento e la chiave di accensione è estratta!
  16. L'albero cardanico disconnesso deve essere posto nel supporto fornito!
  17. Quando l'albero cardanico è estratto dal trattore, spingere il tappo di protezione posteriormente sull'albero motore del trattore!
  18. Riparare tutti i danni dell'albero cardanico prima di utilizzare la macchina!
12. Lorsque vous travaillez avec l'arbre de transmission, personne n'est autorisé dans la zone de rotation de l'arbre de transmission.
  13. Arrêtez toujours l'arbre de transmission lorsque l'angle de déviation devient trop grand ou quand vous n'en avez pas besoin !
  14. Attention ! Après avoir arrêté l'arbre de transmission le danger de rotation de pièces plus lourdes encore en mouvement reste possible. Ne vous approchez pas de la machine avant son arrêt complet. Vous pouvez commencer à travailler quand la rotation est complètement terminée.
  15. Le nettoyage, la lubrification ou l'ajustage des machines, fonctionnant avec l'arbre de transmission, ou l'arbre de transmission lui-même, ne peut être réalisé que quand le moteur est éteint et que la clé de contact a été retirée.
  16. L'arbre de transmission débranché doit être posé sur le réceptacle fourni !
  17. Lorsque l'arbre de transmission est retiré du tracteur, remettez en place le couvercle de protection sur l'arbre de transmission du tracteur !
  18. Procédez à toutes les réparations de l'arbre de transmission qu'aurait pu subir l'arbre de transmission avant d'utiliser la machine !

## **Idraulica**

1. L'idraulica è sotto alta pressione!
2. Quando si connettono i cilindri idraulici e i motori idraulici, prestare attenzione alla corretta connessione dei tubi idraulici!
3. Quando si collegano i tubi idraulici all'impianto idraulico del trattore, assicurarsi che l'impianto idraulico sul trattore e l'idraulica sull'utensile non siano sotto pressione!
4. I connettori idraulici, tra il trattore e la falciatrice, devono essere contrassegnati al fine di evitare prestazioni errate. Nel caso in cui le connessioni sono accese c'è il rischio di un lavoro inverso (sollevamento/abbassamento). Pericolo di infortuni!
5. Controllare regolarmente i tubi e sostituirli se danneggiati o vecchi. I tubi sostituiti devono corrispondere alle esigenze tecniche del produttore dell'utensile!
6. Quando si cercano fessure, utilizzare strumenti idonei per evitare danni!
7. I liquidi ad alta pressione (olio idraulico), quando ci sono perdite, possono penetrare la pelle e causare gravi danni! In caso di infortuni, rivolgersi immediatamente al medico. Pericolo di infezione!
8. Prima di iniziare qualsiasi tipo di lavoro sul sistema idraulico dell'utensile, abbassare l'utensile nel terreno, rilasciare la pressione dell'olio e spegnere il motore!

## **Hydraulique**

1. L'hydraulique est en haute pression !
2. Lorsque vous branchez les vérins hydrauliques et les moteurs hydrauliques, faites attention à bien brancher les tuyaux hydrauliques !
3. Lorsque vous branchez les tuyaux hydrauliques aux appareils hydrauliques du tracteur, assurez-vous qu'aucun appareil hydraulique, sur le tracteur et sur l'outillage, n'est sous pression !
4. Les branchements hydrauliques, entre le tracteur et la faucheuse doivent être marqués, afin d'éviter tout dysfonctionnement. Si les branchements sont inversés, il y a un risque d'un fonctionnement inversé (élévation /abaissement). Risque de blessures !
5. Vérifiez régulièrement les tuyaux et remplacez-les s'ils sont défectueux ou s'ils sont trop anciens. Les nouveaux tuyaux doivent correspondre aux exigences techniques du fabricant de l'outillage !
6. Lorsque vous cherchez des points de fuite, utilisez des outils adéquats afin d'éviter les blessures !
7. Les liquides sous haute pression (liquide hydraulique) peuvent, lors d'une fuite, pénétrer dans la peau et causer de graves lésions. En cas de blessures, consultez immédiatement votre médecin. Risque d'infections !
8. Avant de commencer à travailler sur les appareils hydrauliques de l'outillage, abaissez l'outillage sur le sol, relâchez la pression des liquides et arrêtez le moteur !

***Pneumatici***

1. Mentre si lavora con pneumatici, assicurarsi che la macchina sia posizionata in modo sicuro e protetta contro le oscillazioni (cuneo).
2. Il montaggio degli pneumatici richiede una sufficiente conoscenza e strumenti secondo le normative!
3. I lavori di riparazione su pneumatici possono essere eseguiti da professionisti solo con strumenti idonei!
4. Controllare la pressione degli pneumatici regolarmente! Regolare la pressione degli pneumatici secondo le istruzioni!

***Pneus***

1. Lorsque vous travaillez avec des pneus, assurez-vous que la machine est bien placée et stabilisée (avec des cales).
2. Monter des pneus requiert des connaissances suffisantes et des outils conformes aux réglementations.
3. Les réparations des pneus ne peuvent être effectuées que par des professionnels disposant des bons outils.
4. Vérifiez la pression des pneus régulièrement. Respectez les réglementations en vigueur pour la pression des pneus !



---

**Manutenzione**

1. La manutenzione, riparazione, pulizia e rimozione dei difetti può essere eseguita solo quando l'unità e il motore sono spenti e la chiave di accensione è estratta!
2. Controllare i dadi e le viti regolarmente per essere sicuri che essi siano sufficientemente fissati. Altrimenti, fissateli!
3. Se si esegue la manutenzione sull'utensile sollevato, assicurare sempre l'attrezzo tramite un supporto adeguato.
4. Utilizzare strumenti e guanti adeguati in caso di sostituzione di parti di macchine con bordi taglienti!
5. Conservare correttamente oli e grassi!
6. Prima di effettuare riparazioni su impianti elettrici, disattivare la corrente elettrica – rimuovere il fusibile!
7. Se i dispositivi di sicurezza soccombono al loro utilizzo, devono essere controllati periodicamente e sostituiti in tempo debito!
8. Durante la saldatura sul trattore o sulla macchina montata sul trattore, scollegare il cavo dalla batteria e dal generatore!
9. Utilizzare esclusivamente ricambi originali; garantiscono una lunga durata della macchina!
10. Quando si immette il gas, utilizzare esclusivamente azoto. Pericolo di ESPLOSIONE!

**Entretien**

1. L'entretien, les réparations, le nettoyage ou autre ne peuvent être effectués que lorsque l'arbre de transmission est débranché et que le moteur est éteint, et que la clé de contact a été retirée !
2. Vérifiez les écrous et les vis régulièrement pour vous assurer qu'ils sont assez serrés. Sinon, resserrez-les !
3. Si vous faites des travaux d'entretien et que l'outillage est surélevé, stabilisez-le systématiquement avec des cales appropriées.
4. Utilisez des outils et des gants appropriés lorsque vous remplacez les pièces coupantes de la machine !
5. Rangez correctement les huiles et les graisses !
6. Avant de réparer les appareils électriques, coupez le courant – retirez le fusible !
7. Du fait que les appareils de sécurité s'usent, ils doivent être contrôlés régulièrement et remplacés à temps !
8. Lorsque vous soudez sur le tracteur ou sur la machine qui est montée sur le tracteur, débranchez le câble de la batterie et du générateur !
9. Utilisez uniquement les pièces détachées certifiées, elles garantissent une durée de vie plus longue de la machine !
10. Lorsque vous faites le plein, utilisez uniquement de l'azote. Risque d'EXPLOSION !

## 1. Avvertenza

Il rastrello rotante SIP è dotato di tutti i dispositivi di sicurezza che sono previsti dalla legge.

Ma non è possibile proteggere tutti i punti di pericolo sulla macchina, per quanto riguarda il funzionamento della macchina stessa. Sulla macchina ci sono adesivi con informazioni corrispondenti circa il pericolo in quella zona. Gli adesivi sono di colore giallo e nero.



*Leggere attentamente il testo degli adesivi di sicurezza, controllare sulla macchina dove si possono trovare, perché ci sono zone pericolose.*

## 1. Avant-propos

L'ameneur rotatif SIP est équipé de tous les appareils prescrits par la législation.

Mais il n'est pas possible de protéger tous les endroits dangereux, étant donné la fonction même de la machine. Sur la machine se trouvent des autocollants qui signalent un danger dans cette zone. Les autocollants sont jaune et noir.



*Lisez attentivement les autocollants de sécurité, vérifiez sur la machine où ils se trouvent, du fait que certaines zones sont dangereuses.*

### 1.1 Posizione sulla macchina degli adesivi sicurezza con dei messaggi di avvertimento

### 1.1 Position des autocollants de sécurité avec texte d'avertissement sur la machine

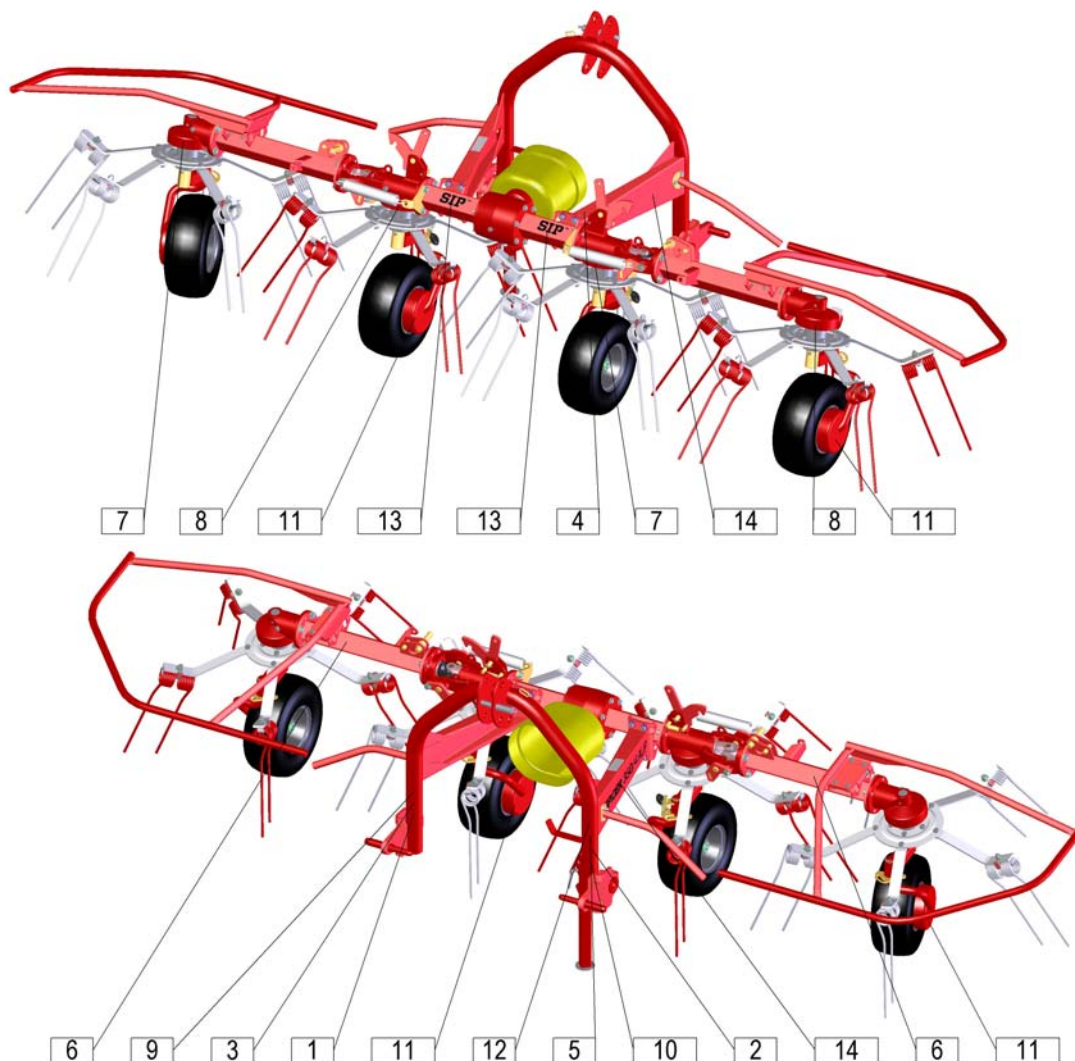

## 1.2 Adesivi di sicurezza (disegni)

### 1.2 Autocollants de sécurité (dessin)

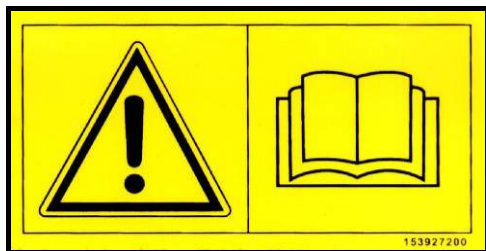

153927200

1

- Leggere ed osservare il manuale dell'operatore.
- Lisez et respectez le manuel de l'utilisateur.



153927905

2

- Il no. max. di rotazioni dell'albero cardanico è di 540 giri/min.
- Nb. max. de tours de l'arbre du tracteur est de (540 tr/min).



153927308

3

- Non accedere mai alla zona di pericolo di schiacciamento fino a quando le parti possono muoversi.
- N'essayez jamais d'atteindre les zones présentant un risque d'écrasement lorsque les éléments sont en mouvement.



153927709

4

- Stare distanti se il motore è acceso.
- Tenez-vous à l'écart lorsque le moteur tourne.



153930205

5

- Spegner il motore e rimuovere la chiave prima di eseguire la manutenzione o la riparazione.
- Éteignez le moteur et retirez la clé avant d'effectuer tout entretien ou réparation.



153927406

6

- Stare distanti dall'area degli utensili.
- Tenez-vous à l'écart de la zone de giration des outillages.



153261106

153261106

7



153261008

153261008

8



153927503

153927503

9

- Stare distanti dalla zona di pericolo tra l'attacco frontale e la macchina.
- Tenez-vous à l'écart de la zone de danger entre le bloc d'attelage et la machine.



153931703

153931703

10

- Stare distanti se il motore è acceso.
- Tenez-vous à l'écart de l'articulation lorsque le moteur tourne.

**2,0 bar**

157012001

11

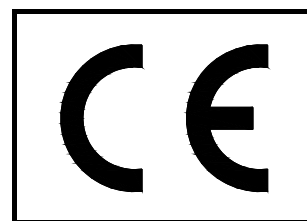

153928003

12

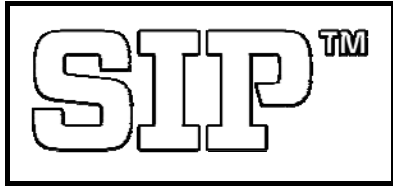

337580150

**13**

**SPIDER 350|4 ALP**

337580100

**14**

Tipo	SPIDER 350/4 ALP	Type
Testine rotanti	4	Têtes rotatives
No di denti / rotore	20	Nb. de dents / rotor
Capacità di lavoro	fino a 3,5 ettari/ora jusqu'à 3,5 ha/h	Capacité de travail
Larghezza di lavoro	3,4 m	Largeur de travail
Larghezza di trasporto	2,20 m	Largeur de transport
Larghezza della macchina	3,90 m	Largeur de la Machine
Peso	1,16 m	Hauteur
Lunghezza	1,45 m	Longueur
Velocità di lavoro	fino a 12 km/h jusqu'à 12 km/h	Vitesse de travail
Massa	270 kg	Masse
Potenza del trattore necessaria	11 kW (15 KS)	Puissance du tracteur nécessaire
Rotazioni dell'albero in uscita	540 min <sup>-1</sup>	Tours à la sortie de l'arbre de transmission
Rotazioni delle testine rotanti a 540 giri al min:	205 min <sup>-1</sup>	Tours des têtes rotatives à 540 tr/min
Pneumatici	15x6.00-6	Pneus
Collegamento	flessibile mobile	Biellette
Attacco telaio	rigido a tre punti rigide à trois points	Structure d'attelage
Telaio	manuale manuel	Structure
<b>Albero cardanico:</b>		<b>Arbre de transmission :</b>
- lunghezza tra i giunti	810 mm	- longueur entre les joints
- giunto di sicurezza	460 Nm	- attelage de sûreté

Figura 1

Illustration 1

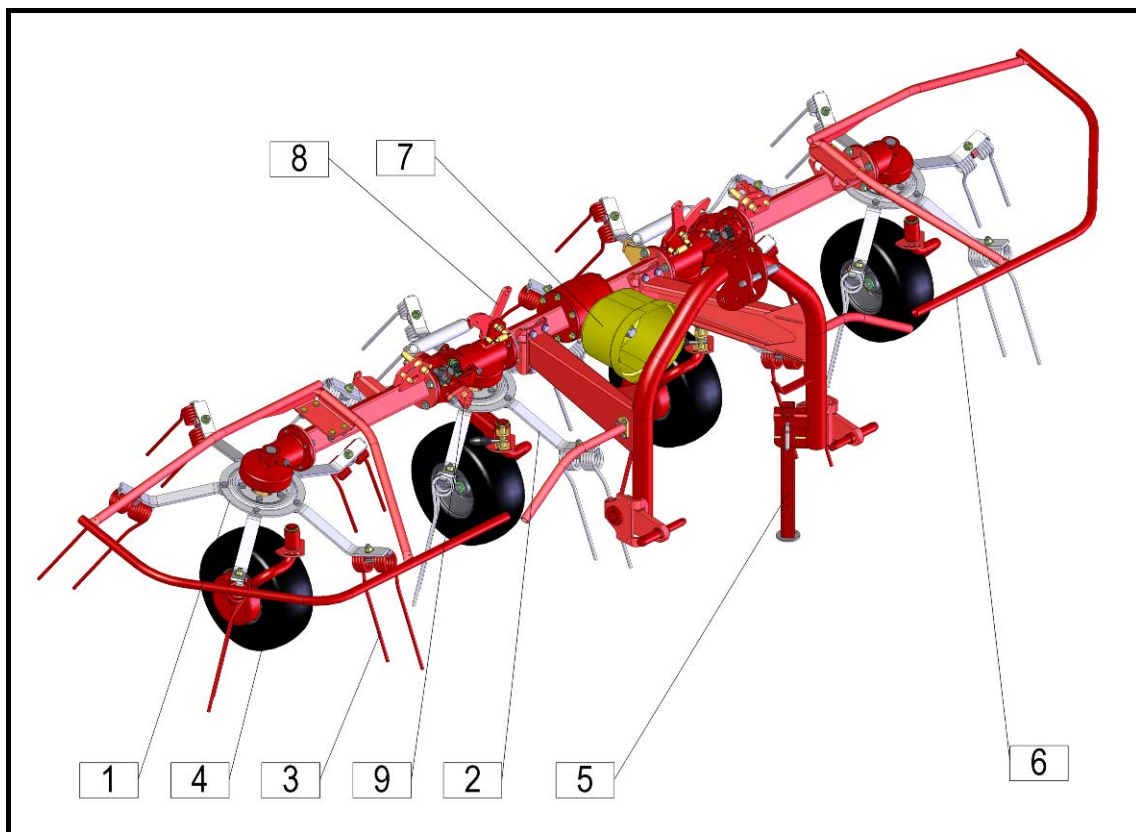

1. Rotore laterale
2. Supporto per forche a molla
3. Forche a molla
4. Ruota di sostegno
5. Gamba di sostegno
6. Protezione
7. Protezione del giunto cardanico
8. Elemento di blocco
9. Giunto del rotore

1. Tête rotative latérale
2. Support de dent à ressort
3. Dent à ressort
4. Roue de soutien
5. Chandelle
6. Protection
7. Protection de l'arbre de transmission
8. Oreille de verrouillage
9. Joint de la tête rotative

## 2. Preparazione

### 2.1 Istruzioni speciali di sicurezza



- **Quando si esegue il controllo, la manutenzione, la riparazione e il montaggio, spegnere sempre l'albero cardanico. Spegnerne il motore ed estrarre la chiave di accensione. Assicurare il trattore contro i movimenti.**
- **Il no. max. di rotazioni dell'albero cardanico è di 540 giri/min.**
- **I dispositivi come la stringa, i tubi idraulici, gli impianti elettrici devono essere posizionati in modo che ogni estrazione involontaria o contatto con le gomme sia impossibile. Rischio di incidente!**
- **Nessuno può sostare tra il trattore e la macchina durante il sollevamento o l'abbassamento del ranghinatore con l'idraulica del trattore.**
- **Assicurarsi che nessuno si trovi nella zona di pericolo del ranghinatore prima di accendere l'albero cardanico. Alto rischio di infortuni!**
- **Utilizzare le protezioni secondo le normative quando si lavora o si guida su strada. Montare l'attrezzatura d'illuminazione e verificare il suo funzionamento.**
- **Non abbandonare mai il posto di guida durante il lavoro.**

Prima di collegare o scollegare la macchina all'attacco idraulico a tre punti, impostare le leve di comando nella posizione che esclude un sollevamento o un abbassamento involontario dell'attacco a tre punti!

Collegare e scollegare la falciatrice richiedono un'attenzione speciale!

Nella zona delle barre di attacco idraulico a tre punti vi è pericolo di infortuni causati da schiacciamento e di contusioni.

La macchina è costruita con giunti di attacco idraulico a tre punti della 1° e 2° categoria.

## 2. Préparations

### 2.1 Consignes spéciales de sécurité



- **Lorsque vous effectuez une vérification, une réparation ou un montage, arrêtez toujours l'arbre de transmission. Arrêtez le moteur et retirez la clé du contact. Stabilisez le tracteur pour l'empêcher de bouger.**
- **Le nombre max. de rotations pour l'arbre de transmission est de 540 tr/min.**
- **Les appareils comme les câbles, les tuyaux hydrauliques, les installations électriques doivent être placés de façon à ne pas gêner l'utilisation normale du tracteur en marche. Risque d'accident !**
- **Personne ne doit se trouver entre le tracteur et la machine lorsqu'on lève ou abaisse l'andaineuse avec les appareils hydrauliques du tracteur.**
- **Assurez-vous que personne ne se trouve dans la zone dangereuse autour de la machine avant de mettre en route l'arbre de transmission. Risque élevé de blessures !**
- **Faites attention à bien utiliser des protections conformément à la réglementation lorsque vous travaillez ou empruntez la voie publique. Installez l'éclairage et vérifiez son fonctionnement.**
- **Ne quittez jamais le siège du conducteur lorsque vous travaillez.**

Avant de brancher ou de débrancher la machine au bloc d'attelage trois-points hydraulique, placez le levier de contrôle sur la position qui empêchera une élévation ou un abaissement involontaire du bloc d'attelage trois-points !

Brancher et débrancher la faucheuse exige beaucoup d'attention !

La zone du bloc d'attelage trois points hydraulique présente un risque de blessures dues à des pincements ou des coupures.

La machine est fabriquée avec des branchements bloc d'attache hydraulique trois points de catégorie I et II.



## 2.2 Collegamento del voltaglieno rotante al trattore

Il fissaggio del voltaglieno rotante al trattore è costruito con i giunti della 1° e 2° categoria della barra dell'attacco idraulico a tre punti.



- **Fare attenzione che nessuno sosti tra il trattore e la macchina quando si collega la macchina al trattore.**
- **Assicurarsi che la macchina abbia sufficiente capacità di trasmissione durante la guida. (zavorre).**
- **Dopo aver fissato il voltaglieno rotante, la barra inferiore dell'attacco a tre punti deve essere fissata per evitare l'oscillazione laterale della macchina e non ridurre la capacità di guida del trattore.**

## 2.2 L'attelage de la faneuse rotative au tracteur

L'attache de la faneuse rotative au tracteur est fabriquée avec des connexions de catégorie I et II de la barre d'attelage hydraulique en trois points.



- **Assurez que personne ne se trouve entre le tracteur et la machine lorsque vous atteler la machine au tracteur.**
- **Veillez à ce que la machine ait assez de capacité de traction lors de la conduite. (poids du lest)**
- **Après avoir attaché la faneuse rotative, la barre inférieure de l'attelage en trois points doit être fixée pour éviter une oscillation latérale de la machine et pour ne pas réduire la capacité globale du tracteur.**

- Agganciate lo spandivoltage al collegamento a tre punti e proteggete con gancetti (1).
- Sollevare la gamba di sostegno (2) e proteggerla in posizione superiore con il gancetto (4). Non rimuovete la gamba di sostegno!
- Fissate le braccia di trattore con gli stabilizzatori laterali (6) aiutandovi con due barre (5) per impedire che lo spandivoltage si ruoti lateralmente verso l'esterno.

- Fixez la faneuse au raccordement d'attelage à trois points et vissez-les avec les goupilles (1).
- Levez la chandelle (2) et vissez-la avec la goupille (4) en position supérieure. N'enlevez pas la chandelle !
- Fixez les bras du tracteur à l'aide des stabilisateurs latéraux (6) et ajustez les barres de sorte que la faneuse ne puisse se tourner latéralement vers l'extérieur.

Figura 2

Illustration 2

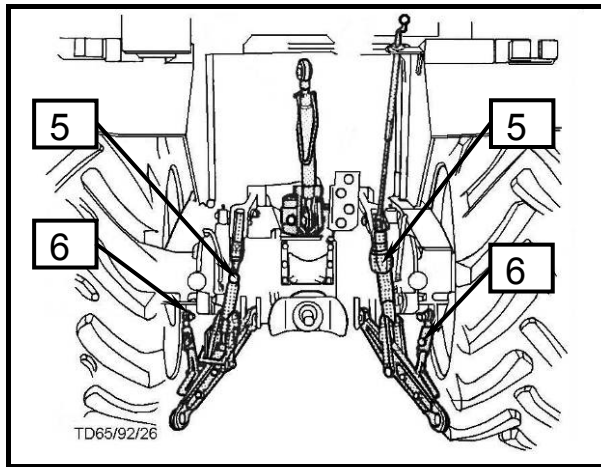
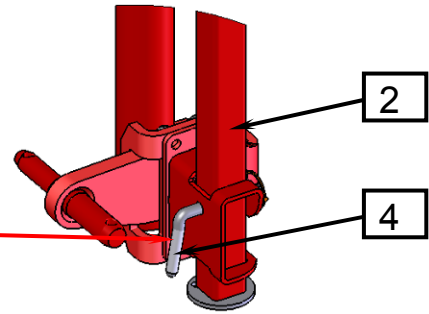
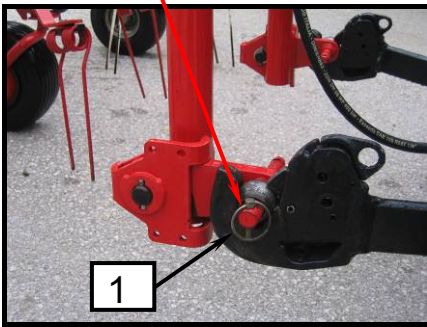
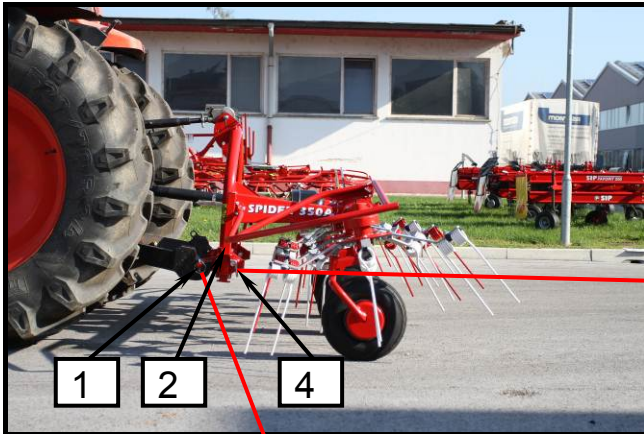

## 2.3 *Albero cardanico*

### 2.3.1 *Generale*

L'albero cardanico è costruito con frizione di sicurezza e di sovraccarico. Essa protegge il trattore e la macchina dai danni. Non interferire nelle impostazioni della frizione di sicurezza e di sovraccarico. Perdita dei diritti di garanzia.

Se sovraccaricato, il movimento di rotazione è limitato con lo slittamento pulsativo della frizione.



- *Per prevenire l'usura della frizione di sicurezza e di sovraccarico, spegnere l'albero cardanico immediatamente.*
- *Confrontare il valore misurato del momento di rotazione RM della frizione di sicurezza e di sovraccarico con i valori nella tabella. Se i valori si discostano, contattare il venditore SIP.*

## 2.3 *L'arbre de transmission*

### 2.3.1 *Généralités*

L'arbre de transmission est équipé d'un débrayage de sécurité pour la surcharge. Cela empêche le tracteur et la machine d'être endommagés. Ne changez pas les paramètres de surcharge du débrayage de sécurité. Perte de garantie.

En cas de surcharge le mouvement de rotation est limité par une vibration du débrayage.



- *Afin d'empêcher l'usure du débrayage de sécurité de surcharge vous devez arrêter l'arbre de transmission immédiatement.*
- *Comparez la valeur mesurée du moment de rotation RM du débrayage de sécurité de surcharge avec les valeurs du tableau. Si les valeurs diffèrent, contactez le revendeur SIP.*

<i>Tipo Type</i>	<i>Momento di rotazione (RM) Moment de rotation (RM)</i>
<i>SPIDER 350/4 ALP</i>	<i>460 Nm</i>

### 2.3.2 Regolazione della lunghezza dell'albero cardanico

### 2.3.2 Ajustement de la longueur de l'arbre de transmission

Figura 3

Illustration 3

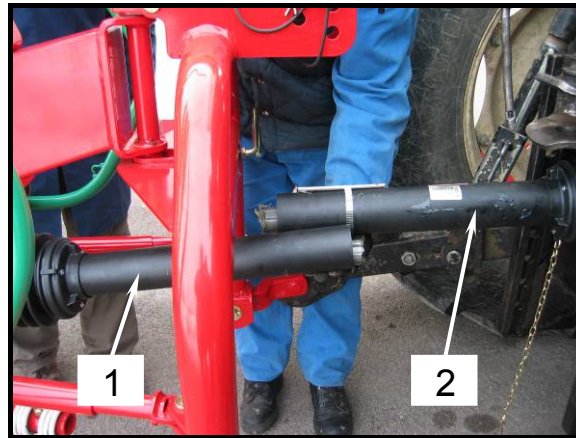

- **Spegnere l'albero cardanico quando si esegue il controllo, la manutenzione, la riparazione e il montaggio. Spegnere il motore ed estrarre la chiave di accensione. Assicurare il trattore contro i movimenti.**
- **Nessuno può sostare tra il trattore e la macchina durante l'abbassamento della falciatrice con l'idraulica.**



- **Lorsque vous effectuez une vérification, une réparation ou un montage, arrêtez toujours l'arbre de transmission. Arrêtez le moteur et retirez la clé du contact. Stabilisez le tracteur pour l'empêcher de bouger.**
- **Personne ne doit se trouver entre le tracteur et la machine lorsqu'on abaisse la machine avec les appareils hydrauliques.**



- **Pericolo di danni materiali: Non abbassare la falciatrice con l'idraulica prima di aver regolato la lunghezza dell'albero cardanico.**



- **Risque de dommage matériel : N'abaissez pas l'andaineuse avec les appareils hydrauliques du tracteur avant que la longueur de l'arbre de transmission ne soit ajustée.**

- Per regolare la lunghezza dell'albero cardanico tirare entrambe le metà.
- Posizionare le metà del corrispondente albero cardanico sul lato della macchina (1) e sul lato del trattore (2).
- **La frizione di sicurezza e di sovraccarico deve essere montata sul lato della macchina!**
- Impostare la macchina con attacco a 3 punti nella più breve posizione dell'albero cardanico.
- Tenere insieme le due metà e misurare la lunghezza giusta.
- Per ulteriori misurazioni e regolazioni, utilizzare le istruzioni dell'albero cardanico del produttore.

- Pour ajuster la longueur de l'arbre de transmission, séparez les deux moitiés.
- Placez les moitiés de l'arbre de transmission correspondantes sur le côté de la machine (1) et sur le côté du tracteur (2).
- **Le débrayage de sécurité pour la surcharge doit être monté sur le côté de la machine !**
- Placez la machine avec le bloc d'attelage 3 points sur la plus courte position de l'arbre de transmission.
- Maintenez les deux moitiés ensemble et mesurez la bonne longueur.
- Pour plus de mesures et d'ajustements, consultez le mode d'emploi de l'arbre de transmission.

### 2.3.3 Montaggio e manutenzione dell'albero cardanico

Figura 4 Illustration 4

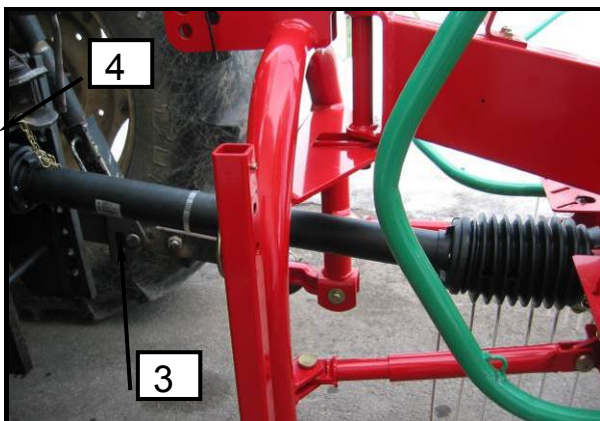

Fissare il tubo di protezione (3) contro la rotazione con catena (4).

Controllare l'area di rotazione e lo spazio dell'albero cardanico. L'albero cardanico, toccando il trattore o la macchina, può causare danni (contatto con barre di attacco idraulico a tre punti, giunto della macchina).

Ingrassare l'albero cardanico con grasso multiuso in intervalli di tempo indicati nella figura 5. Considerare le istruzioni dell'albero cardanico del produttore.



- *Utilizzare il grasso a basi vegetali.*

### 2.3.3 Montage et entretien de l'arbre de transmission

Figura 5 Illustration 5

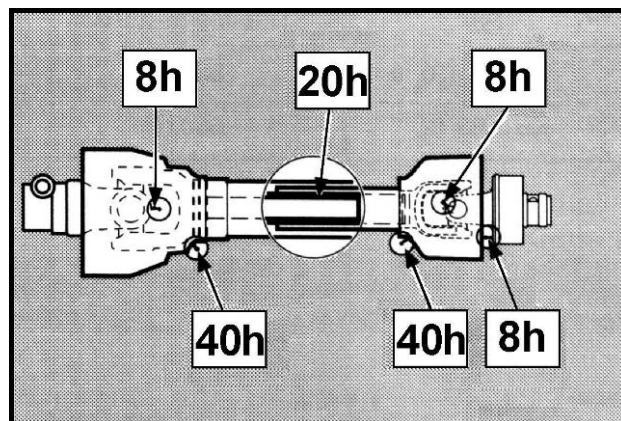

Empêchez le tuyau de protection (3) de tourner avec une chaîne (4).

Vérifiez la surface d'action et de manœuvre de l'arbre de transmission. Si l'arbre de transmission touche le tracteur ou la machine, cela peut entraîner des dommages (contact avec le bloc d'attelage hydraulique 3 points, branchement avec la machine).

Graissez l'arbre de transmission avec une graisse multifonctions à intervalles réguliers comme indiqué sur l'illustration 5. Pour plus de mesures et d'ajustements, consultez le mode d'emploi de l'arbre de transmission.



- *Utilisez de la graisse végétale.*

## 2.4 Sollevamento idraulico di rotori laterali – attrezzature ausiliarie

La trattrice deve essere munita di un collegamento idraulico per il sollevamento dei rotori.



- **Prima di avviare l'attacco idraulico sull'impianto idraulico del trattore, nessun mezzo sotto pressione deve trovarsi nel sistema idraulico, né sulla macchina, né sul lato del trattore.**



- **Pulire e asciugare con attenzione il morsetto. La sporcizia può causare mancanza di tensione e danni.**

## 2.5 Impostazione della stringa per il blocco dei rotori sollevati



- **La stringa deve sempre essere allentata. Deve essere evitato ogni strattone involontario che può causare il distacco dei rotori dalla posizione di trasporto. Alto rischio di infortuni!**

- Montare la stringa (1) fissata sui blocchi (2) nella cabina dove è a portata di mano del conducente.

**Figura 6**



## 2.4 Levage hydraulique des têtes rotatives latérales – équipement en option

Le tracteur doit avoir un raccord hydraulique pour le levage des rotors.



- **Avant de démarrer le bloc d'attache hydraulique, aucun appareil du tracteur ou de la machine ne doit contenir de pression.**



- **Assurez-vous que la fixation soit propre et sèche. La poussière peut entraîner un défaut de serrage et des dommages.**

## 2.5 Réglage du câble pour le verrouillage des rotors relevés



- **Les câbles doivent toujours être détendus. Il faut éviter toute tension involontaire sur le câble qui peut provoquer la déconnexion des rotors en position de transport. Risque élevé de blessures !**

- Montez le câble (1) fixé sur le mécanisme (2) dans la cabine où le conducteur peut l'atteindre.

**Illustration 6**

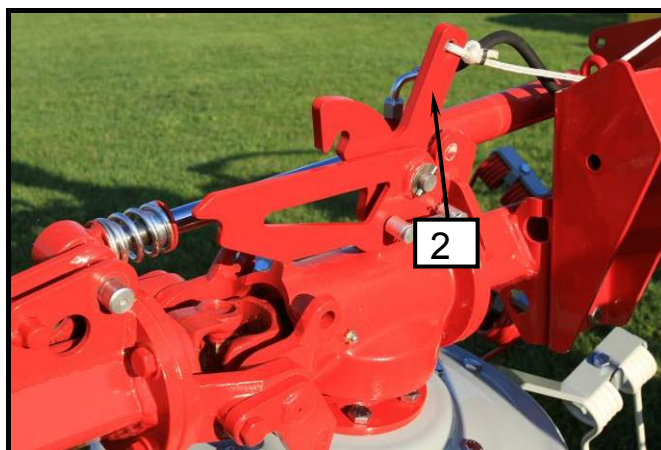

## 2.6 Commutazione dello spandivolfafieno dalla posizione di lavoro alla posizione di trasporto

## 2.6 Installation de la faneuse de la position de travail en position de transport



- **Prima di sollevare i rotori laterali è necessario disattivare l'albero cardanico e ATTENDERE che lo spandivolfafieno SI FERMI! Disattivare il motore del trattore ed estrarre la chiave.**
- **L'innalzamento e l'abbassamento dei rotori deve essere svolto solo sul suolo piano e solid.**



- **Avant de lever les têtes rotatives latérales il est nécessaire d'arrêter l'arbre de transmission et d'ATTENDRE que la faneuse S'ARRÊTE ! Éteignez le moteur de votre tracteur et retirez la clé.**
- **Levez et baissez les rotors uniquement sur un sol plat et solide.**



- **Nessuno può sostare tra il trattore e la macchina o accanto al voltfafieno rotante quando è impostato in posizione di trasporto. Alto rischio di infortuni!**



- **Personne ne doit se trouver entre le tracteur et la machine ou près de la faneuse lorsqu'on la place en position de transport. Risque élevé de blessures !**

- Spegnere l'albero cardanico e aspettare che i rotori dello spandivolfafieno SI FERMINO completamente. Disattivare il motore del trattore ed estrarre la chiave.
- Sollevare il rotore prendendo la protezione (1) e sollevarla per fissarla nel gancio (2).
- Con il collegamento a tre punti sollevare lo spandivolfafieno ripiegato in posizione superiore.

- Arrêtez l'arbre de transmission et attendez que les têtes rotatives de la faneuse S'ARRÊTENT complètement. Éteignez le moteur de votre tracteur et retirez la clé.
- Levez la tête rotative en la prenant par la protection (1) et levez-la de sorte que les crochets s'enclenchent (2).
- À l'aide de l'attelage trois points, levez la faneuse pliée en position supérieure.

Figura 7

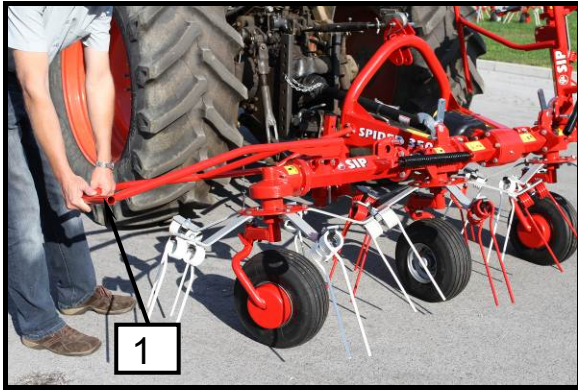
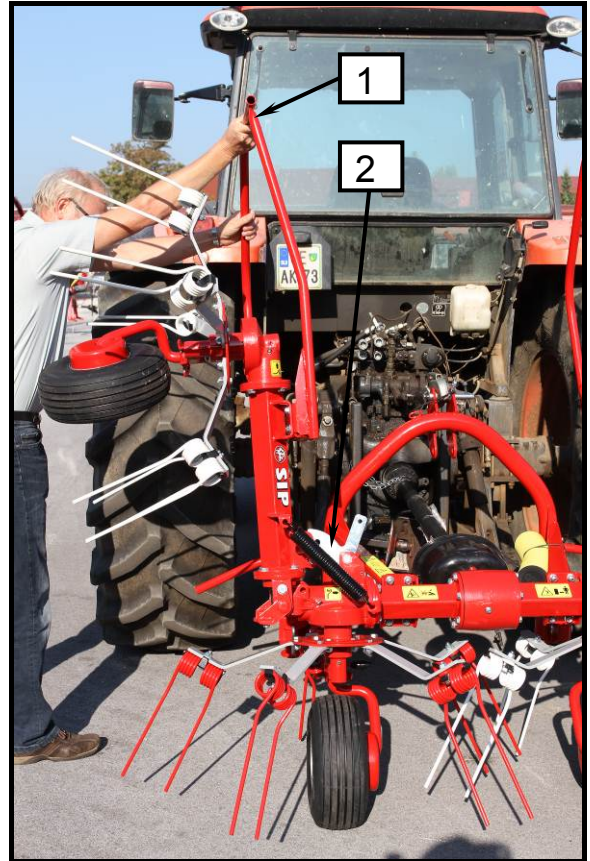

Illustration 7





## 2.7 Commutazione dello spandivolfafieno dalla posizione di trasporto alla posizione di lavoro



- Nessuno può sostare tra il trattore e la macchina o accanto al volfafieno rotante quando è impostato in posizione di lavoro. Alto rischio di infortuni!
- Disattivare il motore del trattore ed estrarre la chiave.



- Non accendete l'albero cardanico prima che lo spandivolfafieno sia in posizione di lavoro.
- Eseguite l'innalzamento e l'abbassamento dei rotori solamente nel suolo piano e solido.

- Spingere il rotore leggermente verso il gancio (2). Liberare quindi il gancio e abbassare il rotore mantenendo per la protezione (1) in posizione di lavoro.

Figura 8



## 2.7 Installation de la faneuse de la position de transport en position de travail



- Personne ne doit se trouver entre le tracteur et la machine ou près de la faneuse lorsqu'on la place en position de travail. Risque élevé de blessures !
- Éteignez le moteur de votre tracteur et retirez la clé.



- Ne mettez pas en marche l'arbre de transmission jusqu'à ce que la faneuse soit en position de travail.
- Levez et baissez les rotors uniquement sur un sol plat et solide.

- Poussez la tête rotative légèrement vers le crochet (2). Ensuite, détachez le crochet et baissez la tête rotative dans la position de travail en la tenant par la protection (1).

Illustration 8



## 2.8 Scollegamento del voltafieno rotante dal trattore



- Fare attenzione a mettere il ranghinatore su un terreno pianeggiante e solido.
- Nessuno può sostare tra il trattore e la macchina durante il sollevamento o l'abbassamento della macchina con attacco idraulico a 3 punti.
- Porre attenzione alle seguenti istruzioni di sicurezza.

- Scegliete una superficie piana, asciutta e abbastanza solida per depositare lo spandivoltafieno.
- Rilasciate la gamba di sostegno (1) e proteggetela con il gancetto (2).
- Sulle forcelle delle ruote anteriori (due rotori anteriori) liberare il perno (1) affinché si blocchi nel foro medio.
- Lo spandivoltafieno abbassate sul suolo e siate attenti che lo spandivoltafieno sia posizionato in modo stabile.
- Spegnete il giunto cardanico (3) e deponetelo sul supporto di carico (4). La catena di protezione del giunto cardanico non è destinata alla sospensione di esso.
- Disinserite lo spandivoltafieno dalla trattrice.

**Figura 9**

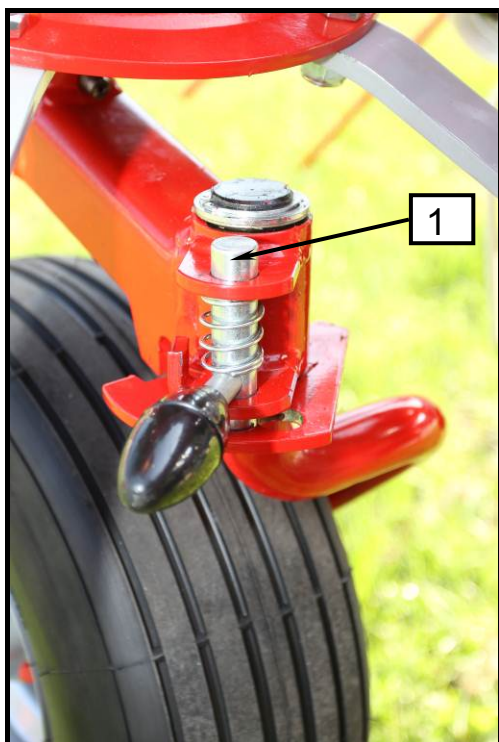

## 2.8 Débranchement de la faneuse rotative du tracteur



- veillez à placer l'andaineuse sur un sol plat et dur.
- Personne ne doit se trouver entre le tracteur et la machine lorsqu'on lève ou abaisse la machine avec les blocs d'attelage hydraulique 3 points.
- Lisez attentivement les consignes de sécurité suivantes.

- Choisissez une surface plate, sèche et suffisamment dure pour placer la faneuse.
- Baissez la chandelle (1) et vissez-la avec la goupille (2).
- Dégagez le boulon (1) sur les fourches des roues pour qu'il s'enclenche dans le trou du milieu.
- Mettez la faneuse sur le sol et assurez-vous qu'elle soit stable.
- Démontez l'arbre (3) et placez-le sur le support (4). La chaîne de sécurité sur l'arbre n'est pas destinée à accrocher l'arbre.
- Démontez la faneuse du tracteur.

**Illustration 9**



### 3. Preparazione del voltaglieno rotante per rotazione e traino



- *Eseguire i lavori di riparazione, manutenzione, pulizia e arresto solo con l'unità ferma e il motore spento! Estrarre la chiave di accensione.*
- *Il no. max. di rotazioni dell'albero cardanico è di 540 giri/min,*
- *L'ottimale rotazione dell'albero cardanico è tra 480 e 500 giri/min.*
- *Nessuno può sostare vicino all'area di lavoro della macchina. Pericolo di denti rotanti.*
- *Avvertenza di pericolo di espulsione di sostanza dietro la macchina.*
- *E' vietato salire sulla macchina.*
- *Tutte le protezioni devono essere in posizione di protezione durante il lavoro.*
- *Quando si gira il rotore dalla posizione di lavoro alla posizione di trasporto e viceversa, il rotore può colpire il corpo oppure le forche possono inserirsi nelle parti del corpo.*

### 3. Préparations de la faneuse rotative pour retourner le fourrage



- *Ne réalisez les travaux de réparation, d'entretien, de nettoyage et de mise en arrêt que lorsque le tracteur est à l'arrêt et le moteur coupé ! Retirez la clé du contact.*
- *Le nombre max. de rotations pour l'arbre de transmission est de 540 tr/min.*
- *Le nombre optimal de rotations pour l'arbre de transmission est compris entre 480 et 500 tr/min.*
- *Personne ne doit se trouver près de la zone de travail de la machine ! Danger de dents rotatives.*
- *Danger de projection d'éléments derrière la machine.*
- *Il est interdit de monter sur la machine.*
- *Toutes les protections doivent être en position de protection lors du fonctionnement.*
- *Lors du déplacement de la faneuse de la position de travail en position de transport et vice versa, vous pouvez risquer un coup de la faneuse ou une piqûre des dents à ressort.*

#### 3.1 Impostazione base in posizione di lavoro



- *Controllate le regolazioni di rotazione anche durante il lavoro e accertatevi che le forche non si estendano troppo in torba poiché si danneggeranno e il foraggio si contaminerà.*

#### 3.1 Réglages de base en position de travail



- *Contrôlez le réglage de la rotation lors du travail et veillez à ce que les dents à ressort n'aillent pas trop profondément dans l'herbe pour ne pas l'endommager ou polluer le fourrage.*

- Quando lo spandivoltafieno è ancora sollevato, estrarre il perno (2) dei rotori intermedi e fissarli nella scanalatura (1). Le forcelle si devono muovere liberamente.
  - Mettere il braccio di comando dell'idraulica del collegamento a tre punti in posizione "rilasciato", cioè nella posizione più bassa, nella cosiddetta posizione fluttuante.
  - Posizionare lo spandivoltafieno con la leva superiore (1) in modo tale che esso sia inclinato in avanti e le forche (2) sul lato anteriore tocchino leggermente il suolo.
  - Lo spandivoltafieno in posizione di lavoro segue la trattore.
  - È necessario sollevare lo spandivoltafieno in prossimità di curve strette e in retromarcia.
  - Le ruote devono essere mobili. Il perno (2) deve essere sollevato.
- Lorsque la faneuse est toujours levée, retirez le boulon (2) sur les têtes rotatives du milieu et fixez-les dans la rainure (1). Les fourches des roues doivent pouvoir se déplacer librement.
  - Mettez la poignée de commande de l'hydraulique du raccordement à trois points en position « libre », la position la plus inférieure qu'on appelle la position « flottante ».
  - Utilisez la bielle supérieure (1) pour régler la faneuse de sorte que la faneuse soit penchée en avant et que les bras rotatifs (2) touchent légèrement le sol.
  - La faneuse suit le tracteur pendant son fonctionnement.
  - Il faut lever la faneuse avant de tourner brusquement ou lors de la marche arrière.
  - Les roues doivent être mobiles. La boulon (2) doit être levé.

**Figura 10      Illustration 10**

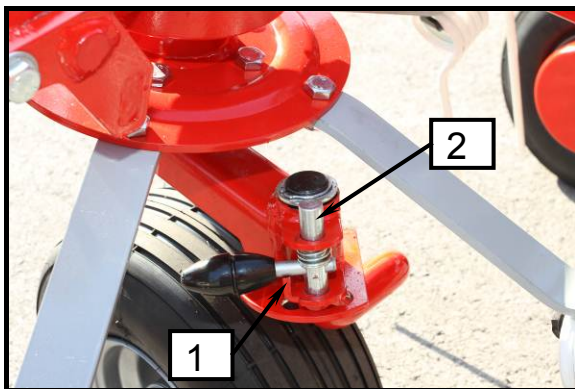

**Figura 11      Illustration 11**

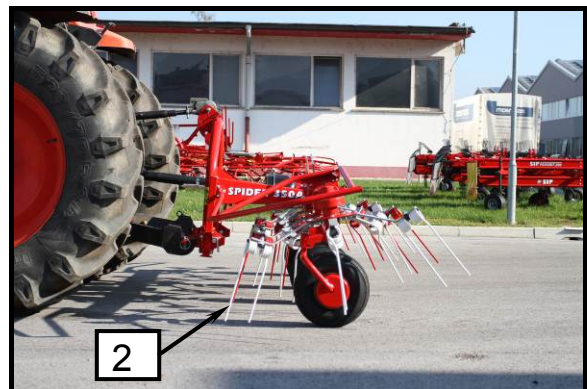

## 4. Regolazioni del traffico

### 4.1 Trasporto del voltaglieno rotante sulle strade

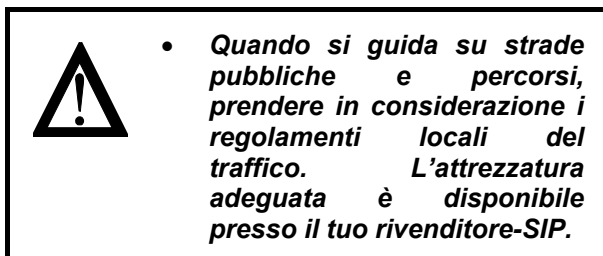

## 4. Réglementations relatives à la circulation

### 4.1 Transport de la faneuse rotative sur les routes

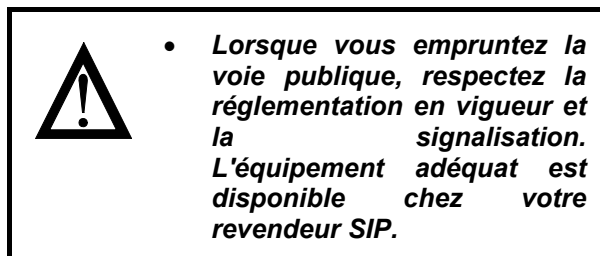

## 4.2 Carico su asse anteriore

### Allegato B standard SIST EN ISO 4254 -10

A causa della massa della macchina stessa, la combinazione tra lo voltaglieno rotante del trattore ed il rastrello potrebbe diventare instabile. Al fine di verificare la stabilità totale, la seguente espressione può essere applicata per calcolare il minimo zavorraggio alla parte anteriore  $I_{F,min}$ , che permette di avere un peso sull'asse anteriore pari al 20% del peso a vuoto del trattore:

*Nota:* Il calcolo viene effettuato per l'utensile posteriore montato e la combinazione dell'utensile anteriore/posteriore montato.

## 4.2 Charge par essieu à l'avant

### Pièce jointe B Norme SIST EN ISO 4254-10

En raison du poids de la machine, l'assemblage tracteur, faneuse rotative et rateau peut devenir instable. Afin de vérifier la stabilité de l'ensemble, la formule suivante peut être utilisée pour le calcul du lest minimum à l'avant  $I_{F,min}$ , qui permet d'avoir d'une charge par essieu à l'avant égale à 20% du poids du tracteur à vide :

*Note :* Le calcul a été réalisé pour l'outil monté à l'arrière.

Figura 12 Illustration 12

$$I_{F,min} = \frac{(I_R \times (c + d)) - (T_F \times b) + (0,2 \times T_E \times b)}{a + b}$$

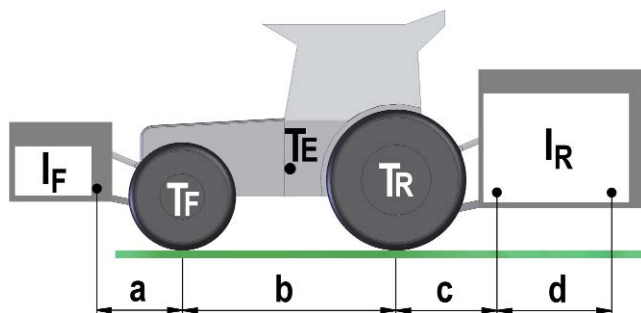

Chiave <b>I</b>			
$T_E$	(kg)	Peso a vuoto del trattore	1
$T_F$	(kg)	Carico su asse anteriore del trattore a vuoto	1
$T_R$	(kg)	Carico su asse posteriore del trattore a vuoto	1
$I_R$	(kg)	Peso combinato dell'utensile posteriore agganciato / zavorra posteriore	2
$I_F$	(kg)	Peso combinato dell'utensile anteriore agganciato / zavorra anteriore	2
$a$	(m)	La distanza dal centro di gravità per l'utensile combinato anteriore agganciato / zavorra anteriore al centro dell'asse frontale	2, 3
$b$	(m)	Interasse del trattore	1, 3
$c$	(m)	Distanza dal centro dell'asse posteriore al centro delle sfere del giunto inferiore	1, 3
$d$	(m)	Distanza dal centro delle sfere del giunto inferiore al centro di gravità per l'utensile posteriore agganciato combinato/zavorra posteriore	2

Clé <b>F</b>			
$T_E$	(kg)	Poids du tracteur à vide	1
$T_F$	(kg)	Charge par essieu à l'avant sur tracteur à vide	1
$T_R$	(kg)	Charge par essieu à l'arrière sur tracteur à vide	1
$I_R$	(kg)	Poids combiné de l'outillage monté à l'arrière / poids arrière	2
$I_F$	(kg)	Poids combiné de l'outillage monté à l'avant / poids avant	2
$a$	(m)	Distance entre le centre de gravité pour une combinaison de l'outillage monté à l'avant / poids avant et le centre de l'essieu avant	2, 3
$b$	(m)	Empattement du tracteur	1, 3
$c$	(m)	Distance entre le centre de l'essieu arrière et le centre des rotules d'attelage	1, 3
$d$	(m)	Distance entre le centre des rotules d'attelage et le centre de gravité pour la combinaison outillage monté à l'arrière / poids arrière	2

1. vedi il manuale d'istruzioni del trattore
2. vedi il listino prezzi e/o il manuale di istruzioni dell'utensile
3. da misurare

1. voir le manuel d'instructions du tracteur
2. voir la liste de prix et / ou le mode d'emploi de l'outillage.
3. à mesurer

## 5. Manutenzione e revisioni periodiche

## 5. Entretien et révisions régulières

### 5.1 Istruzioni speciali di sicurezza

### 5.1 Instructions spéciales de sécurité



- *Lavori di riparazione, manutenzione, revisioni periodiche, pulizia ed eliminazione di difetti funzionali devono essere eseguiti con l'unità ferma ed il motore spento! Estrarre la chiave di accensione!*
- *Non utilizzare eccessive quantità di olio e grasso. Rispettare la natura.*
- *Quando ci si ferisce con schizzi di olio, rivolgersi immediatamente al medico.*
- *Considerare altre istruzioni di sicurezza per prevenire danni e incidenti.*



- *Les travaux de réparation, d'entretien, de nettoyage, de révision périodique et de mise à l'arrêt doivent être réalisés uniquement quand le tracteur est à l'arrêt et que le moteur est coupé ! Retirez la clé du contact !*
- *N'utilisez pas des quantités excessives d'huile et de graisse. Respectez l'environnement.*
- *En cas de blessures par suite de projection d'huile, consultez votre médecin immédiatement.*
- *Respectez les autres consignes de sécurité pour éviter tout dommage ou accident.*

### 5.2 Generale

### 5.2 Généralités



- *Per assicurare un funzionamento perfetto della macchina e ridurre l'usura, considerare sempre le istruzioni di manutenzione e le revisioni periodiche. È compresa la pulizia, l'ingrassaggio e la lubrificazione di parti e componenti.*



- *Pour obtenir un bon fonctionnement de la machine et pour réduire l'usure, respectez les consignes d'entretien et faites des révisions périodiques. Cela inclut le nettoyage, le graissage et la lubrification des éléments intégrés.*

**Momento di serraggio di viti e dadi**  
 $M_A$   
 (se non stabilito diversamente)

**Moment de serrage des vis et écrous**  
 $M_A$   
 (sauf mention contraire)

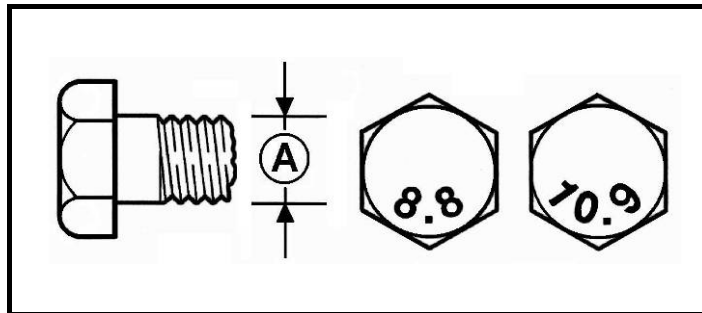

A = dimensione della bobina  
 A = taille de la bobin

A Ø	8.8	10.9	12.9
M <sub>A</sub> (Nm)			
M 5	5,9	8,7	10
M 6	10	15	18
M 8	25	36	43
M 10	49	72	84
M 12	85	125	145
M 14	135	200	235
M 16	210	310	365
M 20	425	610	710
M 24	730	1050	1220
M 27	1100	1550	1800
M 30	1450	2100	2450



- Dopo il primo avvio ed alcune ore di lavoro, controllare la tenuta di viti e dadi e stringerli se necessario.
- Controllare regolarmente (circa ogni 50 ore)!



- Après le premier démarrage et quelques heures de fonctionnement vérifiez que les écrous et vis sont serrés, serrez-les au besoin.
- Vérifiez régulièrement (approx. toutes les 50 heures) !



### 5.3 Pneumatici



- *Per montare gli pneumatici sono richiesti una sufficiente competenza e strumenti di regolazione.*
- *I lavori di riparazione su pneumatici possono essere eseguiti da professionisti solo con strumenti idonei.*
- *Posizionare la macchina su un terreno piatto e solido. Assicurarla con cunei contro oscillazioni involontarie.*
- *Controllare la pressione degli pneumatici regolarmente!*

### 5.3 Pneus



- *Pour changer les pneus, des connaissances suffisantes et des outils appropriés sont nécessaires.*
- *Les réparations sur pneus ne peuvent être effectuées que par des professionnels disposant de bons outils.*
- *Placez la machine sur un sol plat et dur. Stabilisez-la avec des cales.*
- *Vérifiez la pression des pneus régulièrement.*

Controllare la pressione degli pneumatici regolarmente e gonfiarli se necessario. Paragonare i valori misurati con quelli indicati nella tabella.

Vérifiez la pression des pneus régulièrement et regonflez-les si nécessaire. Comparez les valeurs mesurées avec les valeurs reportées sur le tableau.

<i>Tipo Type</i>	<i>Pneumatico Pneus</i>	<i>Pressione (bar) Pression des pneus (bar)</i>
<b>SPIDER 350/4 ALP</b>	<b>15 x 6,00 - 6</b>	<b>2</b>

### 5.4 Lubrificazione

Nella figura sono contrassegnati tutti i punti di lubrificazione. La lunga durata del ranghinatore è realizzata se gli intervalli di tempo qui riportati sono presi in considerazione.

### 5.4 Lubrification

Tous les endroits à lubrifier sont signalés sur l'illustration. L'andaineuse aura une plus longue durée de vie si les intervalles de temps indiqués ici sont pris en compte.

## 5.5 Manutenzione del cambio

Il cambio centrale deve essere riempito con mezzo liquido grasso EP – 00.

## 5.5 Entretien de l'embrayage

L'engrenage du milieu doit être enduit avec de la graisse semi-fluide EP – 00.

Figura 13 Illustration 13

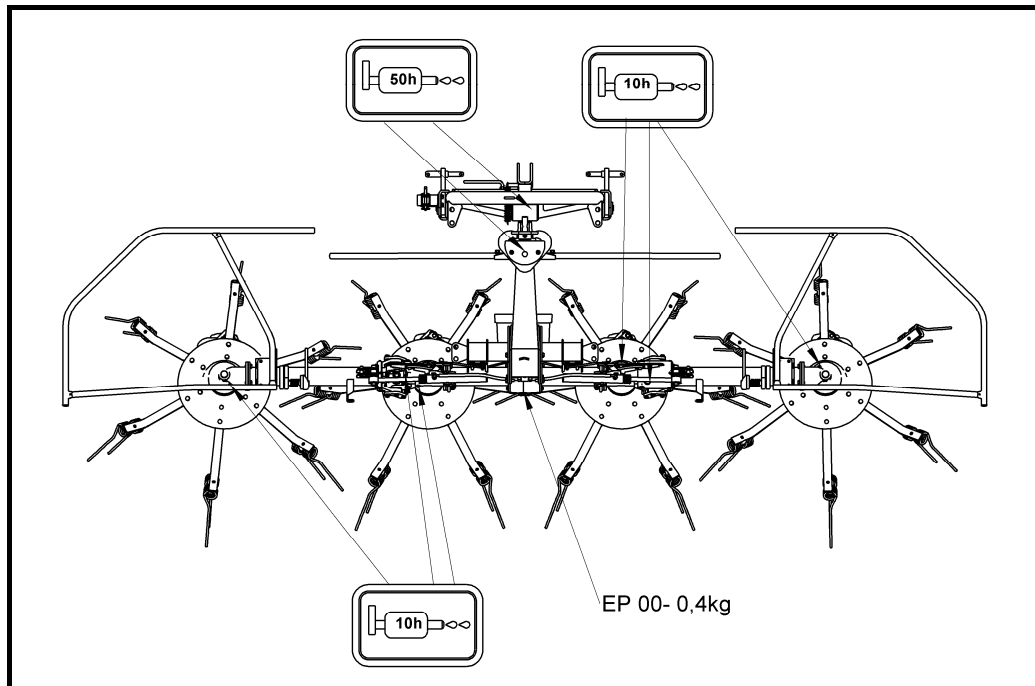

- *Lavori di riparazione, manutenzione, revisioni periodiche, pulizia ed eliminazione di difetti funzionali devono essere eseguiti con l'unità ferma ed il motore spento! Estrarre la chiave di accensione!*



- *Les travaux de réparation, d'entretien, de nettoyage, de révision périodique et de mise à l'arrêt doivent être réalisés uniquement quand le tracteur est à l'arrêt et que le moteur est coupé ! Retirez la clé du contact !*



- *Utilizzare grasso a basi vegetali.*



- *Utilisez de la graisse végétale.*

## 5.6 Sostituzione dei denti

La giusta impostazione dei denti della molla è mostrata in figura.

## 5.6 Remplacement des dents

Le réglage adéquat des dents à ressort est indiqué sur l'illustration.

Figura 14 Illustration 14

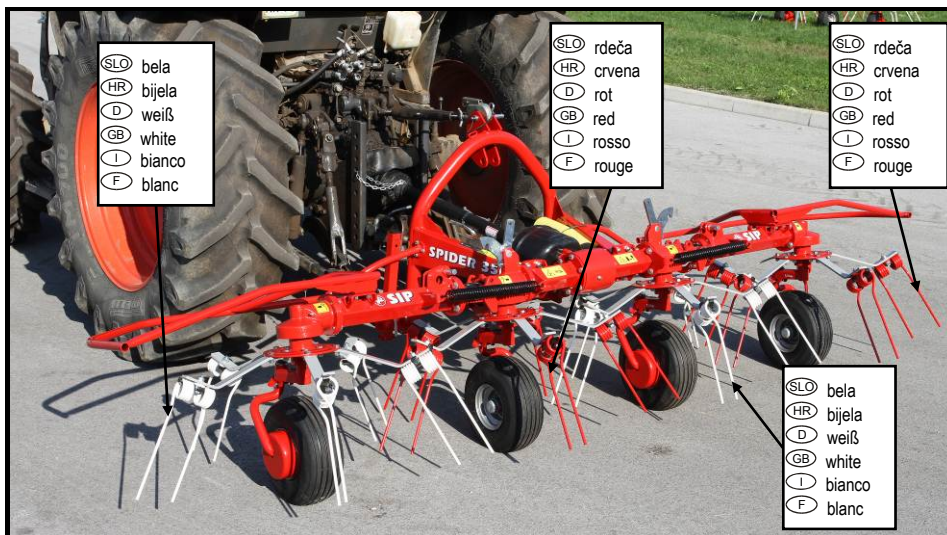

## 6. Conservazione

1. Posizionare la macchina in un luogo asciutto. Non vicino al magazzino di concime minerale.
2. Pulire la macchina dentro e fuori accuratamente. La sporcizia trattiene l'umidità e provoca la ruggine. La pulizia con il pulitore ad alta pressione non è consigliata.
3. Verificare le parti flessibili come fili di sostegno, giunti e altre, smontarle e ripulirle, controllare l'usura. Sostituire con parti di ricambio se necessario.
4. Lubrificare tutte le parti dei giunti dell'albero cardanico.
5. Dopo la pulizia, ingrassare accuratamente la macchina.
6. Ingrassare il cuscinetto di protezione dell'albero cardanico per ridurre l'agglutinazione.
7. Riparare le lesioni alla vernice, proteggere le superfici luminose con un rimedio per la ruggine.
8. Ingrassare la zona di contatto stabilizzatore.
9. Ridurre la pressione degli pneumatici per scaricarla e proteggere le gomme dal sole, dal grasso e dall'olio.
10. Fare una lista di pezzi di ricambio necessari e ordinarli in tempo. E' più facile per il venditore SIP ordinarli e consegnarli fuori stagione. Oltre a questo, la macchina è completamente preparata e pronta per operare nella nuova stagione

## 6. Remisage

1. Mettez la machine dans un endroit sec. Tenez-la à l'écart d'un stock de fertilisant minéral.
2. Nettoyez correctement l'intérieur et l'extérieur de la machine. La poussière contient de l'humidité et fait rouiller la machine. Un nettoyage au jet haute pression n'est pas conseillé.
3. Vérifiez l'état des parties flexibles tels que les haubans, joints et autres, démontez et nettoyez-les. Remplacez-les avec des pièces détachées si nécessaire.
4. Lubrifiez tous les branchements de l'arbre de transmission.
5. Après le nettoyage, graissez la machine intégralement.
6. Graissez l'appui de protection de l'arbre de transmission afin de réduire l'agglutination.
7. Réparez les éclats de vernis, protégez les surfaces brillantes avec un produit contre la rouille.
8. Graissez la zone de contact avec le stabilisateur.
9. Réduisez la pression des pneus pour le détendre et protégez les pneus du soleil, de la graisse et de l'huile.
10. Faites une liste des pièces détachées nécessaires et commandez-les à temps. Il est plus simple pour les vendeurs SIP de commander et de livrer les pièces détachées en hors saison. De plus, la machine sera en état de marche et prête à l'emploi pour la nouvelle saison.

## **7. Ripartire per una nuova stagione**

1. Pulire l'olio e il grasso utilizzato per la conservazione della macchina.
2. Lubrificare accuratamente la macchina per eliminare l'umidità da condensa possibile dai cuscinetti.
3. Controllare la pressione delle gomme.
4. Controllare il livello di lubrificante negli ingranaggi; aggiungerne se necessario.
5. Controllare e fissare tutti i dadi e le viti.
6. Controllare tutte le impostazioni della macchina e re-impostarle, se necessario.
7. Controllare la frizione di sicurezza e di sovraccarico dell'albero cardanico, se le parti metalliche del rivestimento dello scivolo si allentano (guardare dentro).
8. Leggere nuovamente e attentamente le istruzioni di lavoro e di sicurezza.

## **7. Sortie d'hivernage**

1. Essuyez l'huile et la graisse utilisées pour la conservation de la machine.
2. Lubrifiez la machine intégralement pour enlever toute condensation éventuelle sur les différentes parties.
3. Vérifiez la pression des pneus.
4. Vérifiez le niveau de lubrifiant dans les engrenages, faites le plein si nécessaire.
5. Vérifiez l'état des écrous et des vis et serrez-les.
6. Vérifiez tous les réglages de la machine et réglez-les de nouveau si nécessaire.
7. Vérifiez le débrayage de sécurité pour la surcharge de l'arbre de transmission, si les parties métalliques sont desserrées (regardez à l'intérieur).
8. Relisez attentivement les consignes de sécurité et de fonctionnement.

**8. Costruzioni speciali /  
Attrezzatura aggiuntiva**

**8.1 Ruota di supporto**

Montare la ruota di supporto sul ranghinatore per effettuare una migliore riproduzione della superficie di falciata possibile. Mentre si lavora, la catena apposita deve essere lasciata libera sulla connessione superiore per consentire l'adattamento del ranghinatore con la ruota di sostegno.

**Figura 15 Illustration 15**

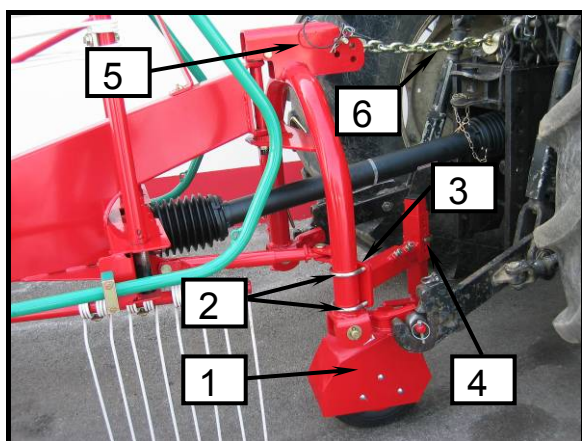

**8. Constructions spéciales /  
équipement additionnel**

**8.1 Roue de soutien**

Montez la roue de soutien sur l'andaineuse pour un meilleur contact avec la surface de travail. Lors du fonctionnement, la chaîne doit être détendue sur la connexion supérieure pour permettre l'adaptation de l'andaineuse avec la roue de soutien.

**Figura 16 Illustration 16**

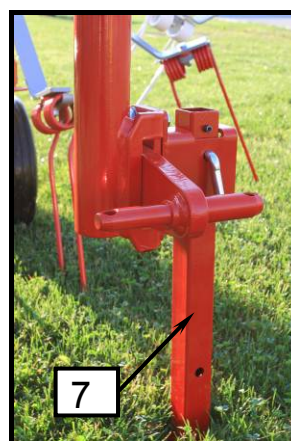

- **Lavori di riparazione, manutenzione, revisioni periodiche, pulizia ed eliminazione di difetti funzionali devono essere eseguiti con l'unità ferma ed il motore spento! Estrarre la chiave di accensione!**
- **Impostare la posizione della ruota di sostegno al di fuori dell'area del rotore – controllarla in posizione sollevata!**
- **Per il trasporto, la catena apposita deve essere sostituita con la connessione superiore!**
- **Depositare il voltaglieno rotante con la ruota di supporto sulla gamba di supporto (7).**



- **Les travaux de réparation, d'entretien, de nettoyage, de révision périodique et de mise à l'arrêt doivent être réalisés uniquement quand le tracteur est à l'arrêt et que le moteur est coupé ! Retirez la clé du contact !**
- **Régalez la position de la roue de soutien en dehors de la zone du rotor – vérifiez-le une fois relevée !**
- **Pour le transport, la chaîne doit être remplacée par la bielle !**
- **Déposez la faneuse rotante avec la roue de soutien sur la béquille (7).**

**Montaggio della ruota di supporto**

- Impostare la ruota di sostegno (1) con la staffa (2) sul lato destro del telaio del gancio in direzione di marcia.
- Impostare l'altezza selezionata e fissare la ruota di sostegno (1) con il perno (4).
- Fissare la catena apposita (6) sulla connessione superiore (5).
- Montare l'altra estremità della catena apposita (6) sul trattore.



- *La catena apposita deve essere lasciata libera per consentire l'adattamento del voltaglieno rotante con la ruota di sostegno ed il sollevamento del ranghinatore.*

**Monter la roue de soutien**

- Positionnez la roue de soutien (1) avec la patte de fixation (2) sur le côté droit de la structure d'attache dans le sens de la marche.
- Réglez la hauteur souhaitée et fixez la roue de soutien (1) avec une cheville (4).
- Fixez la chaîne (6) sur la connexion supérieure (5).
- Montez l'autre extrémité de la chaîne (6) sur le tracteur.



- *La chaîne doit être détendue pour permettre l'adaptation de la faneuse rotative avec la roue de soutien et avec l'élévation de la faneuse rotative.*