

*Instruction for work
Betriebsanleitung*



SIP

SPIDER 230

vrtavkasti obračalnik
rotacioni okretač

kreiselheuer
rotary tedder



Velja od tov. štev. dalje:
Važi od tvor. broja dalje:
SPIDER 230 = 2546



Ab masch. Nr.:
From mach Nr.:
SPIDER 230 = 2546



SIP

STROJNA INDUSTRIJA d.d.
3311 Šempeter v Savinjski dolini
Slovenija

Tel: +386 (03) 7038 500
Fax: +386 (03) 7038 663
+386 (03) 7038 674

152836907

(SLO)**(CRO)****(D)****(GB)**

KAZALO

SADRŽAJ

INHALTSVERZEICHNIS

INDEX

Stran Strana Seite Page	SPIDER 230	
1, 2	(SLO)	Proizvodni program
1, 2	(CRO)	Program proizvoda
1, 2	(D)	Produktions programm
1, 2	(GB)	Production program
3	(GB)	EC - Declaration of Conformity GB / SLO / D
3	(D)	EG - Konformitätserklärung D / SLO / GB
3	(SLO)	EC - Izjava o skladnosti SLO / GB / D
4	(SLO)	Garancijski list SLO / CRO
4	(CRO)	Garantni list SLO / CRO
5	(D)	Garantiebedingungen D / GB
5	(GB)	Warranty terms D / GB
6	(SLO)	Tovarniška tablica SLO / CRO / D / GB
6	(CRO)	Tvornička tablica SLO / CRO / D / GB
6	(D)	Typenschild SLO / CRO / D / GB
6	(GB)	Serial plate SLO / CRO / D / GB
7	(SLO)	Navodila za delo SLO / CRO
7	(CRO)	Uputstvo za rukovanje SLO / CRO
7	(D)	Betriebsanleitung SLO / CRO
7	(GB)	Operating instructions SLO / CRO
13	(SLO)	Navodila za delo D / GB
13	(CRO)	Uputstvo za rukovanje D / GB
13	(D)	Betriebsanleitung D / GB
13	(GB)	Operating instructions D / GB
21	(SLO)	Seznam nadomestnih delov SLO / CRO / D / GB
21	(CRO)	Spisak rezervnih delova SLO / CRO / D / GB
21	(D)	Ersatzteilliste SLO / CRO / D / GB
21	(GB)	Spare parts list SLO / CRO / D / GB
	(SLO)	Pogodbeni servisi SLO / CRO
	(CRO)	Pogodbeni (ugovorni) servisi SLO / CRO

EC - Declaration of Conformity

according to Directive 98/37/EC,

EG - Konformitätserklärung

entsprechend der EG-Richtlinie 98/37/EC

EC - Izjava o skladnosti

v skladu z EC-smernico 98/37/EC

We/ Wir/ mi

SIP STROJNA INDUSTRIJA d.d.
3311 Šempeter v Savinjski dolini, SLOVENIA

declare under our sole responsibility, that the product
erklären in alleiniger Verantwortung, dass das Produkt
izjavljamo s polno odgovornostjo, da izdelek

**Rotary tedder:
Kreiselheuer:
Obračalnik:**

**SPIDER 230, 300, 350, 380, 400, 400H, 420, 455 PRO, 555 PRO,
SPIDER 615 PRO, 615 Z PRO, 685 PRO, 685 Z PRO, 815 PRO**

to which this declaration relates corresponds to the relevant basic safety and
health requirements of the Directive 98/37/EC.
auf das sich diese Erklärung bezieht, den einschlägigen grundlegenden Sicherheits-und
Gesundheitsanforderungen der EG-Richtlinie 98/37/EC.
izpolnjuje osnovne varnostne in zdravstvene zahteve EC -smernice 98/37/EC.

For the relevant implementation of the safety and health requirements mentioned in the
Directives, the following standards have been respected:

Zur sachgerechten Umsetzung der in den EG-Richtlinien genannten Sicherheits-und
Gesundheitsanforderungen wurde(n) folgende Norm(en) und/oder technische
Spezifikation (en) herangezogen:

Za ustrezno uveljavitev imenovanih varnostnih in zdravstvenih zahtev iz EC -smernic
so bili uporabljeni naslednji standardi in / ali tehnični predpisi:

EN ISO 12100-1/2003 EN ISO 12100-2/2003 EN 294/1992 EN 349/1993
EN 953 /1996 EN 982/1996 EN 1553/1999

Šempeter, 22.5.2006

Teh. direktor, Miha Sitar, univ.dipl.inž.



A handwritten signature in blue ink, appearing to be 'Miha Sitar', written over a light blue grid background.

garancijski list
garantni list**SIP** jamči, za dobo **12** mesecev
jamči za dobo mjesecinaziv proizvoda
naziv mašinetip proizvoda
tip mašinetovarniška številka leto izdelave **20**
tvornički broj godina izrade**VRTAVKASTI OBRAČALNIK**
ROTACIONI OKRETAČ
SPIDER 230žig, podpis
pečat, potpisDatum izročitve: _____ **20** _____
Datum isporuke:
Podpis:
Potpis:Ime, sedež in žig podjetja, ki je izdelek prodalo:
Ime, адреса i pečat prodavača mašine:**Garancijska izjava:****Izjavljamo:**

- da bo proizvod v garancijskem roku brezhibno deloval, če ga boste uporabljali v skladu z njegovim namenom in priloženimi navodili;
- da bomo na vašo zahtevo popravili okvaro in pomanjkljivosti na proizvodu, če boste le-to sporočili v garancijskem roku. Okvaro bomo brezplačno opravili najkasneje v 45 dneh od dneva prijave okvare. Proizvod, ki ga ne bomo popravili v omenjenem roku, bomo na vašo zahtevo zamenjali z novim. Za čas popravila vam bomo podaljšali garancijski rok. Garancija prične veljati z dnem prodaje proizvoda na drobno, kar dokažete s potrjenim garancijskim listom in računom.
- da bomo stroške morebitnega prevoza in prenosa okvarjenega proizvoda povrnili, če bo izdelek poslan najbližjemu pooblaščenemu servisu. Stroške prevoza bomo obračunali po veljavni poštni ali železniški tarifi.

Garancija preneha zaradi:

- neupoštevanja priloženih navodil
- uporabe neustreznega kardana
- malomarnega ravnanja s proizvodom, preobremenitve katera povzroča lom vseh vrst nožev, vzmetnih krakov, gumi lopatic
- posega v proizvod, ki ga je opravila nepooblaščen oseba
- poškodbe, nastale zaradi mehanskih udarcev po krivdi kupca ali tretje osebe
- poškodbe zaradi poplave, požara, udara strele

Pri pisni ali telefonski prijavi okvare naši servisni službi sporočite:

- naziv, tip proizvoda in tovarniško številko
- opis okvare
- točen naslov

Čas zagotavljanja servisiranja:

- je doba, v kateri zagotavljamo servis, pribor in nadomestne dele;
- šteti se prične z dnem nakupa proizvoda in znaša: **10 let**.

Garancijska izjava:**Izjavljujemo:**

- da će mašina u garancijskom roku funkcionisati ispravno, ukoliko se budete pridržavali priloženih uputstva i rukovali u skladu sa njenom namjenom.
- da ćemo na vaš zahtjev sve kvarove i nedostate popraviti ili odstraniti, ako to saopštite u garancijskom roku. Kvar ćemo besplatno popraviti najkasnije u roku 45 dana od dana prijave kvara. Mašinu koju ne popravimo u roku 45 dana, na vaš zahtjev, zamenuti ćemo je sa novom. Za vreme popravljanja produžićemo vam garancijski rok. Garancija važi od dana prodaje na malo što se dokazuje potvrđenim garantnim listom i računom.
- da ćemo povratiti troškove eventuelnog prevoza ili prenosa pokvarene mašine, ako mašina bude dostavljena najbližem ovlaštenom servisu. Troškove prevoza ćemo obračunavati po važećoj poštanskoj ili železničkoj tarifi.

Garancija ne važi:

- ako se neprimenjuju uputstva
- ako koristite neodgovarajući kardan
- malomarnog rukovanja sa mašinom, preopterećenja koja prouzrokuju lomljenje svih vrsta noževa, opružnih krakova, gumenih lopatica
- zbog svih radova na mašini koje obavi neovlašteno lice, od mehaničkih udara, po krivdi kupca ili trećeg lica.
- zbog oštete od poplava, požara, udara groma

U slučaju kvara našoj servisnoj službi saopštite pismom ili telefonom:

- naziv, tip i tvornički broj mašine
- opis kvara
- tačnu adresu

Čas obezbeđivanja servisiranja:

- je doba u kojem garantujemo servis, pribor i rezervne delove
- počinje važiti od dana nabavke mašine, a traje **10 godina**.

GARANTIEBEDINGUNGEN

Der Hersteller haftet für das Produkt 12 Monate, aber nicht länger als 18 Monate nach dem Verkaufsdatum. Haftgegenstand ist das eingebaute Material und Montagearbeit. Der Käufer verpflichtet sich, die ihm übergebene Betriebsanleitung, samt Sicherheitsvorschriften, genauestens zu beachten. Dem Käufer ist bekannt, dass bei Nichtbeachten oder Zuwiderhandeln gegen die Betriebsanleitungen und Sicherheitshinweise unsere Haftung nach dem Produkthaftungsgesetz einfällt. Der Hersteller haftet kostenlose Ersatz nur für die, von der SIP als defekt anerkannten Teile. Alle defekte Teile müssen für eventuelle Kontrolle seitens der SIP mindestens 1 Jahr dem Garantietrag aufbewahrt werden. Sämtliche garantieanträge werden seitens SIP bewärtert und an Kunden mittels Gutschrift abgerechnet. Die Garantie wird ausschliesslich Aufgrund der, anlässlich des Verkaufs an Endverbraucher, aufgefüllten und zurück an SIP abgesandten IDENT-DOKUMENT, anerkannt werden. Der Garantieantrag muss mit der Schreibmaschine geschrieben werden.

Garantieausschluß

Von der Garantieleistung sind ausgeschlossen:

- a) Verschleißteile bezüglich des natürlichen Verschleißes.
- b) Beschädigungen die auf Fahrlässigkeit, Überbeanspruchung, sowie unsachgemäße Behandlung zurückzuführen sind.

Erlöschen der Garantieansprüche:

- a) Wenn die Garantieansprüche, die sich auf falsche oder unvollständige Lieferung oder auf andere offene Mängel bezieht, nicht innerhalb von 8 Tagen nach Empfang schriftlich in unserem Werk angezeigt wird.
- b) Wenn Betriebsanleitung nicht befolgt wird
- c) Bei fehlerhafter Montage oder Inbetriebsetzung
- d) Wenn der Liefergegenstand ohne vorherige Genehmigung durch SIP, verändert wurde.
- e) Bei Verwendung oder Montage von Fremtteilen oder von SIP nicht empfohlenen Zusatzwerkzeugen
- f) Bei nicht Verwendung der, von SIP mitgelieferten oder von SIP vorgeschriebene Gelenkwelle.

WARRANTY

Products are guaranteed to be free from defects in material and workmanship for the period of 12 months from date of sale but no longer than 18 months from the shipment date. The warranty only provides for replacement or repair for SIP parts of products which have been accepted by SIP as being defective. SIP will not recognize or accept any other claim or warranty procedure concerning direct, indirect or incidental or consequential damage to persons, articles or corps which may be caused by defects in the SIP product and/or misuse of SIP products in normal use. All defective parts must be available for inspection by SIP. All warranty claims shall be checked and a Credit Note will be issued once SIP has recognized the part to be defective.

SIP acknowledges Warranty Claims only when SIP receives correctly filled up List of Delivery to the final user. Warranty claim is to be submitted in writing by the final User.

Exclusion of Warranty

Warranty doesn't include following parts:



- a) Wear parts used during regular use of machine
- b) Damages caused by user's carelessness, overloading and / or wrong handling.

Loss of Warranty rights:

- a) When the claim in writing, for eventually missing parts in the crate or wrong or not complete delivery doesn't reach SIP inside 8 working days after receipt of the machine.
- b) When the person operating with the machine doesn't follow Operating instructions.
- c) When the machine not correctly assembled or put in operation on wrong way.
- d) When the machine technically changed, without previous permission from SIP side.
- e) When the machine repaired by not authorised personnel and/or for repair were not used SIP genuine spare parts.
- f) When not used genuine, together with the machine supplied PTO Shaft or from SIP prescribed type of PTO Shaft.



TOVARNIŠKA TABLICA TVORNIČKA TABLICA TYPENSCHILD SERIAL PLATE

SIP STROJNA INDUSTRIJA
 3311 Šempeter v Sav. dolini
 Slovenija 

Type: Year of const.:
 Tip: Leto izdelave:
 Machine No.: Weight: kg
 Številka stroja: Skupna masa: kg

	SLO	CRO	GB	D
Type:	Oznaka tipa stroja	Tip stroja	Designation of type	Bezeichnung des Typs
Machine no.:	Številka stroja	Broj stroja	Machine number	Maschinen Nummer
Year of constr.:	Leto izdelave	Godina izrade	Year of construction	Baujahr
Weight:	Skupna masa	Ukupna masa stroja	Machine weight	Masse der Maschine

SEHR GEEHRTER KUNDE,

bei Arbeit brauchen Sie eine Maschine, die Sie aus unseren umfangreichen Herstellungsprogramm ausgewählt haben. Gratulieren!

Wir sind überzeugt, dass Sie mit ihr zufrieden werden.

Wir bedanken Ihnen für das Vertrauen!

DEAR BUYER,

You need a machine for your work and you have chosen it from our wide production program. Congratulations! We are sure that you will be satisfied with it. We sincerely thank you for your confidence.

TECHNISCHE DATEN**TEHNICAL DATA**

Typ	SPIDER 230	SPIDER 230Z	Typ
Anzahl der Kreisel	2	2	Rotating heads
Leistung	bis / up to 2,3 ha/h	bis / up to 2,3 ha/h	Working capacity
Arbeitsbreite	to 2,2 m	to 2,2 m	Working width
Transportbreite	2,6 m	2,6 m	Transport width, Machine width
Höhe	1 m	1 m	Height
Länge	1,8 m	1,8 m	Length
Arbeitsgeschwindigkeit	bis zu / up to 12 km/h	bis zu / up to 12 km/h	Working speed
Gewicht	152 kg	185 kg	Weight
Kraftbedarf des Schleppers	9 kW (12 PS)	9 kW (12 PS)	Regard tractor power
Zapfwellendrehzahl	450 - 540 U/min / rpm	450 - 540 U/min / rpm	Required shaft rotations
Kreiseldrehzahl bei 540 U/min:			Rotating head rotations at 540 rpm:
- Wenden und Streuen	150 U/min / rpm	150 U/min / rpm	tedding, scattering
- Schwaden	50 U/ min / rpm	50 U/ min / rpm	windrowing
<u>Gelenkwelle:</u>			<u>P.T.O. shaft:</u>
- Zwischengelenklänge	935 mm	935 mm	- length between the joints
(für gezogenen Anbau	L=1350 mm	L=1350 mm	- for 3 point hitch
Sicherheitskupplung)	600 Nm	600 Nm	- for pull type hitch
		three point fixed or	- safety clutch hitch
		pull type	

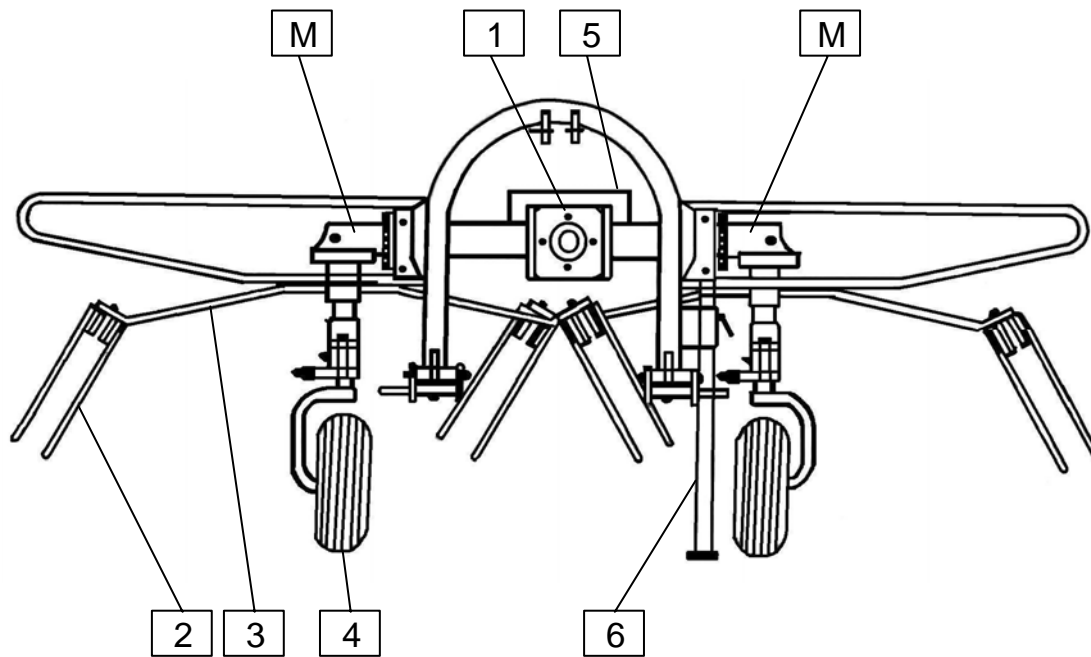

- 1. Einfüllschraube
- 2. Federzinke
- 3. Zinkenarm
- 4. Stützrad
- 5. Getriebeschutz
- 6. Stützfuß

Schmierstellen:
M - geschmiert mit Fett

- 1. Closing tap
- 2. Spring tine
- 3. Spring tine holder
- 4. Support wheel
- 5. Gear-box protection
- 6. Support leg

Lubricating points:
M - lubricated with grease

BESCHREIBUNG

Der Kreiselheuer ist vor allem für das Wenden und Streuen des Gras- und Kleefutters geeignet. Mit dem zusätzlich eingebauten Zwischengetriebe kann man das Futter auch in Schwaden rechen; daher besonders für die Formung der Nachschwaden geeignet. Durch einfache und robuste Konstruktion, wie auch Einhaltung weiterer Anweisungen, wird eine dauernde und sichere Arbeit des Kreiselheuers gewährleistet.

DESCRIPTION

Special rotary tedder is intended for scattering and tedding of forage. Its simple and strong construction enables long lasting and safe work of the tedder if the further instructions are followed. With additionally built-in intermediate reduction unit you can also make Swats for overnight drying. The tedder functions on the principle of rotating spring tines, which are fixed on rotating heads. Two forward leaned rotating heads are rotate against each other. Therefore the spring tines rake and collect the forage in the front and then they put it turned gently down behind the tedder.

Der Kreiselheuer funktioniert nach dem Prinzip von Kreisen der an den Kreisel befestigten Federzinken. Je zwei, nach vorne geneigte Kreisel drehen sich gegeneinander. Deswegen rechen und greifen die Federzinken vorne locker ins Futter ein und legen es dann hinter dem Heuer locker ab. Durch lockeres, luftiges und völlig gleichmässiges Streuen und Wenden des Futters wird ein wesentlich schnelleres Trocknen des Futters gewährleistet. Durch solches Vorgehen mit dem Futter werden auch Verluste geringer, zu welchen es wegen der Zerbröckelung der Pflanzen kommt. Es wird damit eine wesentlich kürzere Trocknungszeit erreicht und somit bleiben die kostbaren Nahrungsstoffe im Futter erhalten; und auch Ihre Arbeit wird weniger von den Wetterverhältnissen abhängig.

Die Konstruktion des Kreiselheuers ermöglicht, dass sich jeder Kreisel durch ein Stützrad der Bodenfläche anpasst. Der Heuer arbeitet einwandfrei auch auf geneigtem und welligem Gelände. Die Federzinken sind so befestigt, dass eine vollkommene Elastizität der Federn gewährleistet ist. Die Federzinken werden aus hochwertigem Stahl hergestellt und sind für beide Kreisel gleich.

Der Kreiselheuer kann an jeden Schlepper angeschlossen werden, der mit Dreipunktbock versehen ist. Der Antrieb erfolgt über die Gelenkwelle. Der Heuer ist für kleinere und mittelgrosse Landwirtschaften geeignet, und die Arbeit mit ihm ist einfach, übersichtlich und sicher.

Gentle, airy and completely even forge scattering and tedding essentially accelerates the drying and reduces losses which appear as a result of crumbling. You have so reduced the drying time and become less dependent on bad weather and preserved valuable nourishing substances. The tedder is constructed so that each rotating head adjusts over the support wheel to the surface. The tedder functions disturbance free on leaned and rough surfaces as well. The spring tines are made of quality steel and fixed to enable complete spring flexibility. They are equal for both rotors. The tedder can be connected to every tractor which has a three-point connection system and the drive over a cardan shaft. It's suitable for small and medium surfaces. Operating the tedder is simple, clear and safe.

Darstellung der arbeiten mit dem kreiselheuer

Tedder work demonstration

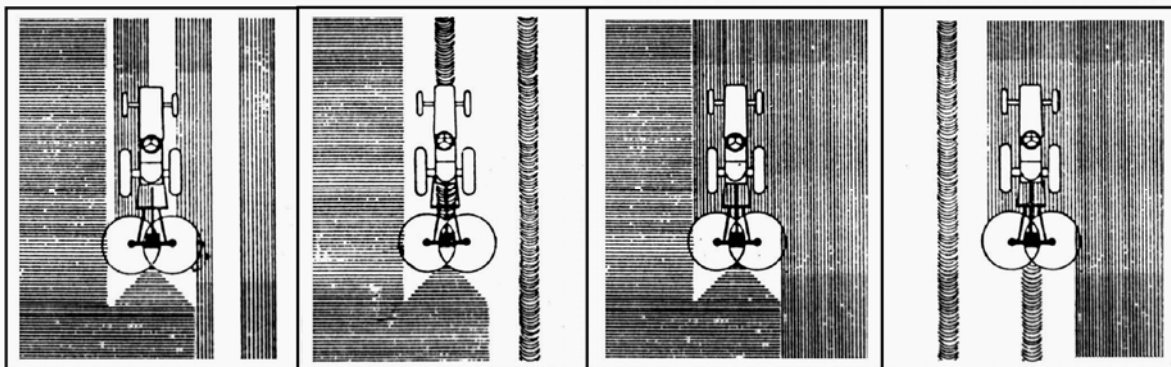

BETRIEBSANLEITUNGEN

Beim ersten Anbau des Kreiselheuers an den Schlepper muss die Länge der Gelenkwelle nach beigelegten Anweisungen des Gelenkwellen-Herstellers geprüft werden. Nie Gelenkwellen ohne eingebaute Sicherheitskupplung verwenden!

Beim Anschliessen des Kreiselheuers an das Dreipunktsystem des Schleppers, vergessen Sie nicht den Stützfuss am Kreiselheuer anzuheben.

Die Wendetiefe ist so einzustellen, dass die Federzinken vorne bis zur Grasnarbe reichen. Die genaue Einstellung des Kreiselheuers wird mit dem Oberlenker des Schleppers (Stütze) durchgeführt. Die Wendetiefe ist auch während der Arbeit zu kontrollieren, wobei zu beachten ist, dass die Federzinken nicht zu tief in die Grasnarbe eingreifen, weil diese beschädigt werden kann. Die Fahrgeschwindigkeit und die Drehzahl der Zapfwelle am Schlepper müssen der Futtermasse und der Stufe der Welkheit entsprechen. Je grösser und frischer die Futtermasse ist, um so höher wird die Drehzahl der Gelenkwelle. Damit wird das beste Streuen und Wenden erreicht. Wenn die Futtermasse teilweise angetrocknet oder schon ganz trocken ist, muss mit niedrigerer Drehzahl gearbeitet werden; dadurch wird eine lockerere Arbeitsweise erzielt. Wenn es wegen der Überbeanspruchung zum Durchrutschen der Sicherheitskupplung kommt, muss die Fahrgeschwindigkeit des Schleppers gleich um einen Gang vermindert werden. Bei einer schnellen Wendung muss der Kreiselheuer mittels Hydraulik angehoben werden. Mit dem Gerät darf es nur bei der Vorwärtsfahrt gearbeitet werden. Bevor der Kreiselheuer vom Schlepper abgekuppelt wird, muss der Stützfuss auf den Boden gelassen werden.

ZWISCHENGETRIEBE

Das Zwischengetriebe kann an jeden Heuer montiert werden. Die grundsätzliche Zielsetzung ist die Herabsetzung der Drehzahl der Kreisel, wodurch die Formung der Nachtschwaden ermöglicht wird. Stecken Sie vor dem Rechen die Gelenkwelle auf die Zapfwelle des Zwischengetriebes, wodurch die gewünschte der Kreisel erreicht wird. Die Fahrgeschwindigkeit soll nicht zu gross sein. Sollten Sie sich nachträglich für den Ankauf des Getriebes entschlossen haben, empfehlen wir Ihnen, dass die Montage von unserem Kundendienst durchgeführt wird. Das Zwischengetriebe wird aufgrund eines Sonderauftrags zugeliefert.

INSTRUCTIONS FOR OPERATING THE TEDDER

When first connecting the tedder to the tractor, check the length of the cardan shaft according to the cardan manual. Use only cardan shafts with a built-in safety clutch. Do not forget to lift the support leg of the tedder when connecting it to the three-point system of the tractor. Set the tedding depth to allow the spring tines to reach the turf.

Use the upper tractor link to adjust the tedder. You should control the functioning of the tedder during work and make that the spring tines don't reach too deep into the turf because they may damage it. The working speed of the tractor and revolutions of the cardan shaft should be adjusted to the amount of grass and fade degree. The larger is the amount of grass and the fresher, it is the more revolutions should the cardan shaft have. That enables the best scattering and tedding. You should use fewer revolutions with a partly or completely dried grass because the work will be gentler. In case the cardan safety clutch begins to slip, due to overload, Slowdown and use lower gear. In sharp turning lift the tender by hydraulics. Before disconnecting the tedder release the support leg.

THE INTERMEDIATE REDUCTION UNIT

The intermediate reduction unit can be additionally built-in to every tedder. It is intended to reduce the no. of rotations on the rotors to provide the possibility for making swaths for overnight drying.

Transfer the P.T.O. shaft to the input shaft of the intermediate reduction unit. This way you get reduced no. of rotations on rotors. The working speed should not be too high. If you bought the intermediate reduction unit after you already had a tedder we recommend that you get it built-in by our serviceman. The reduction unit can be purchased as an additional equipment.

WARTUNG

Der Kreiselheuer verlangt keine besondere Wartung. Doch zur Verlängerung seiner Lebensdauer, müssen Sie Folgendes beachten:

1. Das Antriebsmechanismus ist mit Kegelradgetriebe ausgeführt. Das Mittelgetriebe (und das Zwischengetriebe) muss bis zur Höhe der Einfüllschraube mit halbflüssigem Fett EP-0 gefüllt werden.
2. Die Kreiselantriebe müssen regelmässig nach 10-15 Arbeitsstunden mit dem Fett LIS-2 geschmiert werden. Die übrigen Lager sind gedeckt und dauergeschmiert.
3. Die Gelenkwelle wird nach der beigelegten Anleitung des Gelenkwellen-Herstellers geschmiert.
4. Der Reifendruck muss regelmässig kontrolliert werden und soll 2 Atü betragen.
5. Die Befestigungsschrauben der Federzinken und Zinkenarme müssen von Zeit zu Zeit kontrolliert werden. Das muss obligatorisch nach den ersten Betriebsstunden geschehen.
6. Die Federzinken sind dann richtig an die Träger angebracht, wenn sie unter dem Winkel von 6 Grad nach hinten geneigt sind, (wie das Bild zeigt).

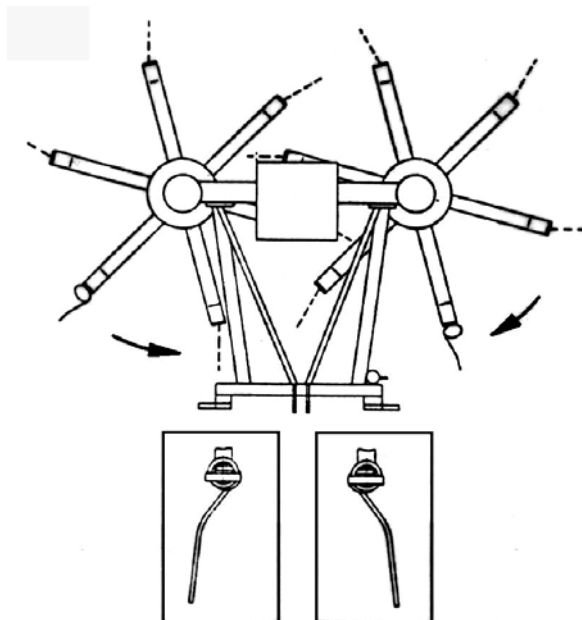

7. Das Gerät soll schon während der Winterzeit kontrolliert werden, wobei allfällige Reparaturen durchzuführen sind, damit der Heuer am Anfang der Arbeitssaison einsatzbereit sein wird.

MAINTENANCE

Maintenance of the tedder is not exacting. To prolong its life time follow the instructions:

1. The drive mechanism is made of cone gear drives. The middle gear-box is filled up with EP-0 half-liquid grease up to the tap.
2. Rotating head drives should be lubricated with LIS 2 grease every 10 to 15 working hours. Other bearings are closed and permanently lubricated.
3. The cardan shaft should be lubricated according to the enclosed manual.
4. You should regularly control the tyre pressure and keep it at 2 bars.
5. The screws with which the spring tines and spring tine carriers are fixed should be checked from time to time. That must obligatory be done after the first couple of working hours.
6. The spring tines should be screwed to the carrier at an angle of 6°, as shown in the Figure.

7. You should examine the tedder in winter already and carry out eventual repairs, so that it is perfect for the season.

SICHERHEITSVORSCHRIFTEN

Bei der Arbeit mit dem Kreiselheuer muss Folgendes beachtet werden:

- Unfallschutzvorschriften
 - Unfallschutzvorschriften bei der Arbeit in der Landwirtschaft
 - sämtliche Anweisungen der Herstellerfirma
1. Bei irgendwelcher Arbeit am Kreiselheuer muss die Gelenkwelle abgeschaltet werden.
 2. Bevor Sie den Kreiselheuer in Gang setzen, müssen Sie sich überzeugen, dass sich niemand in unmittelbarer Nähe des Gerätes befindet.
 3. Jedes Aufhalten im Arbeitskreis des Kreiselheuers ist während des Betriebes verboten.
 4. Der Gelenkwellenschutz muss immer mit der Kette befestigt werden.
 5. Wenn der Kreiselheuer vom Schlepper abgekuppelt wird, muss er immer sicher stehen, damit er nicht umkippen kann.

REGELMÄSSIGE KONTROLLEN

Der Kreiselheuer muss einmal jährlich gründlich kontrolliert werden. Auch zwischendurch muss die Kontrolle vor allem wegen einwandfreier Schmierung und Wartung erfolgen.

Die Kontrolle umfasst Folgendes:

1. Kontrolle der Kegelradgetriebe
2. Kontrolle der Federzinken
3. Kontrolle der Schraubenverbindungen
4. Kontrolle des Gelenkwellenschutzes am Kreiselantrieb
5. Schmierung nach den Wartungsanleitungen

HINWEISE ZUR BESTELLUNG DER REPARATUREINGRIFFE UND ERSATZTEILE

1. Bei der Bestellung der Ersatzteile geben Sie bitte Ihre genaue Adresse, Postleitzahl und Bahnstation an.
2. Führen Sie die Fabrikationsnummer und das Baujahr der Maschine (diese Daten sind dem Typenschild auf der Maschine zuzunehmen), Stückzahl der benötigten Teile, Bildnummer, Katalognummer und Benennung des Teils an.

VERWENDEN SIE AUSSCHLIESSLICH ORIGINAL S I P ERSATZTEILE!

INSTRUCTIONS FOR SAFE WORK

When working with the tedder the operator should follow laws and statutes on safety at work and manufacturer's instructions:

1. The tractor should be turned off and the cardan shaft drive switched off when working on the tedder.
2. Make sure that nobody is near the machine before turning it on.
3. Nobody should keep in the working area of the tedder during work.
4. The cardan shaft protection should be always fixed with the chain.
5. Place the tedder so that it can not turn when disconnected.

PERIODICAL OVERHAULS

A thorough periodical overhaul is needed every year.

The tedder should also be overhauled from time to time during the year to see if lubrication or maintenance are needed.

The overhaul consists of:

1. Examination of pinions.
2. Spring tines examination.
3. Examination of screw.
4. Examination of P.T.O. Shaft protections.
5. Lubricating according to the instructions for maintenance and lubrication.

INSTRUCTIONS FOR ORDERING SPARE PARTS

1. When ordering spare parts state the exact address, post code and railway station.
2. State the production number and year (which can be found on the plate), quantity of spare parts, number in the picture, catalogue number and name of the part.

USE S I P SPARE PARTS ONLY!

Ankleber mit Warnungen (Bilder)

Safety decals (drawings)

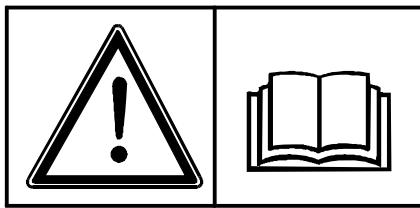

1

153927200

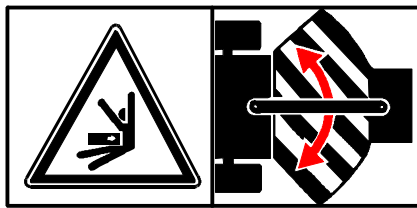

9

153931703

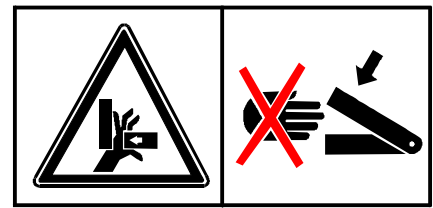

23

153927308

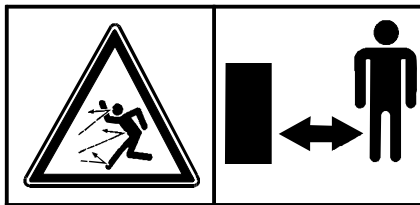

36

153927709

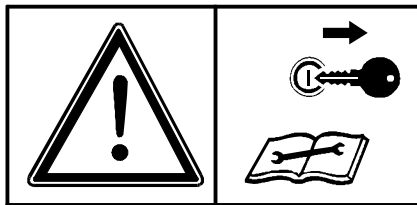

37

153930205

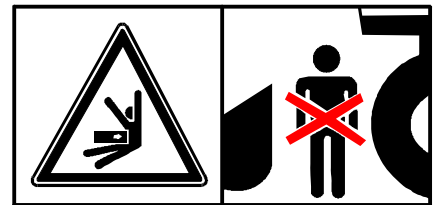

47

153927503



53

153927406

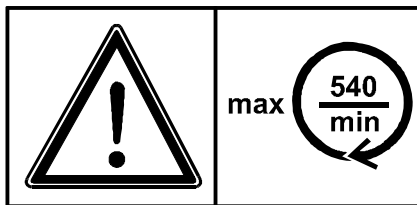

02

153927905

- 1 Betriebsanleitung lesen und beachten.
- 9 Bei laufendem Motor nicht im Knickbereich aufhalten.
- 23 Niemals in den Quetschgefahrenbereich greifen, solange sich dort Teile bewegen können.
- 36 Bei laufendem Motor Abstand halten.
- 37 Vor Wartungs und Reparaturarbeiten Motor abstellen und Schlüssel abziehen.
- 47 Niemals in den Gefahrenbereich zwischen Vorsatzgerät und Maschine treten.
- 53 Nicht im Schwenkbereich der Arbeitsgeräte aufhalten.
- 02 Max. drehzahl und umdrehrichtung.

- 1 Read and observe operator's manual.
- 9 Stay clear of articulation area while engine is running.
- 23 Never reach into the crushing danger area as long as parts may move.
- 36 Stay clear while engine is running.
- 37 Shut off engine and remove key before performing maintenance or repair work.
- 47 Stay clear of danger area between front attachment and machine.
- 53 Stay clear of swinging area of implements.
- 02 Max. no. of. rpm and direction of rotating.