



*Instruction for work*  
*Betriebsanleitung*

# SIP

# FAVORIT

## 274

tračni obračalnik  
trakasti prevrtač

bandrechen  
belt rakes

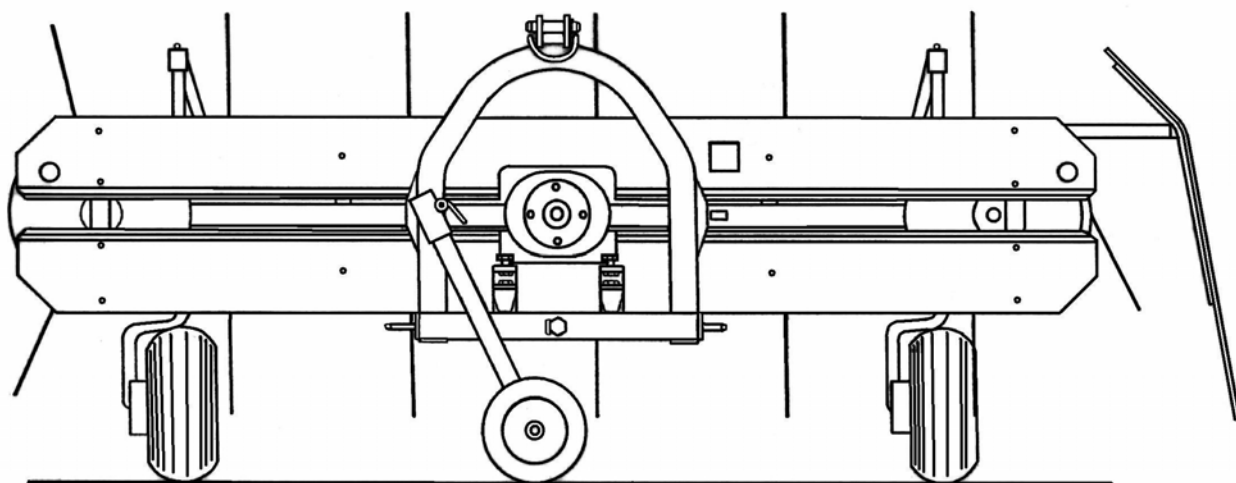

Velja od tov. štev. dalje:  
Važi od tvor. broja dalje:  
FAVORIT 274 = 114



Ab masch Nr.:  
From mach Nr.:  
FAVORIT 274 = 114



# SIP

**STROJNA INDUSTRIJA d.d.**  
3311 Šempeter v Savinjski dolini  
Slovenija

Tel: +386 (0)3 7038 500  
Fax: +386 (0)3 7038 663

154259705

**(SLO)****(CRO)****(D)****(GB)**

# KAZALO

## SADRŽAJ

### INHALTSVERZEICHNIS

### INDEX

Stran Strana Seite Page	<b>FAVORIT 274</b>	
1, 2	<b>(SLO)</b>	Proizvodni program
1, 2	<b>(CRO)</b>	Program proizvoda
1, 2	<b>(D)</b>	Produktions programm
1, 2	<b>(GB)</b>	Production program
3	<b>(GB)</b>	EC - Declaration of Conformity GB / SLO / D
3	<b>(D)</b>	EG - Konformitätserklärung D / SLO / GB
3	<b>(SLO)</b>	EC - Izjava o skladnosti SLO / GB / D
4	<b>(SLO)</b>	Garancijski list SLO / CRO
4	<b>(CRO)</b>	Garantni list SLO / CRO
5	<b>(D)</b>	Garantiebedingungen D / GB
5	<b>(GB)</b>	Warranty terms D / GB
6	<b>(SLO)</b>	Tovarniška tablica SLO / CRO / D / GB
6	<b>(CRO)</b>	Tvornička tablica SLO / CRO / D / GB
6	<b>(D)</b>	Typenschild SLO / CRO / D / GB
6	<b>(GB)</b>	Serial plate SLO / CRO / D / GB
7	<b>(SLO)</b>	Navodila za delo SLO / CRO
7	<b>(CRO)</b>	Uputstvo za rukovanje SLO / CRO
7	<b>(D)</b>	Betriebsanleitung SLO / CRO
7	<b>(GB)</b>	Operating instructions SLO / CRO
17	<b>(SLO)</b>	Navodila za delo D / GB
17	<b>(CRO)</b>	Uputstvo za rukovanje D / GB
17	<b>(D)</b>	Betriebsanleitung D / GB
17	<b>(GB)</b>	Operating instructions D / GB
27	<b>(SLO)</b>	Seznam nadomestnih delov SLO / CRO / D / GB
27	<b>(CRO)</b>	Spisak rezervnih delova SLO / CRO / D / GB
27	<b>(D)</b>	Ersatzteilliste SLO / CRO / D / GB
27	<b>(GB)</b>	Spare parts list SLO / CRO / D / GB
	<b>(SLO)</b>	Pogodbeni servisi SLO / CRO
	<b>(CRO)</b>	Pogodbeni (ugovorni) servisi SLO / CRO

## **EC - Declaration of Conformity**

according to Directive 98/37/EC,

## **EG - Konformitätserklärung**

entsprechend der EG-Richtlinie 98/37/EC

## **EC - Izjava o skladnosti**

v skladu z EC-smernico 98/37/EC

We/ Wir/ mi

**SIP STROJNA INDUSTRIJA d.d.**

3311 Šempeter v Savinjski dolini, SLOVENIA

declare under our sole responsibility, that the product  
erklären in alleiniger Verantwortung, dass das Produkt  
izjavljamo s polno odgovornostjo, da izdelek

**Belt - rake:**

**Bandrechen:**

**Tračni obračalnik:**

**FAVORIT 150, 165, 170, 180, 200, 204, 220, 224, 254F, 275F**

**FAVORIT TO 274**

**Tedder - Windrower:**

**Zettrechwender:**

**Univerzalni rotacijski obračalnik - zgrabljajnik:**

**URO 320**

to which this declaration relates corresponds to the relevant basic safety and  
health requirements of the Directive 98/37/EC.  
auf das sich diese Erklärung bezieht, den einschlägigen grundlegenden Sicherheits-und  
Gesundheitsanforderungen der EG-Richtlinie 98/37/EC.  
izpolnjuje osnovne varnostne in zdravstvene zahteve EC -smernice 98/37/EC.

For the relevant implementation of the safety and health requirements mentioned in the  
Directives, the following standards have been respected:

Zur sachgerechten Umsetzung der in den EG-Richtlinien genannten Sicherheits-und  
Gesundheitsanforderungen wurde(n) folgende Norm(en) und/oder technische  
Spezifikation (en) herangezogen:

Za ustrezno uveljavitev imenovanih varnostnih in zdravstvenih zahtev iz EC -smernic  
so bili uporabljeni naslednji standardi in / ali tehnični predpisi:

EN ISO 12100-1/2003 EN ISO 12100-2/2003 EN 294/1992 EN 349/1993  
EN 1553/1999

Šempeter, 22.5.2006

Teh. direktor, Miha Sitar, univ.dipl.inž.



A handwritten signature in blue ink, appearing to be 'Miha Sitar'.

**garancijski list**  
**garantni list****SIP** jamči, za dobo **12** mesecev  
jamči za dobo mjesecinaziv proizvoda  
naziv mašinetip proizvoda  
tip mašinetovarniška številka leto izdelave **20**  
tvornički broj godina izrade**TRAČNI OBRAČALNIK**  
**TRAKASTI PREVRTAČ****FAVORIT 274**žig, podpis  
pečat, potpisDatum izročitve: \_\_\_\_\_ **20** \_\_\_\_\_  
Datum isporuke:  
Podpis:  
Potpis:Ime, sedež in žig podjetja, ki je izdelek prodalo:  
Ime, адреса i pečat prodavača mašine:**Garancijska izjava:****Izjavljamo:**

- da bo proizvod v garancijskem roku brezhibno deloval, če ga boste uporabljali v skladu z njegovim namenom in priloženimi navodili;
- da bomo na vašo zahtevo popravili okvaro in pomanjkljivosti na proizvodu, če boste le-to sporočili v garancijskem roku. Okvaro bomo brezplačno opravili najkasneje v 45 dneh od dneva prijave okvare. Proizvod, ki ga ne bomo popravili v omenjenem roku, bomo na vašo zahtevo zamenjali z novim. Za čas popravila vam bomo podaljšali garancijski rok. Garancija prične veljati z dnem prodaje proizvoda na drobno, kar dokažete s potrjenim garancijskim listom in računom.
- da bomo stroške morebitnega prevoza in prenosa okvarjenega proizvoda povrnili, če bo izdelek poslan najbližjemu pooblaščenemu servisu. Stroške prevoza bomo obračunali po veljavni poštni ali železniški tarifi.

**Garancija preneha zaradi:**

- neupoštevanja priloženih navodil
- uporabe neustreznega kardana
- malomarnega ravnanja s proizvodom, preobremenitve katere povzroča lom vseh vrst nožev, vzmetnih krakov, gumi lopatic
- posega v proizvod, ki ga je opravila nepooblaščen oseba
- poškodbe, nastale zaradi mehanskih udarcev po krivdi kupca ali tretje osebe
- poškodbe zaradi poplave, požara, udarca strele

**Pri pisni ali telefonski prijavi okvare naši servisni službi sporočite:**

- naziv, tip proizvoda in tovarniško številko
- opis okvare
- točen naslov

**Čas zagotavljanja servisiranja:**

- je doba, v kateri zagotavljamo servis, pribor in nadomestne dele;
- šteti se prične z dnem nakupa proizvoda in znaša: **10 let**.

**Garancijska izjava:****Izjavljujemo:**

- da če mašina u garancijskom roku funkcionisati ispravno, ukoliko se budete pridržavali priloženih uputstva i rukovali u skladu sa njenom namjenom.
- da ćemo na vaš zahtjev sve kvarove i nedostate popraviti ili odstraniti, ako to saopštite u garancijskom roku. Kvar ćemo besplatno popraviti najkasnije u roku 45 dana od dana prijave kvara. Mašinu koju ne popravimo u roku 45 dana, na vaš zahtjev, zamenuti ćemo je sa novom. Za vreme popravljanja produžićemo vam garancijski rok. Garancija važi od dana prodaje na malo što se dokazuje potvrđenim garantnim listom i računom.
- da ćemo povratiti troškove eventuelnog prevoza ili prenosa pokvarene mašine, ako mašina bude dostavljena najbližem ovlaštenom servisu. Troškove prevoza ćemo obračunavati po važećoj poštanskoj ili železničkoj tarifi.

**Garancija ne važi:**

- ako se neprimenjuju uputstva
- ako koristite neodgovarajući kardan
- zbog malomarnog rukovanja sa mašinom, preopterećenja koja prouzrokuju lomljenje svih vrsta noževa, opružnih krakova, gumenih lopatica
- zbog svih radova na mašini koje obavi neovlašteno lice, od mehaničkih udaraca, po krivdi kupca ili trećeg lica.
- zbog oštete od poplava, požara, udara groma

**U slučaju kvara našoj servisnoj službi saopštite pismom ili telefonom:**

- naziv, tip i tvornički broj mašine
- opis kvara
- tačnu adresu

**Čas obezbeđivanja servisiranja:**

- je doba u kojem garantujemo servis, pribor i rezervne delove
- počinje važiti od dana nabavke mašine, i traje **10 godina**.

## GARANTIEBEDINGUNGEN

Der Hersteller haftet für das Produkt 12 Monate, aber nicht länger als 18 Monate nach dem Verkaufsdatum. Haftgegenstand ist das eingebaute Material und Montagearbeit. Der Käufer verpflichtet sich, die ihm übergebene Betriebsanleitung, samt Sicherheitsvorschriften, genauestens zu beachten. Dem Käufer ist bekannt, dass bei Nichtbeachten oder Zuwiderhandeln gegen die Betriebsanleitungen und Sicherheitshinweise unsere Haftung nach dem Produkthaftungsgesetz einfällt. Der Hersteller haftet kostenlose Ersatz nur für die, von der SIP als defekt anerkannten Teile. Alle defekte Teile müssen für eventuelle Kontrolle seitens der SIP mindestens 1 Jahr dem Garantietrag aufbewahrt werden. Sämtliche Garantieanträge werden seitens SIP bewärtert und an Kunden mittels Gutschrift abgerechnet. Die Garantie wird ausschliesslich Aufgrund der, anlässlich des Verkaufs an Endverbraucher, aufgefüllten und zurück an SIP abgesandten IDENT-DOKUMENT, anerkannt werden. Der Garantieantrag muss mit der Schreibmaschine geschrieben werden.

### Garantieausschluß

Von der Garantieleistung sind ausgeschlossen:

- a) Verschleißteile bezüglich des natürlichen Verschleißes.
- b) Beschädigungen die auf Fahrlässigkeit, Überbeanspruchung, sowie unsachgemäße Behandlung zurückzuführen sind.

### Erlöschen der Garantieansprüche:

- a) Wenn die Garantieansprüche, die sich auf falsche oder unvollständige Lieferung oder auf andere offene Mängel bezieht, nicht innerhalb von 8 Tagen nach Empfang schriftlich in unserem Werk angezeigt wird.
- b) Wenn Betriebsanleitung nicht befolgt wird
- c) Bei fehlerhafter Montage oder Inbetriebsetzung
- d) Wenn der Liefergegenstand ohne vorherige Genehmigung durch SIP, verändert wurde.
- e) Bei Verwendung oder Montage von Fremtteilen oder von SIP nicht empfohlenen Zusatzwerkzeugen
- f) Bei nicht Verwendung der, von SIP mitgelieferten oder von SIP vorgeschriebene Gelenkwelle.

## WARRANTY

Products are guaranteed to be free from defects in material and workmanship for the period of 12 months from date of sale but no longer than 18 months from the shipment date. The warranty only provides for replacement or repair for SIP parts of products which have been accepted by SIP as being defective. SIP will not recognize or accept any other claim or warranty procedure concerning direct, indirect or incidental or consequential damage to persons, articles or corps which may be caused by defects in the SIP product and/or misuse of SIP products in normal use. All defective parts must be available for inspection by SIP. All warranty claims shall be checked and a Credit Note will be issued once SIP has recognized the part to be defective.

SIP acknowledges Warranty Claims only when SIP receives correctly filled up List of Delivery to the final user. Warranty claim is to be submitted in writing by the final User.

### Exclusion of Warranty

Warranty doesn't include following parts:

- a) Wear parts used during regular use of machine
- b) Damages caused by user's carelessness, overloading and / or wrong handling.

### Loss of Warranty rights:

- a) When the claim in writing, for eventually missing parts in the crate or wrong or not complete delivery doesn't reach SIP inside 8 working days after receipt of the machine.
- b) When the person operating with the machine doesn't follow Operating instructions.
- c) When the machine not correctly assembled or put in operation on wrong way.
- d) When the machine technically changed, without previous permission from SIP side.
- e) When the machine repaired by not authorised personnel and/or for repair were not used SIP genuine spare parts.
- f) When not used genuine, together with the machine supplied PTO Shaft or from SIP prescribed type of PTO Shaft.



**TOVARNIŠKA TABLICA**  
**TVORNIČKA TABLICA**  
**TYPENSCHILD**  
**SERIAL PLATE**

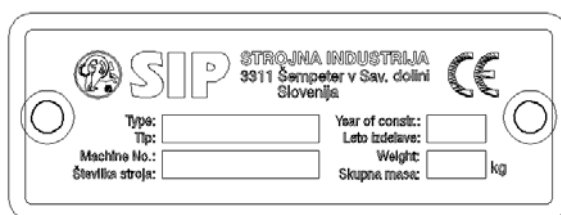

	SLO	CRO	GB	D
Type:	Oznaka tipa stroja	Tip stroja	Designation of type	Bezeichnung des Typs
Machine no.:	Številka stroja	Broj stroja	Machine number	Maschinen Nummer
Year of constr.:	Leto izdelave	Godina izrade	Year of construction	Baujahr
Weight:	Skupna masa	Ukupna masa stroja	Machine weight	Masse der Maschine

**SEHR GEEHRTER KUNDE,**

Bei Arbeit brauchen Sie eine Maschine, die Sie aus unseren umfangreichen Herstellungsprogramm ausgewählt haben. Gratulieren!

Wir sind überzeugt, dass Sie mit ihr zufrieden werden.

Wir bedanken Ihnen für das Vertrauen!

**DEAR BUYER,**

You need a machine for your work and you have chosen it from our wide production program. Congratulations! We are sure that you will be satisfied with it. We sincerely thank you for your confidence.

**TECHNISCHE DATEN****TEHNIICAL DATA**

<b>Typ</b>	<b>FAVORIT 274</b>	<b>Typ</b>
Länge (m)	1180 / 1470	Length (m)
Breite (m)	3030 / 3200	Width (m)
Höhe	1200	Height
Arbeitsbreite	2700	Working width
Bandrechensgabelanzahl	15	No of forks
Federzinkenanzahl	4	No of spring tines/ fork
Bereifung	15x6.00-6	Tyres
Arbeitsgeschwindigkeit	up 12 km/h	Working speed
Leistungsbedarf	15 kW	Power required
Gewicht	290 kg	Weight

## BESCHREIBUNG

**FAVORIT** ist ein universaler Bandrechen, der für streuen, wenden und rechen des Futters geeignet wird egal ob das Futter frisch oder trocken ist. Das Gerät ist im Fortfahrt oder Rückfahrt leistungsfähig.

Wendesystem ist mit zwei Keilriemen ausgestattet die beweglichweise steuerbar sind. Wendesystem ist mit zwei Keilriemen ausgerüstet mit den Zinkenträgern die beweglichweise steuerbar sind. Vier Doppelfederzinken pro Träger versichern eine qualitative Arbeit in allen Arbeitsbedingungen.

Spannung des Wendesystems ist beiderseitig ausgestattet im Rücksicht auf dem Antriebsriemenspannung. Antrieb des Bandrechens ist vom Traktor zum Bandrechen über Gelenkwelle und weiter zum Wendesystems, mit Antriebsriemen ausgestattet.

Kugellager des Antrieb- und Wendesystems sind geschlossenen und vom Hersteller geölt so brauchen sie keine extra Ölung. Der Rahmen ist so ausgestattet, dass Sie beide Stützräder nähern oder entfernen von Wendesystems können. Hebensystem den Stützrädern ermöglicht leichte und genaue Hochstellung der Maschine in verschiedene Arbeitspositionen.

Der Fangschild erleichtert die Formung den gleichmassigen und luftigen Schwaden.

**Bild 1**  
**Fig. 1**

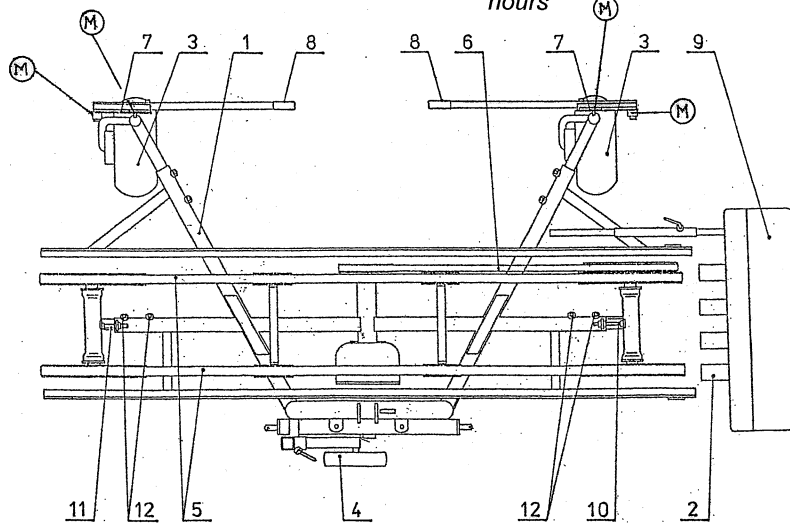

1. Rahmen
2. Bandrechensystem
3. Stützrad
4. Stützrad
5. Wendesystemsriemen
6. Antriebsriemen
7. Hochstellungmechanismus
8. Höheinstellungshebel
9. Fangschild
10. Spannschraube des Keilriemens und Wendesystems
11. Spannschraube des Wendesystems
12. Befestigungsschrauben

## DESCRIPTION

**FAVORIT** is a universal belt rake for scattering, tedding and raking of fresh or dry forage. It performs all the above mentioned operations while driving forwards and backwards.

The raking system works on 2 vee-belts which are equipped with flexible spring tine holders. Each Holder has 4 spring tines, which provide quality work in all working procedures.

Stretching of the raking system works both ways according to the tension of the drive belt. The drive is led from the tractor to rake over the P.T.O. Shaft and from there to the raking system by a drive belt.

All bearings of the drive shaft and raking system are closed and permanently lubricated. Therefore lubrication is not needed.

The frame is adjustable so that the support wheels can be set closer or more away from the raking system. The height adjustment system of the support wheels enables easy and precise adjustment of the machine height for different working positions. The curtain enables a formation of even and airy swaths.

(M) *Schmierem mit Fett nach 10-15 arbeitsstunden*  
*Lubricate with grease every 10-15 working hours*

1. Frame
2. Raking system
3. Support wheel
4. Support wheel
5. Belt of the raking system
6. Drive belt
7. Height adjusting device
8. Height adjusting handle
9. Curtain
10. Stretching screw of the driving belt and of the raking system
11. Stretching screw of the raking system
12. Fastening screws



## SICHERHEITSVORSCHRIFTEN

Obwohl die Arbeit mit dem Bandrecher einfach ist muß man vor dem Gebrauch die beiliegte Hinweise sorgfältig lesen und sie auch genau befolgen. Unter Beachtung der Hinweise wird Ihre Aufgabe auf sichere Weise und qualitativ voll geleistet.

### Zur Beachtung:

1. Arbeitsschutzgesetze und Landwirtschaftliche Arbeitsschutzregeln
  2. Gebrauchsanweisung des Herstellers:
- Vor jeder Inbetriebnahme Personen in genügend weitem Abstand vom Gerät fernhalten.
  - Vor arbeiten in Höheverstellung am Bandrechen stets den Motor abstellen und gelenkwelleantrieb ausschalten.
  - Darauf achten dass sich keine Person während des Betriebs im Arbeitsbereich befindet.
  - Den Gelenkwellenschutz stets mit Kette befestigen. Ausschliesslich Gelenkwelle mit entsprechendem Schutz verwenden.
  - Vor jedem Abkuppeln vom Traktor den Bandrechen mit Stützrad versehen. Wird der Bandrechen am Hang abgekuppelt, vorsichtshalber Stein oder Keil unterlegen, um das Rutschengefahr vorzubeugen.

## PERIODISCHE KONTROLLPRÜFUNGEN

Gründliche Kontrolle einmal jährlich vornehmen.  
Während des Jahres muß man den Bandrecher gründlich ausprüfen.

### **Das Gerät soll auf folgendes geprüft werden:**

- Spannung des Bandrechensystems.
- Federzinkenbefestigung.
- Reifendruck.
- Vorschriftmässige Ölung und Wartung.

## INSTRUCTIONS FOR SAFE WORK

Work with the rake is simple. Nevertheless we suggest you to read the instructions before use and to consider them at work. This way the work will be done in a safe and qualitative way.

### Take into consideration the following:

- Make sure that noone is near the machine before starting it.
- During any kind of work and adjusting on the machine the tractor has to be stopped and the P.T.O. Shaft has to be switched off.
- Noone should keep in the working area of the rake while it is operating.
- Always secure the P.T.O. Shaft protection by chain. Use only P.T.O. Shaft with adequate protection.
- Before disconnecting the rake from the tractor, lower the support leg.
- If you disconnect it on uneven ground or on the inclined ground make sure to prevent the rake from rolling off.

## PERIODICAL OVERHAULS

The rake should thoroughly be overhauled every year. Occasional overhauls are recommended before use.

### **The overhaul consists of:**

- The examination of the tension of the raking system.
- The examination of the spring tines fastening.
- Pressure examination.
- Lubrication according to the instructions for lubricating and maintenance.

## BEDIENUNGSHINWEISE

### Anhängen des Bandrechens an Schlepper

- Bandrechen an Dreipunktvorrichtung anhängen.
- Gelenkwelle ankuppeln und Schutzvorrichtung befestigen.
- Nach erste Anhängung des Bandrechens am Traktor, kontrollieren Sie, ob die Gelenkwelle richtige Länge ist.
- Mit Höheverstellungsvorrichtung die Höhe einstellen.
- Nachdem Sie den Bandrechen zum erstenmal am Traktor angehängt, das Gerät in Probetrieb setzen.
- Vor jedem Anfahren des Traktors mit anhängtem Bandrechen das Stützrad in Transportposition bringen.

### Verstellung den stützrädern

Die Stützräder vor jeden Verwendung an die richtige Entfernung vom Wendesystems verstellen.

Das machen Sie so: Schrauben, die den Rad und den Höchverstellungssystem befestigen, müssen Sie lossschrauben, dann entfernen oder nähern Sie den Rad in die gewünschte Position. Beim langen Grass, empfehlen wir Ihnen mehrere Entfernung den Stützrädern als im kurzere Grass empfohlen. Auf Arbeit an unebene und wellenförmige Flächen, sollen sich die Räder so nah wie möglich vom Bandrechen entfernen, aber optimal auf die Grassmasse.

Sie müssen beachten, dass die Stützräder, den Wendesystem, beim Arbeit, nicht hindern.

## INSTRUCTIONS FOR WORK

### Connecting to the tractor

- Connect the rake to the 3 point bars of the tractor.
- Connect the P.T.O. Shaft and fix the 2 protections.
- When connecting the rake to the tractor for the first time check the adequacy of the P.T.O. Shaft lenght.
- Adjust the height by height adjusting device.
- Once you have connected the rake to the tractor for the first time, switch it on and make sure it works properly.
- Every time you take off with the rake attached to the tractor, put the support leg of the rake to the transport position.

### Setting og support wheels

Set the support wheels at the connect distance from the raking system before you start with work.

To ab that you should slightly unwind the screws that hold the wheel and the height adjusting system. Then put the wheel into desired position. In short grass the the wheels showed be closer while in long grass the wheels should be more away. The wheels should also be closen when working on ueven ground. Make sure that the wheels do not abstract the performance of the raking system.

**Bild 2**      **Fig. 2**

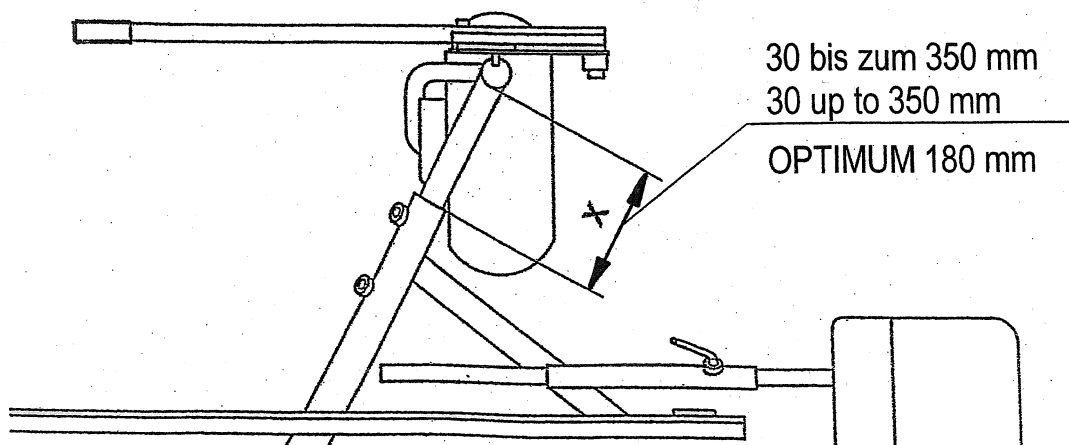

## Hochverstellung und Bedienung des Bandrechens

Je nach Art der zu schafenden Arbeit, den Bandrechen vor jedem Einsatz auf erforderliche Höhe einstellen (Bild 3)

**Am leichtesten wird das so gemacht:**

### **1. Streuen und Wenden**

Bandrechen an die Dreipunktvorrichtung des Traktors anhängen und herablassen, bis die Federzinken auf der rechten Seite den Rasen berühren, Auf der linken Seite hingegen etwa 8cm vom Boden gehoben sind. Somit wird das Gerät von Transport in Betriebsposition gebracht.

Bei diesen zwei Aufgaben müssen Sie den Anhaltetuch wegschaffen.

### **2. Rechen**

Den an Dreipunktvorrichtung angehängten Bandrechen herablassen, bis alle Federzinken den Rasen berühren und diesen gründlich rechen.

Die Schwaden lassen sich mit verstellbarem Anhaltetuch wuchgemäß Formen.

Anhaltetuch ist mit Schraube hochverstellbar. Das Tuch muss immer etwas hoch gehoben sein, auch an unebene Fläche.

### **3. Transport**

Vor Transport den Bandrechen mittels der Hubhydraulik des Traktors aufheben. In dieser Position die Räder des Bandrechens in Transportposition senken.



#### **ACHTUNG!**

Falls Sie den Bandrechen FAVORIT 270 auf die öffentliche Strasse befördern, müssen Sie den Bandrechen wegen grosse Breite zwang, Längsrichtung an den Traktor, mit Hilfe Gezogenestange - Katalog Nr. 151084702, die ist zu FAVORIT 270 beigelegt, anhängen. Auf die Rückseite, die Tafel für den Anschluss Kennzeichnung, aufstellen. Bei solche Aufstellung müssen Sie den Fangschild Kpl. um 90° umdrehen, so dass es das Gezogenestange nicht behindert.

## Adjustment of the working height and work with the rake

Before starting to work, set the rake to the height prescribed for specific kind of work (fig. 3).

**The easiest way to do that is following:**

### **1. Scattering, tedding**

Put the rake from the transport position to the working position so that you lower it to the ground when it is connected to the 3 point bars. Lower the rake to the height where the spring fingers on the side where the grass isn't thrown away, touch the ground, while the spring fingers on the side, where the grass is thrown away, are lifted from the ground for approx. 8 cm.

Remove the curtain when scattering or tedding.

### **2. Raking**

Lower the rake, which is attached to the 3 point bars, to the ground. It should get lowered to the position where all the spring tines touch the ground and make clean raking.

Swaths are made by the curtain, which is horizontally adjustable according to the desired size of the swath.

You can also adjust the curtain vertically by a bolt. Always set the curtain a little bit off the ground, also on uneven ground.

### **3. Transport**

Lift the rake by tractor hydraulics to the transport position.

Then lower the wheels of the rake to the transport position.



#### **WARNING!**

When you are driving with FAVORIT 270 on public roads it is necessary to connect the rake longitudinally behind the tractor by drawbar no: 151084702. This drawbar is enclosed to the rake. Put the warning plate to the rear side of the rake. Make sure that you turn ground the curtain for 90° so that it does not obstruct the drawbar.

Bild 3

Fig. 3

Verstreuen  
Scattering

Verstreuen des  
schwades  
Scattering of swaths

Rechen  
Tedding

Schwaden  
Raking



Bild 4

Fig. 4

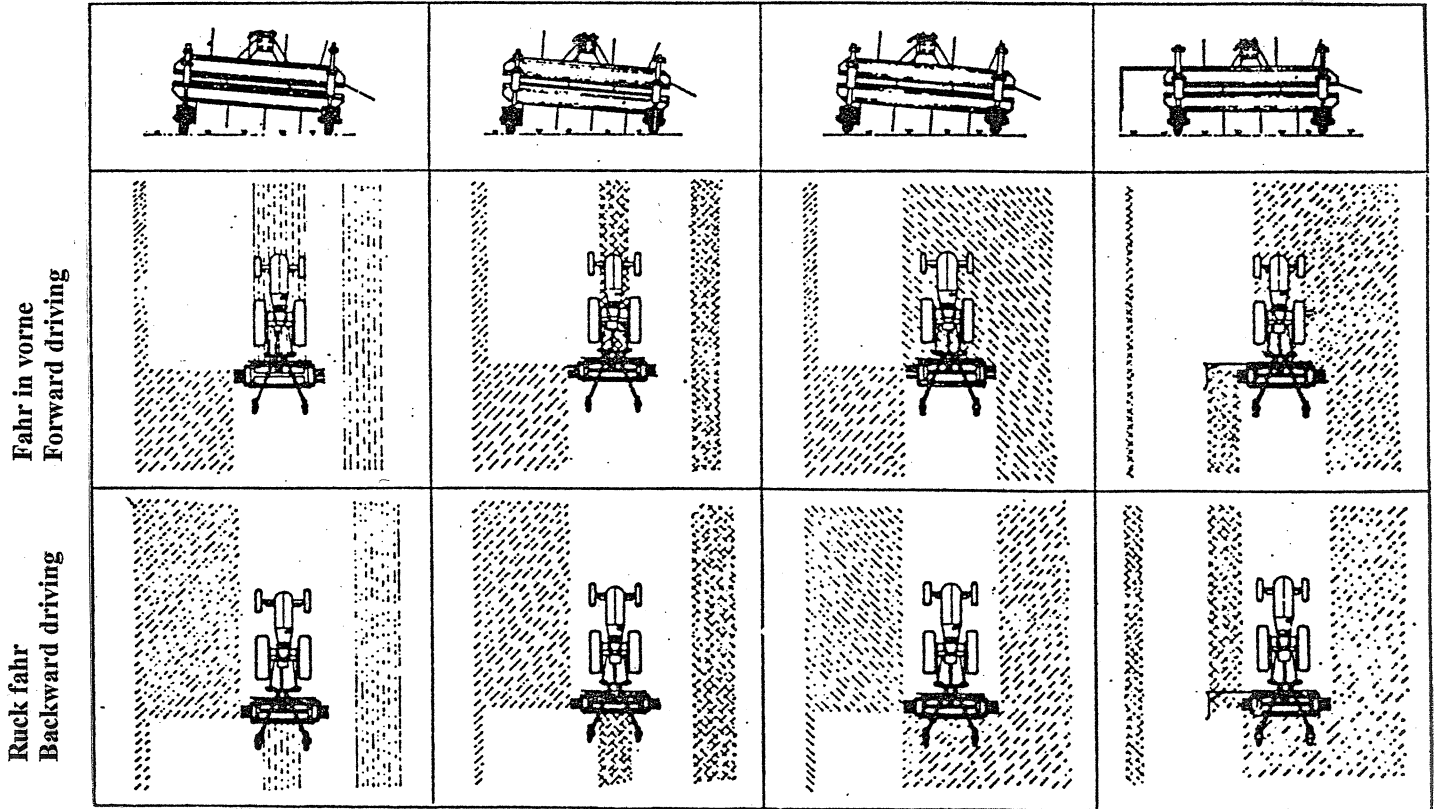
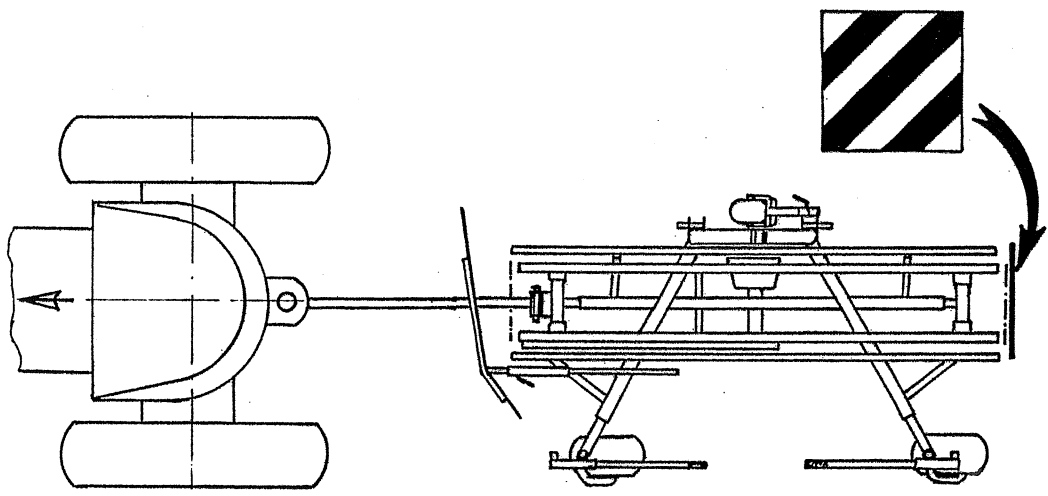

## WARTUNG UND ÖLUNG

Der Bandrecher lässt sich anspruchlos warten. Zwecks längerer Lebensdauer, empfehlen wir Ihnen folgende Hinweise zu berücksichtigen:

### **Spannen und Wartung der Riemen**

Keilriemen müssen entsprechend gespannt werden.

Nach einigen Betriebsstunden die Spannung kontrollieren und nötigenfalls diese richtig einstellen, so dass sich der Riemen unter Handdruck um 2 bis 2,5 cm einbiegen lässt.

### **Spannvorgang**

1. Befestigungsschraube lockern (Bild 1, Pos. 12).
2. Antriebsriemen (Bild 1, Pos. 6) mit Spannschrauben des Antriebsriemens spannen (Bild 1, Pos. 10) Werden die Riemen des Bandrechens (Bild 1, Pos. 5) übergespannt, die Schraube lockern (Bild 1, Pos. 11).
3. Wendesystems-Riemen (Bild 1, Pos. 5) mit Spannschraube des Bandrechens spannen (Bild 1, Pos. 11) Dabei darauf achten, dass der Antriebsriemen (Bild 1, Pos. 6) richtig gespannt bleibt.
4. Werden die Riemen richtig eingestellt, die Befestigungsschrauben wieder festziehen (Bild 1, Pos. 12). Keilriemen regelmässig gründlich reinigen und mit Glycerin einölen, um die Spannkraft zu verlängern.

### **Ölen**

Plastische Lager an Federzinken-Riemen regelmässig oder mindestens einmal jährlich ölen (in besondere bei Saisonede !) und dabei darauf achten, dass Öl nicht in berührung mit Riemen kommt.

die Öler an Stützradachsen ,jeweils nach 10 Betriebsstunden mit Lager-Schmierfett schmieren.

### **Wartung der Pneumatik**

Reifenluftdruck muss ständig 2,5 bar betragen.

### **Wartung der Gelenkwelle**

Gemäss Gebrauchsanweisung des Herstellers.

## MAINTENANCE AND LUBRICATION

The belt rake is easy to maintain. In order to prolong its life periode we recommed that you take into consideration the following:

### **Stretching and maintenance of the belts**

Vee-belts should be properly stretched. Check the tension of the belts after first few hours of operating. Stretch them if needed. The belt is properly stretched when it does not yield more than 2-2,5 cm if pressed by hand.

### **The belt is to be stretched as follows**

1. Loosen the fastening screws (fig. 1, pos. 12).
2. The driving belt (fig. 1, pos. 6) is to be stretched with the help of stretching screw of the drive belt (fig. 1, pos. 10). If the belts of the raking system (fig. 1, pos. 5) get too stretched, you have to loosen the stretching screw of the belts of the belts raking system (fig.1, pos. 11).
3. The belts of the raking system (fig. 1, pos. 5) are to be stretched with the help of stretching screw of the raking system (fig. 1, pos. 11). Make sure that the drive belt (fig. 1, pos. 6) stays properly stretched.
4. When the belts are properly stretched, tighten the fastening screws (fig. 1, pos. 12) again. Vee-belts are to be cleaned from time to time and lubriacted with glycerine to keep them flexible.

### **Lubricating**

You have to oil the tines plastic bearings from time to time or at least once a year (necessary after the season is finished).

The oil must not get in contact with the belts, because it can cause them damage.

The lubricators on the support wheel axels must be lubricated every 10 working hours with bearings grase.

### **Tyre maintenance**

You should regulary control the tyre pressure and keep it at 2,5 bar bars.

### **P.T.O. Shaft maintenance**

Maintain the P.T.O. Shaft according to the producers instructions.

## **REPARATUR UND ERSATZTEILE**

1. Beim Bestellen von Ersatzteilen Typ und Herstellungsnummer des Bandrechens anführen.
2. Bitte, Katalognummer und Anzahl der gewünschten Ersatzteile anführen. Sind Sie sich ueber die Katalognummer nicht ganz sicher, so senden Sie uns den beschaedigten Teil als Muster zu.
3. Ihre genaue Adresse und den Bahnhof anführen. Die Garantie beschraenkt sich ausschliesslich auf die Ersatzteile des Herstellers SIP, welcher eine qualitaetvolle und einwandfreie Montage gewaehrleisten kann.

**VERWENDEN SIE AUSSCHLIESSLICH  
DIE SIP ERSATZTEILE!**

## **INSTRUCTIONS FOR SPARE PARTS ORDERING**

1. When ordering spare parts state the production number and year (which can be found on the plate).
2. State the part description, catalogue no. and quantity of required parts. If you do not know the part no., just send us the broken part as a sample.
3. State your address. The warranty is valid only if you use genuine SIP parts which guarantee quality and faultless work.

**USE ONLY GENUINE  
SIP SPARE PARTS!**

**Ankleber mit warnungen (bilder)**  
**Safety decals (drawing)**

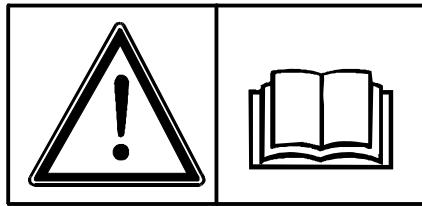

**1** 153927200

- Betriebsanleitung lesen un beachten.
- Read and observe operator's manual.

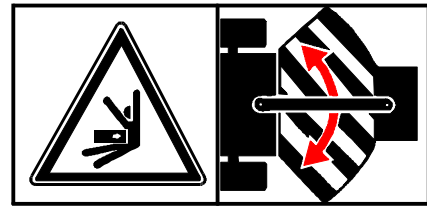

**9** 153931703

- Bei laufendem Motor nicht im Knickbereich aufhalten.
- Stay clear of articulation area while engine is running.

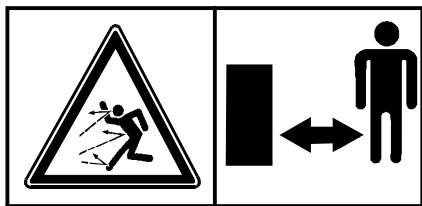

**36** 153927709

- Bei laufendem Motor Abstand halten.
- Stay clear while engine is running.

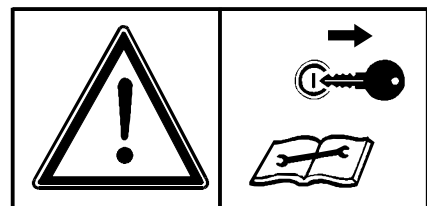

**37** 153930205

- Vor Wartungs und Reparatur-arbeiten Motor abstellen und Schlüssel abziehen.
- Shut off engine and remove key before performing maintenance or repair work.

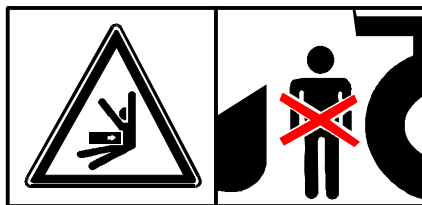

**47** 153927503

- Niemals in den Gefahrenbereich zwischen Vorsatzgerät und Maschine treten.
- Stay clear of danger area between front attachment and machine.