

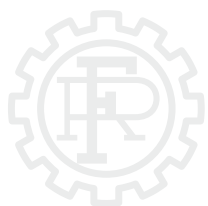

# **Repossi**

macchine agricole



# *dal 1898*

**MANUALE D'USO E  
MANUTENZIONE**

**Mod. 6000 L  
Andana Laterale**



## **INDICE**

<b>-1- Prescrizioni generali su sicurezza e prevenzione infortuni.....</b>	<b>3</b>
1.1 <i>Usa appropriato.....</i>	3
1.2 <i>Parti di ricambio .....</i>	4
1.3 <i>Dispositivi di sicurezza.....</i>	4
1.4 <i>Prima della messa in moto .....</i>	4
1.5 <i>Trasporto di persone .....</i>	4
1.6 <i>Caratteristiche di guida con attrezzi portati .....</i>	5
1.7 <i>Impianto idraulico .....</i>	5
1.8 <i>Note generali .....</i>	6
1.9 <i>Pulizia della macchina .....</i>	7
<b>-2- Indicazioni generali per il lavoro con il ranghinatore.....</b>	<b>8</b>
2.1 <i>Indicazioni di sicurezza .....</i>	8
2.2 <i>Numero di giri presa di forza .....</i>	10
2.3 <i>Norme per il trasporto su strada.....</i>	10
2.4 <i>Avvisi importanti.....</i>	10
<b>-3- Uso della macchina .....</b>	<b>11</b>
3.1 <i>Accoppiamento al trattore .....</i>	11
3.2 <i>Per il trasferimento su strada: .....</i>	12
3.3 <i>Spostamento da posizione di trasporto a quella di lavoro .....</i>	13
3.4 <i>Regolazione dell'altezza dei denti. ....</i>	14
3.5 <i>Modo d'impiego.....</i>	15
3.6 <i>Problemi durante l'uso.....</i>	16
<b>-4- Manutenzione della macchina .....</b>	<b>17</b>
4.1 <i>Manutenzione generale.....</i>	17
4.2 <i>Pulizia della macchina .....</i>	17
4.3 <i>Prima del rimessaggio invernale.....</i>	18
4.4 <i>Schema di ingrassaggio.....</i>	19
<b>-5- Caratteristiche tecniche .....</b>	<b>20</b>
<b>-6- Descrizione pittogrammi di sicurezza.....</b>	<b>21</b>

Rev. 2.05/15

**Caro agricoltore**, siamo lieti che Lei abbia fatto una buona scelta e la ringraziamo per avere acquistato una macchina Repossi. Nella nostra qualità di Suo partner agrotecnico siamo in grado di offrirle qualità e rendimento al passo con un servizio affidabile. Leggete e tenete presenti le informazioni contenute in questo libretto d'istruzioni. Eviterete in tali modi incidenti, conserverete la garanzia del costruttore e disporrete sempre di una macchina funzionale e pronta per l'uso.



### **Simbolo-CE**



Il simbolo CE, che il produttore è tenuto ad apporre sulla macchina, ne documenta verso l'esterno la conformità alle norme della Direttiva sui macchinari e ad altre specifiche direttive della Comunità Europea.

### **Dichiarazione di conformità C.E.E.**

Tramite la sottoscrizione della Dichiarazione di conformità C.E.E., il produttore dichiara che il macchinario immesso sul mercato soddisfa tutti i fondamentali requisiti attinenti alla tutela della sicurezza e della salute delle persone previsti dalla normativa vigente.

## **-1- Prescrizioni generali su sicurezza e prevenzione infortuni.**



Tutte le istruzioni che riguardano la sicurezza sono contrassegnate in questo manuale con il segnale di pericolo raffigurato qui a lato.

Prima di ogni trasferimento controllare che l'attrezzo ed il trattore siano in regola con le norme di sicurezza e con quelle della circolazione stradale.

### ***1.1 Uso appropriato***

- a) I ranghinatori a pettine “REPOSSI” sono destinati esclusivamente all’impiego per lavori agricoli:
  - per ranghinare il foraggio fresco, secco, insilato, disidratato e la paglia.
  - Qualsiasi altro uso è considerato non regolamentare e quindi improprio.
  - Il costruttore non risponde dei danni risultanti dall’impiego non regolamentare della macchina. In questo caso è l’utente a farsi carico totale dei rischi pertinenti.
- b) Perché l’utilizzo della macchina possa considerarsi regolamentare andranno rispettate anche le condizioni di manutenzione in generale e le manutenzioni periodiche prescritte dalla casa produttrice. Solamente persone autorizzate e competenti circa i possibili rischi devono usare, riparare e provvedere alla manutenzione della macchina.

## ***1.2 Parti di ricambio***

a) I pezzi di ricambio originali e gli accessori sono stati concepiti specificatamente per le macchine.

b) Richiamiamo la Vostra attenzione sul fatto che i pezzi di ricambio gli accessori che non

sono forniti dalla nostra ditta, non sono stati né collaudati né approvati da noi.

c) Il montaggio e/o l'utilizzo di tali prodotti possono perciò modificare, in determinate circostanze, in modo negativo, oppure compromettere da un punto di vista costruttivo, le caratteristiche date. Si esclude qualsiasi responsabilità del costruttore per danni risultanti dall'impiego di pezzi ed accessori non originali.

d) Non apportate mai alla macchina alcuna modifica di Vs. iniziativa. In caso contrario si declina ogni responsabilità per i danni da ciò causati.

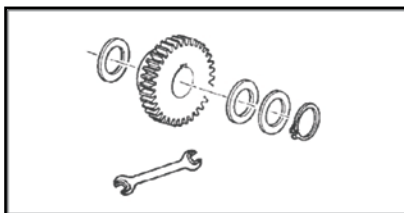

## ***1.3 Dispositivi di sicurezza***

Tutti i dispositivi di sicurezza debbono essere montati sulla macchina ed essere in perfetto stato. E' necessaria la sostituzione tempestiva delle protezioni o delle strutture di rinforzo usurate e danneggiate.

## ***1.4 Prima della messa in moto***

a) L'operatore deve prendere confidenza, prima di iniziare lavorare con la macchina, con tutto l'apparato di comando e con il funzionamento della macchina stessa.

b) Prima di ogni messa in moto si deve verificare la sicurezza stradale e di funzionamento del veicolo o dell'apparecchio.

## ***1.5 Trasporto di persone***

a) Non è permesso il trasporto di persone sulla macchina.

b) La circolazione della macchina sulle strade pubbliche è permessa soltanto nella posizione descritta per il trasporto su strada.

## ***1.6 Caratteristiche di guida con attrezzi portati***

- a) Si deve zavorrare l'automezzo di traino sul lato anteriore, oppure su quello posteriore, con pesi sufficienti al fine di assicurarne l'efficienza di guida e di frenatura (minimo 20% del peso a vuoto dell'automezzo sull'asse anteriore). (Vedi 2.3)

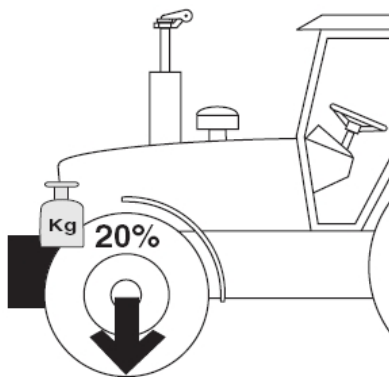

- b) Le caratteristiche di guida vengono influenzate dalle condizioni del piano stradale e dagli apparecchi portati. Si deve perciò adattare di volta in volta il modo di guidare alle condizioni del terreno e del fondo stradale.
- c) In caso di percorso a curve con macchina a rimorchio si debbono inoltre tenere presenti sia la grande sporgenza dell'apparecchio che la sua massa volante!
- d) In caso di percorso a curve con apparecchi rimorchiati oppure semi rimorchiati si debbono parimenti tenere in considerazione sia la grande sporgenza dell'apparecchio che la sua massa volante!

## ***1.7 Impianto idraulico***

**Attenzione! Pericolo di lesioni ed infezioni.**

Liquidi che fuoriescano sotto una pressione elevata possono penetrare attraverso la cute. Consultare pertanto subito un medico, quando si venga investiti da un fiotto d'olio dell'impianto.

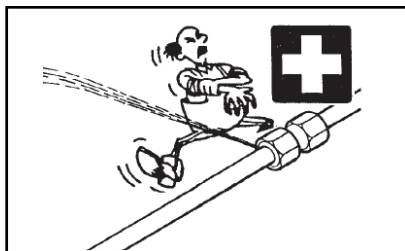

*Dopo le prime dieci ore di lavoro ed in seguito ogni 50 ore di lavoro*

- verificare la tenuta del gruppo idraulico e delle condutture e se necessario stringere i collegamenti a vite.

*Ogni volta, prima di mettere in funzione l'impianto*

- verificare lo stato di usura dei tubi dell'impianto idraulico.

Ripristinare subito tubi idraulici logorati o danneggiati.

Le condutture di sostituzione devono essere conformi ai requisiti tecnici stabiliti dal produttore.

I tubi sono soggetti ad un naturale processo d'invecchiamento. La loro durata d'uso non deve andare oltre i 5-6 anni.

### ***1.8 Note generali***

- a) Le operazioni di accoppiamento - sgancio dal trattore e le regolazioni della macchina vanno eseguite solo dalla persona addetta alla conduzione del trattore, che dovrà anche controllare che non vi siano altre persone nelle vicinanze prima di iniziare il lavoro.
- b) Devono essere osservate le relative prescrizioni per la prevenzione degli infortuni, come pure tutte le altre disposizioni tecniche generali, le norme per la circolazione stradale, per la sicurezza e l'igiene.
- c) Prima di agganciare gli apparecchi all'attacco a tre punti si deve portare la leva di sistema nella posizione in cui si escludano sollevamenti ed abbassamenti accidentali!
- d) Pericolo d'infortunio nell'accoppiare gli apparecchi al trattore!
- e) Pericolo d'infortunio nella zona della tiranteria a tre punti per schiacciamento e ferimento!
- f) Non sostare nella zona posta fra il trattore e l'apparecchio quando si aziona il comando esterno per l'attacco a tre punti!
- g) Montare e smontare la trasmissione cardanica soltanto a motore spento.
- h) Durante la circolazione su strada con l'apparecchio sollevato, la leva di comando deve essere assicurata contro l'abbassamento accidentale (bloccaggio della leva).
- i) Appoggiare a terra gli apparecchi portati e togliere la chiavetta d'avviamento prima di abbandonare il trattore!

- j) Nessuno deve sostare nella zona compresa fra l'apparecchio e il trattore senza aver prima assicurato il veicolo in posizione con il freno di stazionamento e/o con cunei ferma ruote!
- k) Regolazioni e riparazioni, così come lavori di manutenzione e cura non devono essere fatti con trattore acceso. Spegnere il motore del trattore, aspettare l'arresto della macchina e togliere l'albero cardanico dall'albero della presa di forza.

### ***1.9 Pulizia della macchina***

Non utilizzare una pulitrice ad alta pressione per pulire le parti idrauliche e i cuscinetti.

Il costruttore REPOSSI ha reso la sua macchina un attrezzo sicuro e dalle alte prestazioni. Adesso dipende da Voi lavorare con sicurezza con la macchina, mantenerne la capacità di lavoro e l'efficienza e preoccuparvi così di avere sempre un funzionamento esente da avarie. La REPOSSI Vi fornisce le istruzioni necessarie a questo proposito.



## -2- Indicazioni generali per il lavoro con il ranghinatore



### 2.1 Indicazioni di sicurezza

(vedi 1.1 – 1.3 – 1.4 – 1.7.k)

Tutti i lavori sull'attrezzo possono essere eseguiti solo con la presa di forza disinnestata.

#### Attenzione!

Non entrare nel raggio d'azione del ranghinatore con il motore avviato.

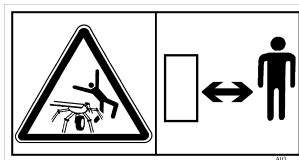

⇒ Oltre alle indicazioni del presente manuale è necessario rispettare analogamente anche le disposizioni di carattere generale relative alla sicurezza, previste per gli utilizzatori di macchine agricole dalle leggi di ciascun Paese.

⇒ Osservare le decalcomanie sulla macchina, specie quelle relative alla sicurezza.

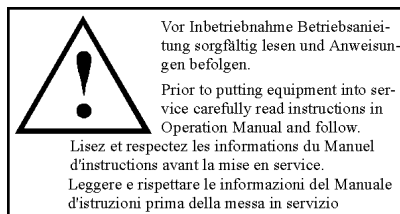

⇒ Tutti i dispositivi di sicurezza previsti dal costruttore dovranno essere accuratamente messi in opera prima di iniziare il lavoro.

⇒ Tenetevi sempre a debita distanza dalla macchina. Prima abbassare i gruppi ranghinanti controllare che nessuno possa essere colpito.

⇒ Assicurare la pompa, con l'apposita catena, al trattore per evitarne la rotazione.

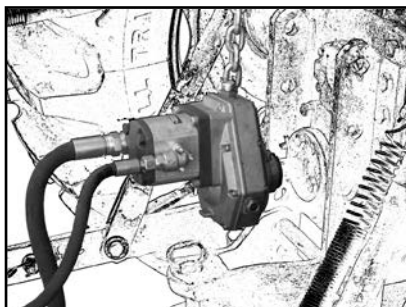

⇒ Tenetevi sempre a debita distanza dalla macchina. Prima abbassare i gruppi ranghinanti controllare che nessuno possa essere colpito.

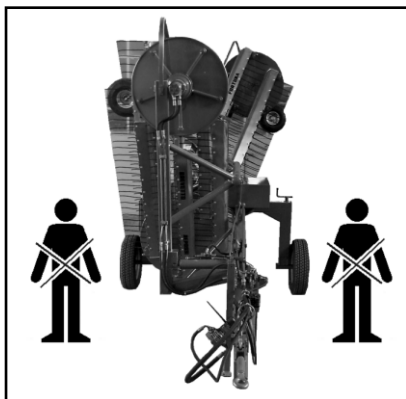

⇒ In caso di stazionamento della macchina. Inserire la pompa e i telecomandi sugli appositi supporti.

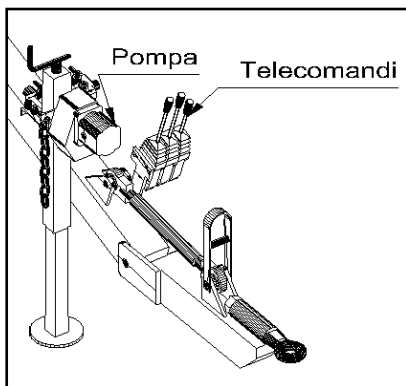

## 2.2 Numero di giri presa di forza

Non oltrepassare mai il regime di giri massimo prescritto della presa di forza.

( $n_{\max.} = 540$  g/min.).



Il numero di giri migliore è di ca. 450 giri/min.

⇒ Se il foraggio dell'andana viene nuovamente distribuito dai denti sulla superficie rastrellata (lavoro non perfetto), vuol dire che li giri devono essere ridotti.

Effettuare interventi di riparazione o manutenzione solo su macchina ferma. Fermare il motore e ritirare la chiave di accensione.



## 2.3 Norme per il trasporto su strada

Osservare le prescrizioni di legge sulla circolazione stradale del proprio Paese. (La macchina, se fornita di apposito impianto di segnalazione visiva, è omologata per la circolazione stradale in Italia)

⇒ Il percorso su strade pubbliche deve avvenire solo come descritto al capitolo "Posizione di trasporto".

## 2.4 Avvisi importanti

⇒ CONVENZIONI ADOTTATE: Quando si parla di *lato destro* o di *lato sinistro* della macchina, si intendono il *lato destro* e il *lato sinistro* guardando la macchina dalla parte posteriore.

⇒ Controllare regolarmente la pressione di gonfiaggio dei pneumatici (1,9 bar).



Dopo circa cinque ore di servizio verificare il serraggio di tutte le viti e stringerle all'occorrenza.

## -3- Uso della macchina

### 3.1 Accoppiamento al trattore

(vedi 1.3 – 1.4 – 1.6)

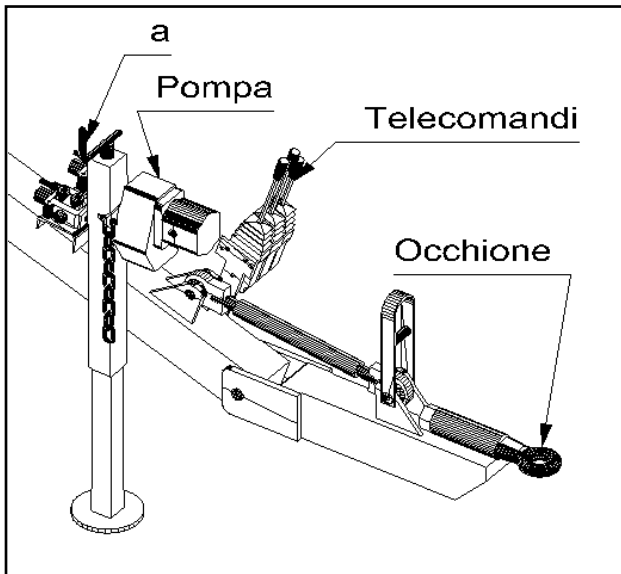

⇒ Regolare, tramite il piede d'appoggio (a), l'altezza dell'occhione rispetto al terreno (deve corrispondere a quella del gancio di traino del trattore).

⇒ Avvicinarsi con il trattore, in retromarcia, fino all'inserimento dell'occhione nel gancio di traino.



**ATTENZIONE:** nessuna persona dovrà interpersi tra il trattore e la macchina durante queste manovre.

⇒ Inserire il perno di bloccaggio nel gancio di traino;

⇒ Alzare il piede d'appoggio;

⇒ Collegare la pompa all'albero della presa di forza e bloccarla con la catena;

- ⇒ Portare le leve di comando in cabina e fissarle.
- ⇒ Per i modelli OMOLOGATI inserire la spina dell'impianto di segnalazione visiva nella presa del trattore.

### 3.2 Per il trasferimento su strada:

Se i due gruppi ranghinanti sono sollevati, l'unica operazione da compiere è verificare che la presa di forza del trattore sia scollegata.

Se i due gruppi ranghinanti sono abbassati è necessario compiere le seguenti operazioni:

- 1) Se si sta lavorando con due gruppi ranghinanti:
  - 1.1. Spegner i motori tirando indietro (pos. 1) la leva "a"
  - 1.2. Tirare indietro (pos.1) la leva "b" fino alla completa alzata dei due gruppi ranghinanti;
  - 1.3. Disinnestare la presa di forza del trattore;
  - 1.4. Verificare il corretto funzionamento dell'impianto di segnalazione visiva.
- 2) Se si sta lavorando con un solo gruppo ranghinante:
  - 2.1. Ripetere le operazioni da 1.1 a 1.4;
  - 2.2. Spostare in avanti la leva c (pos. 2).

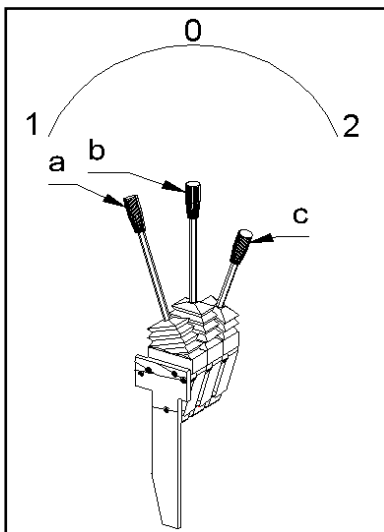

### 3.3 Spostamento da posizione di trasporto a quella di lavoro

1) Se si vuole lavorare con due gruppi ranghinanti:

1.1. Controllare che la leva “c” sia spostata completamente in avanti (pos. 2);

1.2. Azionare la presa di forza;

1.3. Spostare la leva “b” in avanti (pos. 2) fino al completo abbassamento dei gruppi ranghinanti e quindi lasciarla tornare in pos. 0;

1.4. Attivare i motori spostando in avanti (pos. 2) fino allo scatto la leva “a” e iniziare a lavorare.

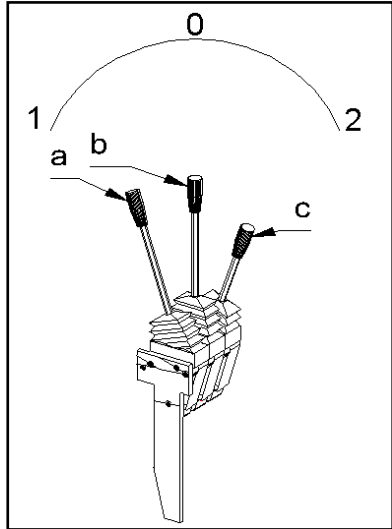

2) Se si vuole lavorare con un solo gruppo ranghinante:

2.1. Spostare indietro (pos. 1) la leva “c”;

2.2. Chiudere il rubinetto posto sulla parte posteriore della macchina per non fare muovere gli aspi (la macchina può lavorare anche con il motore in movimento);

2.3. Ripetere le operazioni da 1.2 a 1.4

### 3.4 Regolazione dell'altezza dei denti.

Dopo aver abbassato la macchina avanzare di qualche metro per assestare i gruppi ranghinanti.

Scendendo dal trattore ricordarsi di spegnerlo e di estrarre la chiave di accensione.

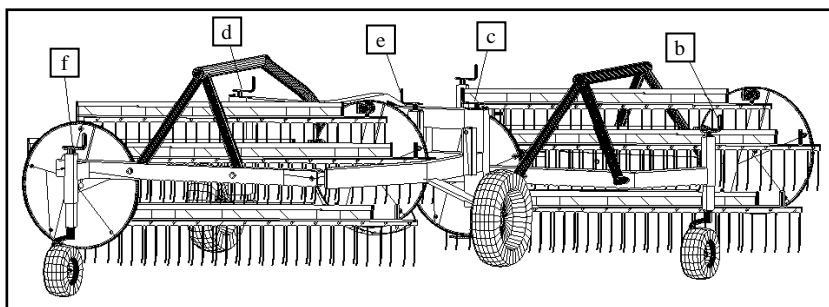
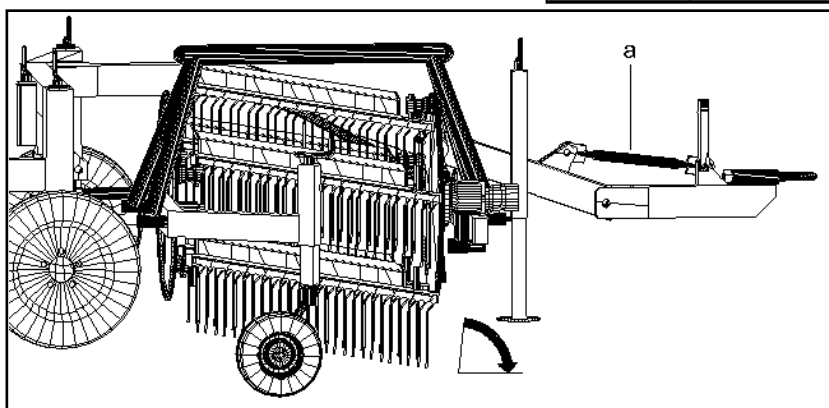

- 1) Ranghinatore destro: Verificare che i pettini siano leggermente inclinati in avanti (tra  $85^\circ$  e  $88^\circ$ ): eventualmente agire sul tirante (a), allungandolo se i pettini sono troppo inclinati o accorciandolo se sono troppo dritti.

- 2) Verificare che il filo del dente sfiori il terreno per tutta la lunghezza del pettine: eventualmente regolarne l'altezza mediante la maniglia laterale (b) e la maniglia della ruota centrale destra (c). Riportare il telaio in posizione orizzontale agendo sulla maniglia della ruota sinistra (d).
- 3) Ranghinatore sinistro: verificare che il filo dei denti sfiori il terreno per tutta la lunghezza del pettine ed eventualmente agire sulla maniglia (e) dello snodo e sulla maniglia laterale sinistra (f).

### ***3.5 Modo d'impiego***

Dopo aver effettuato tutte le regolazioni del caso ed essere arrivati sul campo, per iniziare il lavoro è necessario attivare la presa di forza e seguire le istruzioni del paragrafo 3.3.

Dopo aver avviato i motori oleodinamici è molto importante scegliere una velocità di avanzamento che consenta di avere il miglior compromesso tra la velocità del trattore e la velocità di rotazione dei motori stessi, per raccogliere in modo impeccabile e completo il foraggio.



### 3.6 Problemi durante l'uso

Quando la ranghinatura non è ottima, tre sono le ragioni:

- 1) Rimane una striscia di foraggio al centro:

CAUSA: i denti al centro sono troppo alti  
RIMEDIO: agire sulla maniglia della ruota destra (c) o sulla maniglia dello snodo (e), a seconda che si tratti del ranghinatore destro o sinistro, abbassando i denti.

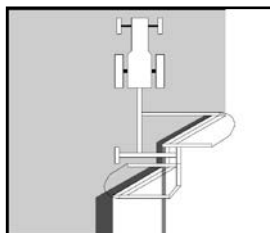

- 2) Cattiva ranghinatura sul lato destro:

CAUSA: i denti esterni del ranghinatore destro sono troppo alti.  
RIMEDIO: agire sulla maniglia di regolazione (b) per abbassare i denti.

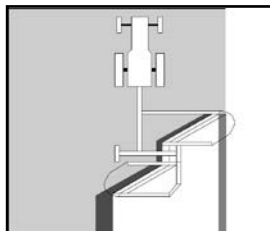

- 3) L'andana non è chiusa bene:

CAUSA: i denti esterni del ranghinatore sinistro sono troppo alti.  
RIMEDIO: agire sulla maniglia di regolazione (f) per abbassare i denti.

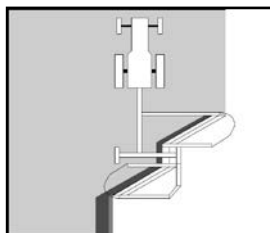

- 4) Parte del foraggio è alzato sopra i pettini:

CAUSA: i pettini sono poco inclinati.  
RIMEDIO: agire sul tirante anteriore (a) per aumentare l'inclinazione dei pettini.

## -4- Manutenzione della macchina



### Indicazioni sulla sicurezza

(vedi 1.7)

#### 4.1 Manutenzione generale

- ⇒ Prima di iniziare i lavori di registrazione, manutenzione e riparazione spegnere il motore.
- ⇒ Prima di eseguire dei lavori sotto la macchina, questa deve appoggiare su un sostegno sicuro.
- ⇒ Per garantire all'attrezzo una lunga durata di vita sono da osservare le seguenti indicazioni:
  - Dopo le prime ore di servizio sono da restringere tutti i bulloni. In modo particolare è da controllare il serraggio dei bulloni dei denti ed i bulloni del telaio mobile.
  - I pneumatici devono sempre avere la pressione prescritta.
  - Ingrassare i punti di lubrificazione come prescritto (schema di lubrificazione).
  - Gli ingrassatori devono essere lubrificati ogni 20 ore di lavoro con del grasso universale.
  - Tutti gli snodi, supporti e cuscinetti devono essere lubrificati ed ingrassati bene prima della sosta invernale dell'attrezzo.

#### 4.2 Pulizia della macchina

**Attenzione!** Per la pulizia dei cuscinetti e delle parti idrauliche non deve essere usato il pulvisore.

- ⇒ Pericolo per la formazione di ruggine!
- ⇒ Dopo la pulizia la macchina deve essere lubrificata secondo lo schema di lubrificazione ed in seguito fare una breve prova di funzionamento.

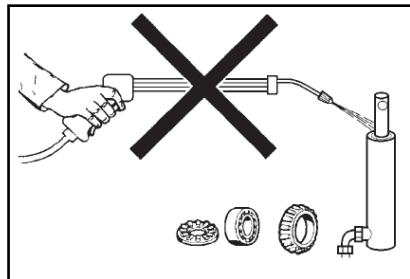

⇒ Effettuando la pulizia con una pressione troppo alta, questa può rovinare la vernice.

### ***4.3 Prima del rimessaggio invernale***

Prima del rimessaggio invernale, consigliamo di fare quanto segue:

- ⇒ Pulire accuratamente il ranghinatore.
- ⇒ Controllare ed eventualmente serrare tutte le viti.
- ⇒ Riparare o sostituire tutte le parti danneggiate.
- ⇒ Ritoccare eventuali danni alla verniciatura.
- ⇒ Proteggere il ranghinatore dalle intemperie.
- ⇒ Proteggere le parti lucide contro la corrosione.
- ⇒ Lubrificare secondo il piano di ingrassaggio.
- ⇒ Controllare la pressione dei pneumatici.

#### **4.4 Schema di ingrassaggio**

Nello schema relativo tutti i punti interessati sono indicati con richiami o da una freccia. La durata della macchina è strettamente dipendente dal rispetto delle norme di ingrassaggio sia circa i punti da ingrassare che per la periodicità richiesta.

Effettuare un ingrassaggio completo ogni 50 ore

Usare grassi e oli tipo:



Grasso al LITIO NGLI 2



Per i modelli con impianto idraulico indipendente usare olio con: gradi ISO VG46 secondo DIN 51524

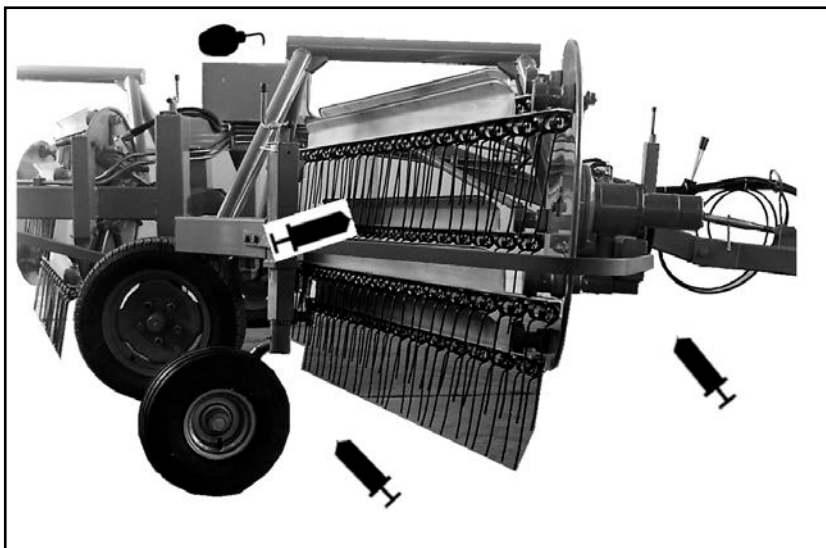

## **-5- Caratteristiche tecniche**

*(Dati non impegnativi)*

Tipo	6000L	6000L big
Larghezza di lavoro (mm)	5200	6000
Larghezza di trasporto (mm)	2050	2050
Altezza di trasporto (mm)	2770	3070
Lunghezza (mm)	4737	4737
N° dei pettini	10	10
N° dei denti per pettine	13	15
Peso (kg)	935	965
Pneumatici telaio centrale	8.00-15	8.00-15
Pneumatici laterali	15x6.00-6	15x6.00-6
Quantità olio nel serbatoio (lt)	60	60
Regime presa di forza (g/min)	540	540
Potenza necessaria (kW)	13.4	13.4
Impianto elettrico (volt)	12	12

**IMPORTANTE:** l'utente è pregato di riportare negli appositi spazi i dati identificativi ( ricavabili dalla targhetta metallica ) della macchina in suo possesso. Questi dati vanno usati nell'ordinare i ricambi.

ANNO DI FABBRICAZIONE .....

MODELLO .....

N° DI SERIE.....

## -6- Descrizione pittogrammi di sicurezza

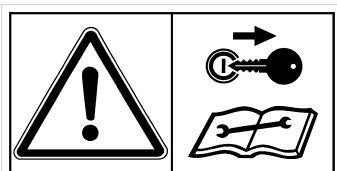

ATTENZIONE, prima di utilizzare o riparare la macchina, leggere attentamente il manuale di uso e manutenzione.

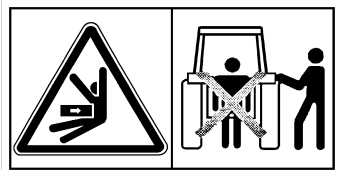

ATTENZIONE: non fate sostare nessuno tra il trattore e la macchina durante le manovre di aggancio e sgan- cio.

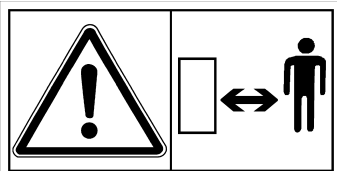

ATTENZIONE: fate osservare la di- stanza di sicurezza di almeno 5 metri dalla zona di lavoro.

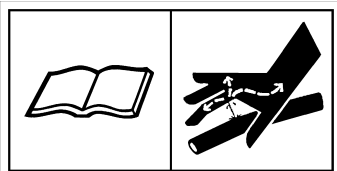

ATTENZIONE: in caso di fuoriuscita di liquidi ad alta pressione leggere il manuale di istruzioni (1.5.7).

La REPOSSI s.r.l. è costantemente al lavoro per migliorare i suoi prodotti mantenendoli aggiornati rispetto allo sviluppo della tecnica. Per questo motivo siamo costretti a riservarci la facoltà di apportare eventuali modifiche alle illustrazioni e alle descrizioni di queste istruzioni per l'uso. Allo stesso tempo ciò non comporta il diritto di fare apportare modifiche a macchine già fornite.

I dati tecnici, le misure e i pesi non sono impegnativi.

Non rispondiamo di eventuali errori.

Ristampa o traduzione, anche solo parziale, solo dietro consenso scritto della REPOSSI s.r.l.

Ci riserviamo tutti i diritti previsti dalla legge sul diritto d'autore.

REPOSSI macchine agricole s.r.l.  
Via V.Emanuele II, 40  
27022 Casorate Primo (PV)  
ITALIA

[www.repossi.it](http://www.repossi.it)  
[info@repossi.it](mailto:info@repossi.it)

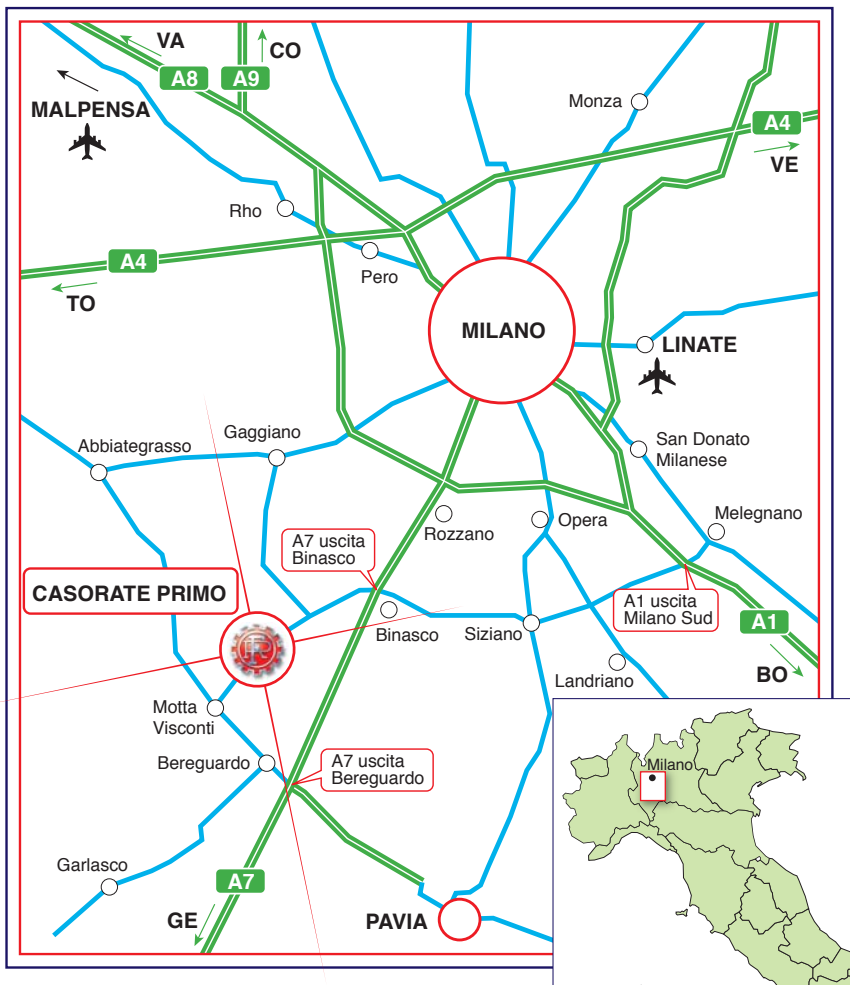

## Repossi macchine agricole

Via V. Emanuele II, 40 - 27022 Casorate Primo (PV) - Italia  
Tel. \*\*\*39 02 905 66 25 - Fax \*\*\*39 02 905 13 08

e-mail: [info@repossi.it](mailto:info@repossi.it) - Web: [www.repossi.it](http://www.repossi.it)

