



EOS 5.55 5.65
6.55 6.65

Bedienungs- und wartungshandbuch

Übersetzung der originalen Anleitungen – Deutsch –
Anleitungen nach der Norm ISO 3600:1996



Kapitel 1: Vorwort 3

Kapitel 2: Allgemeine Sicherheitsvorschriften 11

Kapitel 3: Daten und Technische Eigenschaften 49

Kapitel 4: Instrumente und Bedienelemente 65

Kapitel 5: Gebrauchs-anweisungen 87

Kapitel 6: Regelmäßige Wartung..... 177

Kapitel 1: Vorwort

Teil 1: Einleitung und Sicherheit.....	4
Teil 2: Identifizierung des Traktors.....	6
Teil 3: Identifizierung des Motors	7
Teil 4: Garantie	8
Teil 5 : Anhänge	9

Teil 1: Einleitung und Sicherheit

Anmerkung:

Diese Bedienungs- und Wartungsanleitungen sorgfältig aufbewahren und regelmäßig nachschlagen.

Diese Bedienungs- und Wartungsanleitungen haben die Aufgabe, den Besitzer und den Bediener bezüglich des sicheren Gebrauchs des Traktors zu unterrichten.

Die Installation des Produkts durch den Vertragshändler trägt ferner dazu bei, dass der Anwender und der Bediener die Bedienungs- und Wartungsanleitungen genau verstehen. Wenn Sie einige Teile dieser Bedienungs- und Wartungsanleitungen nicht verstehen sollten, kontaktieren Sie bitte Ihren Vertragshändler, denn es ist außerordentlich wichtig, dass diese Anleitungen verstanden und befolgt werden. Die täglichen Wartungsarbeiten sind regelmäßig durchzuführen und zu diesem Zweck ist ein Buch zu führen, in das die Betriebsstunden der Maschine eingetragen werden.

Falls Ersatzteile notwendig sind, sind ausschließlich Original - Ersatzteile zu verwenden. Die Vertragshändler liefern die Original- Ersatzteile und geben Ratschläge für deren Einbau und Gebrauch.

Der Einsatz von Ersatzteilen schlechterer Qualität kann zu Folgeschäden führen. Wir empfehlen unseren Kunden daher, die notwendigen Ersatzteile ausschließlich von einem Vertragshändler zu beziehen.

Aufgrund der unterschiedlichen Einsatzbedingungen ist die Gesellschaft nicht in der Lage, perfekt aktualisierte und eine vollständige Beschreibung der Leistungen und Einsatzweisen der von

ihr gefertigten Maschinen enthaltende Bedienungs- und Wartungsanleitung zu liefern und haftet auch nicht für Verluste oder Schäden, die auf Fehler und Nichtbeachtung dieser Bedienungs- und Wartungsanleitungen zurückzuführen sind.

Der Hersteller des Traktors haftet nicht für eventuelle Schäden oder Verletzungen, die auf den unsachgemäßen Gebrauch der Maschine zurückzuführen sind, da die Verantwortung in diesem Fall ausschließlich auf den Bediener übergeht.

Diese Maschine ist ausschließlich für den Gebrauch bei den herkömmlichen landwirtschaftlichen Aktivitäten oder ähnlichen Arbeiten konzipiert. Der Einsatz in anderen Bereichen gilt als unsachgemäß.

Auch die Konformität und das strikte Einhalten der vom Hersteller spezifizierten Einsatz-, Kundendienst - und Reparaturbedingungen stellen ein wesentliches Bestandteil des vorgesehenen Einsatzes dar.

Für den Gebrauch, den Kundendienst und die Reparatur dieses Traktors muss der Bediener alle spezifischen Eigenschaften desselben kennen und muss genau über die entsprechenden Sicherheitsvorschriften unterrichtet sein (Unfallsverhütung).

Der Kunde wird gebeten, sich für eventuell erforderliche Kundendienstleistungen oder Einreguliereingriffe an einen offiziellen Vertragshändler zu wenden.

Da der Sicherheit des Bedieners bei der Entwicklung eines neuen Traktors große Bedeutung beigemessen wird, müssen die Entwickler möglichst viele Sicherheitsvorrichtungen vorsehen. Trotzdem kommt es jedes Jahr zu vielen Unfällen, die vermieden hätten werden können, wenn der Traktorfahrer etwas umsichtiger und vorsichtiger

beim Gebrauch der landwirtschaftlichen Maschinen und Ausrüstungen gehandelt hätte. Die in diesem Kapitel der Bedienungs- und Wartungsanleitungen enthaltenen Sicherheitsvorschriften aufmerksam lesen und strikt befolgen.

Falls nicht anders angegeben, beziehen sich die in diesem Handbuch enthaltenen Daten und Informationen auf alle Modelle. Der Inhalt dieses Handbuchs entspricht den zur Zeit der Drucklegung verfügbaren technischen Informationen.

Der Hersteller behält sich das Recht vor, jederzeit ohne weitere Pflichten und ohne Vorankündigung Abänderungen vorzunehmen. Jedem Traktor wird bei der Lieferung zusätzlich zu diesen Bedienungs- und Wartungsanleitungen auch ein Exemplar des Gebrauchs- und Wartungshandbuchs des Motors beigelegt, das ein ergänzendes Teil der beigelegten Unterlagen darstellt.

Alle Rechte vorbehalten. Die Reproduktion dieses Handbuchs -auch auszugsweise ohne schriftliche Genehmigung der Firma PASQUALI ist verboten.

Teil 2: Identifizierung des Traktors

Der Traktor wird anhand der in das entsprechende Kennschild an der rechten Seite des Getriebeschutzgehäuses eingepprägten Daten identifiziert. (Abb. 1.1).

Es ist wichtig, diese Daten bei der Ersatzteilbestellung oder der Anforderung von Informationen und technischen Erklarungen anzugeben, um eine schnelle Lieferung zu gewahrleisten.

Tipo di trattore	
Genehmigungsnummer des Traktors	
Identifikationsnummer	



Abb. 1.1

Teil 3 : Identifizierung des Motors

Der Motor ist durch Daten identifiziert, die in das entsprechende Kennschild an der Vorderseite des Motors eingeprägt sind (Abb.1.2).

Es ist wichtig, diese Daten bei der Ersatzteilbestellung oder der Anforderung von Informationen und technischen Erklärungen anzugeben, um eine schnelle Lieferung zu gewährleisten.

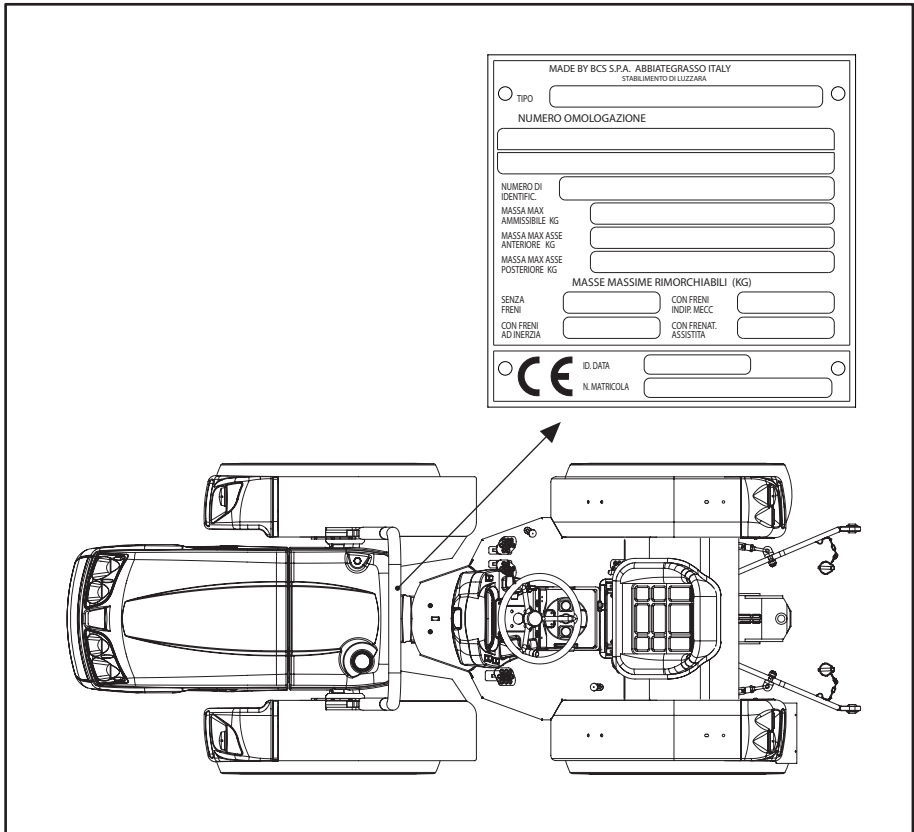
Für jeden Eingriff oder jede Mitteilung ist Bezug auf die Firma VM zu nehmen.

Zulassungsnummer des Motors	
Motortyp	
Technische Eigenschaften	



Abb. 1.2

Teil 4: Garantie

Die Produkte der Fa. Pasquali sind von einer Garantie gesichert, die unter bestimmten Bedingungen Material- bzw. Konstruktionsmängel deckt. Diese Anleitungen wurden herausgegeben, um weltweit verbreitet zu werden. Es ist daher nicht möglich, genau und detailliert die Garantiefristen und –bedingungen zum Detailverkauf in jedem einzelnen Land zu erörtern. Die Käufer eines neuen Traktors sind daher gebeten, alle Details beim Händler, bei dem Sie den Traktor erworben haben, anzufordern.

Der Händler bzw. Vertragshändler ist bei der Lieferung eines neuen Traktors verpflichtet, dem Kunden bestimmte Dienstleistungen zu erbringen. Diese umfassen eine genaue Kontrolle vor der Lieferung, um sicherzustellen, dass der Traktor sofort einsatzbereit ist, die Erläuterung aller grundlegenden Bedienungsanleitungen und dessen Wartung. Die Anleitungen betreffen die Kontrollinstrumente und –steuerungen, die regelmäßige Wartung und die vorbeugenden Sicherheitsmaßnahmen. Diese Einschulung muss auch auf alle zum Betrieb und zur Wartung des Traktors befugten Personen ausgedehnt werden.

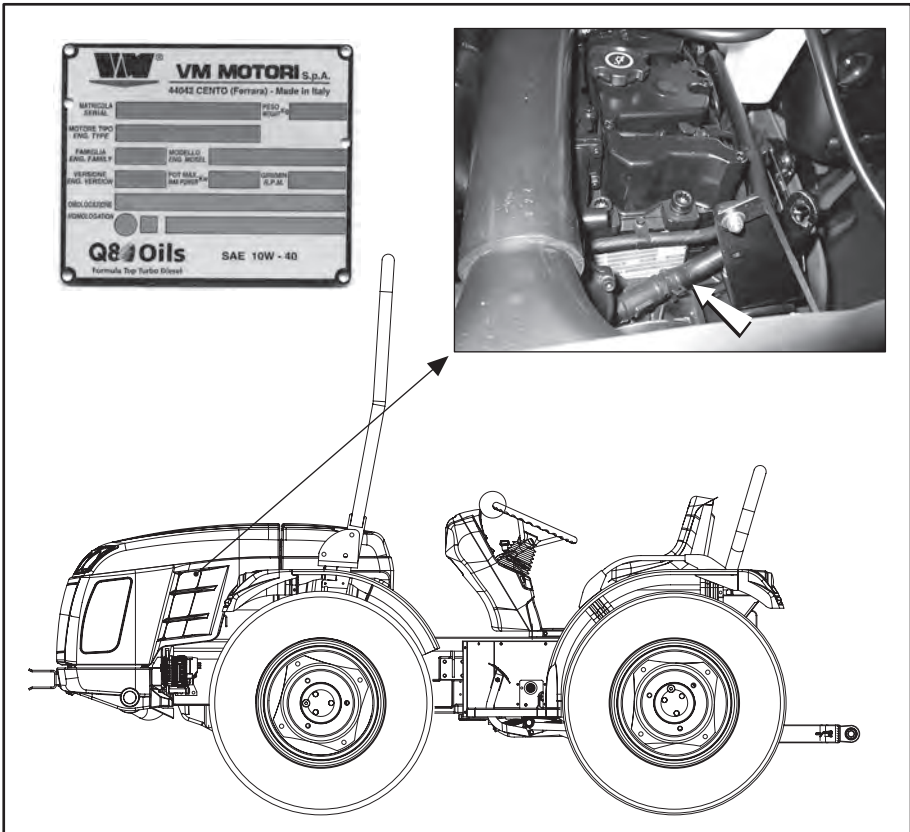
Anmerkung:

Der Hersteller des Traktors haftet nicht für Reklamationen infolge der Montage von nicht genehmigten Bauteilen bzw. nicht autorisierten Änderungen.

Durch eine korrekt ausgeführte Installation und damit verbundene regelmäßige Wartung können viele Schäden vermieden werden. Sollten trotzdem Betriebsstörungen in der Garantiefrist auftreten, wird empfohlen, wie folgt vorzugehen:

- Informieren Sie bitte sofort den Vertragshändler, bei dem der

Modells und der Seriennummer. Es ist wichtig, keine Zeit zu verlieren, denn wenn die Störung nicht schnell behoben wird, verfällt die Garantie, auch wenn die ursprüngliche Störung durch die Garantie gedeckt war.

- Geben Sie Ihrem Wiederverkäufer möglichst viele Informationen, damit dieser weiß, wie viele Arbeitsstunden der Traktor geleistet hat, für welche Arbeiten er hauptsächlich eingesetzt wird, und welche Probleme aufgetreten sind. Es wird darauf hingewiesen, dass die normalen Wartungsarbeiten, wie zum Beispiel die Einregulierung und das Einstellen von Bremsen und Kupplung sowie die für die Kundendienstleistungen verwendeten Materialien (Öl, Filter, Kraftstoff, Frostschutzmittel) nicht durch die Garantie gedeckt sind.

Anmerkung:

Der Gebrauch von Nichtoriginalersatzteilen kann auf Grund der schlechteren Qualität dieser Teile zu Störungen führen. Der Hersteller des Traktors haftet nicht für Unkosten und Schäden, die auf die Installation solcher Ersatzteile zurückzuführen sind. Wenn Nichtoriginalersatzteile während der Garantiefrist eingebaut werden, verfällt die vom Hersteller des Traktors geleistete Garantie.

Während der Gültigkeit der Garantie wird nahegelegt, sich für alle Reparatur- und Wartungseingriffe an den Vertragshändler zu wenden, der dadurch in die Lage versetzt wird, die Funktionstüchtigkeit und Leistungen Ihres neuen Traktors unter Kontrolle zu halten.

Um beste Resultate mit Ihrem Traktor zu erzielen, ist es wichtig, dass die regelmäßigen Wartungsarbeiten und Überprüfungen durch den Kundendienst

auch nach Ablauf der Garantiefrist weiter geführt werden.

Für größere Arbeiten an Ihrem Traktor wenden Sie sich bitte an Ihren Vertragshändler; ein Fachmann wird den Zustand Ihres Traktors zwischen den verschiedenen Kontrollen überwachen.

Die Mechaniker werden regelmäßig bezüglich des Produkts, der Reparaturvorgänge und des Gebrauchs moderner Messinstrumente und Diagnostikausrüstungen informiert und auf dem Laufenden gehalten. Sie erhalten reguläre Wartungsscheine, verfügen über alle Werkstatthandbücher und alle anderen technischen Unterlagen, die für eine den Qualitätsnormen entsprechende Reparatur und Wartung notwendig sind.

Anmerkung:

Auf einigen in diesen Anleitungen enthaltenen Abbildungen wurden zwecks besserer Sicht und besseren Verständnisses Verkleidungen oder Schutzvorrichtungen entfernt. Den Traktor niemals in Betrieb setzen, ohne zuvor die Schutzverkleidungen oder Schutzvorrichtungen zu montieren. Falls es erforderlich ist, Schutzvorrichtungen oder Schutzverkleidungen zur Durchführung von Reparaturen abzubauen, muss das abgebaute Teil vor dem Gebrauch des Traktors wieder montiert werden.

Teil 5 : Anhänge

Außer dieser Bedienungsanleitung werden mit dem Traktor geliefert:

- Bedienungs- und Wartungsanleitung des Motors;
- Service-Heft.

Kapitel 2: Allgemeine Sicherheitsvorschriften

Inhaltsverzeichnis

Teil 1: Begriffe und Abkürzungen	13
Teil 2: Alarm-, Sicherheitshinweise und Symbole	13
Teil 3: Sicherheit - Traktor und Anbaugerät	14
Teil 4: Sicherheit - Einleitung	14
Teil 5: Sicherheit - Empfehlungen für den Bediener	15
Teil 6: Sicherheit- Aufkleber	15
Teil 7: Sicherheit - Ein Sicherheits-programm befolgen	16
Teil 8: Sicherheitsrahmen	17
Teil 9: Kabinensicherheit	18
Teil 10: Vorsichtsmaßnahmen für ein sicheres Arbeiten	19
Teil 11: Ausrüstung kontrollieren	22
Teil 12: Reinigung des Traktors	24
Teil 13: Umweltschutz	24
Teil 14: Sicherheit - Wartung des Traktorse	25
Teil 15: Sicherheit - Anlassen	26
15.1 Aufsteigen und Absteigen vom Traktor unter sicheren Bedingungen	26
15.2 Sicheres Anlassen des Motors	27
Teil 16: Arbeiten unter sicheren Bedingungen	28
Teil 17: Den Traktor korrekt manövrieren	28
Teil 18: Arbeit unter sicheren Bedingungen	29
Teil 19: Auf andere Personen achten	30
Teil 20: Kippgefahr	31
Teil 21: Verhindern des seitlichen Umkippen	32
Teil 22: Verhindern des Überschlagen nach hinten	34
Teil 23: Gefährliche Vorgänge	36
Teil 24: Anbaugeräte und Anschlüsse	38
Teil 25: Straßen-transport	39
Teil 26: Straßenverkehrs-regeln	40
Teil 27: Sicherheit - Nach dem Gebrauch	41
Teil 28: Persönliche Lärmschutz-aus-rüstungen	41
Teil 29: Position der Sicherheitsaufkleber	42
29.1 58074880 (Abb.2.26)	42
29.2 580A1016 (Abb.2.26.1)	42
29.3 580A1607 (Abb.2.26.2)	43
29.4 580A1606 (Abb.2.26.3)	43
29.5 580A1605 (Abb.2.26.4)	43
29.6 58076077 (Abb. 2.27)	44

SICHERHEIT

29.7	580A1608 (Fig. 2.28).....	44
29.8	580A1015 (Fig. 2.28.1).....	44
29.9	580A1037 (Fig.2.28.2)	45
29.10	580A1039 (Fig.2.28.3)	45
29.11	580A1038 (Fig.2.28.4)	45
29.12	Traktor Ausführung AR.....	46
29.13	Traktor Ausführung RS-MT.....	46
Teil 30:	Verwendung der Lader.....	47
Teil 31:	Forsteinsatz	47
Teil 32:	Verwendung von Pflanzenspritzen.....	48

Teil 1: Begriffe und Abkürzungen

Transportführer: Aufgrund des Besitzes der für Aufladen, Abladen und Handling der Maschine von den Frachtmitteln erforderlichen Anforderungen und Kompetenzen gewählte und befugte Person.

Fahrer: Aufgrund des Besitzes der für Fahren, Benutzung und Wartung des Fahrzeugs erforderlichen Anforderungen und Kompetenzen gewählte und befugte Person.

Traktor RS: Frontlenker

Traktor AR: Knicklenker.

Traktor MT: Traktor mit Radlenkung für Heueinsatz.

Teil 2: Alarm-, Sicherheitshinweise und Symbole

In diesen Bedienungsanleitungen werden Sicherheitshinweise und Hinweise bezüglich der Gefahr einer Beschädigung des Traktors gegeben. Diese wichtigen Hinweise und Warnungen sind strikt zu befolgen, um Personen- und Sachschäden zu vermeiden. Die in diesen Anleitungen enthaltenen Warnhinweise sind folgendermaßen gekennzeichnet:

SICHERHEIT

 GEFAHR:
Dieses Symbol und das Wort GEFAHR geben eine Situation unmittelbarer Gefahr für den Fahrer oder andere direkt gefährdete Personen an.

 ACHTUNG:
Dieses Symbol und das Wort ACHTUNG geben eine Situation möglicher Gefahren für die Maschine an, die auch die Sicherheit des Fahrers betreffen können.

 HINWEIS:
Dieses Symbol und das Wort HINWEIS melden dem Fahrer, dass die Gefahr besteht, die Maschine zu beschädigen, falls er nicht ein bestimmtes Verfahren beachtet.

ANMERKUNG:
Unterstreicht und verdeutlicht dem Fahrer die Technik oder das korrekte Verfahren, das auszuführen ist.

Teil 3: Sicherheit - Traktor und Anbaugerät

- Der Traktor ist eine Quelle mechanischer und hydraulischer Leistung.
- Wenn der Traktor zusammen mit einem Anbaugerät oder einer anderen Ausrüstung verwendet wird, werden die verschiedenen Teile zu einer Arbeitseinheit.
- Dieses Bedienerhandbuch wurde zusammengestellt, um die mit dem normalen Gebrauch des Traktors verbundenen Sicherheitsvorschriften zu erklären.
- Dieses Handbuch enthält nicht alle Gebrauchs- und Sicherheitsanweisungen für alle verschiedenen Anbaugeräte und Ausrüstungen, die bei der Lieferung an den Traktor angeschlossen sein oder später angeschlossen werden können.
- **Der Bediener muss die Anleitungen in den Handbüchern der entsprechenden Maschinen genau einhalten, egal ob diese aufgebaut oder geschleppt werden oder sich auf dem Anhänger befinden.**
- **Niemals die Kombination Traktor-Maschine oder Traktor-Anhänger benutzen, wenn zuvor nicht die Anleitungen dieser Ausrüstungen gelesen wurden.**

Teil 4: Sicherheit - Einleitung

Dieses Sicherheitskapitel Ihres Bedienerhandbuchs soll einige der häufigsten Sicherheitsbedingungen beschreiben, die beim normalen Betrieb und der Wartung des Traktors MIT TRITTBRETTEN oder KABINE auftreten können, und soll Empfehlungen bezüglich des Verhaltens in diesen Situationen geben. Dieses Kapitel ersetzt NICHT die in anderen Kapiteln dieses Handbuchs enthaltenen Sicherheitsvorschriften. Je nach verwendeten Anschlüssen, Ausrüstungen und Arbeitsbedingungen, sowie bei der Wartung und der Reparatur können weitere Vorsichtsmaßnahmen notwendig sein. Der Hersteller des Traktors hat keine direkte Kontrolle über Einsatz, Eingriffe, Inspektion, Schmierung oder Wartung des Traktors und folglich ist der Bediener für das Beachten der jeweiligen Sicherheitsvorschriften und ein umsichtiges Verhalten bei der Arbeit verantwortlich.

Teil 5: Sicherheit -Empfehlungen für den Bediener

Es fällt unter **IHRE** rVerantwortung, das Sicherheitskapitel dieses Handbuchs zu lesen und zu verstehen, bevor der Traktor verwendet wird. Diese Sicherheits-vorschriften, die Sie im Laufe Ihres Arbeitstages begleiten, sind strikt zu befolgen.

Beim Lesen dieses Kapitels werden Sie feststellen, dass für eine bessere Erklärung gewisser Umstände Abbildungen verwendet werden.

Denken Sie immer daran, dass **SIE** alleine für Ihre Sicherheit verantwortlich sind. Gute Sicherheitsvorschriften schützen nicht nur Sie vor Gefahren, sondern auch Personen, die sich in Ihrer Nähe befinden. Setzen Sie sich gut mit den in diesem Handbuch angegebenen Eigenschaften auseinander und machen Sie diese zu einem wichtigen Teil Ihres Sicherheits-programms.

Es mus immer bedacht werden, dass dieses Kapitel ausschließlich für diesen spezifischen Maschinentyp verfasst wurde. Wenden Sie auch alle anderen üblichen Maßnahmen an, die einen sicheren Betrieb gewährleisten und **DENKEN SIE DARAN, DASS SIE FÜR IHRE SICHERHEIT VERANTWORTLICH SIND, UND DASS SIE SCHWERE UND SOGAR TÖDLICHE UNFÄLLE VERMEIDEN KÖNNEN.**

Immer wenn Sie die nachfolgend angegebenen und im Handbuch und auf den Aufklebern vorhandenen Worte und Symbole sehen, **MÜSSEN** Sie die Anweisungen befolgen, denn diese betreffen Ihre persönliche Sicherheit.

⚠ Achtung:
Das Symbol und der Hinweis **ACHTUNG** weisen auf eine potentielle Gefahr hin. Wenn die Anweisungen oder Verfahren nicht genau befolgt werden, kann es zu schweren und auch tödlichen Verletzungen kommen.

Teil 6: Sicherheit- Aufkleber

⚠ Achtung:
Die Gefahr-, Achtungs-, Warnungs- oder Hinweisaufkleber nicht entfernen oder unlesbar machen.

SICHERHEIT

Unleserliche oder abgelöste Gefahr-, Achtungs-, Warnungs- oder Hinweisaufkleber ersetzen. Neue Aufkleber können bei Ihrem Vertragshändler angefordert werden. Die genaue Position dieser Aufkleber am Traktor ist am Ende dieses Kapitels angegeben.

Beim Kauf eines gebrauchten Traktors ist Bezug auf die Abbildung auf den letzten Seiten dieses Kapitels zu nehmen, um sicherzustellen, dass alle Sicherheits-aufkleber in der richtigen Position angebracht wurden und gut lesbar sind.

Teil 7: Sicherheit - Ein Sicherheitsprogramm befolgen

Für den sicheren Gebrauch eines Landwirtschaftstraktors ist ein qualifizierter und autorisierter Fahrer notwendig. Zur Qualifizierung ist ein Ausbildungskurs am Arbeitsort erforderlich und die Sicherheitsvorschriften wie auch die anwendbaren Gesetze müssen bekannt sein. Der Traktorfahrer muss auf jeden Fall die in diesem Handbuch enthaltenden Bedienungsanweisungen kennen und verstanden haben.

Einige spezifische Vorschriften schreiben zum Beispiel vor, dass Personen unter 18 Jahren keine angetriebenen Maschinen bedienen dürfen (gemäß EU-Richtlinien), zu denen auch Traktoren zählen. Sie müssen diese Vorschriften kennen und im Arbeitsbereich und bei Betrieb befolgen.

Diese Vorschriften schließen folgende Anleitungen und Anweisungen für den sicheren Gebrauch des Traktors ein.



Achtung:

Der Fahrer des Traktors darf nicht unter dem Einfluss von Alkohol und/oder Drogen stehen, die die Reaktions- und Koordinierungsfähigkeit beeinträchtigen können. Ein Traktorfahrer, der wegen Drogenmissbrauchs verurteilt wurde, bedarf eines ärztlichen Attests, aus dem hervorgeht, dass er in der Lage ist, den Traktor sicher zu fahren.

Folgende Vorschriften sind zu befolgen:

- Erlauben Sie **AUF KEINEN FALL** Kindern, Jugendlichen oder nicht qualifiziertem Personal den Gebrauch Ihres Traktors. Untersagen Sie Unbefugten den Zugang zum Arbeitsbereich.
- Legen Sie die Sicherheitsgurte an, wenn der Traktor mit einem Sicherheitsrahmen in vertikaler Stellung oder mit

Kabine ausgestattet ist.

- Wenn möglich vermeiden, den Traktor an Gräben, Ausgrabungen und Löchern einzusetzen. In Kurven, an Abhängen oder auf unebenem, glattem oder schlammigem Boden die Geschwindigkeit reduzieren.
- Bringen Sie den Traktor nicht in die Nähe steiler Abhänge.
- Passen Sie auf, wohin Sie fahren, insbesondere am Feldende, auf Straßen oder in der Nähe von Bäumen.
- Erlauben Sie **KEINEN** Personen, auf den Traktor oder das Anbaugerät zu steigen, es sei denn, es ist ein zugelassener Beifahrersitz montiert.
- Nur mit der vorgesehenen Zugstange an den vorgesehenen Schlepppunkten schleppen. Auf keinen Fall über der Mittellinie der Hinterachse.
- Den Traktor ruhig und besonnen fahren, keine abrupten Manöver durchführen, langsam anfahren und nicht abrupt anhalten. Beim geparkten Traktor die Handbremse ziehen.
- Auf keinen Fall Ausrüstungsteile abändern oder entfernen. Keine Anschlüsse verwenden, die nicht für Ihren Traktor vorgesehen sind.

Teil 8 : Sicherheitsrahmen

Der Sicherheitsbügel verringert die Unfallgefahr im Falle des Umkippens.

Immer mit dem Sicherheitsbügel in vertikaler Stellung und dem gut angelegten Sicherheitsgurt arbeiten.

Vor der Benutzung des Traktors sicherstellen, dass der Sicherheitsbügel nicht beschädigt und korrekt am Traktor angebracht ist.

Der Fahrer muss den Sicherheitsgurt in allen Arbeitsbedingungen verwenden, sowohl auf dem Feld als auch auf der Straße.

Der Sicherheitsgurt ist anzuschließen und muss dem Körper anliegen. Gurtverdrehungen sind zu vermeiden.

Der Sicherheitsgurt muss ersetzt werden, wenn er infolge des Umkippens des Traktors starken Belastungen ausgesetzt worden ist oder wenn er deutliche Risse, Schnitte oder sichtbare Zeichen einer Überlastung aufweist.



Abb. 2.1



Abb. 2.2

Gebrauch:

- KEINE Ketten, Seile, usw. zum Schleppen am Sicherheitsrahmen anbringen, da der Traktor umkippen kann: Immer an der Zugstange schleppen.

Sicherstellen, dass der Sicherheitsgurt nicht beschädigt ist. Beschädigte Sicherheitsgurte immer umgehend auswechseln. Wenn der Traktor umgekippt bzw. der Sicherheitsrahmen beschädigt ist (z.B. durch einen Stoß gegen einen Gegenstand beim Transport), ist der Rahmen zu ersetzen, um die ursprüngliche Sicherheit zu gewährleisten.

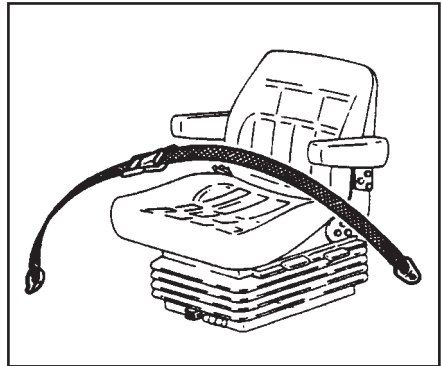
Nach einem Unfall den Sicherheitsrahmen, den Fahrersitz, die Sicherheitsgurte und die Verankerungspunkte der Sicherheitsgurte überprüfen. Vor dem erneuten Gebrauch des Traktors alle beschädigten Teile auswechseln.

DEN SICHERHEITSRAHMEN NICHT SCHWEISSEN, ANBOHREN, BIEGEN ODER RICHTEN: Diese Vorgänge reduzieren das garantierte Schutzniveau.

Teil 9:Kabinensicherheit

Die Sicherheitskabine (Abb. 2.3) wurde speziell für diese Traktorbaureihe entwickelt und entspricht allen anwendbaren Gesetzen bezüglich der Sicherheit und des Geräuschpegels.

Die Sicherheitskabine entspricht den internationalen Sicherheitsnormen.

Diese Maschine – auch wenn sie mit einer Kabine ausgestattet ist – NICHT in Umgebungen verwenden, in denen die Gefahr von herabstürzenden Gegenständen bzw. Materialien besteht, da sie nicht als Sicherheitsvorrichtung gegen dieses Risiko zugelassen ist.

Was die Schutzart gegen Gefahrenstoffe betrifft, so entspricht die Kabine den Anforderungen der "Kategorie 1" der EN EN 15695-1:2009 und liefert deshalb keine spezifische Schutzstufe.

Die Kabine DARF NICHT angebohrt oder abgeändert werden, um Zubehör oder Ausrüstungen anzubringen. Es ist NICHT GESTATTET, beschädigte Kabinenbauteile zu schweißen oder zu reparieren. Keine Ketten oder Seile zum Schleppen am Hauptrahmen der Kabine befestigen.



Abb. 2.3

Teil 10: Vorsichtsmaßnahmen für ein sicheres Arbeiten

Schützen Sie sich selbst.

Tragen Sie immer Schutzkleidung (Abb.2.4) und verwenden Sie die Ihnen bereitgestellten persönlichen Schutzausrüstungen, die für die jeweilige Arbeit geeignet sind.

Setzen Sie sich keinen Gefahren aus.

Sie benötigen folgende Schutzkleidung:

- Schutzhelm
- Schutzbrille und -maske
- Gehörschutz
- Atemmaske oder -filter
- Wetterschutzkleidung.
- Rückstrahlende Kleidung.
- Schwere Arbeitshandschuhe (aus Neopren für das Handling von chemischen Produkten, aus Leder für schwere Arbeiten).
- Sicherheitsschuhe.

KEINE weiten Kleidungsstücke oder Schmuckstücke tragen, die sich in den angetriebenen Teilen des Traktors verfangen können. Lange Haare zusammenbinden.



Abb. 2.4

Nachsehen, wo die Feuerlöscher und der Erste-Hilfe-Koffer (Abb.2.5) bzw. die Notausrüstung untergebracht sind und überprüfen, wie schnell Hilfe angefordert werden kann. Lernen, wie diese Ausrüstungen korrekt verwendet werden.

Sie müssen Ihren Traktor gut kennen.

Machen Sie sich mit den Eigenschaften Ihres Traktors vertraut. Lernen Sie, wie die an Ihrem Traktor installierten Ausrüstungen und Anbaugeräte verwendet werden. Lernen Sie den Gebrauch und die Funktion jedes Bedienelements, Anzeigers und Instruments. Sie müssen die Nennbelastung, die Geschwindigkeitsbereiche, die Eigenschaften der Bremsen und des Lenkungssystems, den Lenkradius, sowie den Einsatzbereich kennen.

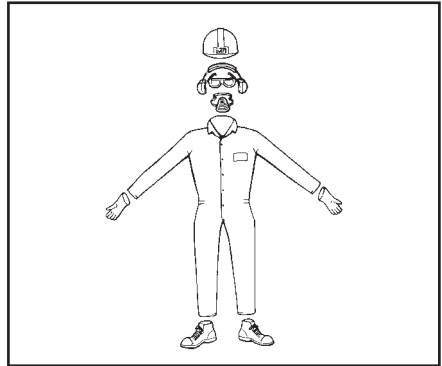

Abb. 2.5

Immer bedenken, dass Regen, Schnee, Eis, Kies und weicher Boden das Fahrverhalten des Traktors beeinflussen können. Unter schwierigen Bedingungen langsamer und vorsichtiger fahren.ed attenzione.

Die am Traktor angebrachten **GEFAHR**, **ACHTUNGS**, **WARNHINWEISE** und alle weiteren Informationen befolgen.

VOR DEM ANLASSEN DES MOTORS IST DIESES BEDIENERHANDBUCH SORGFÄLTIG ZU LESEN (Abb.2.6).

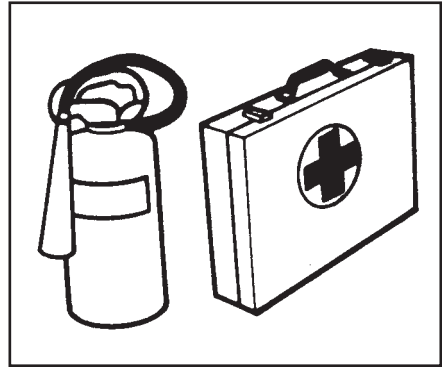
LESEN SIE DIESES HANDBUCH VOR DER ARBEIT SO OFT, BIS SIE DEN INHALT GENAU VERSTANDEN HABEN (Abb.2.6).

FALLS SIE ETWAS NICHT GENAU VERSTEHEN, BITTEN SIE JEMANDEN (z.B. Ihren Vertragshändler) UM ERKLÄRUNGEN.

Verwenden Sie immer alle verfügbaren Schutz- und Sicherheitssysteme.

Alle Schutzvorrichtungen an ihrem Platz lassen und überprüfen, dass diese sicher befestigt sind. Sicherstellen, dass alle Schutzvorrichtungen, Schutzschirme und Sicherheitssignale korrekt montiert und in einwandfreiem Zustand sind.

Zur Gewährleistung Ihrer Sicherheit sowie der Sicherheit anderer anwesender Personen muss Ihr Traktor folgendermaßen ausgestattet sein:

- Der Sicherheitsrahmen muss immer in Schutzstellung montiert sein (Abb.2.1). Es wird empfohlen, Sicherheitsgurte gemäß den in den verschiedenen Ländern geltenden Gesetzen zu installieren.
- Schutzverkleidung der Zapfwelle.
- Rückspiegel.
- Feuerlöscher mit den in den verschiedenen Ländern geltenden Gesetzen entsprechenden Eigenschaften.
- TSicherheitsrahmen mit Schutzstruktur gegen herabfallende Gegenstände oder mit Sonnenschutzschirmen (falls montiert). Es wird darauf hingewiesen, dass die mit diesen Schirmen ausgestatteten Sicherheitsrahmen nicht als Schutz vor schweren und großen herabfallenden Gegenständen, wie zum Beispiel Heuballen oder Pfählen, anzusehen sind.
- Symbol für langsam fahrendes Fahrzeug (SMV - Slow moving vehicle). Zusätzliche Schutzvorrichtungen, Leuchten oder Aufkleber und ein Reservealarm. Lernen Sie, welche Vorrichtungen für eine sichere Arbeit notwendig sind und setzen Sie diese immer ein.

Stellen Sie sicher, dass diese Vorrichtungen an ihrem Platz und funktionstüchtig sind. Diese Vorrichtungen NIE entfernen oder

abtrennen.



Abb. 2.6

Teil 11: Ausrüstung kontrollieren

Vor Arbeitsbeginn kontrollieren, dass der Traktor und alle Anlagen funktionstüchtig sind.

- Beim Tanken NICHT rauchen. Nicht in der Nähe offener Flammen tanken (Abb.2.7).
- Kontrollieren, dass sich keine Teile gelockert haben, dass keine Teile beschädigt oder verlorengegangen sind. Notwendige Reparaturen vorschriftsgemäß durchführen. Sicherstellen, dass alle Sicherheitsvorrichtungen an ihrem Platz sind.
- Kontrollieren, dass der Sicherheitsrahmen und die Sicherheitsgurte keine Beschädigungen aufweisen (ein beschädigter Rahmen und beschädigte Sicherheitsgurte MÜSSEN ausgewechselt werden).
- Sicherstellen, dass die Anbaugeräte und Anschlüsse korrekt installiert sind und dass der Traktor und die an die Zapfwelle angeschlossenen Anbaugeräte das korrekte Verhältnis haben (UpM).
- Kontrollieren, dass die Reifen keine Risse oder Beulen aufweisen und dass der Reifendruck korrekt ist; abgenutzte oder beschädigte Reifen auswechseln. Kontrollieren, dass die Bremspedale und die Standbremse funktionstüchtig sind. Gegebenenfalls einstellen.
- Den Motor abstellen und warten bis er abgekühlt ist, bevor Kraftstoff getankt wird.
- Den Motorölstand überprüfen und gegebenenfalls Öl nachfüllen.
- Alle im entsprechenden Kapitel dieses Handbuchs angegebenen Einstellu. Wartungsarbeiten ausführen.
- Alle im entsprechenden Kapitel dieses Handbuchs angegebenen Wartungs- und Einstellarbeiten durchführen.
- Überprüfen, dass die Sicherheitskupplungssysteme der Zapfwelle abgeschlossen sind.
- Überprüfen, dass die Schutzverkleidung der Zapfwelle und der Antriebswellen in Position sind und einwandfrei funktionieren.
- Die Hydrauliksysteme des Traktors und der angeschlossenen Anbaugeräte überprüfen. Beschädigte Teile oder Teile, die Leckagen aufweisen, reparieren oder auswechseln lassen.
- Den Motorkühlkreis überprüfen und gegebenenfalls Kühlflüssigkeit nachfüllen.



Abb. 2.7

 Achtung:

Der Kraftstoff und die Hydraulikflüssigkeiten stehen unter Druck und können in die Haut oder die Augen eindringen und zu schweren Verletzungen, Blindheit und Tod führen. Leckagen unter Druck stehender Flüssigkeiten können unsichtbar sein. Mit einem Stück Karton oder Holz nach Leckagen suchen. Dies niemals mit bloßen Hände tun. Immer eine Schutzbrille tragen. Falls eine Flüssigkeit in die Haut eindringen sollte, ist die Verletzung innerhalb weniger Stunden durch einen Facharzt chirurgisch zu behandeln.

Bevor ein Kraftstoffeinspritzsystem oder eine Hydraulikanlage unter Druck gesetzt wird, ist zu überprüfen, dass alle Anschlüsse festgezogen und die Leitungen, Schläuche und Rohre nicht beschädigt sind. Vor dem Abtrennen von Hydraulik- oder Kraftstoffleitungen ist sicherzustellen, dass der Kreis nicht unter Druck steht.

Sicherstellen, dass alle Hydraulikleitungen korrekt installiert und nicht verworren sind.

 Achtung:

Bei heißem Motor stehen die Kühlkreise unter Druck. Vor dem Öffnen des Kühlerstopfens den Motor abstellen und abkühlen lassen.

Teil 12: Reinigung des Traktors

- Die Arbeitsoberflächen und Fächer des Motors sauber halten.
- Vor dem Reinigen der Maschine ist das Anbaugerät immer auf den Boden abzusenken. Die Kupplungshebel in den Leerlauf legen, die Standbremse ziehen, den Motor abstellen und den Schlüssel ziehen..
- Trittbretter, Stufen und Pedale reinigen. Schmierfett und Öl entfernen. Staub und Schlamm entfernen. Eis und Schnee entfernen. Nicht vergessen, dass rutschige und glatte Oberflächen gefährlich sind.
- Zum Reinigen der Kunststoffteile, wie Konsole, Armaturenbrett und Richtungsanzeiger, kein Benzin, Paraffin, Lösemittel, usw. verwenden. Zum Reinigen dieser Teile **AUS-SCHLIESSLICH** Wasser, neutrale Seife und ein weiches Tuch verwenden. Benzin, Paraffin, Lösemitteln, usw. verursachen Verbleichen, Rissigwerden und Verformen der sauberen Teile.
- Werkzeug, Schlüssel, Haken, usw. immer wieder an ihren Platz legen.
- Bei Verwendung eines Hochdruckreinigers sich nicht dem Traktor nähern und den Wasserstrahl nicht auf das Armaturenbrett, die elektrischen Komponenten, elektrohydraulischen Steuerungen, Aufkleber und Luftfilter des Fahrerhauses richten.

Teil 13: Umweltschutz

- Es ist verboten, Kanäle, Wasserläufe und Boden zu verschmutzen. Zugelassene Gemeindemüllhalden und Werkstätten mit Altölsammelbehältern benutzen. Bei Zweifel die örtlichen Behörden für Informationen kontaktieren.
- Für Informationen bezüglich der korrekten Entsorgung von Öl, Filtern, Reifen, usw. wenden Sie sich bitte an die zuständige örtliche Behörde oder an den Vertragshändler.
- **Verschrottung des Traktors:** iDer Traktor besteht aus vielen Bauteilen, die spezifischen Entsorgungsvorschriften unterstehen. Daher muss er am Ende seiner Lebensdauer von zugelassenen Unternehmen entsorgt werden. **Den Traktor und dessen Bauteile sachgerecht entsorgen.**

Teil 14: Sicherheit - Wartung des Traktorse

- KEINE Wartungsarbeiten (Abb.2.8) am Traktor vornehmen, so lange der Motor läuft oder heiß ist bzw. so lange der Traktor in Bewegung ist.
- Vor der Durchführung von Einregulierungen oder der Wartung der elektrischen Anlage sind die Kabel von der Batterie abzutrennen. Immer zuerst das an den negativen Pol (-) angeschlossene Kabel abtrennen.
- Zum Verhindern von Feuer und Explosionen darf die Batterie nicht in die Nähe von offenen Flammen oder Kaltstartvorrichtungen gebracht werden. Zum Verhindern von Funkenschlag und eventuellen Explosionen müssen die Anschlusskabel vorschriftsgemäß verwendet werden.
- Bei der Durchführung von Reparaturen und Einregulierungen ist der örtliche Vertragshändler zu kontaktieren. Diese Arbeiten müssen von Fachpersonal durchgeführt werden.
- Die Anbaugeräte und/oder der Traktor müssen mit Holzblöcken oder anderen geeigneten Vorrichtungen abgestützt werden. KEINE Hydraulikheber verwenden.
- Regelmäßig überprüfen, dass alle Muttern und Schraubbolzen, insbesondere die Radnabenmutter der Scheiben und Felgen, korrekt festgezogen sind. Mit dem vorgeschriebenen Anzugsmoment festziehen.
- Regelmäßig den Hydrolenkungstank überprüfen und gegebenenfalls zugelassenes Öl nachfüllen.
- Regelmäßig die Bremsen überprüfen und gegebenenfalls Bremsflüssigkeit nachfüllen und/oder die Bremsen einstellen. Sicherstellen, dass die Bremsen korrekt eingestellt sind, insbesondere, wenn Anhänger geschleppt werden.



Abb. 2.8

Teil 15: Sicherheit - Anlassen

Vor dem Anlassen des Motors um den Traktor und die montierten Anbaugeräte herumgehen, um eine Sichtkontrolle von allen Seiten vorzunehmen. Sicherstellen, dass sich keine Personen auf, unter oder in der Nähe des Traktors und der Anbaugeräte aufhalten. Andere Arbeiter oder sich in der aufhaltende Personen darauf hinweisen, dass der Traktor angelassen wird. Den Traktor erst anlassen, wenn alle Personen den Wirkungskreis des Traktors, der Anbaugeräte oder des Anhängers verlassen haben.

Sicherstellen, dass sich alle Anwesenden, **insbesondere Kinder**, in einer sicheren Position aufhalten, bevor der Motor angelassen wird.

15.1 Aufsteigen und Absteigen vom Traktor unter sicheren Bedingungen

Beim Steigen auf den Traktor sind die drei Kontaktpunkte zu verwenden. Der Körper muss dabei in Richtung Traktor weisen (die drei Kontaktpunkte sind beide Hände und ein Fuß oder eine Hand und beide Füße, die beim Aufstiegen oder Absteigen immer in Kontakt mit dem Traktor sein müssen).

Vor dem Steigen auf den Traktor immer die Schuhe und die Hände reinigen. Beim Auf- und Abstiegen die Abstützpunkte, Griffe, Stufen oder Treppen (falls vorhanden) verwenden.

NIE die Steuerhebel als Griffe verwenden. Die Füße nie beim Auf- und Absteigen auf die Steuerpedale stellen.

NICHT versuchen, auf den fahrenden Traktor zu steigen oder von diesem abzusteigen. NIE vom Traktor herunter springen.

⚠ Achtung:

Vor dem Anlassen des Motors sicherstellen, dass die Belüftung ausreichend ist. Den Motor nie in geschlossenen Räumen anlassen. Abgase können zum Ersticken führen. (Abb.2.9)



Abb. 2.9

15.2 Sicheres Anlassen des Motors

Den Motor immer vom Fahrersitz aus anlassen. Alle Ganghebel und Zapfwellenhebel müssen in neutraler Position sein.

Sicherstellen, dass die Bremsen korrekt eingestellt sind und gleichzeitig greifen.

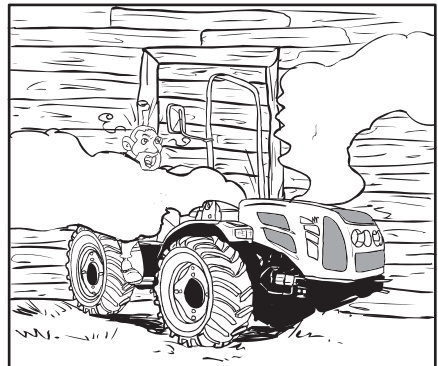
Den Sitz einstellen, die Sicherheitsgurte anlegen (wenn vorhanden – gemäß Gesetzen der einzelnen Länder) und alle Steuerhebel in die neutrale Stellung bringen, bevor der Traktor angelassen wird.

Die in Kapitel 5 - "Gebrauchsanweisungen" dieses Handbuchs beschriebene Anlassprozedur für das normale Anlassen und das Anlassen bei kaltem Klima befolgen.

! Achtung:
Vor dem Anfahren sicherstellen, dass sich keine Personen, Tiere oder Hindernisse im Wirkungskreis des Traktors aufhalten. (Abb.2.10).

! Achtung:
Den Motor nur vom Fahrersitz aus mit dem Zündschlüssel anlassen. Nicht versuchen, den Motor durch Überbrücken der Anlasserdrähte anzulassen. Der Traktor könnte mit eingelegtem Gang anfahren, wenn der Anlasssicherheitskreis umgangen wird, was zu schweren und auch tödlichen Verletzungen der sich in der Nähe des Traktors aufhaltenden Personen führen könnte.



Abb. 2.10

Nach dem Anlassen alle Instrumente und Leuchten überprüfen. Sicherstellen, dass alle funktionstüchtig sind. Wenn der Traktor nicht korrekt auf die Steuerbefehle antwortet, darf er NICHT verwendet werden, bevor die Störung behoben wurde.

Teil 16: Arbeiten unter sicheren Bedingungen

 Achtung:

Ein schlecht ausgeglichener Traktor kann umkippen und zu schweren Verletzungen und Tod führen. Das Gewicht der Räder und des Ballasts muss gemäß den Anweisungen des Herstellers eingesetzt werden. NIEMALS zusätzliche Gewichte verwenden, um eine zu hohe Last auszugleichen, besser die Last reduzieren.

 Achtung:

Bei der Arbeit mit dem Traktor hat der Fahrer sich immer am Fahrerposten aufzuhalten. Arme und Beine dürfen nicht aus dem Traktor gestreckt werden.

Teil 17: Den Traktor korrekt manövrieren

Sicherstellen, dass der Traktor für die durchzuführende Arbeitsart bereit ist. Die Nennlasten beachten und nicht überschreiten. Sicherstellen, dass die Anbaugeräte und die Ausrüstungen nicht die Nennlast des Traktors überschreiten. Überprüfen, dass die Kopplung Zapfwelle/Anbaugerät korrekt durchgeführt wurde.

Beachten, dass der Traktor normalerweise auf unebenen, nicht gepflasterten oder beschädigten Oberflächen und an Gefällen eingesetzt wird. Auf Grund der Arbeitsbedingungen kann eine Reduzierung der zulässigen Transport- oder Schlepplast erforderlich sein.

Teil 18: Arbeit unter sicheren Bedingungen

- Die Bedienelemente nicht abrupt betätigen und keine abrupten Lenkungsmanöver vornehmen.
- Nicht von einem fahrenden Traktor absteigen oder auf einen solchen steigen. Das Lenkrad immer gut festhalten; dabei sollen die Finger nicht in der Nähe der Lenkradspeichen liegen.
- Sicherstellen, dass in allen Richtungen ausreichend Platz für Traktor, Kabine, Sicherheitsrahmen und Anbaugerät vorhanden ist.
- Den Traktor und die Anbaugeräte sachgerecht verwenden. Scherze während des Betriebs vermeiden.
- Die Bedienelemente nur vom Fahrersitz aus betätigen.
- Vor dem Absteigen vom Traktor immer die Zapfwelle auskuppeln, die Anschlüsse und Anbaugeräte auf den Boden absenken, die Hebel in neutrale Stellung bringen, die Standbremse ziehen, den Motor abstellen und den Zündschlüssel ziehen.

Keine anderen Komponenten berühren, sich nicht an diesen abstützen und nicht versuchen, andere Komponenten über die Anbaugerätmechanismen zu erreichen und auch anderen Personen solche Eingriffe untersagen.

Seien Sie aufmerksam. Falls Teile brechen, sich lockern oder nicht funktionieren, ist die Arbeit zu unterbrechen und der Motor abzustellen. Den Traktor überprüfen und reparieren oder einstellen, bevor die Arbeit wieder aufgenommen wird.

Vor dem Anlassen des Traktors überprüfen, dass die Beschleunigung und Lenkung unter Kontrolle sind.

- Vor Arbeitsbeginn den Arbeitsbereich untersuchen, um das beste und sicherste Arbeitsverfahren zu bestimm-

men. Die Arbeit derart planen, dass möglichst immer geradeaus gefahren wird. Auf Gräben, Löcher, Quer- und Längswellen, Gefälle, Baumstämme und -stümpfe, Wasserlachen, usw. achten.

Auf alle Umstände achten, die eine Gefahrenquelle darstellen könnten. Wenn das vordere Hebewerk oder einklappbare Anbaugeräte oder hochgefahrenen Komponenten verwendet werden ist zu überprüfen, dass sie beim Fahren kein Hindernis darstellen.

SICHERHEIT

⚠ Achtung:
Das Berühren von Hochspannungsleitungen kann zum Tod führen. Beim Berühren von Stromleitungen nicht vom Traktor steigen, sondern denselben und/oder das Hebewerk aus dem Gefahrenbereich fahren, bis ein sicherer Abstand zur Stromleitung erreicht ist (Abb.2.11).



Abb. 2.11

Teil 19: Auf andere Personen achten

- Den Traktor umsichtig und aufmerksam fahren. Unbefugten und nicht entsprechend ausgebildeten Personen ist der Gebrauch des Traktors zu untersagen, denn diese Personen könnten sich selbst und andere gefährden.

⚠ Achtung:

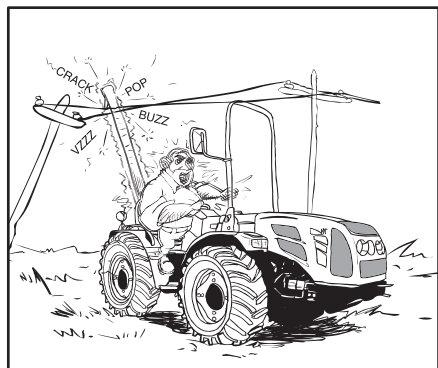
Der Traktor wurde für den Gebrauch durch eine einzige Person entwickelt. KEINEN anderen Personen erlauben, auf den Traktor oder die Anbaugeräte zu steigen (Abb.2.12). Keinen Personen erlauben, auf die Anbaugeräte oder andere Ausrüstungen zu steigen, Anhänger eingeschlossen. Davon ausgeschlossen sind gewisse Ernteanbaugeräte, bei denen ausdrücklich vorgesehen ist, dass eine Person auf sie steigt (jedoch nur bei Erntearbeiten, nicht während des Transports). Diese Ausrüstungen müssen mit Hinweisen ausgestattet sein, aus denen hervorgeht, in welchem Bereich sicher auf das Anbaugerät gestiegen werden kann. Kindern ist zu verbieten, auf das Anbaugerät zu steigen.

⚠ Achtung:

Sicherstellen, dass vor dem Anfahren des Traktors eine sichere Kontrolle der Geschwindigkeit und der Lenkung gewährleistet ist. Fahren Sie langsam, bis Sie sicher sind, dass alles einwandfrei funktioniert. Nach dem Anfahren kontrollieren, dass die Lenkung nach rechts und links anspricht Sicherstellen, dass Lenkung und Bremsanlage funktionieren. Bei eingeschalteter Differentialsperre NICHT mit hoher Geschwindigkeit arbeiten und nicht die Fahrtrichtung wechseln, bevor die Differentialsperre ausgekuppelt wurde.

⚠ Achtung:

Lasten NIE über Personen heben.

- Andere Personen dem Manövrierbereich fernhalten. Aufpassen, dass keine Personen unter einem gehobenen Anbaugerät durchgehen oder sich dort aufhalten.
- KEINE Gegenstände heben, die nicht perfekt im Greifkorb liegen. Den geeigneten Anschluss verwenden. Nicht zulassen, dass sich jemand auf dem Sicherheitsrahmen oder den Kotflügeln aufhält.
- Beim Arbeiten mit einem Lader abruptes Anfahren, Anhalten, Lenken und einen abrupten Richtungswechsel vermeiden. Gehobene Lasten beim Transport möglichst nahe am Boden halten.
- Sich niemals vor, unter oder hinter einer Ladeausrüstung oder unter einer Last aufhalten (und auch dafür sorgen, dass sich keine anderen Personen dort aufhalten). Mit dem Traktor niemals zu Personen fahren, die sich an einer Wand oder vor einem feststehenden Gegenstand befinden.
- Andere Personen von den Kardanwellen, Zugstangen, Zapfwellen, Zylindern, Antriebsriemen, Riemenscheiben und anderen sich bewegenden Teilen fernhalten. Schutzverkleidungen nicht abbauen.



Abb. 2.12

Teil 20: Kippgefahr

Beim Umkippen eines ist das Lenkrad gut festzuhalten und den Sitz nicht verlassen, bevor der Traktor stillsteht. Wenn die Türen der Kabine blockiert sind, verlassen Sie den Traktor durch die aufklappbare Heckscheibe (Abb. 2.13).

**SICHERHEIT**

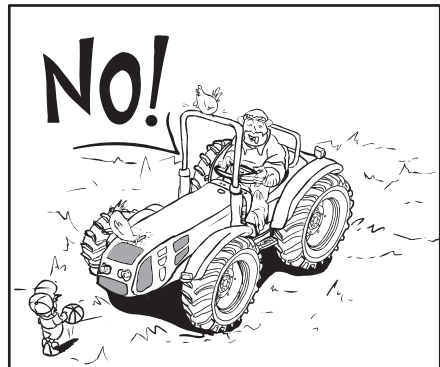
Abb. 2.13

Teil 21: Verhindern des seitlichen Umkippens

- Die Spurbreite auf die weiteste für die jeweilige Arbeit geeignete Position einstellen.
- Die Bremspedale vor dem Fahren auf Straßen mit Transportgeschwindigkeit zusammenkoppeln.
- Die Geschwindigkeit den Einsatzbedingungen anpassen. Wenn der Traktor mit einem Frontlader ausgerüstet ist, den Greifkorb und die gehobene Last möglichst tief halten.
- Mit großem Lenkradius und mit reduzierter Geschwindigkeit lenken. Auf unebenem Boden darauf achten, dass der Traktor NICHT vom Boden abhebt, da man die Kontrolle über den Traktor verlieren könnte.
- KEINE zu schweren Lasten mit dem Traktor schleppen, denn die Last könnte einen steilen Hang hinunter rollen oder der Traktor könnte sich aufbauen und auf die geschleppte Last fallen und wie eine „Messerklinge“ stürzen.
- NICHT abrupt bremsen. Immer sanft bzw. schrittweise bremsen.
- Beim Fahren an Gefällen die Motorbremse verwenden und den gleichen Gang einlegen, den Sie an einer Steigung verwenden würden. Den geeigneten Gang einlegen, bevor das Gefälle erreicht ist.

frechterhalten der Stabilität des Traktors verwenden (Abb.2.14).

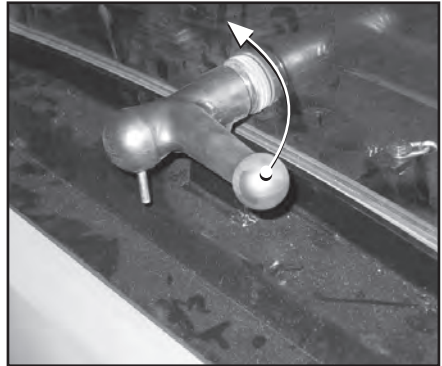
- Beim Schleppen einer Last mit Transportgeschwindigkeit die Zugstange in mittlerer Position sperren und die Sicherheitskette verwenden.
- Den Traktor NIEMALS zum Zusammentreiben von Tieren und Herden verwenden.



Abb. 2.14

⚠ Achtung:

Beim Fahren an Gefällen NIE den Leerlauf einlegen oder den Gang wechseln.

- An Gefällen und Steigungen immer in vertikaler Richtung und nicht in Längsrichtung fahren.
- Ein Frontanbaugerät oder einen Anhänger nicht überlasten. Immer geeignete Gegengewichte zum Au-

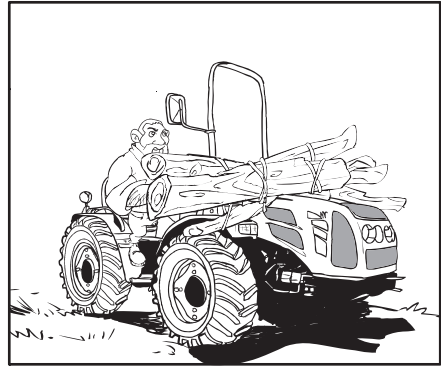
- Bei der Arbeit in der Nähe von Gräben oder Ufern muss der Traktor hinter der Bruchlinie gehalten werden. Mit dem Traktor nicht an Gräben, auf Deichen, an Böschungen und Flussufern arbeiten, die abrutschen könnten (Abb. 2.15).
- Wenn ein steiler Hang überquert werden muss, ist zu vermeiden, in Bergrichtung zu lenken. Langsam und mit weitem Lenkradius fahren. Den Abhang direkt hoch- oder hinabfahren, niemals quer zum Hang fahren. Beim Hoch- oder Hinabfahren eines Hügels muss der schwerere Traktorteil und das Anbaugerät in Richtung Hügel weisen.
- Beim Fahren an Hügeln mit montierten Seitenanbaugeräten sollte das Seitenanbaugerät an der zum Hügel weisenden Seite montiert sein. Das Anbaugerät nicht anheben und möglichst nahe am Boden halten, wenn ein Hang überquert wird.
- Falls möglich keine stark abschüssigen Felder und keine steilen Gefälle überqueren. Falls dies aber notwendig ist, Löcher oder Bodenvertiefungen an der Talseite vermeiden. An der Bergseite sind Baumstämme, Felsen oder Bodenerhöhungen zu umfahren.



Abb. 2.15

Teil 22: Verhindern des Überschlagens nach hinten

⚠ Achtung:

Das Schleppen mit der Hinterachse oder an über der Zugstange liegenden Punkten kann zu einem Überschlagen des Traktors nach hinten führen.

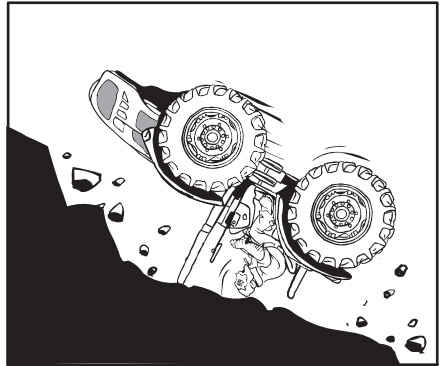
- Keine Ausrüstungen oder andere Gegenstände mit dem Dreipunktanschluss oder an einem über der Längsachse der Hinterachse liegenden Punkt schleppen. Immer eine zugelassene Zugstange mit korrekt montiertem Kupplungszapfen verwenden.
- Beim Schleppen an höher gelegenen Punkten kann es zum Überschlagen des Traktors nach hinten mit sogar auch tödlichen Verletzungen kommen. Lasten ausschließlich mit der Zugstange schleppen.
- Beim Gebrauch des Dreipunktanschlusses zum Schleppen müssen die Stützen in abgesenkter Position montiert und gehalten werden.
- Frontballast für eine bessere Stabilität des Traktors beim Schleppen schwerer Lasten oder zum Ausgleichen eines schweren hinteren Anbaugeräts verwenden.
- Den Traktor NICHT zu stark belasten oder ballasten. Niemals Ballast hinzufügen, um eine Überlastung auszugleichen. Die Last reduzieren (Abb. 2.16).

⚠ Achtung:

Eine Überlastung ist IMMER gefährlich. Die Tragfähigkeit des Traktors überprüfen und NIE überschreiten.



Abb. 2.16

- Langsam anfahren und die Geschwindigkeit schrittweise erhöhen. Die Motordrehzahl NICHT erhöhen und nicht die Kupplung treten. Wenn der Traktor an eine schwere Last oder einen nicht zu bewegendem Gegenstand angekuppelt ist, kann der unsachgemäße Gebrauch der Kupplung zu Umkippen des Traktors führen.
- Wenn das Traktorvorderteil beginnt, sich aufzubäumen, sofort den Gang auskuppeln.
- Wenn der Traktor im Schlamm oder Boden festgefahren ist, nicht versuchen, ihn durch Vorwärtsfahren zu befreien, denn der Traktor könnte sich um die Hinterräder drehen und umkippen (Abb. 2.17). Montierte Anbaugeräte anheben oder abbauen und versuchen, den Traktor durch RÜCKWÄRTSFAHREN zu befreien. Falls das nicht gelingt, muss der Traktor mit einem anderen Fahrzeug aus dem Schlamm gezogen werden.
- Wenn der Traktor in einem Graben steckt, ist zu versuchen, ihn durch RÜCKWÄRTSFAHREN aus dem Graben zu fahren. Wenn Vorwärtsgang nötig ist, versuchen, ihn langsam und vorsichtig aus dem Graben zu fahren.
- Ein Traktor mit oder ohne hinten angekuppeltem Anbaugerät muss beim Hochfahren eines Hanges im Rückwärtsgang gefahren werden, beim Herabfahren ist dagegen der Vorwärtsgang einzulegen.
- Ein Traktor mit einer Frontlast muss beim Herabfahren eines Hanges im Rückwärtsgang gefahren werden, beim Hochfahren dagegen im Vorwärtsgang. Der Korb der eventuellen Ladevorrichtung muss dabei so nahe wie möglich am Boden gehalten werden.
- Beim Herabfahren eines Hanges immer einen Gang eingelegt lassen. Den Traktor niemals bei getretener Kupplung oder im Leerlauf einen Hang herunterfahren.

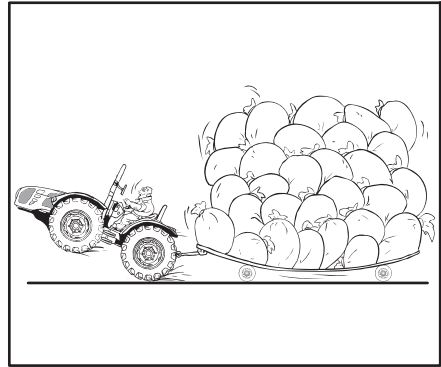

Abb. 2.17

Teil 23: Gefährliche Vorgänge

- Sicherstellen, dass der Zapfwellenschutz (110) korrekt angebracht ist und dass die Wellenverkleidung (111) bei nicht verwendeter Zapfwelle angebracht ist..
- Vor dem Ankuppeln, Abkuppeln, Reinigen oder Einregulieren der von der Zapfwelle geschleppten Anbaugeräte ist der Motor abzustellen, der Zündschlüssel zu ziehen und sicherzustellen, dass die Zapfwelle gesperrt ist. (Abb.2.19).
- Sicherstellen, dass alle Sicherheitschutzvorrichtungen der Zapfwelle montiert sind. Die Anweisungen der Sicherheitsaufkleber befolgen.
- Sicherstellen, dass sich beim Ankuppeln der Zapfwelle keine Personen in der Nähe aufhalten. Beim saisonalen Gebrauch des Traktors ist der Leerlauf einzulegen und die Standbremse zu ziehen. Die Räder des Traktors und des Anbaugeräts mit Holzkeilen absichern.
- Bei der Arbeit mit an die Zapfwelle angeschlossenen Anbaugeräten niemals den Fahrersitz verlassen, bevor die Zapfwelle abgekuppelt, der Leerlauf eingelegt, die Standbremse gezogen, der Motor abgestellt und der Zündschlüssel gezogen wurde.
- KEINE Adapter, Reduzierstücke oder Verlängerungen verwenden, die die Kupplungswelle der Zapfwelle oder das Kardangelen über die Schutzverkleidung der Zapfwelle hinaus verlängern.
- Die Stütze des Dreipunktanschlusses und die vertikalen Zugstangen dieses Anschlusses dürfen nicht über den Punkt hinaus verlängert werden, an dem das Gewinde sichtbar wird.

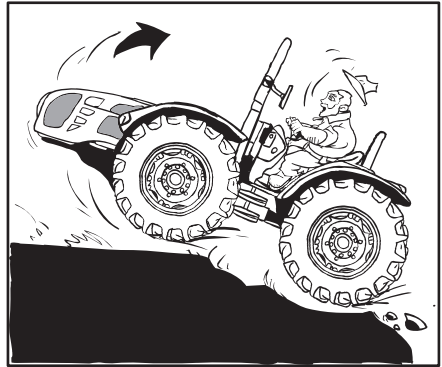

Achtung:

NICHT versuchen, die Hydraulikanschlüsse abzuschrauben oder das Anbaugerät bei laufendem Motor oder bei laufender Zapfwelle einzustellen, da Unfallgefahr mit schweren Verletzungen und auch Tod besteht (Abb. 2.20).

- Beim Gebrauch chemischer Produkte sind die Anweisungen bezüglich Gebrauch, Lagerung und Ablassen genau zu befolgen. Auch die Anweisungen der Hersteller der für den Einsatz chemischer Produkte verwendeten Ausrüstungen befolgen.
- Bei der Arbeit unter schlechten Sichtverhältnissen oder im Dunkeln sind die Arbeitsscheinwerfer einzuschalten und ist die Geschwindigkeit zu reduzieren.
- Die Spurbreite auf die für die jeweilige Arbeit geeignete Höchstweite einstellen. Zum Einstellen der Spurbreite ist Bezug auf den entsprechenden Abschnitt in Kapitel 5 „Gebrauchsanweisungen“ zu nehmen.
- Die Geschwindigkeit reduzieren, wenn auf unebenem Boden oder auf glatten Oberflächen gearbeitet wird, und wenn Gebüsch oder Bäume die Sicht beeinträchtigen.
- Bei hoher Geschwindigkeit KEINE engen Kurven fahren.



Abb. 2.18



Abb. 2.19

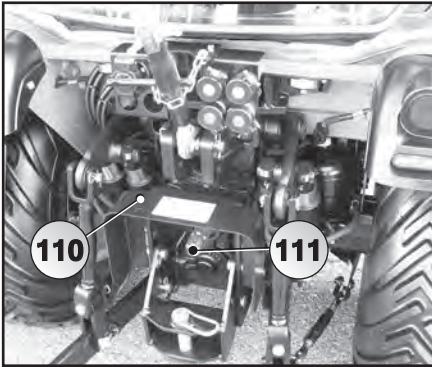

Abb. 2.20

Teil 24 : Anbaugeräte und Anschlüsse

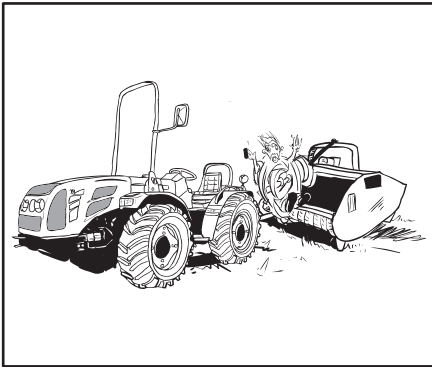
- Die an den Dreipunktanschluss oder seitlich angeschlossenen Anbaugeräte haben einen größeren Wendekreis als die an der Zugstange geschleppten Anbaugeräte. Sicherstellen, dass ausreichend Wenderaum vorhanden ist.
- Beim Gebrauch von Anbaugeräten oder Ausrüstungen mit dem Traktor ist aufmerksam das Bedienerhandbuch der jeweiligen Anbaugeräte oder Ausrüstungen zu lesen. Die enthaltenen Sicherheitsvorschriften strikt befolgen.
- Nur mit der Zugstange schleppen. Das Schleppen an anderen Punkten kann zum Umkippen des Traktors führen (Abb. 2.21).
- Der unsachgemäße Gebrauch der Zugstange kann -auch wenn korrekt positioniert- zum Überschlagen des Traktors nach hinten führen.
- Einen Anschluss oder eine geschleppte Ausrüstung nicht zu stark belasten. Ballast zum Ausgleichen des Gewichts montieren und um die Stabilität des Traktors zu gewährleisten. Schwere Lasten nur mittels der Zugstange schleppen.
- Den Ballast vorschriftsgemäß verwenden. NIEMALS zusätzlichen Ballast montieren, um eine die zulässige Last überschreitende Last auszugleichen. Die Last reduzieren.
- Eine Sicherheitskette dient zum Halten der geschleppten Last, falls diese sich während der Arbeit von der Zugstange löst. Die Kette unter Verwendung der geeigneten Adapter an der Zugstangenhalterung des Traktors oder an anderen spezifizierten Verankerungspunkten befestigen. Die Kette ziemlich lose lassen, damit das Lenken möglich ist. Besorgen Sie sich bei Ihrem Vertragshändler eine Kette mit einer dem Bruttogewicht der geschleppten Maschine entsprechenden oder dieses überschreitenden Tragfähigkeit.
- Die Vorgänge zum An- und Abbauen der Geräte vom Traktor müssen auf einem ebenen und risikofreien Gelände ausgeführt werden.
- Das Gerät nicht anbauen, wenn es nicht zu den Eigenschaften des Traktors passt (Leistung, Gewicht etc.).
- Den Anschluss an die Gelenkwelle auf korrekte Weise und mit vollkommen funktionstüchtigen Sicherheitseinrichtungen ausführen.
- Die Gelenkwelle zuerst an die Zapfwelle des Geräts und dann an die des Traktors anschließen. Die Sicherheitsketten korrekt befestigen, um das Mitdrehen des Gelenkwellenschutzes zu vermeiden.
- Sicherstellen, dass die Gelenkwelle die richtige Länge aufweist.
- Die Zapfwelle auf keinen Fall einschalten, wenn die Gelenkwelle zum Anschluss an die Geräte nicht korrekt installiert ist.
- Die Zapfwelle nicht beim Manövrieren, bei Beförderungsfahrten, Straßenfahrten oder dann einschalten, wenn das Gerät sich nicht in der Arbeitsposition befindet.
- Das Gerät nicht abbauen, wenn es nicht am Boden steht oder wenn der Traktor nicht unter sicheren Bedingungen angehalten worden ist.
- Nie die vordere Rangierkupplung benutzen, um irgendein Gerät anzuhängen.
- Möglichst nur Geräte anbauen und ziehen, die mit einer unabhängigen Bremsanlage ausgestattet sind. Angehängte Geräte ohne eigenständige Bremsanlage dürfen nur dann angebaut werden, wenn ihr Gewicht (Leergewicht und Gesamtgewicht) innerhalb der zulässigen Werte liegt.
- Keine hydraulischen und elektrischen Anschlüsse ausführen und keine Sicherungselemente (Stifte, Splinte etc.) einstecken, wenn der Traktor nicht unter sicheren Bedingungen angehalten worden ist.
- Das Gerät immer am Boden abstellen, bevor man aus dem Traktor aussteigt.

Teil 25 : Straßentransport

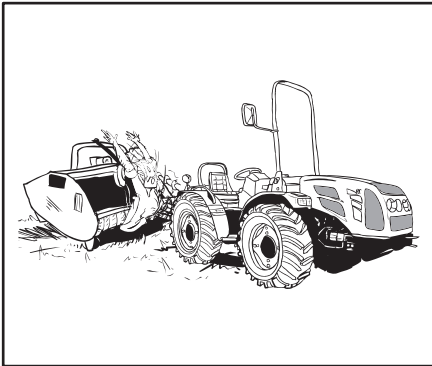
Vor dem Fahren des Traktors auf öffentlichen Straßen sind die geeigneten Vorsichtsmaßnahmen zu treffen.

- Die auf Ihren Traktor anwendbaren örtlichen und nationalen Straßenverkehrsvorschriften beachten.
- Beide Bremspedale koppeln (RS-Ausführungen).
- Die Anbaugeräte in die Transportstellung anheben und in dieser Position sperren.
- Die Anbaugeräte in die schmalste Transportstellung bringen.
- Die Zapfwelle und die Differentialsperre abkuppeln.
- Sicherstellen, dass der Traktor und die eventuellen anderen Ausrüstungen mit dem Hinweissymbolen für langsame Fahrzeuge oder mit Rund-Um-Leuchte und Warnflaggen zur Kennzeichnung überstehender Teile ausgestattet sind, wenn dies vom Gesetz vorgeschrieben ist. (Abb. 2.22).
- Wenn Anbaugeräte breiter als der Traktor sind, ist die Gesamtbreite durch Warntafeln mit rotgelben Streifen anzuzeigen, die an den seitlichen Enden anzubringen sind. Sicherstellen, dass die Rundum-Warnleuchte montiert ist und korrekt funktioniert.
- Sicherstellen, dass die Warnflaggen zur Kennzeichnung überstehender Teile vorhanden sind und dass die Warnblinker einwandfrei funktionieren.
- Sicherstellen, dass ein geeigneter Sicherheitsstift mit geeigneter Sicherheitsperre verwendet wird.
- Alle Strahler und vorderen und hinteren Lichter sorgfältig reinigen und sicherstellen, dass sie einwandfrei funktionieren.
- Die an den Dreipunktanschluss angeschlossenen Anbaugeräte und die beim Fahren von Kurven seitlich ausschwenkenden Anbaugeräte haben einen größeren Wendekreis als die geschleppten Anbaugeräte. Daher beim Lenken

immer einen geeigneten Sicherheitsabstand einkalkulieren.

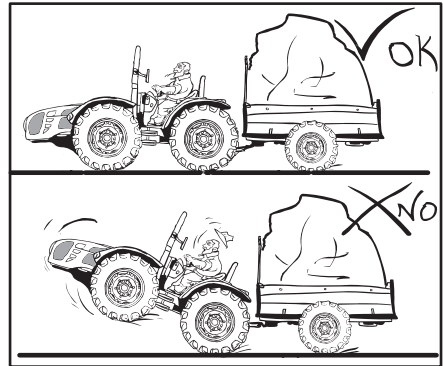

SICHERHEIT

Abb. 2.21



Abb. 2.22

Teil 26: Straßenverkehrs-regeln

Beim Fahren des Traktors auf öffentlichen Straßen sind geeignete Vorsichtsmaßnahmen zu treffen.

⚠ Achtung:

KEINEN Personen erlauben, auf den Traktor oder das geschleppte Anbaugerät zu steigen.

- ADer Fahrer muss die zu fahrende Straße kennen.
- Auf der Straße tags und nachts die Blinker oder die Rundumleuchte einschalten, wenn es nicht gesetzlich verboten ist.
- Beim Schleppen von Lasten mit Transportgeschwindigkeit ist Vorsicht geboten, insbesondere, wenn das geschleppte Anbaugerät nicht mit Bremsen ausgerüstet ist.
- Die örtlichen Verkehrsregeln bezüglich der für Ihren Traktor zulässigen Geschwindigkeit beachten.
- Beim Fahren auf Schnee oder glatten Straßen ist besondere Vorsicht geboten.
- Warten, bis die Straße geräumt ist, bevor man losfährt.
- Besonders gut an unübersichtlichen Kreuzungen aufpassen. Langsam fahren, wenn keine gute Sicht gewährleistet ist.
- NON tentate sorpassi agli incroci.
- An Kreuzungen NICHT überholen.
- Immer anzeigen, wenn beabsichtigt wird, langsamer zu fahren, anzuhalten oder abzubiegen. Vor dem Fahren von Steigungen oder Gefällen einen niedrigen Gang einlegen (Abb.2.23).
- Einen Gang eingelegt lassen. Abhänge nie bei ausgekuppelter Kupplung oder im Leerlauf fahren (Abb.2.24).
- Den Verkehr NICHT behindern. - Auf der richtigen Fahrspur möglichst nahe

am Fahrbahnrand fahren.

- Wenn sich eine Schlange hinter Ihnen bildet, am Straßenrand anhalten und die Fahrzeuge vorbei lassen.
- Vorsichtig und umsichtig fahren. Auf andere Verkehrsteilnehmer achten.
- Beim Schleppen einer schweren Last frühzeitig bremsen und schrittweise langsamer fahren.
- Auf Hindernisse (z.B. niedrige Durchfahrten) achten.



Abb. 2.23



Abb. 2.24

Teil 27: Sicherheit - Nach dem Gebrauch

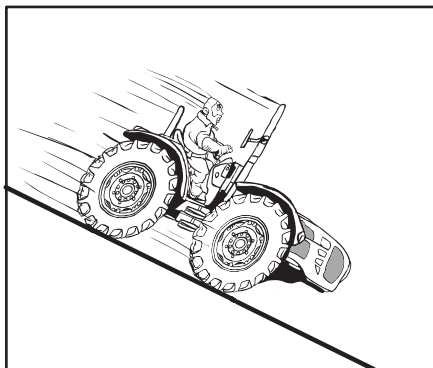
Bei jedem Anhalten ist sicherzustellen, dass vom Traktor keine Gefahr ausgeht (den Traktor NICHT an Gefällen parken); die Standbremse ziehen, die Zapfwelle auskuppeln, alle Schaltungshebel auf neutrale Position stellen, die Ausrüstungen komplett auf den Boden absenken, den Motor abstellen und den Zündschlüssel ziehen BEVOR man den Fahrersitz verlässt.

Teil 28: Persönliche Lärmschutzausrüstungen

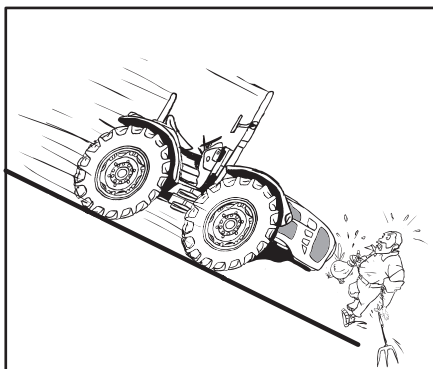
Die individuellen Lärmschutzausrüstungen reduzieren die dem Ohr über die Luft übertragene Schallenergie.

Die persönlichen Lärmschutzausrüstungen werden verwendet, wenn eine schädliche Lärmaussetzung nicht vermieden werden kann.

Es gibt verschiedene Lärmschutzausrüstungen, die den Lärm unterschiedlich stark dämpfen: Helme, Gehörschutz, Ohrstöpsel (Abb. 2.25).

Helme und Gehörschutz dämpfen Lärm am besten, sind aber sperrig und unbequem, und sind daher hauptsächlich für hohe Lärmpegel geringer Dauer geeignet (max. 2 Stunden).

Ohrstöpsel sind allgemein besser verträglich und sind besonders bei langfristiger Lärmaussetzung nützlich, wenn der Lärmpegel weniger hoch ist.

Wenn die tägliche individuelle Lärmaussetzung gleich 85 dBA ist oder darüber liegt, wird der Gebrauch geeigneter persönlicher Gehörschutzausrüstungen empfohlen.



Abb. 2.25.

Teil 29 : Position der Sicherheitsaufkleber

Die folgenden Sicherheitsaufkleber dürfen nie aus ihrer ursprünglichen Position am Traktor entfernt werden. Wenn die Aufkleber wegen Wartungsarbeiten oder Abnutzung entfernt werden müssen oder unleserlich sind, dann müssen diese ausgewechselt werden. Wenden Sie sich an Ihren Vertragshändler.

29.1 58074880 (Abb. 2.26)

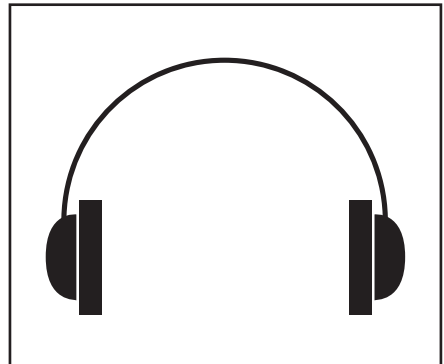
Allgemeine Gefahr

ACHTUNG: Die in diesen Bedienungs- und Wartungsanleitungen des Traktors und des Motors enthaltenen Sicherheitsinformationen aufmerksam lesen.



Abb. 2.26

29.2 580A1016 (Abb.2.26.1)

Verbrennungsgefahr

ACHTUNG: Heiße Oberflächen, Verbrennungsgefahr.

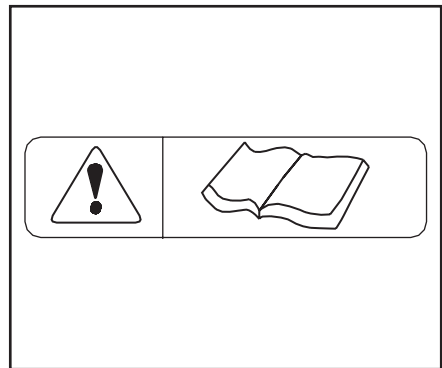

Abb. 2.26.1

29.3 580A1607 (Abb.2.26.2)

Gefahr des Verfangens

Achtung: Nicht in der Nähe drehender Wellen stehen. Darauf achten, dass Sie nicht an der Gelenkwelle hängen bleiben, die durch die Zapfwelle angetrieben wird. Alle Schutzvorrichtungen auf den Antriebswellen des Traktors oder des Geräts montiert halten.



Abb. 2.26.2

29.4 580A1606 (Abb.2.26.3)

Quetschgefahr

Achtung: Quetschgefahr für den Körper. Nicht im Bereich beweglicher Teile stehen.



Abb. 2.26.3

29.5 580A1605 (Abb.2.26.4)

Kippgefahr

Achtung: Den Traktor nicht mit falsch angeordnetem Sicherheitsbügel benutzen.



Abb. 2.26.4

29.6 58076077 (Abb. 2.27)

Gebrauch der Zapfwelle bei stillstehendem Traktor

ACHTUNG: Mitschleppgefahr. Sich nicht in der Nähe drehender Wellen aufhalten. Aufpassen, dass man sich nicht in der Kardanwelle der Zapfwelle verfängt. Sicherstellen, dass immer alle Schutzverkleidungen an den Antriebswellen, am Traktor und an den Anbaugeräten angebracht sind.



Abb. 2.27

29.7 580A1608 (Abb. 2.28)

Achtung Gelenke - Zentralgelenk

ACHTUNG: Quetschgefahr. Beim Lenken nicht in die Nähe dieses Bereichs geraten. Sich nicht in der Nähe der Zentralgelenke aufhalten.

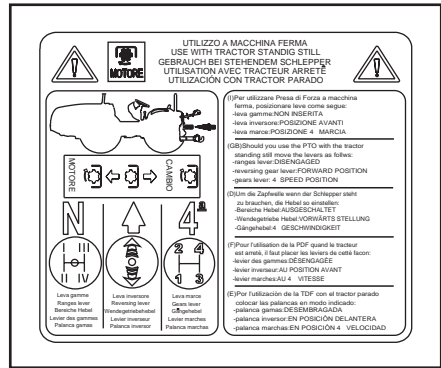

Abb. 2.28

29.8 580A1015 (Abb. 2.28.1)

Hinweis für Heckbedienung des Krafthebers

ACHTUNG: Gefahr von Schlägen und schweren Unfällen.

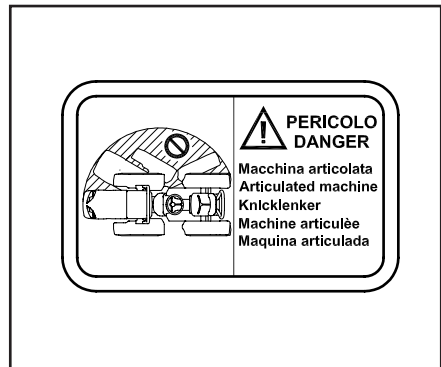
Bei der Benutzung der Heckbedienung des Krafthebers auf einer Seite des Traktors stehen. Nie zwischen Traktor und Gerät stehen.



Abb. 2.28.1

29.9 580A1037 (Abb.2.28.2)

Gefahr: Sich bewegende Zapfwelle

Vorsicht: Den Motor ausschalten.

Sich von der Zapfwelle entfernt halten, wenn diese in Bewegung ist



Abb. 2.28.2

29.10 580A1039 (Abb.2.28.3)

Gefahr: Sich bewegende mechanische Bauteile

Vorsicht: Den Motor ausschalten, sich bewegende mechanische Elemente.



Abb. 2.28.3

29.11 580A1038 (Abb.2.28.4)

Gefahr: Unter Druck stehender Kühlkreislauf

Vorsicht: Motor ausschalten.

Vor dem Entfernen des Deckels vom Kühler warten, dass der Kreislauf abkühlt.



Abb. 2.28.4

29.12 Traktor Ausführung AR

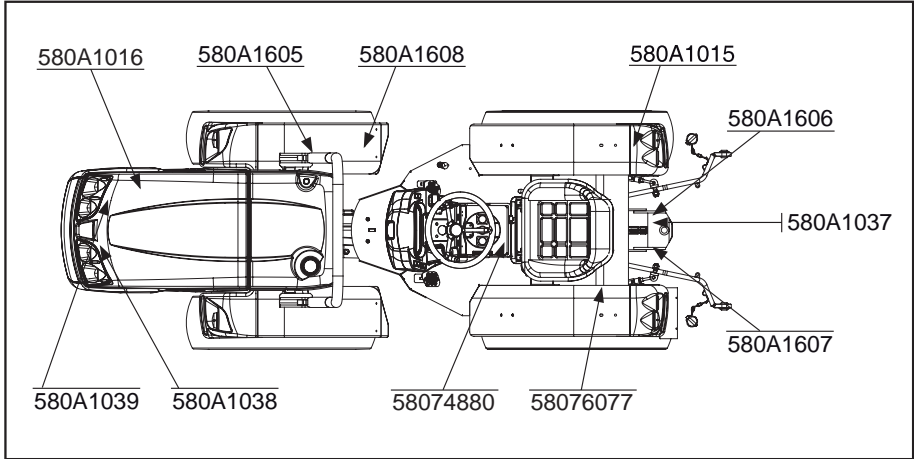

Fig. 2.29

29.13 Traktor Ausführung RS-MT

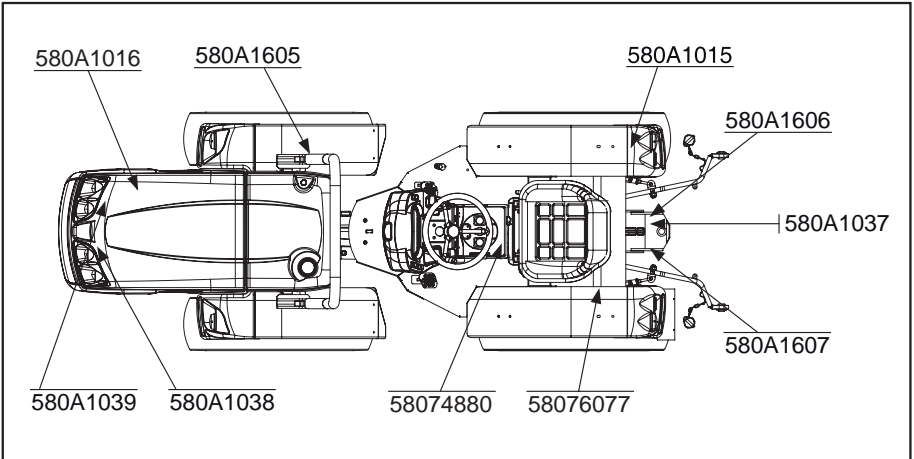

Fig. 2.30

Teil 30: Verwendung der Lader

Auf dem Körper des Traktors sind keine Befestigungspunkte für die Installation eines Frontladers vorhanden. Eine Installation einer solcher Ausrüstung ist deshalb verboten. Der Traktor ist nicht mit programmierbarer hydraulischer Folgesteuerung ausgestattet.

Teil 31: Forsteinsatz

Der Traktor verfügt nicht über Befestigungsstellen, an denen die Schutzstrukturen befestigt werden können (FOPS) und es sind keine optionalen Ausrüstungen vorgesehen. Deshalb kann er nicht in der Forstwirtschaft verwendet werden.

Teil 32: Verwendung von Pflanzenspritzen

 GEFAHR:
<p>Das Fahrerhaus entspricht den Anforderungen der "Kategorie 1" der EN EN 15695-1:2009 und liefert deshalb keine spezifische Schutzstufe gegen die besagten Substanzen.</p>

ANMERKUNG:
<p>Die Reste von Pflanzenschutzbehandlungen sind als "gefährlicher Sondermüll" eingestuft und müssen deshalb von Fachfirmen in Gefahrenstoffen angemessenen Anlagen entsorgt werden.</p>

Es wird darauf hingewiesen, dass der Kontakt mit Pflanzenschutzmitteln akute und chronische Vergiftungen, Allergien verursachen kann, unabhängig von der Gefahrenklasse der Zubereitung als solcher (sehr giftig, giftig usw.). Die Arbeiten, bei denen der Landwirt in Kontakt mit Pflanzenschutzmitteln gerät gehen von der Vorbereitung der Mischung bis zur Dekontaminierung der benutzten Fahrzeuge und Ausrüstungen und den Arbeiten auf den behandelten Flächen. Die mit diesen Arbeiten Beauftragten müssen die Risiken kennen, denen sie ausgesetzt sind.

In dem Fall des Traktors mit offenem Rahmen, ist es notwendig geeignete PSA (persönlichen Schutzausrüstungen, Handschuhe, rutschfeste Stiefel, Atemmaske mit Doppelfilter, Arbeitsanzug, Brille, usw.) verwenden.

- Nach der Behandlung die Kleidungsstücke mit Wasser und Seife reinigen
- Während der Behandlung keine normalen Kleider tragen.
- Bei Vergiftung sofort zur Notaufnahme gehen oder zu einem Arzt und diesem das Etikett des Produkts oder das Datenblatt zeigen.
- **Nach der Behandlung die Maschine sorgfältig waschen.**

Kapitel 3: Daten und Technische Eigenschaften Inhaltsverzeichnis

Teil 1: Gewichte und Abmessungen.....	50
1.1 Traktor AR.....	50
1.2 Traktor RS.....	51
1.3 Traktor MT.....	52
Teil 2: Motor	53
2.1 Umgebungsschallpegel (Richtlinie 2009/63/EC).....	53
2.2 Schallpegel für den Fahrer (Richtlinie 2009/63/EC).....	53
2.3 Vibration des Sitzes (Richtlinie 78/764/CEE).....	53
Teil 3: Kupplung.....	54
Teil 4: Schalt-getriebe	54
Teil 5:Hinterantrieb.....	54
Teil 6: Differentialsperre	54
Teil 7: Allradantrieb.....	55
Teil 8: Zapfwelle	55
Teil 9: Betriebsbremsen	55
Teil 10: Standbremse	55
Teil 11: Vorder-achse	56
Teil 12: Hydraulikkreis	56
Teil 13: Hinteres hydraulisches Hebewerk	56
Teil 14: Hydraulische Verteiler.....	57
Teil 15: Lenkung.....	58
Teil 16: Anbaugeräteanschluss	58
Teil 17: Zughaken.....	59
Teil 18: Elektrische Anlage.....	60
Teil 19: Kabine.....	61
Teil 20: Sicherheitsrahmen	61
Teil 21: Karosserie	61
Teil 22: Fahrerposten und –sitz.....	61
Teil 23: Vorderräder und Hinterräder.....	62
Teil 24: Tafel Betriebsmittel und Füllmengen.....	63

TECHNISCHE DATEN

Teil 1: Gewichte und Abmessungen

1.1 Traktor AR

	5.55 AR	5.65 AR
Gewicht bei Betrieb:	1470 Kg. 1680 Kg. mit Kabine	1490 Kg. 1700 Kg. mit Kabine
Das Gesamtgewicht des Traktors ist folgendermaßen auf die Achsen verteilt:	59,5% Vorderachse - 40,5% Hinterachse 55% Vorderachse - 45% Hinterachse (mit Kabine)	60% Vorderachse - 40% Hinterachse 55,5% Vorderachse - 44,5% Hinterachse (mit Kabine)

Abmessungen



Abb. 3.1

	A	B	C	D	E max	F max (einr.) max (umk.)	G min max	H min max
mm	1150	1390	730	3270	2175	1202 1344	207 266	1202 1397

1.2 Traktor RS

	6.55 RS	6.65 RS
Gewicht bei Betrieb:	1510 Kg. 1720 Kg. mit Kabine	1530 Kg. 1740 Kg. mit Kabine
Das Gesamtgewicht des Traktors ist folgendermaßen auf die Achsen verteilt:	59,5% Vorderachse - 40,5% Hinterachse 55,5% Vorderachse - 45% Hinterachse (mit Kabine)	60% Vorderachse - 40% Hinterachse 55,5% Vorderachse - 44,5% Hinterachse (mit Kabine)

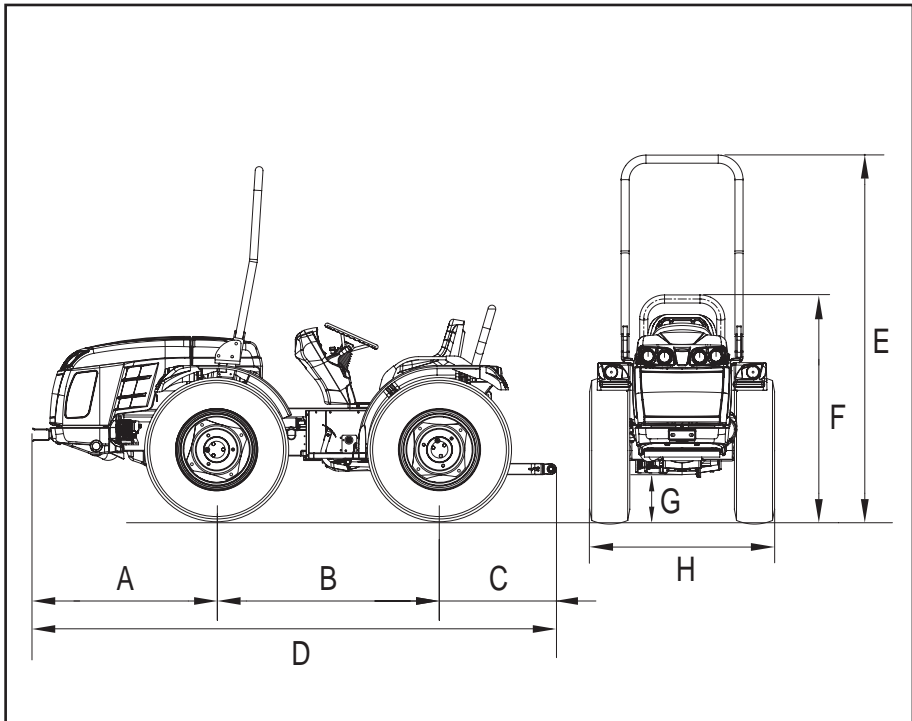
Abmessungen

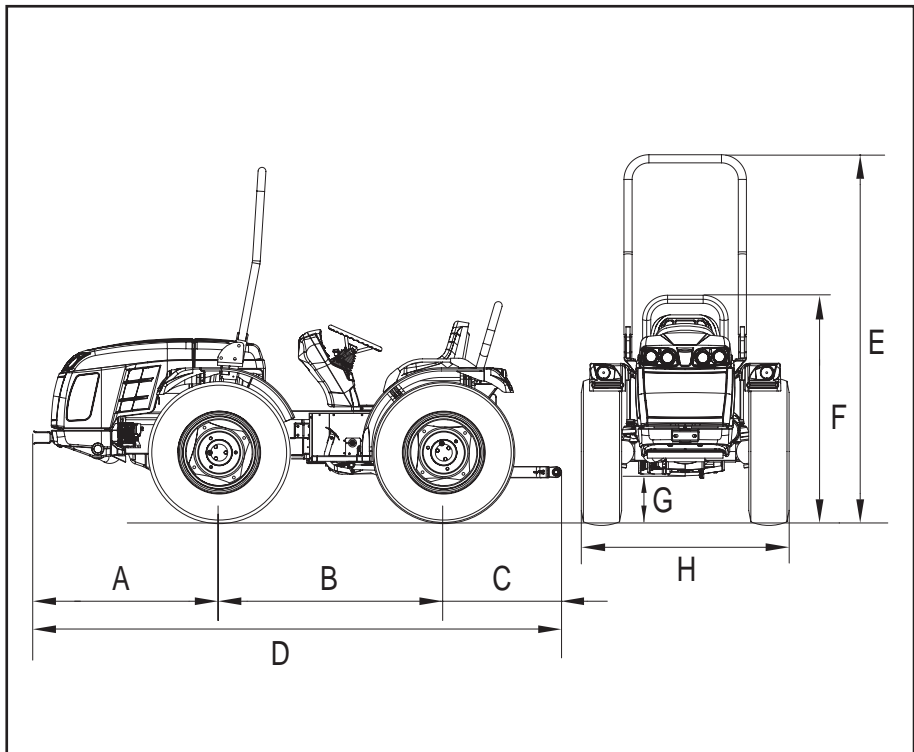

TECHNISCHE DATEN

Abb. 3.2

	A	B	C	D	E max	F max (einr.) max (umk.)	G min max	H min max
mm	1150	1390	730	3270	2175	1202 1344	207 266	1207 1667

1.3 Traktor MT

	6.55 MT	6.65 MT
Peso in ordine di marcia:	1610 Kg.	1630 Kg.
Il peso complessivo del trattore è distribuito sugli assi in questo modo:	55% Vorderachse - 45% Hinterachse	57,5% Vorderachse - 42,5% Hinterachse

Abmessungen



Abb. 3.3

	A	B	C	D	E max	F min max	G min max
mm	1150	1390	730	3270	2106	987 1325	207 266

Teil 2: Motor

TECHNISCHE DATEN

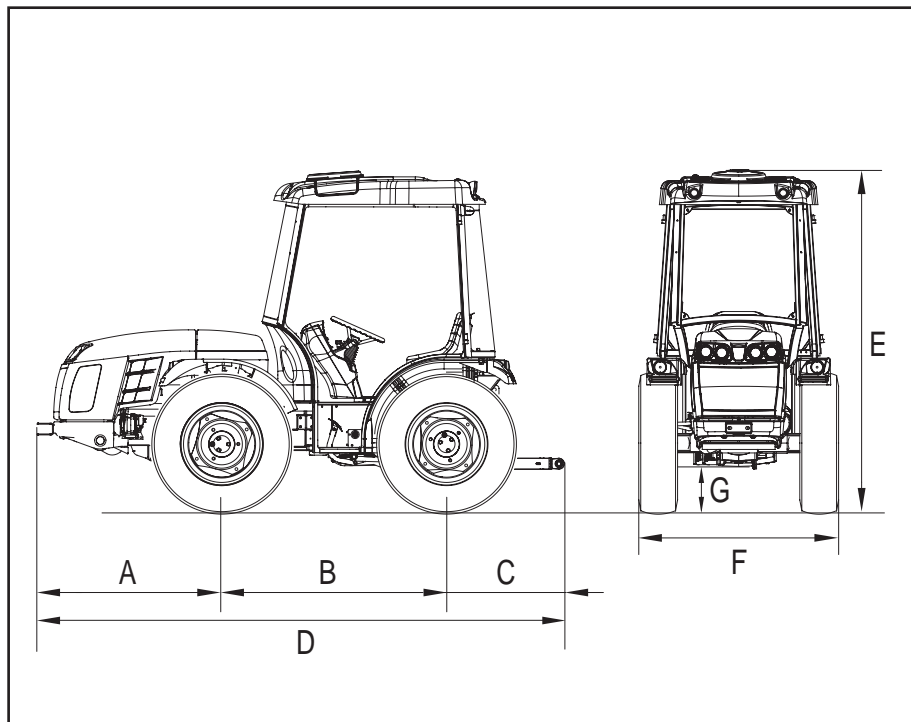
	5.55 - 6.55	5.65 - 6.65
Hersteller	VM Motori spa	VM Motori spa
Typ	D753 E3	D753 TE3
Anzahl Zylinder	3	3
Hubraum (cc)	2230	2230
Ansaugung	natürlich	turbo
Abgasemission	Tier 3	Tier 3
Leistung (KW/CV)	36/49	42,6/58
Nenn Drehzahl (UpM)	2600	2600
Max. Antriebsdrehmoment (Nm/UpM)	140/1800	185/1400
Kühlung	mit Flüssigkeit	mit Flüssigkeit
Spezifischer Kraftstoffverbrauch (g/kWh)	230	268
Tankkapazität (l)	45	45

2.1 Umgebungsschallpegel (Richtlinie 2009/63/EC)

	5.55 - 6.55	5.65 - 6.65
Schallpegel mit ausgeschalteter Maschine dB (A)	81,8	83,9
Schallpegel mit laufender Maschine dB (A)	86,1	87,5

2.2 Schallpegel für den Fahrer (Richtlinie 2009/63/EC)

	5.55 - 6.55	5.65 - 6.65
Schallpegel Maschine mit Rollbügel dB (A)	86	86
Schallpegel Maschine mit Kabine dB (A)	86	86
Schallpegel Maschine mit halb Kabine dB (A)	86	86

2.3 Vibration des Sitzes (Richtlinie 78/764/CEE)

	GEWICHT 60 Kg.	GEWICHT 100 Kg.
SC74 - M91	1,13 m/s ²	0,75 m/s ²
SC79 - M91	1,13 m/s ²	0,75 m/s ²
XH2 P1	1,17 m/s ²	0,93 m/s ²
XH2 P2	1,17 m/s ²	0,93 m/s ²

Teil 3: Kupplung

Die Mehrfachscheibenkupplung wird im Ölbad geschmiert und mechanisch gesteuert.

Die Zapfwellenkupplung wird im Ölbad geschmiert und bei gelöster Bremse elektrohydraulisch gesteuert.

Teil 4: Schalt-getriebe

Das Schaltgetriebe mit immer greifenden Schrägzahnradern besteht aus 4 Geschwindigkeitsgängen, 3 Arbeitsbereichen und Wendegetriebe. Insgesamt stehen 4 Geschwindigkeiten - vorwärts und rückwärts - zur Verfügung.

Das Einlegen der Gänge und das Wendegetriebe sind synchronisiert.

Teil 5:Hinterantrieb

Schraubkegelradgetriebe und Differential mit elektrohydraulischer Sperrvorrichtung.

End-Planetenuntersetzungsgetriebe an den Rädern.

Teil 6: Differentialsperre

Vorderes und hinteres Differentialgetriebe mit gleichzeitiger Sperre durch elektrohydraulische Steuerung.

Teil 7: Allradantrieb

Der Antrieb ist Allrad und wird ständig an alle vier Räder geleitet.

Teil 8: Zapfwelle

Unabhängige Zapfwelle für Anbaugeräte oder Arbeitsmaschinen.

Die unabhängige Zapfwelle wird mittels elektrohydraulisch gesteuerter Mehrfachscheibenkupplung im Ölbad angekuppelt. Die Zapfwelle ist im Vorwärtsgang rechtsdrehend.

Synchronisierte Zapfwelle für Anhänger.

Nachfolgend ist die Drehzahl der synchronisierten Zapfwelle pro Hinterraddrehung angegeben:

- Geschwindigkeit 540 UpM - 7,254
- .- Geschwindigkeit 750 UpM - 9,027

Teil 9: Betriebsbremsen

Bei den Betriebsbremsen an den Hinterrädern handelt es sich um mechanisch betätigte Mehrfachscheibenbremsen im Ölbad.

Die Bremsen werden in der AR-Ausführung mittels eines Pedals und in der RS-MT-Ausführung mittels 2 Pedalen im Vorwärtsgang und mit einem Pedal im Rückwärtsgang betätigt.

Zur gleichzeitigen Bremsung auf der Straße müssen die Pedale mittels des speziellen Riegels miteinander verbunden werden.

Teil 10: Standbremse

Wirkt auf die Betriebsbremsen und wird mechanisch mit Handhebel betätigt.

Teil 11: Vorder-achse

Die Vorderachse schwingt in der Mitte (circa.±. 15°) und ist die Antriebsachse.

Vordere und hintere Differentialsperre wirken gleichzeitig und werden elektrohydraulisch über einen Schalter auf dem Armaturenbrett betätigt.

Teil 12: Hydraulikkreis

Der Hydraulikkreis ist mit einer unabhängigen Hydraulikpumpe mit Durchsatzverteiler ausgerüstet, die durch die Zahnräder der Verteilung angetrieben wird.

Der Durchsatzverteiler entnimmt 6 l/Minute Öl zur Speisung der Servolenkung und 26,3 l/Minute zur Speisung des hydraulischen Hebewerks und der Zusatzverteiler.

Der max. Hydraulikdruck des Kreises beträgt 80 bar.

Eine optionale Pumpe mit einer Förderleistung von 44 Lt/Min ist vorgesehen. Die Pumpe 44 Lt/Min. ist Standard bei den Traktoren mit Joystick

Teil 13: Hinteres hydraulisches Hebewerk

Das hintere hydraulische Hebewerk steht in 2 Konfigurationen mit mechanischer Kontrolle zur Verfügung:

- Betrieb Heben/Absenken (mit oder ohne hydraulische Aufhängung);
- Betrieb mit Positionssteuerung, Kraftsteuerung und gemischte Positions- und Kraftsteuerung.

Die Hubleistung beträgt 1800 kg an den Hubarmgelenken.

Teil 14: Hydraulische Verteiler

Die hydraulischen Verteiler werden mechanisch gesteuert und es sind bis zu 6 Hydraulikanschlüsse vorhanden. Sie verwenden die gleiche Pumpe, die auch das Hebewerk verwaltet, mit einem Durchsatz von 26,3 l/Minute.

Die Standardkonfiguration sieht bei RS und AR - Ausführung vor:

- doppelt wirkender Monoblockverteiler mit Hebe-Senk-Funktion.

Die Standardkonfiguration sieht bei MT - Ausführung vor:

- doppelt wirkende Verteiler mit Hydraulikanschlüssen;
- einfach wirkender Verteiler mit Ankupplung bei Auslass für das Hebewerk.

Als Option sind erhältlich:

- 1 distributore a semplice effetto e 1 a doppio effetto flottante.

Als Optional können die Verteiler in folgender Konfiguration elektronisch mit einem Joystick gesteuert werden:

- 1 einfach wirkender Verteiler mit einstellbarem Durchsatz
- 1 einfach wirkender Verteiler + 3 doppelt wirkende Verteiler, gesteuert durch ein Proportionalventil

Anmerkung:

Um die korrekte Steuerbarkeit der hydraulischen Ausrüstungen zu gewährleisten, wird die Anwendung von Drosselventilen auf die zu den doppelwirkenden Hydraulikanschlüssen verbundenen hydraulischen Antriebe empfohlen.

Teil 15: Lenkung

Die Lenkung des Traktors ist hydrostatisch und in das Armaturenbrett eingebaut. In der AR-Ausführung ist die Hydraulikwinde doppelt wirkend am Mittelgelenk, in der RS-Ausführung an der Vorderachse.

Lenkeinschlag:

- AR-Ausführung - ca.38°
- RS-Ausführung - ca.46°

Das Lenkrad ist bei der AR-Ausführung höhenverstellbar, während dieses bei der RS-Ausführung schwenkbar ist.

Der Lenkradius hängt von den aufgezogenen Reifen ab und entspricht:

Traktor in AR-Ausführung

Reifentyp	750-16	8.25-16	250/80-18	280/70-18	320/65-18	11.5/80-15.3	260/70-20	31x15.50-15	33x12.50-15	300/65-18
mm	2450	2450	2500	2530	2650	2550	2600	2700	2700	2550

Traktor in RS-Ausführung

Reifentyp	750-16	8.25-16	250/80-18	280/70-18	320/65-18	11.5/80-15.3	260/70-20	31x15.50-15	33x12.50-15	300/65-18
mm	2800	2800	2830	2930	2950	3130	3350	3250	3200	2950

Traktor in MT-Ausführung

Reifentyp	31x15.50-15	33x15.50-15
mm	3250	3200

Teil 16: Anbaugeräteanschluss

Dreipunkt-Anschluss für Anbaugeräte 1° Klasse, mit Seitenstabilisatoren zur Regulierung der seitlichen Schwingungen der Anbaugeräte.

Dreipunkt-Zugstangen und vertikale Zugstangen mit manueller Einstellung.

Auf Bestellung ist eine Dreipunkt-Zugstange mit Schnellanschluss lieferbar.

Die Hubleistung beträgt 1800 kg an den Hubarmgelenken.

Teil 17: Zughaken

Der Traktor ist mit einem vorderen Manövrierhaken ausgerüstet.

Je nach Gesetzen der einzelnen Länder stehen zwei hintere Zughaken zur Verfügung:

- Haken Kat. C, für Italien zugelassen, in 6 Positionen höhenverstellbar;
- n für die europäische Zulassung.

Das vom Traktor schleppbare Höchstgewicht hängt von den Gesetzen der einzelnen Länder ab.

Schleppbare Höchstgewicht
(ungebremst):

- version AR - 1540 Kg.
- version AR mit kabine - 1700 Kg.
- version AR mit halb kabine - 1630 Kg.
- version RS - 1560 Kg.
- version RS mit kabine - 1700 Kg.
- version RS mit halb kabine - 1630 Kg.

Schleppbare Höchstgewicht (mit
unabhängiger Bremsvorrichtung):

- version AR - 3080 Kg.
- version AR mit kabine - 3400 Kg.
- version AR mit halb kabine - 3260 Kg.
- version RS - 4680 Kg.
- version RS mit kabine - 5100 Kg.
- version RS mit halb kabine - 4890 Kg.

Schleppbare Höchstgewicht (mit
Trägheitsbremse):

- version AR - 3080 Kg.
- version AR mit kabine - 3400 Kg.
- version AR mit halb kabine - 3260 Kg.
- version RS - 4680 Kg.
- version RS mit kabine - 5100 Kg.
- version RS mit halb kabine - 4890 Kg.

Achtung:

Der vordere Haken darf nur zum Abschleppen des Traktors in Notfällen verwendet werden. Die Schlepprichtung muss mit der Längsachse des Traktors übereinstimmen. Das Schleppen in von der Achse abweichenden Richtungen oder für einen anderen als den angegebenen Zweck ist verboten.

Teil 18: Elektrische Anlage

Sicherungen

Schutzsicherungen im unteren rechten Armaturenbrettbereich und im oberen Kabinenbereich.v

Tensione
12 V

Batterie

Typ	“Maintenance Free”
Spannung	12 V
Kapazität für 20 Stunden	70 Ah

Alternator

Typ	55 A
Spannung	14 V
Leistung	700 W. mit eingebautem automatischen Spannungsregler

Anlasser

Spannung	12 V
Dauerleistung	2,4 KW

Hintere Hilfssteckdose

mit 7 Polen

Vorderlichter

quattro gruppi ottici anteriori a lampade alogene: due luci anabbaglianti, due luci abbaglianti e due luci di posizione;

4 orangefarbene Richtungszeiger;

2 Heckleuchten mit rotem Positionslicht, Stopplicht und roten Rückstrahlern;

Schildbeleuchtung und hinteres Arbeitslicht;

Bei Traktoren mit Kabine: zwei vordere Arbeitslichter und 2 hintere Arbeitslichter mit Halogenlampen;

Teil 19: Kabine

Die Kabine ist nach der Schalenbauweise gefertigt und auf "silent blocks" montiert.

Heizung und Lüftung mit austauschbarem Staubfilter. Auf Bestellung ist ein Aktivkohlefilter lieferbar.

Die Kabine ist nicht druckfest gemacht.

Teil 20:

Sicherheitsrahmen

Der vordere Sicherheitsbügel ist fest am Traktorgetriebe verankert und lässt sich zum Manövrieren abkippen.

Rahmen mit vier Pfosten bei der MT-Ausführung, mit Dach, Windschutz- und Heckscheibe.

Teil 21: Karosserie

Die Motorhaube wird von vorne geöffnet
Kotflügel teilweise am Traktor anliegend.

Dieselmotortank und Batterie unter einem Plastikschutz hinter der Haube untergebracht.

Teil 22: Fahrerposten und –sitz

Fahrerposten mit Plattform auf "silent blocks".

Bei der umkehrbaren Ausführung ist der Fahrersitz drehbar, damit der Traktor in die entgegengesetzte Richtung fahren kann.

Bremspedale und Kupplung sind am Antrieb montiert.

Höhenverstellbares Lenkrad. Gefederter Sitz und Sicherheitsgurte. Die Federung kann dem Gewicht des Fahrers angepasst werden.

Teil 23: Vorderräder und Hinterräder

Zum Einstellen der Spurbreite ist Bezug auf die Tabelle in Kapitel 5 „Gebrauchsanweisungen“ zu nehmen.

Reifentyp	Radradius bei Belastung		RS	AR	MT
	mm	inch			
7.50-16	363	14.29	•	•	
8.25-16	375	14.76	•	•	
250/80-18	393	15.47	•	•	
280/70-18	380	14.96	•	•	
320/65-18	400	15.75	•	•	
11.5/80-15.3	380	14.96	•	•	
260/70-20	396	15.59	•	•	
31x15.50-15	350	13.78	•	•	•
33x12.50-15	368	14.49	•	•	•
33x15.50-15	368	14.49			•
300/65-18	381	15	•	•	

Teil 24: Tafel Betriebsmittel und Füllmengen

Der Kühlkreislauf des Motors besteht aus einem Gemisch aus einer spezifischen Kühflüssigkeit und destilliertem Wasser in unterschiedlichen Anteilen.

Hier die Bezugswerte:

Frostschutz (%)	Gefrierpunkt (°C)	Siedepunkt (°C)
30	-15	104
35	-20	105
40	-25	106
45	-30	107
50	-35	109
60	-36	113

Für die Mengenangaben des Motorschmierkreises ist Bezug auf das dem Traktor beigestellte Motorhandbuch zu nehmen. Dieses Handbuch ist sorgfältig aufzubewahren.

Mengen	AR	RS	MT	Typ
Kraftstofftank	45 lt	45 lt	45 lt	Dieselmkraftstoff
Vordere Achse	6.5 lt	5 lt	5 lt	Öl AGIP ROTRA JD/F
Untersetzungsgetriebe Vorderräder	-	0.8 lt	0.8 lt	Öl AGIP ROTRA JD/F
Getriebe-hintere Achseninheit und hintere Untersetzungsgetriebe	14,5 lt	16 lt	16 lt	Öl AGIP ROTRA JD/F

Motor Kühlkreislauf Kühflüssigkeit	8,5 lt	8,5 lt	8,5 lt	Frostschutzmittel / destilliertes Wasser
Kühflüssigkeit Klimaanlagenkreis	0,8 Kg	0,8 Kg	0,8 Kg	R134a

Kapitel 4: Instrumente und Bedienelemente

Inhaltsverzeichnis

Teil 1: Anordnung der Bedienelemente	66
Teil 2: Bedienelemente in der Kabine.....	69
Teil 3: Heizung und Klimaanlage.....	73
3.1 Heizung.....	74
3.2 Klimaanlage	75
Sezione 4 : Pannello strumento analogico.....	78
Sezione 5 : Pannello strumento digitale.....	79
Teil 6: Lenkradein -stellung	81
Teil 7: Einstellen des Standard-Sitzes	82
7.1 Vertikale Einstellung (Fahrergewicht).....	82
7.2 Längsverstellung.....	83
7.3 Höhenverstellung (vertikal)	83
Teil 8: Verstellen des “Bostrom”-Sitzes (auf Bestellung).....	84
8.1 Einstellung nach Fahrergewicht	84
8.2 Längsverstellung.....	85
8.3 Einstellung der Federung.....	85
Teil 9: Rundum-leuchte	86

INSTRUMENTE UND BEDIENELEMENTER

Teil 1: Anordnung der Bedienelemente

In diesem Abschnitt werden alle am Traktor vorhandenen Instrumente und Bedienelemente beschrieben.

Wenn nicht anders angegeben, gilt diese Beschreibung für die AR-, RS- und MT-Ausführungen.

Für den korrekten Gebrauch der aufgeführten Bedienelemente ist aufmerksam Kapitel 5 - Gebrauchsanweisungen - zu lesen.

- 1 - Kupplungspedal
- 2 - Betriebswahlhebel
- 3 - Fahrtrichtungshebel
- 4 - Geschwindigkeitshebel
- 5 - Bremspedale (RS-Ausführung)
- 6 - Bremspedale (AR-Ausführung)
- 7 - Gaspedal
- 8 - Steuerrad
- 9 - Verstellhebel Steuerradhöhe
- 10 - Analoge Instrumententafel
- 11 - Blinker und Hupe
- 12 - Zündschalter
- 13- Zapfwellenschalter
- 14 - Differentialsperrschalter
- 15 - SCS – Taste -Self.Cleaning. System. (MT-Ausführung)
- 16 - Hilfssteckdose (12V)
- 17 - Not-Schalter
- 18 - Manueller Beschleunigungshebel
- 19 - Standbremsenhebe



Abb. 4.1



Abb. 4.2

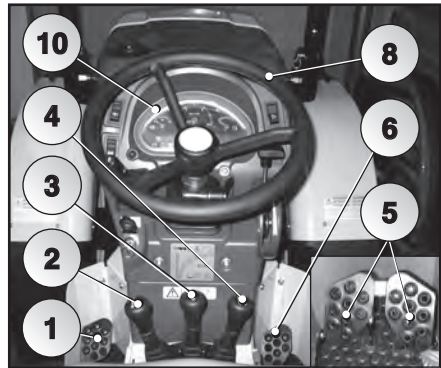

Abb. 4.3

- 20 - Digitale Instrumententafel
- 21 - Steuerdruckknopf Funktionen digitales instrument
- 22 - Hebewerksteuerhebel Auf/Ab
- 23 - Kugelgriff zum Regulieren der Aufstiegsgeschwindigkeit der Hebewerkarme
- 24 - Positionskontrollhebel (gelb) für Hebewerk kontrollierte Position/Kraft
- 25 - Kraftkontrollhebel (rot) für Hebewerk kontrollierte Position/Kraft
- 19 - Abstiegsgeschwindigkeitsregulierhebel Hebewerkarme

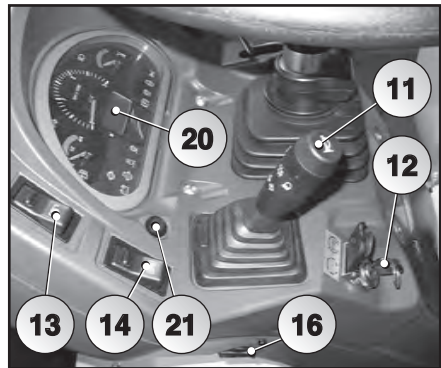

Abb. 4.4

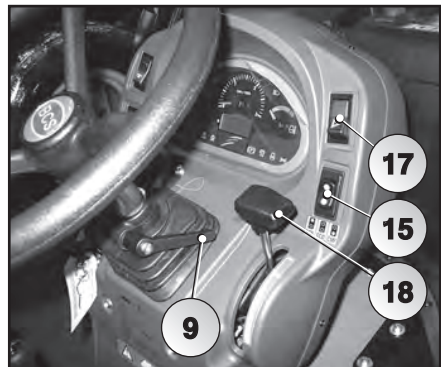

Abb. 4.5

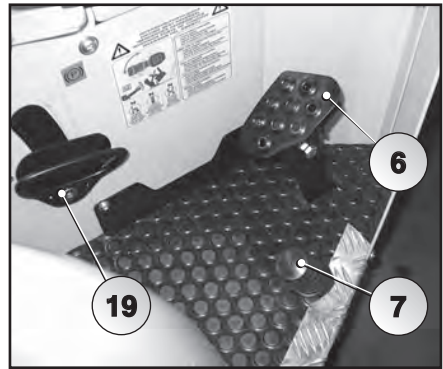

Abb. 4.6

INSTRUMENTE UND BEDIENELEMENTE

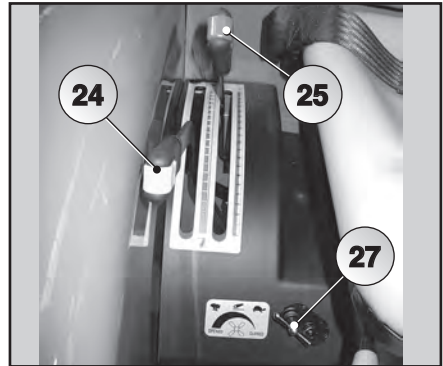
- 28 - Einstellhebel genormte oder synchronisierte Zapfwelle
- 29 - Steuerhebel Hydraulikverteiler (mit der Farbe am hinteren Schnellanschluss kombiniert)
- 30 - Steuerhebel Hydraulikverteiler (mit der Farbe am hinteren Schnellanschluss kombiniert)
- 33 - Einstellhebel Zapfwellengeschwindigkeit
- 34 - Steckdose für Anhänger
- 36 - Steuerhebel Hydraulikverteiler (mit der Farbe am hinteren Schnellanschluss kombiniert)
- 37 - Hebewerksteuerhebel (Ausführung mit Hydraulikaufhängung)
- 38 - Lade-/Entladehebel Akkumulator (Ausführung mit Hydraulikaufhängung)

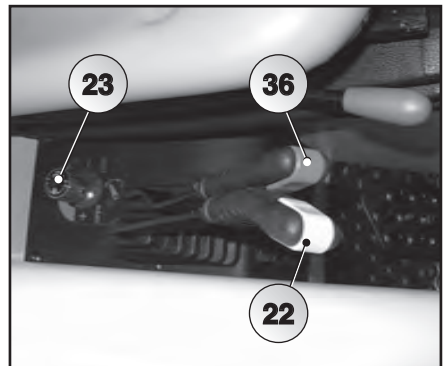

Abb. 4.8



Abb. 4.9

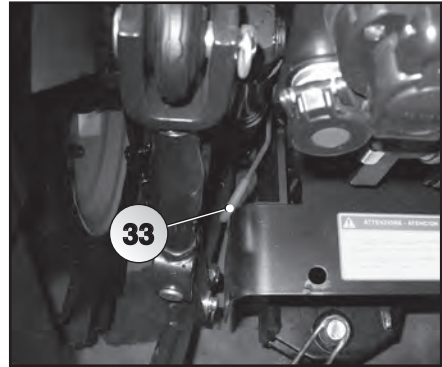

Abb. 4.7

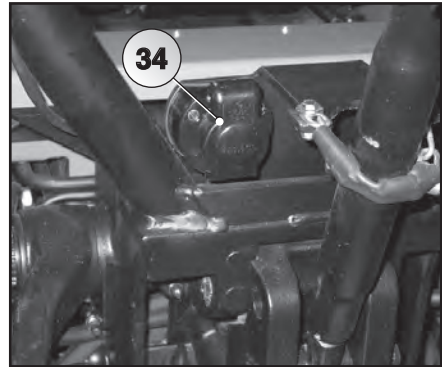

Abb. 4.10

Teil 2: Bedienelemente in der Kabine

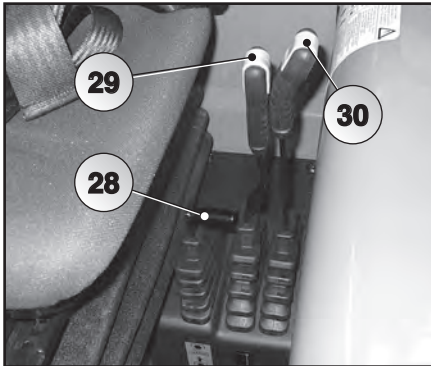
In diesem Abschnitt werden alle am Traktor mit Kabine vorhandenen Instrumente und Bedienelemente beschrieben.

Wenn nicht anders angegeben, gilt diese Beschreibung für die AR-, RS- und MT-Ausführungen.

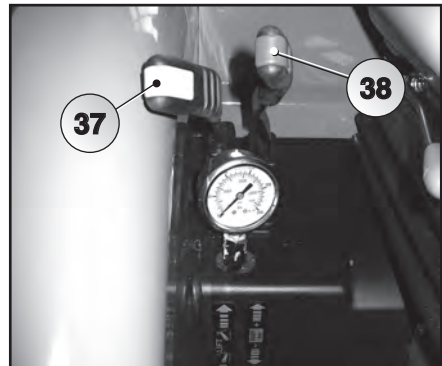
Für den korrekten Gebrauch der aufgeführten Bedienelemente ist aufmerksam Kapitel 5 - Gebrauchsanweisungen - zu lesen.



Abb. 4.11

Anmerkung:

Zur Reinigung der Kabineninnenverkleidung ist Wasser mit einem neutralen Reinigungsmittel zu verwenden. Es können jedoch alle handelsüblichen Reinigungsmittel für die Innenverkleidung von Fahrzeugen eingesetzt werden.

- 50 - Schalter für vordere Arbeitsstrahler
- 51 - Schalter für Rundumleuchte
- 52 - Schalter für hintere Arbeitsstrahler
- 53 - Schalter für vorderen Scheibenwischer
- 54 - Einstellknopf Ventilatorgeschwindigkeit
- 55 - Einstellknopf Klimaanlage-temperatur
- 56 - Einstellknopf Heizung

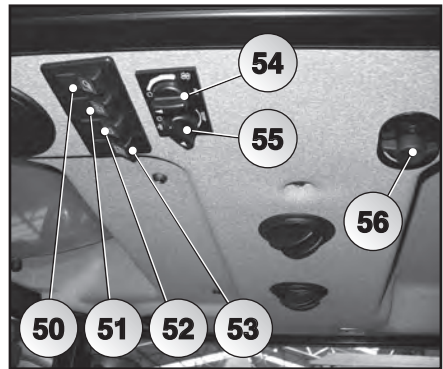

Abb. 4.12

Anmerkung:

Die Kabine ist mit vorderen und hinteren Arbeitsstrahlern ausgestattet, die die Sicht bei der Nachtarbeit bedeutend verbessern. Daher sollten diese Strahler bei schlechter Sicht immer eingeschaltet werden.

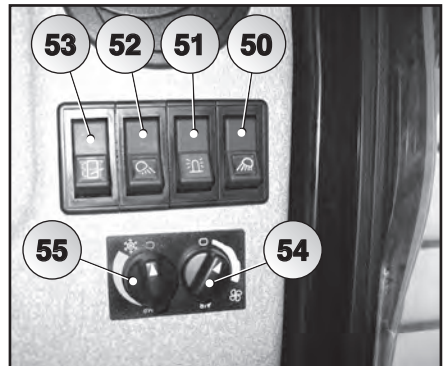

Abb. 4.13

- 57 - Autoradiovorrüstung (Optional)
- 58 - Innenbeleuchtungsschalter Kabine

Der Schalter(58) hat drei Positionen:

- Hintere Position - Einschalten der großen Innenleuchte;
- mittlere Position - Leuchten ausgeschaltet
- vordere Position - Einschalten der Leselampe

59 - Ausrichtbare Umluftöffnungen

60 - Ausrichtbare Umluftöffnung

64 - Hinterer Schiebesonnenschutz

67 - Ausrichtbare Luftöffnungen Warmluft/Kaltluft

68 - Ausrichtbare Luftöffnungen Warmluft/Kaltluft



Abb. 4.14



Abb. 4.15

- 65 - Schalter Heckscheibenwischer
- 66 - Behälter für Scheibenwischerflüssigkeit vorne und hinten

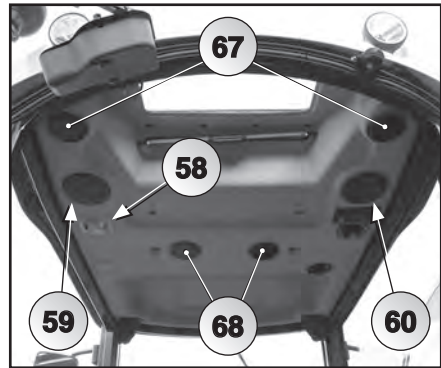

Abb. 4.16

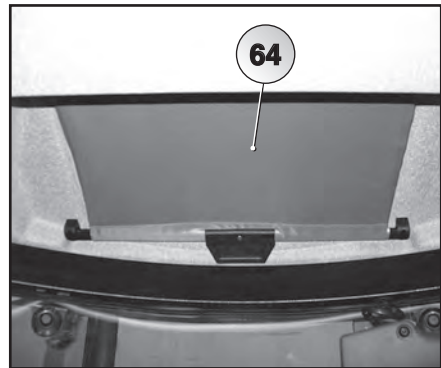

Abb. 4.17

Seitentüren

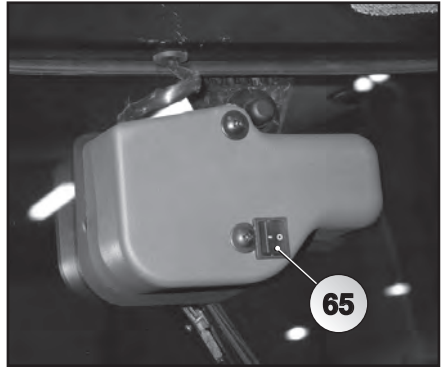
Die Türen können beide sowohl von innen, als von außen geöffnet werden und werden durch spezielle Stoßdämpfer in geöffneter Position gehalten.

**Abb. 4.18****Vorderes und hinteres Fenster**

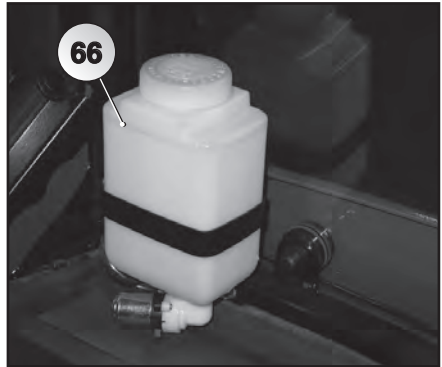
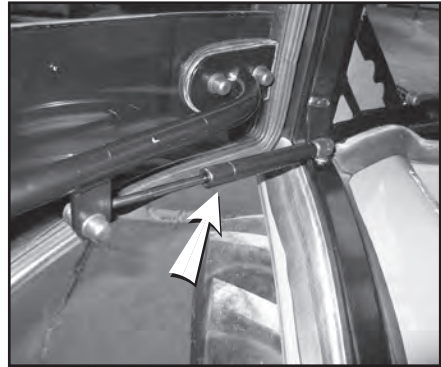
Das hintere Fenster kann geöffnet werden.

Dazu wird der Sperrgriff gegen den Uhrzeigersinn gedreht und danach die Scheibe gedrückt. Spezielle Stoßdämpfer halten die Scheibe in geöffneter Position.

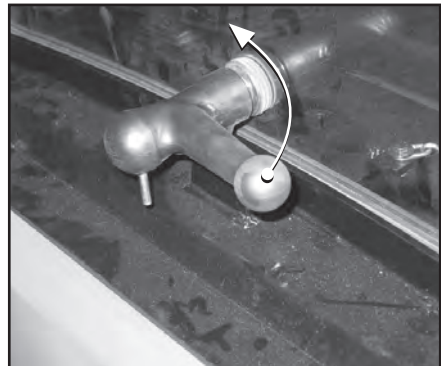
**Abb. 4.19**

Teil 3: Heizung und Klimaanlage

Der Kabineninnenraum ist mit einigen Lüftungsöffnungen ausgestattet, die ausgerichtet werden können, um den Luftstrom wie gewünscht zu verteilen (59-60). Die Bedienelemente für die Belüftung und Heizung sind an der oberen Kabinenverkleidung angebracht (Abb. 4.20)

⚠ Achtung:

Wenn der Traktor bzw. die Klimaanlage über einen längeren Zeitraum nicht verwendet wird, sollte die Anlage wöchentlich mindestens 15 Minuten eingeschaltet werden, damit sie funktionstüchtig bleibt und um eventuellen Gasleckagen des Kompressors vorzubeugen.



Abb. 4.20

3.1 Heizung

Der Einstellknopf (56) dient zum Einstellen der Kabineninnentemperatur von kalt bis warm und kann in alle gewünschten Zwischenpositionen gestellt werden. Zur Temperaturregulierung wird das Kühlwasser des Motors verwendet. Aus der Position (C) -Geschlossen- kann der Hahn bis auf die maximale Öffnung (A) gedreht werden, die der maximalen Heizstärke entspricht.

Zum Einleiten von Luft ist der Lüftergeschwindigkeitsknopf (54) zu drehen.

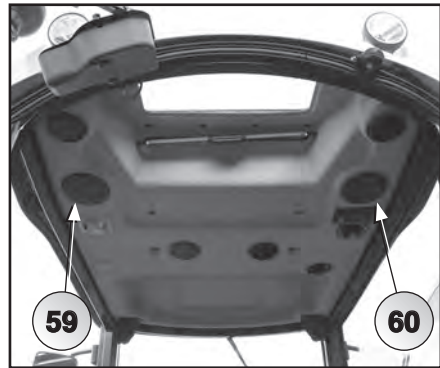

Abb. 4.21

⚠ Achtung:

Zum schnellen Aufheizen der Kabine sind die Luftschlitze des Warmluftkreislaufs der Kabine zu öffnen.

⚠ Achtung:

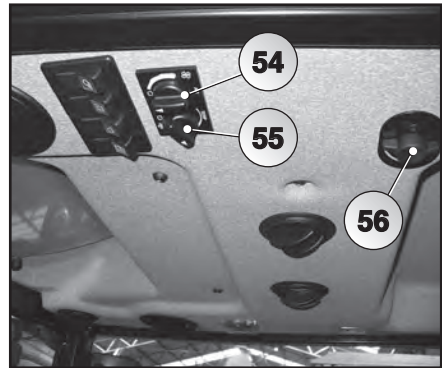
Bei laufender Heizung ist sicherzustellen, dass der Klimaanlageknopf (55) in geschlossener Position ist.



Abb. 4.22

3.2 Klimaanlage

Anmerkung:

Vor dem Einschalten der Klimaanlage sicherstellen, dass der Heizungsknopf (56) in geschlossener Position ist. Überprüfen, dass die Seitentüren und das hintere Fenster geschlossen sind.

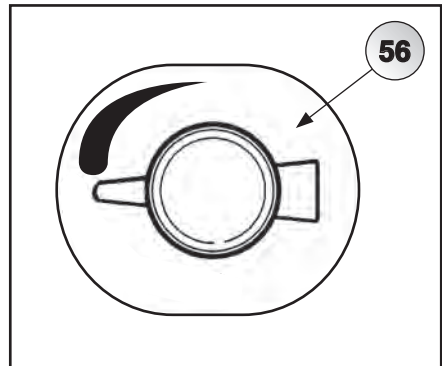
Zum Klimatisieren der Kabine ist folgendermaßen vorzugehen:

- Bei laufendem Motor den Temperaturreglerknopf (55) um 1/4 von der Abstellstellung im Uhrzeigersinn drehen;
- Den Lüftergeschwindigkeitsknopf (54) im Uhrzeigersinn auf die Höchstgeschwindigkeit einstellen;
- Den Temperaturreglerknopf (55) so einstellen, dass in der Kabine durch Ausrichten der Lüftungsslitze eine gleichmäßige Luftverteilung erzielt wird.

Traktor in Ausführung mit Kabine

Für optimale Resultate mit der Klimatisierungsanlage wird empfohlen, die Fenster und Türen der Kabine immer dicht geschlossen zu halten. Die größte Wirkung wird mit Flügelgeschwindigkeit in Stellung 1 bzw 2 und dem Thermostat auf ¼ seiner Drehung erzielt (die Angaben auf dem Schildchen des Steuerungsknopfs beachten).

Den Umweltbedingungen gemäß, kann die Verwendung des Thermostats in maximaler Kälteposition das Gefrieren der Verdampfgruppe verursachen und zu Wirkungsverminderung bzw.

Wasserverlust aus der Gruppe selbst führen Falls das passieren sollte, das Thermostat in die OFF-Stellung bringen (im Gegenuhrzeigersinn völlig gedreht), und die Lüftung auf Höchstposition 3 Minuten lang eingeschaltet lassen.



Abb. 4.23

Anmerkung:

Der Hersteller des Traktors haftet nicht für Personen- und Sachschäden aufgrund mangelhafter Wartung bzw. Reparatur.

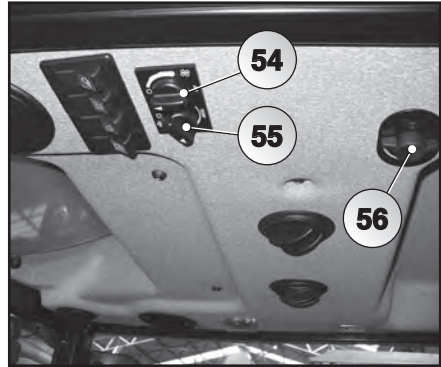

Abb. 4.24

Anmerkung:

Mit einer niedrigeren Lüftergeschwindigkeit wird kühlere Luft erzielt.

⚠ Achtung:

Den Kabinenluftfilter (116) in den vorgeschriebenen Abständen reinigen (siehe Kapitel 6 - Wartung) und Spezialfilter verwenden, wenn mit chemischen Produkten gearbeitet wird.



Abb. 4.25

Sezione 4 : Pannello strumento analogico

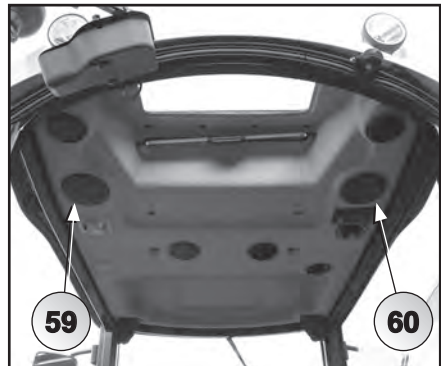

Abb. 4.26

70	Arbeitsstundenanzeige	
72	Standbremsenkontrollleuchte aktiviert	rot
73	Geschwindigkeitsbereich schnell	
74	Anhängerparkleuchte	rot
75	Kontrollleuchte Getriebeölfilter	rot
76	Kontrollleuchte Getriebeöldruck	rot
77	Kontrollleuchte Motorluftfilter	rot
78	Fernlichtkontrollleuchte	blau
79	Kontrollleuchte Positionsleuchten	grün
80	Geschwindigkeitsbereich langsam	
81	Kontrollleuchte Batterie	rot
82	Kontrollleuchte Kerzenvorwärmung	rot
83	Kontrollleuchte Motoröldruck	rot
84	Blinkerkontrollleuchte	grün
85	Kraftstoffstandanzeige	
86	Temperaturanzeige Motorkühlwasser	
87	Motordrehzahlanzeige	

Sezione 5 : Pannello strumento digitale

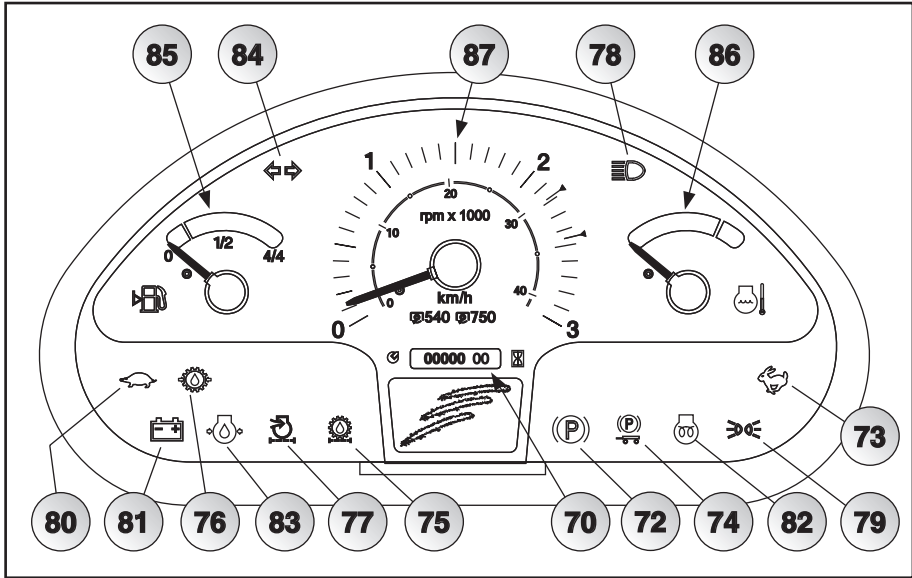

Abb. 4.27

INSTRUMENTE UND BEDIENELEMENTE

70	Arbeitsstundenanzeige	
71	Anzeige Zapfwellendrehzahl/km/h	
72	Standbremsenkontrollleuchte aktiviert	rot
73	Geschwindigkeitsbereich schnell	
74	Kontrollleuchte Anhängerparklichter	rot
75	Kontrollleuchte Getriebeölfilter	rot
76	Kontrollleuchte Getriebeöldruck	rot
77	Kontrollleuchte Motorluftfilter	rot
78	Kontrollleuchte Fernlicht	blau
79	Kontrollleuchte Positionslicht	grün
80	Geschwindigkeitsbereich langsam	
81	Kontrollleuchte Batterie	rot
82	Kontrollleuchte Kerzenvorwärmung	rot
83	Kontrollleuchte Motoröldruck	rot
84	Kontrollleuchte Blinker	grün
85	Kraftstoffstandanzeige	
86	Temperaturanzeige Motorkühlwasser	
87	Motordrehzahlanzeige	
90	Arbeitsstundenanzeige	
91	Digitales Display	

Digitales Display

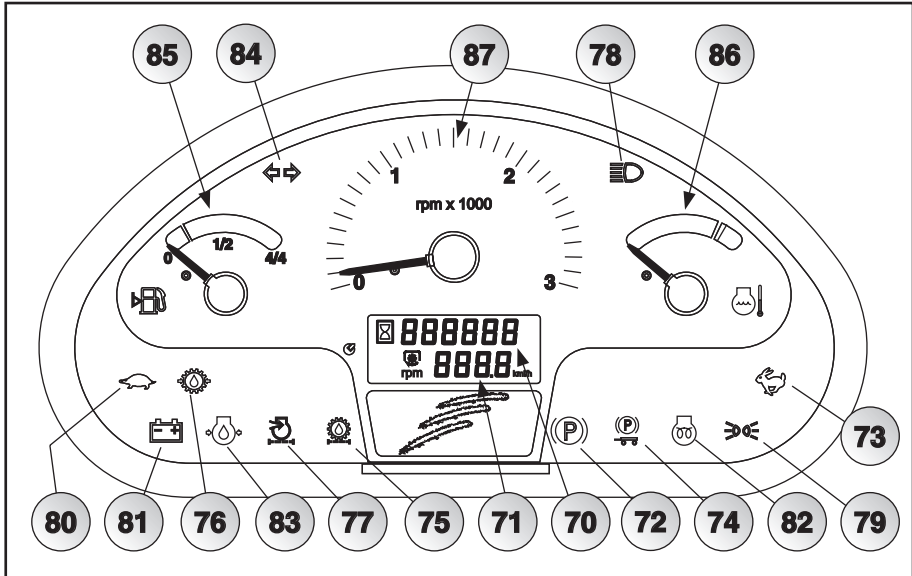
Bei Drehen des Zündschlüssels (12) in Position 1 (nur Kontakt) werden wie beim Anlassen des Motors auf dem Display zwei Informationen angezeigt:

- Die obere Zahl (LCD1) zeigt die Arbeitsstunden des Traktors an.
- Die untere Zahl (LCD2) zeigt die Fahrgeschwindigkeit des Traktors an (km/h).

Mit dem Druckknopf (21) kann die Funktion der in Position (LCD) gegebenen Informationen gewechselt werden, um die Drehzahl der Zapfwelle anzuzeigen..



Abb. 4.28



Abb. 4.29

Teil 6: Lenkradein- -stellung

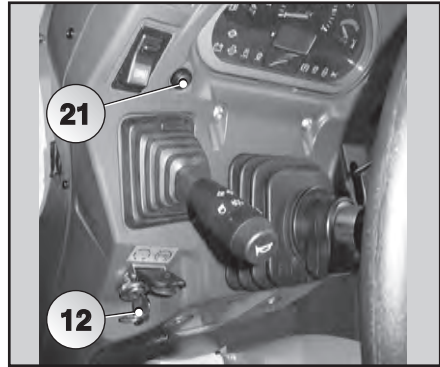
Das Lenkrad wirkt auf die Hydrolenkung, die ihrerseits wirkt auf:

- Das Hauptgelenk zum Lenken des Traktors in der AR-Ausführung;
- die Räder zum Lenken des Traktors in der RS-Ausführung.

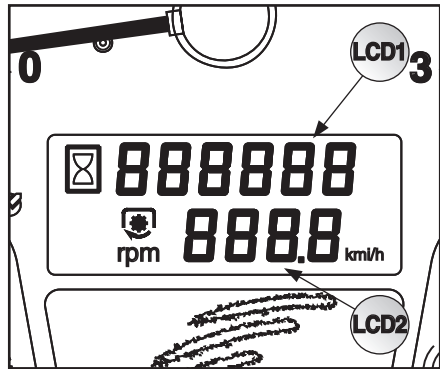
 **Achtung:**

Die Höheneinstellung des Lenkrads nur bei stillstehendem Traktor durchführen.

Die Höhe des Lenkrads wird durch Drehen des Hebels (9) verstellt. Durch Drehen des Hebels (9) wird die Positionssperre des Lenkrads aufgehoben und die Lenkradhöhe kann der Körpergröße des Fahrers angepasst werden.

Höhenverstellbares Lenkrad (AR-Ausführung)



Abb. 4.30

Kippbares Lenkrad (RS-Ausführung)

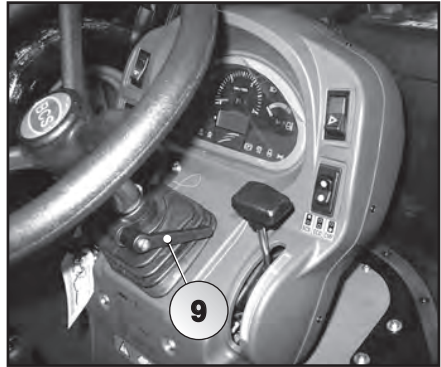

Abb. 4.31

Teil 7: Einstellen des Standard-Sitzes

Der Sitz des Traktors ist mit Vorrichtungen ausgestattet, mit denen dieser in der Längsrichtung, in der Höhe und in der vertikalen Richtung verstellt werden kann, um ihn dem Gewicht des Fahrers anzupassen.



Achtung:

Den Sitz nur bei stillstehendem Traktor verstellen.

7.1 Vertikale Einstellung (Fahrergewicht)

Die Einstellung der Sitzaufhängung erfolgt auf der Basis des Gewichts des Fahrers und wird durch Einwirken auf den Hebel (40) unter dem Gummischutz der Aufhängung durchgeführt.

Zum Durchführen dieses Einstellvorgangs ist folgendermaßen vorzugehen:

- Den Hebel (42) nach außen ziehen;
- Den Hebel (42) im Uhrzeigersinn drehen, um das von der Aufhängung getragene Gewicht zu erhöhen; den Hebel (42) drehen, um das von der Aufhängung getragene Gewicht zu reduzieren.

Anmerkung:

Es wird empfohlen, die Längs- und Höhenverstellung des Sitzes bei auf dem Sitz sitzendem Fahrer durchzuführen.

7.2 Längsverstellung

Durch Einwirken auf den Hebel (40) und Verschieben des Sitzes in der Längsrichtung (nach vorne oder nach hinten) wird der Sitz in die gewünschte Stellung gebracht. Nach erfolgter Verstellung den Hebel (40) loslassen, um den Sitz in der eingestellten Stellung zu blockieren.



Abb. 4.32

7.3 Höhenverstellung (vertikal)

Zum Verstellen der Sitzhöhe wird der Knopf (41) verwendet. Durch drehen dieses Knopfes im Uhrzeigersinn wird der Sitz nach unten, durch Drehen gegen den Uhrzeigersinn nach oben verstellt.

Teil 8: Verstellen des “Bostrom”-Sitzes (auf Bestellung)

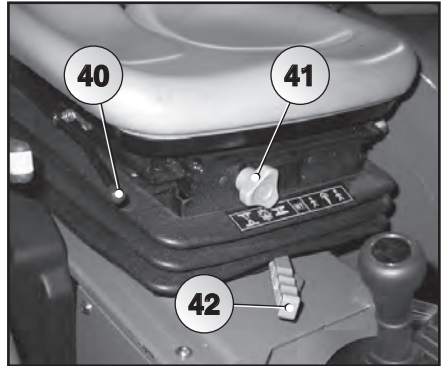
Der Sitz des Traktors kann in der Längsrichtung verstellt werden und ist mit einer Vorrichtung ausgestattet, mit der er in der vertikalen Richtung eingestellt werden kann, um ihn dem Gewicht des Fahrers anzupassen.



Achtung:

Den Sitz nur bei stillstehendem Traktor verstellen.

8.1 Einstellung nach Fahrergewicht

Mit Hebel (45) kann die Vorrichtung auf das Fahrergewicht eingestellt werden, wobei die Anzeige (46) den eingegebenen Wert im Vergleich zu dem des Kennschildes angibt.

Dazu folgendermaßen vorgehen:

- den Hebel (45) nach außen ziehen;
- den Drehknopf des Hebels so drehen, dass im Fenster das Symbol + erscheint, wenn ein höheres Fahrergewicht bzw. das Symbol – wenn ein geringeres Fahrergewicht eingegeben werden soll als derzeit eingestellt.
- daher den Hebel so betätigen, dass die Anzeige (46) auf die gewünschte Position gestellt wird; danach den Hebel (45) wieder nach innen ziehen;
- nachdem der Sitz auf das Fahrergewicht eingestellt wurde, müssen die Folgeeinstellungen wie folgt mit darauf sitzendem Fahrer vorgenommen werden.

8.2 Längsverstellung

Anmerkung:

Es wird empfohlen, die Längs- und Höhenverstellung des Sitzes mit auf dem Sitz sitzenden Fahrer durchzuführen.

Durch Einwirken auf den Hebel (43) und Verschieben des Sitzes in der Längsrichtung wird der Sitz in die gewünschte Stellung gebracht. Nach erfolgter Verstellung den Hebel loslassen und prüfen, dass der Sitz in der eingestellten Stellung blockiert ist.



Abb. 4.33

8.3 Einstellung der Federung

Den Knopf (44) in den Ösen des Gitters bis zum entsprechenden vertikalen Einstellwert schieben, wie am Kennschild angegeben.

Teil 9: Rundum-leuchte

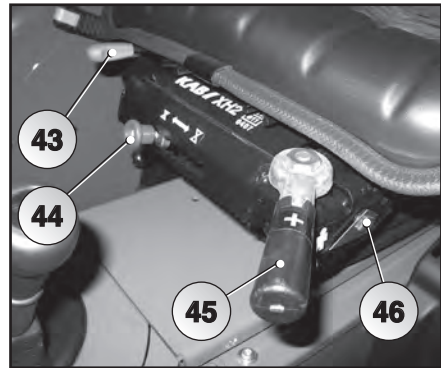
Traktor in Ausführung mit Kabine

Die mit einer Kabine ausgestatteten Traktoren sind an der Kabinenrückseite mit einer Rundumleuchte versehen.

Dieses Licht wird mit dem in der Kabine angebrachten Schalter (51) eingeschaltet.

Traktorausführung mit Plattform

Bei der Traktorausführung mit Plattform muss die Rundumleuchte bei Bedarf an dem Sicherheitsrahmen (Rollbar) angebracht werden.

Die Rundumleuchte wird durch Anschließen des dem Kit "Rundumleuchte" beigestellten speziellen Steckverbinders

an die Hilfssteckdose (16) (12 V) links am Armaturenbrett eingeschaltet.



Abb. 4.34



Abb. 4.35



Abb. 4.36

Kapitel 5: Gebrauchs-anweisungen

Inhaltsverzeichnis

Teil 1: Ausrichtung des Fahrer-sitzes (umkehrbar).....	89
Teil 2: Anlassen des Motors	91
Teil 3: Anlassen des Motors bei niedriger Außentemperatur	93
Teil 4: Einfahrzeit.....	94
Teil 5: Abstellen des Motors	95
Teil 6: Anlassen des Traktors.....	96
Teil 7: Gaspedal	97
Teil 8: Manueller Beschleunigungs-hebel	97
Teil 9: Anhalten des Traktors	98
Teil 10: Kupplungs-pedal.....	99
Teil 11: Schalthebel.....	100
11.1 Geschwindigkeits-bereichhebel	100
11.2 Umkehrhebel.....	101
11.3 Schalthebel	102
Teil 12: Fahr- und Standbremse.....	105
Teil 13: Bedienelemente am Armaturenbrett.....	107
Teil 14: Zapfwelle	109
Teil 15: Differential-sperre	115
Teil 16: Zughaken.....	116
6.1 Maximale Last auf dem hinteren Anschluss, Version "RS"	124
16.2 Maximale Last auf dem hinteren Anschluss, Version "MT".....	132
16.3 Maximale Last auf dem hinteren Anschluss, Version "AR"	136
Teil 17: Anbaugerätean-schluss (Dreipunkt-anschluss).....	148
17.1 Normales hinteres Anbaugerätehebewerk	157
17.2 Hinteres Anbaugerätehebewerk mit hydraulischer Aufhän- gung "Dual Floating System" - Ausführung	158
17.3 Hinteres Anbaugerätehebewerk mit kontrollierter Position und Kraft	159
17.4 Hilfshydraulikverteiler.....	161

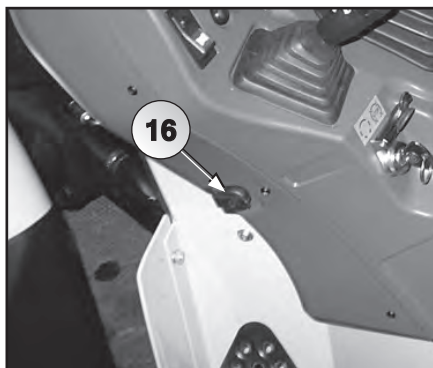
Teil 18: Räder ausbauen	163
18.1 Einstellung der Spurbreite.....	164
Teil 19: Transport Anmerkung: des Traktors	170
Teil 20: Vordere ballasten	171
Teil 21: Vorrichtung mit proportionaler Steuerung durch Joystick RS-AR Ausführung	172

Teil 1: Ausrichtung des Fahrer-sitzes (umkehrbar)

⚠ Achtung:

Beim Gebrauch des Traktors muss der Sicherheitsrahmen immer montiert B und in senkrechter Stellung sein. Der Rahmen selbst darf nur kurzfristig nach vorne umgeklappt werden, wenn es aus Gründen der Traktorhöhe notwendig ist.

Anmerkung:

Die Vorgänge und Hinweise bezüglich der Ausrichtung des Fahrersitzes gelten sowohl für die Ausführungen mit Plattform als mit Kabine.

Der Fahrersitz des Traktors kann in die normale Fahrtrichtung (A) oder um 180° in die umgekehrte Position (B) ausgerichtet werden.

Anmerkung:

Bei Drehen des Fahrersitzes um 180° stellt sich der Flussumkehrer der hydrolenkung automatisch so ein, dass die Lenkung der Maschine immer der Drehrichtung des Lenkrads entspricht.

⚠ Achtung:

Beim Befahren öffentlicher Straßen muss der Fahrersitz des Traktors immer in die normale Fahrtrichtung ausgerichtet sein.

Beim Umkehren des Fahrersitzes müssen folgende Hinweise beachtet werden:

⚠ Achtung:

Der Motor muss abgestellt und die Standbremse eingelegt sein.



Abb. 5.1



Abb. 5.2

- 1 - Das Lenkrad auf hoch stellen;
- 2 - Die drei Schaltungshebel (2) (3) (4) (Abb. 5.3) auf die Leerlaufstellung einstellen;
- 3 - Den Entsperrungshebel (121) ziehen und den Sitz bis zum Einrasten Sicherheitssperre (122) heben;
- 4 - Die Sitz-Armaturen Brett-Einheit um 180° gegen den Uhrzeigersinn drehen, um von der normalen Fahrposition (Straßenverkehr) in die umgekehrte Richtung (Abb. 5.3) zu wechseln; im Uhrzeigersinn drehen, um aus der umgekehrten Position in die normale Fahrposition zu wechseln;
- 5 - Die Sicherheitssperre (122) lösen und den Sitz absenken, bis der Hebel (121) wieder in der Sperrposition einrastet;

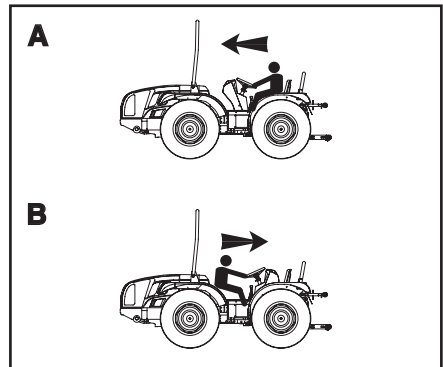

Abb. 5.3



Abb. 5.4

Anmerkung:

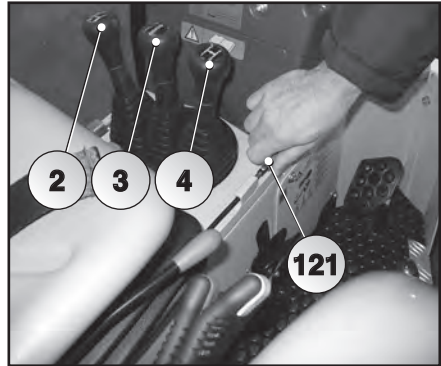
Damit der Fahrer das Gaspedal (7) auch bei in umgekehrte Position gedrehtem Fahrersitz betätigen kann, ist das entsprechende Pedal (7) auf beiden Trittbrettern montiert.



Abb. 5.5

Anlassen des Motors

⚠ Achtung:
 DEN MOTOR NICHT IN
 GESCHLOSSENEN RÄUMEN
 ANLASSEN - ABGASE SIND GIFTIG.

⚠ Achtung:
 BEI STILLSTEHENDEM TRAKTOR
 UND ABGESTELTDEM MOTOR
 MUSS DIE STANDBREMSE IMMER
 GEZOGEN SEIN.

⚠ Achtung:
 Den Motor nur starten, wenn man am
 Fahrerplatz sitzt.

Anmerkung:
 Eine Sicherheitsvorrichtung verhindert
 das Anlassen des Motors wenn das
 Kupplungspedal nicht bis an den
 Anschlag getreten ist.

Anmerkung:
 Bei Drehen des Zündschlüssels in
 Position 1 führt das digitale Instrument
 eine kurze Funktionsprüfung durch
 und schaltet alle Kontrollleuchten
 am Display ein. Dann werden die
 Betriebsstunden des Motors angezeigt.

- 1 - Kontrollieren, dass sich der Standbremsenhebel (19) in der gezogenen Position befindet;
- 2 - Kontrollieren, dass alle Bedienungshebel in neutraler Stellung sind;
- 3 - Kontrollieren, dass alle Bedienungsschalter ausgeschaltet sind;
- 4 - Das Kupplungspedal (1) bis zum Anschlag treten und in dieser Stellung belassen;
- 5 - Das Gaspedal (7) bis auf den halben Hub treten;
- 6 - Den Zündschlüssel (12) in den

entsprechenden Schalter stecken und im Uhrzeigersinn in Position 1 drehen. Kontrollieren, dass sich folgende Kontrollleuchten der Instrumententafel einschalten:

- Vorglühkerzen (82)
- Motoröl Druck (83)
- Batterieladezustand (81)
- Gezogene Standbremse (72)

Sobald die Kontrollleuchte (82) der Vorglühkerzen gelöscht wird, den Schlüssel im Uhrzeigersinn drehen und in Position 2 lassen; bei angelassenem Motor den Schlüssel loslassen, der automatisch in Position 1 zurückkehrt;

- 7 - Bei laufendem Motor überprüfen, dass alle roten Kontrollleuchten gelöscht sind (Standbremse ausgenommen);
- 8 - Falls eine oder mehrere rote Kontrollleuchten weiterhin eingeschaltet sind, ist der Motor abzustellen, nach der Ursache zu suchen und diese zu beheben.

⚠ Achtung:
 NICHT VERSUCHEN, DEN MOTOR LÄNGER ALS 5 SEKUNDEN ANZULASSEN.

⚠ Achtung:
 Zum Vermeiden möglicher Unfälle ist Personen zu verbieten, sich auf die Kotflügel oder andere Traktorteile und Anbaugeräte zu setzen.

⚠ Achtung:
 Bei laufendem Motor ist der Sicherheitsabstand zum Laufrad einzuhalten.

Anmerkung:
TURBOMOTOR: Zum Schmieren des Turbokompressors wird empfohlen, den Motor einige Minuten mit Mindestdrehzahl laufen zu lassen. Dann wird der Motor auf eine Drehzahl von 1000-1200 UpM hochgefahren und nicht weiter erhöht, bis der Motor die normale Betriebstemperatur erreicht hat.



Abb. 5.6



Abb. 5.7

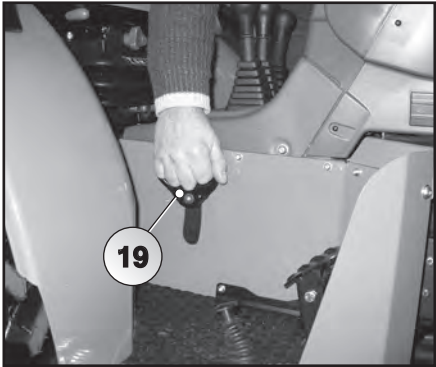

Abb. 5.8

Teil 3: Anlassen des Motors bei niedriger Außentemperatur

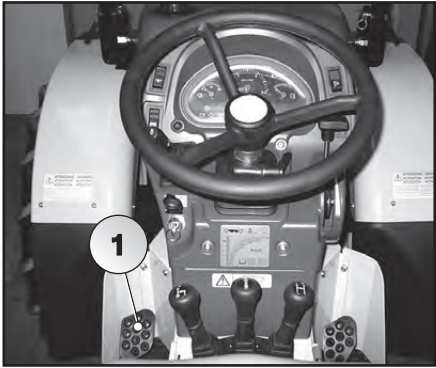
Anmerkung:
Bei niedrigen oder bei 0°C Grad liegenden Außentemperaturen ist zu überprüfen, dass der Kühlkreislauf Frostschutzmittel enthält.

⚠ Achtung:
Keine Flüssigkeiten (Äther) einspritzen, um das Anlassen bei niedrigen Temperaturen zu erleichtern. Der Traktor ist mit einem Kaltstartsysteem ausgestattet.

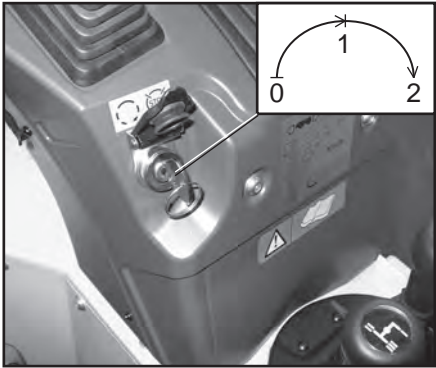
Es ist folgendermaßen vorzugehen:

- 1 - Kontrollieren, dass der Standbremsenknauf (19) gezogen ist;
- 2 - Kontrollieren, dass alle Bedienungshebel in neutraler Stellung sind;
- 3 - Kontrollieren, dass alle Bedienungsschalter ausgeschaltet sind;
- 4 - Das Kupplungspedal (1) bis zum Anschlag drücken und gedrückt halten;
- 5 - Das Gaspedal (7) bis auf Hälfte des Hubs treten;
- 6 - Den Zündschlüssel (12) in den entsprechenden Schalter stecken und im Uhrzeigersinn auf Position 1 Vorwärmen drehen.

Den Zündschlüssel 20 Sekunden in dieser Position belassen und ihn dann in Position 2 "START" drehen, Wenn der Motor nach 15 Sekunden nicht angelaufen ist, wird der Schlüssel wieder auf Position 2 Vorwärmen gestellt.

Wenn der Motor nicht anläuft, ist der Vorwärm- und Anlassvorgang zu wiederholen.

Anmerkung:
Wenn der Motor nach drei Anlassversuchen immer noch nicht läuft und Qualm aus dem Auspuff austritt, ist der Anlassvorgang ohne Thermostarter zu wiederholen.

⚠ Achtung:
NICHT VERSUCHEN DEN MOTOR LÄNGER ALS 15 SEKUNDEN ANZULASSEN.

Anmerkung:
Zwischen den verschiedenen Anlassversuchen sollte eine Pause von mindestens 1 Minute eingehalten werden.

Falls der Motor nicht leicht und regulär angelassen werden kann, ist nicht unnötig weiter zu versuchen, den Motor zu starten, da sich die Batterie entlädt. Vielmehr sollte man versuchen, eventuell in der Kraftstoffzuleitung vorhandene Luft abzulassen. Wenn das Problem weiterhin besteht, ist folgendermaßen vorzugehen:

- Überprüfen, dass die Kraftstofffilter nicht verstopft sind.
- Batterie und Funktionstüchtigkeit des Thermostarters überprüfen.
- Überprüfen, dass die Sicherungen des Anlasskreises funktionstüchtig sind und dass das Kraftstoffsperrventil geöffnet ist (den Vertragshändler oder den Vertreter kontaktieren).

Anmerkung:
Bei niedriger Außentemperatur und kaltem Motor kann der Kühler mit einem Schutzschirm abgedeckt werden. Den Schutzschirm entfernen, sobald die normale Betriebstemperatur erreicht ist.

GEBRAUCHSANWEISUNGEN

Teil 4: Einfahrzeit

Während der Einfahrzeit müssen folgende Vorsichtsmaßnahmen getroffen werden:

- 1 - Betriebsstunden des Traktors ausschlaggebend für die Leistung und die Lebensdauer des Motors sind. Der Traktor sollte von Anfang an unter möglichst genau den späteren normalen Arbeitsbedingungen des Motors entsprechenden Bedingungen eingesetzt werden.
- 2 - Beim Schleppen von Lasten niedrige Gänge einlegen.
- 3 - Während der Einfahrzeit des Öfteren kontrollieren, dass Schrauben, Schraubbolzen, Muttern, usw. richtig angezogen sind.
- 4 - Für eine lange Lebensdauer der Kupplung müssen sich die Kupplungsscheiben korrekt gesetzt haben.

Anmerkung:

Die Kupplung während der ersten 15 Arbeitsstunden des Traktors häufig, doch vorsichtig, ein- und auskuppeln.
--

Teil 5: Abstellen des Motors

- 1 - Wenn verwendet, den Beschleunigungshebel (18) auf die niedrigste Position stellen;
- 2 - Den Zündschlüssel (12) gegen den Uhrzeigersinn in Position 0 bringen;
- 3 - Die Standbremse aktivieren, indem der Knauf (19) gegen den Uhrzeigersinn gedreht und gehoben wird. Auf der Instrumententafel überprüfen, dass die rote Standbremsen-Kontrollleuchte eingeschaltet ist.

Anmerkung:

Nach dem Betrieb unter voller Belastung ist beim Abstellen des Motors folgendermaßen vorzugehen: Es wird empfohlen, den Motor vor dem Abstellen noch 3-4 Minuten mit Mindestdrehzahl weiterlaufen zu lassen. Dadurch kann der überhitzte Turbokompressor auf eine annehmbare Temperatur abkühlen.



Abb. 5.9



Abb. 5.10

Teil 6: Anlassen des Traktors

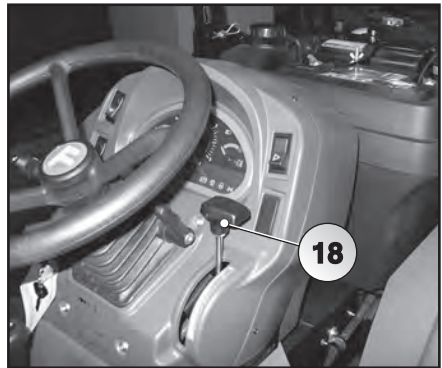
⚠ Achtung:

Prima di azionare il trattore, prendere coscienza con i comandi, il sistema frenante, la trasmissione, la P.d.F., i comandi del bloccaggio del differenziale e il comando di arresto del motore.

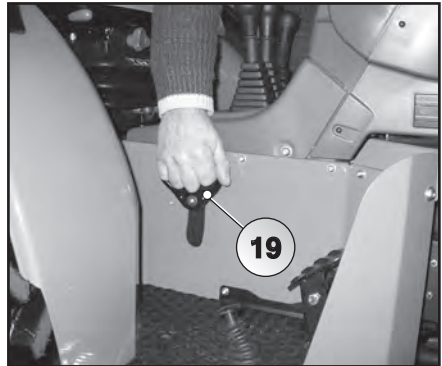
Anmerkung:

Während der ersten 50 Betriebsstunden darf der Motor nur bis max. 70% der Höchstleistung verwendet werden.

- 1 - Bei laufendem Motor das Kupplungspedal (1) bis an den Anschlag treten;
- 2 - Den gewünschten Gang mit dem Hebel (3) einlegen;
- 3 - Den gewünschten Bereich mit dem Hebel (2) einstellen;
- 4 - Die gewünschte Fahrrichtung mit dem Umkehrhebel (4) einstellen;
- 5 - Die Standbremse durch Drehen des Hebels (19) gegen den Uhrzeigersinn und Treten des Bremspedals (6) (AR-Ausführung) oder beider Bremspedale (5) (RS-Ausführung) lösen (Abb. 4.1).
- 6 - Das Kupplungspedal (1) langsam loslassen und den Motor mit dem entsprechenden Pedal (7) langsam

⚠ Achtung:

Auf in der Nähe stehende Personen achten, insbesondere beim Rückwärtsfahren.

Anmerkung:

Nicht mit getretenem Kupplungspedal fahren und die Wartung der Kupplung nicht vernachlässigen, um Schäden zu vermeiden.



Abb. 5.11



Abb. 5.12

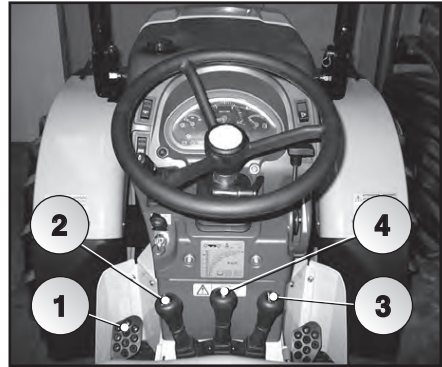

Abb. 5.13

Teil 7: Gaspedal

Bei Betätigung des Gaspedals (7) wird die Position des manuellen Beschleunigungshebels (18) ausgeschlossen, wenn die Motordrehzahl erhöht wird. Beim Loslassen des Pedals kehrt der Motor wieder auf die vom manuellen Beschleunigungshebel vorgegebene Drehzahl zurück.

Bei Betätigung des Gaspedals muss der manuelle Beschleunigungshebel in der Mindestposition sein.

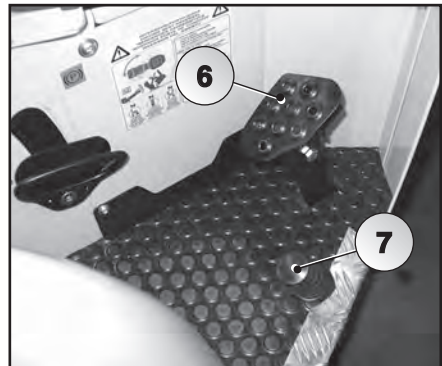
Teil 8: Manueller Beschleunigungshebel

Der Hebel (18) dient zur manuellen Beschleunigung der Motordrehzahl und hält diese konstant.

Der vollständig nach oben geschobene Hebel entspricht der "Mindestdrehzahl", während die Drehzahl beim Verschieben des Hebels nach unten langsam erhöht wird.

 **Achtung:**

Der manuelle Beschleunigungshebel kann nur verwendet werden, wenn mit einer konstanten Motordrehzahl gearbeitet werden soll.

Der Hebel darf nicht beim Befahren von Straßen verwendet werden

Anhalten des Traktors

Zum kurzen Anhalten des Traktors ist folgendermaßen vorzugehen:

- 1 - Die Motorgeschwindigkeit reduzieren;
- 2 - die Kupplung Motor-Getriebe auskuppeln, indem das Kupplungspedal (1) bis zum Anschlag getreten wird;
- 3 - bei stillstehendem Traktor den Geschwindigkeitshebel (4) in die neutrale Stellung bringen und das Kupplungspedal (1) langsam loslassen.



Abb. 5.14

Zum endgültigen Anhalten des Traktors ist wie nachfolgend beschrieben vorzugehen, wobei die in Abschnitt 5 "Abstellen des Motors" enthaltenen Anleitungen zu beachten sind. Die Standbremse ziehen.



Abb. 5.15



Abb. 5.16

Teil 10: Kupplungs- pedal

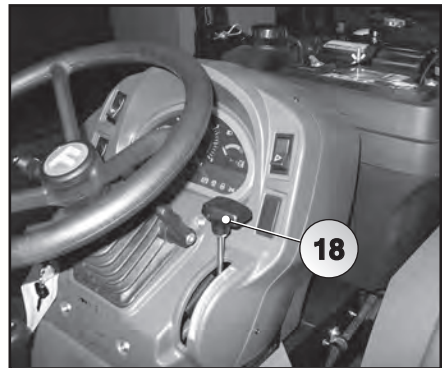
Die Motor-Getriebekupplung ist eine mechanisch betätigte ölbadgeschmierte Mehrscheibenkupplung. Mit dem Pedal (1) wird die Kupplung ein- und ausgekuppelt:

- Bis an den Anschlag getretenes Pedal = ausgekuppelte Kupplung;
- losgelassenes Pedal = eingekuppelte Kupplung

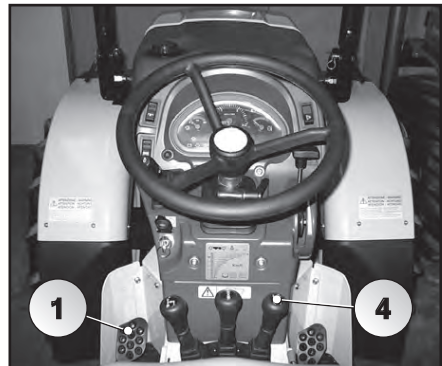
Wenn der Motor unter Volllast läuft, ist zu vermeiden, die Kupplung rutschen zu lassen, um eine höhere Drehzahl zu erhalten. Zu diesem Zweck ist ein niedrigerer Gang einzulegen.



Abb. 5.17

! Achtung:

Den Fuß nie auf dem Kupplungspedal lassen.

Anmerkung:

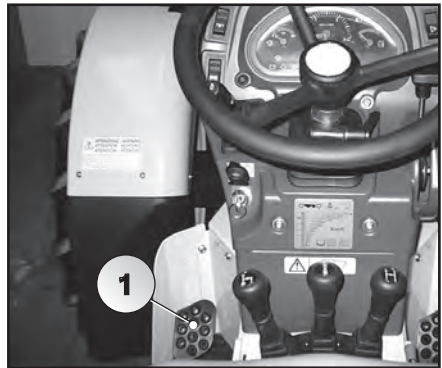
Ein Sicherheitsschalter verhindert das Anlassen des Motors, wenn das Kupplungspedal nicht bis zum Anschlag getreten ist.

Teil 11: Schalthebel

11.1 Geschwindigkeitsbereichshebel

Mit dem Hebel (2) können vier verschiedene arbeitsgeschwindigkeitsbereiche für jede mit dem Schalthebel (4) eingestellte Arbeitsgeschwindigkeit gewählt werden. Jeder arbeitsgeschwindigkeitsbereich ist durch eine römische zahl gekennzeichnet, die auf dem hebelgriff (2) angegeben ist:

- I - Langsamer Geschwindigkeitsbereich
- II - Normaler Geschwindigkeitsbereich
- III - Hoher Geschwindigkeitsbereich

Zum Wechseln von einem auf den anderen Arbeitsgeschwindigkeitsbereich muss die Motorkupplung durch Treten des Pedals (1) ausgekuppelt werden. Dann ist der Traktor anzuhalten und der gewünschte geschwindigkeitsbereich mit dem entsprechenden Hebel (2) zu wählen.

⚠ Achtung:

Nicht versuchen, den Geschwindigkeitsbereich bei fahrendem Traktor zu wechseln.



Abb. 5.18

11.2 Umkehrhebel

Mit dem Hebel (3) kann die Fahrtrichtung des Traktors gewählt werden. Das Einlegen der Vorwärts- und Rückwärtsgänge ist synchronisiert.

Zum Einlegen der Gänge muss die Motorkupplung ausgekuppelt werden, indem das Pedal (1) bis an den Anschlag getreten und der Traktor angehalten wird. Dadurch wird die Lebensdauer der Synchronisierungseinrichtungen verlängert.

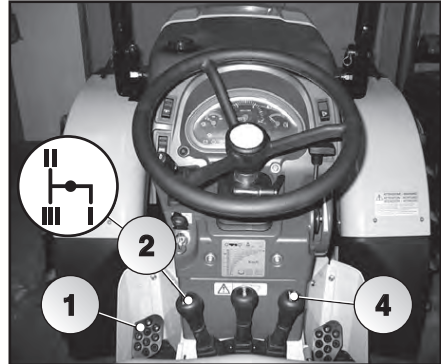

Abb. 5.19

! Achtung:

Nicht versuchen, die Fahrtrichtung bei sich bewegendem Traktor zu ändern.

11.3 Schalthebel

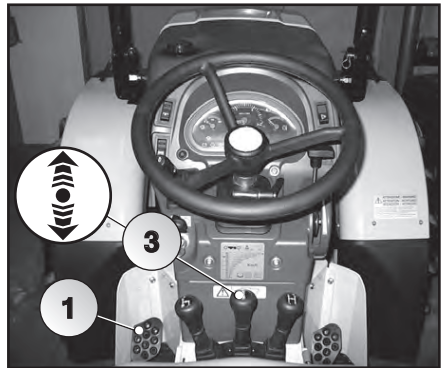
Mit dem Schalthebel (4) können 4 vollständig synchronisierte Geschwindigkeiten sowohl in den Vorwärts- als den Rückwärtsgängen eingeschaltet werden

Zum Wechseln von einem auf den anderen Gang im gleichen Bereich ist das Kupplungspedal (1) zu treten und der Hebel (4) zu betätigen; es ist nicht notwendig, den Traktor anzuhalten. Jeder Gang ist durch eine Nummer am Hebelgriff (4) gekennzeichnet:

- a - Erster Gang
- b - Zweiter Gang
- c - Dritter Gang
- d - Vierter Gang

Der Aufkleber (123) auf der rechten Seite direkt unter dem Lenkrad zeigt die perfekte Progression der Schaltstufen ohne Übereinanderlagerung der Geschwindigkeiten sowohl im Vorwärtsgang, als auch im Rückwärtsgang für die angegebenen Reifen und einer zwischen 400 und 600 UpM liegenden Drehzahl (Abb. 5.21 und Abb. 5.22).



Abb. 5.20



Abb. 5.21

GEBRAUCHSANWEISUNGEN

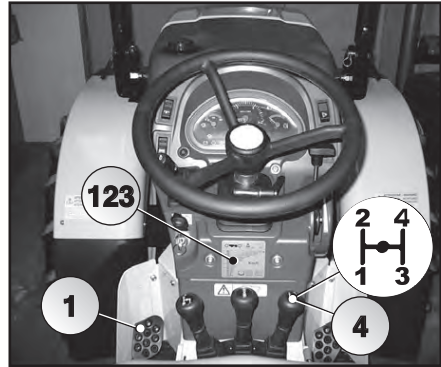

Abb. 5.22

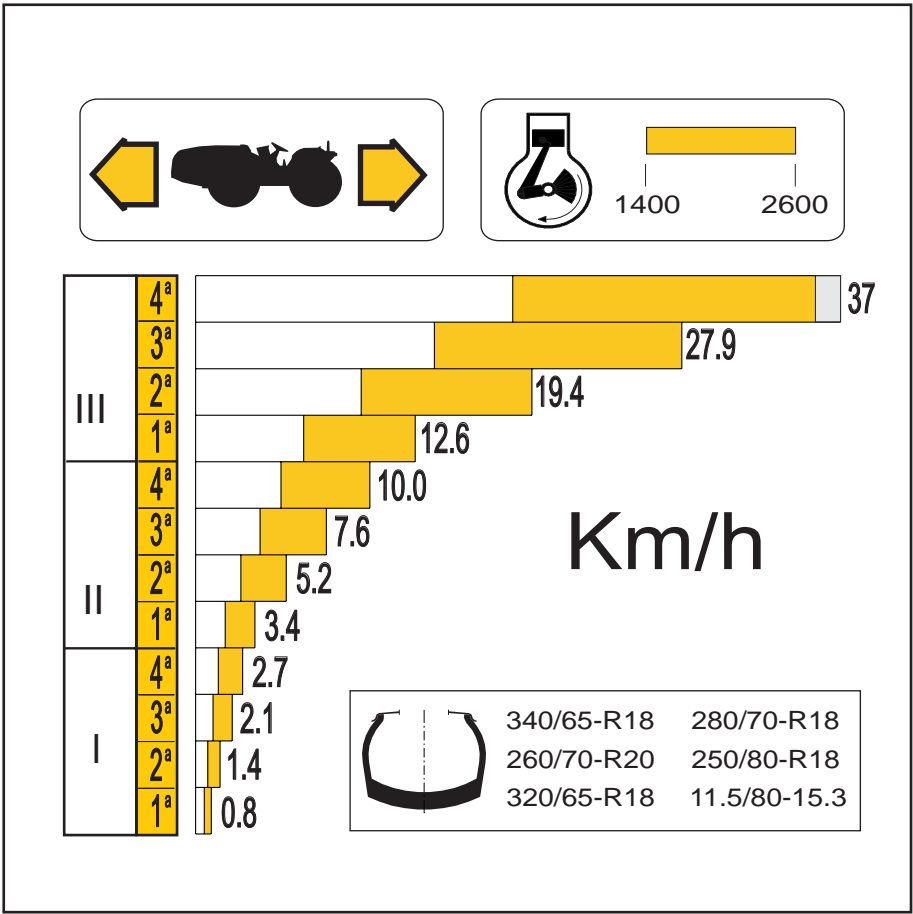
Teil 12: Fahr- und Standbremse

Die **Fahrbremsen** an den hinteren Rädern sind Mehrscheibenbremsen mit mechanischer Betätigung.

Bei den AR-Ausführungen erfolgt das Bremsen des Traktors mittels eines Pedals (6).

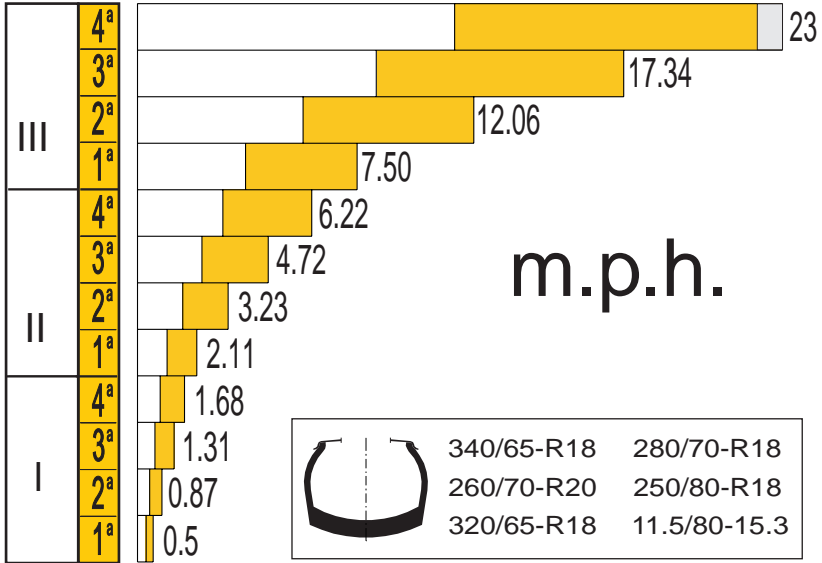
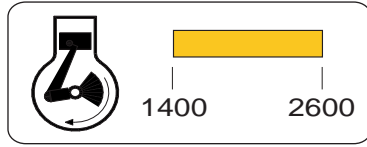
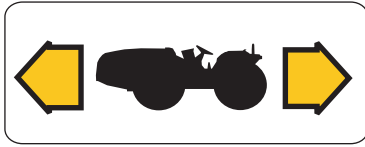
Bei den RS-MT - Ausführungen wird der Traktor mit zwei Pedalen (5) gebremst, die getrennt die Bremse jedes Hinterrads aktivieren. Das Bremsen mit einem einzigen Pedal erlaubt ein engeres Lenken, denn beim Blockieren des an der Kurveninnenseite liegenden Hinterrads dreht sich der Traktor beim Fahren von Kurven um das blockierte Rad.

Die Bremsen können bei Normalbetrieb und im Straßenverkehr gleichzeitig eingesetzt werden, indem beide Pedale mit dem entsprechenden Riegel (124) blockiert werden.

Bei Wendefahrt, wie bei der RS-Ausführung, steht nur ein Brempedal zur Verfügung.

⚠ Achtung:

Beim Fahren auf Straßen müssen die Bremspedale immer gekoppelt sein, um das gleichzeitige Bremsen aller vier räder zu gewährleisten. Die Pedale beim Fahren auf Straßen niemals einzeln betätigen.

⚠ Achtung:

Bei nachlassender Bremswirkung ist sofort nach der Ursache zu suchen und die Störung zu beheben.

⚠ Achtung:

Bei der Arbeit an Hängen sind die Bremsen nur so lange wie unbedingt notwendig zu betätigen.

⚠ Achtung:

Immer die Motorbremse durch Einlegen eines langsamen Gangs nutzen.

⚠ Achtung:

Wendegang sind die Bremspedale immer gekoppelt zu benutzen.



Abb. 5.23



Abb. 5.24

Die **Standbremse** wirkt auf den Hinterantrieb und wird mechanisch mit einem Hebel (19) auf der rechten Seite betätigt.

Durch Ziehen des Hebels nach oben wird die Standbremse betätigt und durch Drehen im Uhrzeigersinn festgestellt.

Durch Drücken nach unten und leichtes Drehen des Hebels (19) gegen den Uhrzeigersinn wird die Standbremse gelöst.

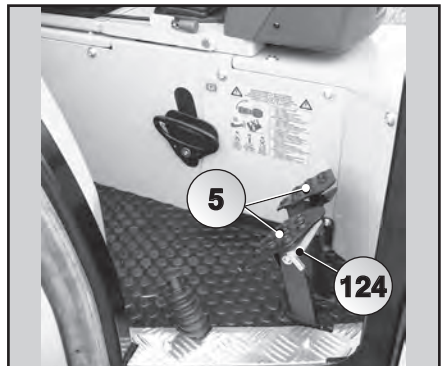
Eine spezielle rote Kontrollleuchte (72) schaltet sich an der Instrumententafel ein, wenn die Standbremse eingelegt ist.

**Abb. 5.25****Abb. 5.26**

Teil 13: Bedienelemente am Armaturenbrett

Die **Anlassschalter** (12) kann auf drei Positionen verstellt werden:

- Pos.0 - Kein Kreis steht unter Spannung, ausgenommen der Notbeleuchtungsschalter (17); Motorstopp-Position; ziehbarer Schlüssel.
- Pos.1 - Kontaktposition, verschiedene Verwender unter Spannung, Anzeigen und Kontrollinstrumente funktionieren. Vorbereitung des Motors auf das Anlassen und Vorwärmen der Kerzen.
- Pos.2 - Motorstartposition; der Schlüssel kehrt bei Loslassen automatisch in die Position 1 Kontakt zurück.



Abb. 5.27

Anmerkung:

Zum Anlassen des Motors muss das Kupplungspedal bis zum Anschlag getreten werden.

Der **Lichthebel und die Hupe** (11) sind auf der linken Seite direkt unter dem Lenkrad angebracht. Funktioniert bei Startschalter (12) in Position 1 Kontakt und hat folgende Aufgaben:

- nach rechts - rechter Fahrtrichtungsanzeiger
- nach links - linker Fahrtrichtungsanzeiger
- gedrückt - Hupe (funktioniert unabhängig von der Stellung des Startschalters (12))



Abb. 5.28

Durch Drehen des Knaufes (125) am Ende des Hebels (11) werden die Straßenlichter eingeschaltet

- Lichter ausgeschaltet

Bei Drehen des Lichthebels (11) gegen den Uhrzeigersinn schalten sie sich in folgender Reihenfolge ein:

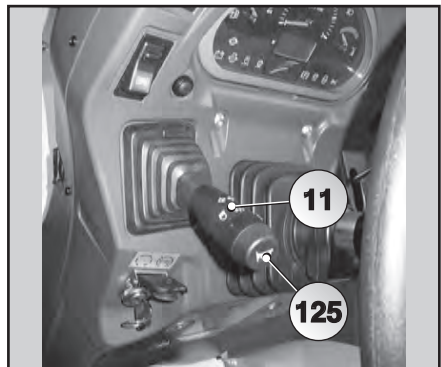
- \Rightarrow D \Leftarrow Positionslichter und Kontrollleuchte (79) an der instrumententafel;
- \Leftarrow Abblendlichter;
- \Leftarrow Durch Drücken des Hebels (11) nach unten werden Fernlicht und entsprechende kontrollleuchte (78) an der Instru-



Abb. 5.29

Der **Warnblinklichtschalter** (17) steht unabhängig von der position des Startschalters (12) immer unter Spannung. Wenn gedrückt, blinken alle Fahrtrichtungsanzeiger, die Kontrollleuchte dieses Hebels und die Kontrollleuchte (84) an der Instrumententafel.



Abb. 5.30

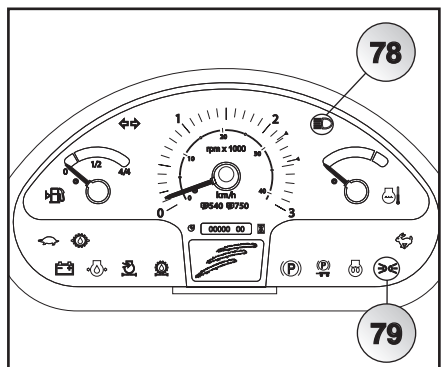

Abb. 5.31

Teil 14: Zapfwelle

Die hintere Zapfwelle kann unabhängig oder synchronisiert sein und sie wird mittels einer hydraulisch betätigten ölbadgeschmierten Mehrscheibenkupplung angeschlossen. Die An- und Abkuppeln erfolgen elektrohydraulisch. Die Geschwindigkeit der mit der Schaltung synchronisierten Zapfwelle ist proportional zu der Fahrgeschwindigkeit des Traktors. Die Drehrichtung der Zapfwelle ist im Vorwärtsgang linksdrehend.

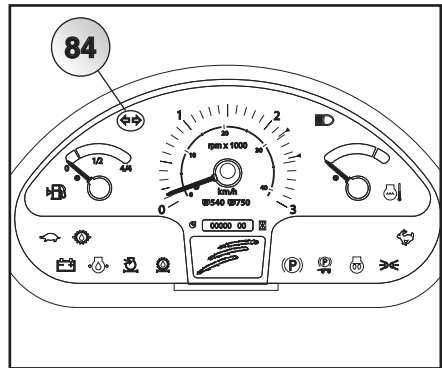

Abb. 5.32

⚠ Hinweis:

Zum Vermeiden von Beschädigungen der zapfwellenbremsanlage bei Schleppen von Anhängern muss der Zapfwellenkuppeldruckknopf (13 Abb. 5.36) gedrückt und/oder gedrückt gehalten werden, auch wenn die zapfwelle nicht verwendet wird. In diesem Fall ist zum Verhindern der zapfwellendrehung der Hebel (28 Abb. 5.33) in neutrale Stellung zu bringen.

Die an den Zapfwellen angeschlossenen Wellen und die von der zapfwelle angetriebenen Anbaugeräte können sehr gefährlich sein. Daher müssen folgende Sicherheitshinweise befolgt werden. Außerdem ist umsichtig zu handeln.

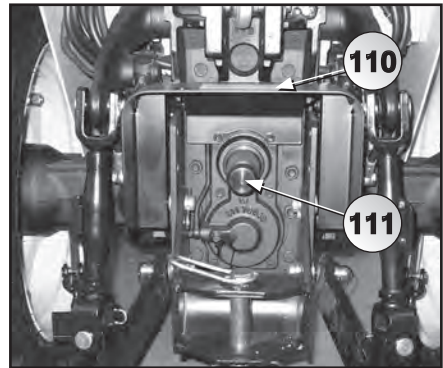
⚠ Achtung:

Den Traktor NIE ohne aufgesetzte Zapfwellenkappe (111) oder Zapfwellenschutz (110) fahren, denn diese Teile schützen das Personal vor Verletzungen und die Wellenrillen vor Beschädigungen.

⚠ Achtung:

Immer die Zapfwelle ausschalten, den Motor abstellen, den Zündschlüssel ziehen und die Standbremse betätigen, bevor man aus dem Traktor aussteigt.

⚠ Achtung:

Sich nicht der Maschine nähern, bevor alle ihre Bestandteile, einschließlich Gelenkwelle zum Stillstand gekommen sind.

⚠ Achtung:

Vor dem Anschluss, dem Einregulieren oder der Arbeit an durch die Zapfwelle angetriebene Anbaugeräte ist die Zapfwelle abzukuppeln, der Motor abzustellen, der Zündschlüssel zu ziehen und die Standbremse zu betätigen. Nicht unter angehobenen Anbaugeräten arbeiten.

⚠ Achtung:

Kontrollieren, dass alle durch die Zapfwelle angetriebenen Anbaugeräte mit den geeigneten Schutzvorrichtungen ausgestattet und in einwandfreiem Zustand sind und den geltenden Gesetzen entsprechen.

⚠ Achtung:

Vor dem Einschalten eines an die Zapfwelle angeschlossenen anbaugeräts ist **IMMER** sicherzustellen, dass anwesende personen den Sicherheitsabstand einhalten.

⚠ Achtung:

Die Zugstange in mittlerer Position befestigen, wenn durch die Zapfwelle des Traktors angetriebene Anbaugeräte verwendet werden.

⚠ Achtung:

Beim Gebrauch der Zapfwelle bei geparktem Traktor ist **IMMER** sicherzustellen, dass der Bereichenhebel in Nullstellung ist, das Wendegetriebe in der Vorwärtsstellung ist, der Schalthebel im 4^{ten} Gang eingeschaltet ist und dass die Standbremse gezogen ist.

⚠ Hinweis:

Bei der Wahl der Kardanwelle muss auf die Verbindung zwischen Zugmaschine und der Maschine geachtet werden, bei der sie installiert werden soll (Wellenbemessung), die Drehzahl der Zapfwelle, die Leistung der Zugmaschine, die Notwendigkeit zum Einsetzen besonderer Verbindungsstücke, Kupplungen, Auskuppler. Außerdem ist zu beachten, dass die maximale mögliche zulässige Winkelstellung der Kopplung nicht überschritten wird. Deshalb müssen die vom Hersteller vorgeschriebenen Betriebsmerkmale eingehalten werden.

⚠ Hinweis:

Prüfen Sie, dass die Länge der Kardanwelle innerhalb der festgelegten Toleranzwerte liegt und in der Lage ist, die Bewegungen der Maschine während der Bewegung auszugleichen.

⚠ Achtung:

Vor der Arbeit mit einem durch die Zapfwelle angetriebenen und an den Dreipunktanschluss angeschlossenen Anbaugerät ist das letztere mittels der Positionskontrollvorrichtung bis auf die höchste Stufe anzuheben, um das Spiel zu kontrollieren und um sicherzustellen, dass der Teleskopabschnitt der Antriebswelle über mindestens 1/4 der Länge angekuppelt bleibt.

Zapfwellenbedienungshebel

Die Wahl der Motor- oder der Wegzapfwelle mit dem Hebel (28) ist beim Abstellen des Motors auszuführen, bevor er ganz zum Stehen gekommen ist. Auf diese Weise können die internen Schaltorgane korrekt ausgerichtet werden.

Nach der Wahl der Position kann der Hebel (26) immer eingeschaltet bleiben, denn das Ein- und Ausschalten der Zapfwelle kann mit der Taste (13) unter dem Armaturenbrett vorgenommen werden.

Die Wahl der Zapfwellendrehzahl ist dagegen immer mit abgestelltem Motor vorzunehmen.

Vorwärtsgang linksdrehend.

- Hebel (28) in Richtung A gedrückt - unabhängige Zapfwelle eingeschaltet;
- Hebel (28) in mittlerer Position N - Zapfwelle im Leerlauf;
- Hebel (28) in Richtung B gedrückt - synchronisierte Zapfwelle eingeschaltet.

Der hinten am Traktor angebrachte Hebel (33) dient zum Einstellen der Zapfwellendrehgeschwindigkeit.

- Hebel (33) in Richtung A gedrückt - Geschwindigkeit 750 UpM.
- Hebel (33) in Richtung B gedrückt - Geschwindigkeit 540 UpM.

 **Achtung:**

Das Anwählen der Zapfwellengeschwindigkeit muss bei abgestelltem Motor durchgeführt werden. Die Zapfwellengeschwindigkeit muss bei abgekuppelter Zapfwellenkupplung erfolgen.

 **Achtung:**

Das Anwählen der Zapfwellengeschwindigkeit muss bei abgestelltem Motor durchgeführt werden. Die Zapfwellengeschwindigkeit muss bei abgekuppelter Zapfwellenkupplung erfolgen.

 **Achtung:**

Die Zapfwelle mit niedriger Drehgeschwindigkeit einschalten, um die Kupplung und die Antriebswelle zu schützen.

 **Achtung:**

Wenn die Zapfwelle nicht verwendet wird, ist das Schaltgetriebe (33) in die neutrale Stellung (Position N) zu bringen.

Vor dem Ankuppeln der Zapfwelle ist die Betriebsweise und die Drehgeschwindigkeit einzustellen. Mit dem Hebel (28) links des Fahrersitzes kann der Zapfwellentyp gewählt werden:

- **unabhängig**, wo die Zapfwelle direkt durch den Motor angetrieben wird. In diesem Fall ist die Zapfwellendrehgeschwindigkeit proportional zur Motorgeschwindigkeit und die Richtung rechtsdrehend;
- **synchronisiert**, wo die Zapfwellendrehgeschwindigkeit proportional zur Traktordrehgeschwindigkeit ist. Bei

 **Achtung:**

Anbaugeräte mit hoher Trägheit halten nicht sofort nach dem Abkuppeln des Zapfwelle an. Warten, bis das Anbaugerät stillsteht, bevor Reinigungs- und Einregulierarbeiten durchgeführt werden.

GEBRAUCHSANWEISUNGEN

Anmerkung:
 Vor dem Ankuppeln der Zapfwellenkupplung mittels des Schalters (13) muss die unabhängige oder synchronisierte Betriebsweise mit dem entsprechenden Hebel (28) eingestellt werden.

Zum Ankuppeln der Zapfwelle muss die Sicherheitsstange (112) nach unten geschoben und der Schalter (13) gedrückt werden. Nach Drücken des Schalters schaltet sich die in den Schalter integrierte Kontrollleuchte ein.



Abb. 5.33

Anmerkung:
 Vor Ausschalten des Motors die Zapfwellenkupplung mit Schalter (13) auskuppeln.
 Bei Einschalten des Motors mit aktiviertem Schalter (13) müssen zum Auskuppeln der Zapfwellenkupplungen der Zapfwellenkupplungsschalter wieder aktiviert und der Motor eingeschaltet werden.



Abb. 5.34

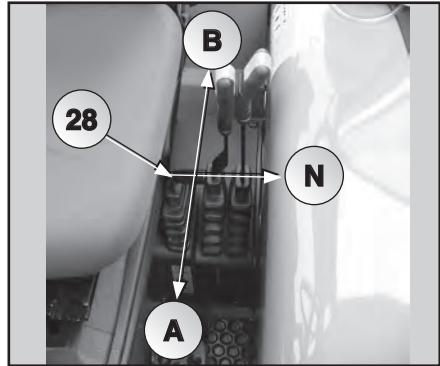

Abb. 5.35

Gebrauch der unabhängigen Zapfwelle

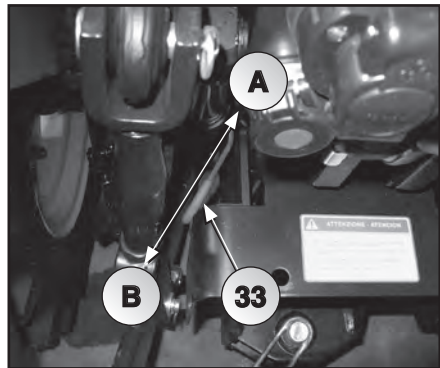
⚠ Achtung:

Keine Anbaugeräte oder Arbeitsmaschinen an die Zapfwelle anschließen, die eine über der verfügbaren Leistung liegende Leistung benötigen.

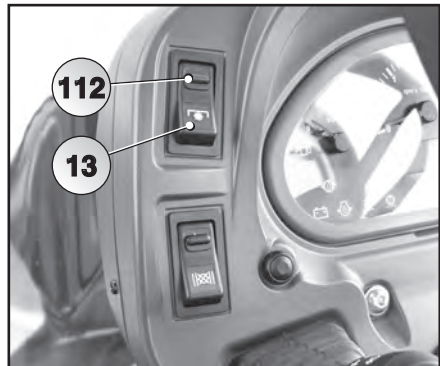
- 1 - Die unabhängige Betriebsweise einstellen, indem der Hebel (28) auf Position A gestellt wird;
- 2 - Die gewünschte Geschwindigkeit (540 - 750 UpM) mit dem Hebel (33) einstellen;
- 3 - Die Sicherheitsstange (112) nach unten verschieben und den Schalter (13) zum Ankuppeln der Zapfwelle drücken. Nach Drücken des Schalters schaltet sich die in den Schalter integrierte Kontrollleuchte ein.
- 4 - (analoge Instrumententafel) Die Motordrehzahl so einstellen, dass sich der Zeiger des Drehzahlmessers auf der runden gefärbten Linie befindet, die der eingestellten Zapfwellengeschwindigkeit entspricht.
 - (X) 2195 UpM. - Zapfwellengeschwindigkeit 540 UpM.
 - (Y) 2450 UpM - Zapfwellengeschwindigkeit 750 UpM
- 5 - (digitale Instrumententafel) die Motordrehzahl so einstellen, dass das Display des Instruments die eingestellte Zapfwellengeschwindigkeit anzeigt.

Die unabhängige Zapfwelle wird direkt vom Motor angetrieben und ist daher unabhängig vom Traktorvorschub.

Zum Anhalten der unabhängigen Zapfwelle muss der Schalter (13) gedrückt werden. Die in den Schalter integrierte Kontrollleuchte schaltet sich aus.



Abb. 5.36



Abb. 5.37



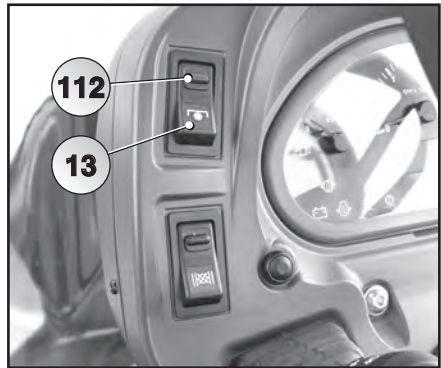

Abb. 5.38

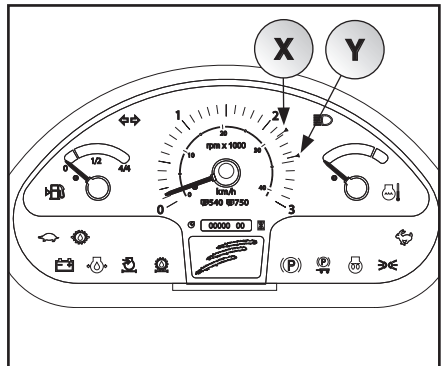
GEBRAUCHSANWEISUNGEN

Gebrauch der synchronisierten Zapfwelle

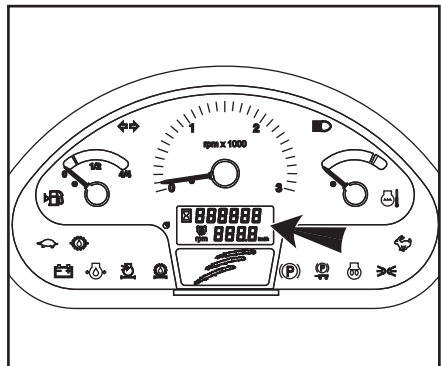
Traktorhinterräder folgende Drehungen durch:

- Geschwindigkeit 540 UpM - 7,254
- Geschwindigkeit 750 UpM - 9,027

 Achtung:
<p>Beim Gebrauch der synchronisierten Zapfwelle ist beim Einlegen von Rückwärtsgängen darauf zu achten, dass die Welle die Drehrichtung wechselt. Bei bestimmten Geräten empfiehlt es sich daher, den Hebel zur Wahl der Motor-/Wegzapfwelle (28) auszuschalten, während man die Taste zum Einschalten der Zapfwelle (13) aktiviert lässt, um Schäden an den sich drehenden Organen und an der Zapfwellenbremsanlage zu vermeiden.</p>



Abb. 5.39

Der Gebrauch der synchronisierten Zapfwelle mit dem Schaltgetriebe dient ausschließlich zum Antreiben selbstfahrender Anhänger und allgemein aller Anbaugeräte, die eine synchrone Bewegung mit dem Traktorvorschub benötigen und deren Leistungsaufnahme nicht 40÷45% der Motorhöchstleistung überschreitet.

Zum Einschalten der synchronisierten Zapfwelle ist folgendermaßen vorzugehen:

- 1 - Sicherstellen, dass der Traktor stillsteht;
- 2 - Die synchronisierte Betriebsweise einstellen, indem der Hebel (28) in Position B gebracht wird;

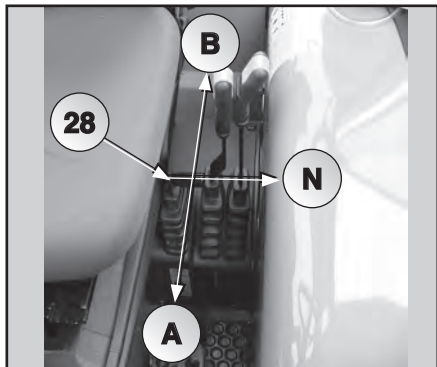
Die synchronisierte Zapfwelle wird direkt durch das Schaltgetriebe angetrieben. Die Drehgeschwindigkeit der Zapfwelle ist daher proportional zu der Traktorvorschubgeschwindigkeit.

Zum Anhalten der synchronisierten Zapfwelle muss der Zapfwellentypeneinstellhebel (28) in die neutrale Stellung gebracht werden.

Bei synchronisierter Zapfwelle führt die gerillte Welle unabhängig von dem eingelegten Gang bei jeder Drehung der

Teil 15: Differential- sperre

Der Traktor ist mit einer gleichzeitig funktionierenden Sperrvorrichtung für das hintere und vordere Differential ausgerüstet. Diese Sperren werden eingeschaltet, wenn ein Rad auf Grund mangelhafter Bodenhaftung rutscht.

⚠ Achtung:

Die Differentialsperre nur verwenden, wenn der Traktor auf einer geraden Strecke fährt und die Bodenhaftung schlecht ist. Bei aktivierter Differentialsperre keine Kurven fahren.

⚠ Achtung:

Die Differentialsperre lösen, wenn gelenkt werden muss.

Zum Sperren des Differentials ist folgendermaßen vorzugehen:

- 1 - Die Traktorgeschwindigkeit reduzieren;
- 2 - Die Sicherheitsstange (112) nach unten drücken und den Schalter (14) betätigen.

Das Ansprechen der hinteren Differentialsperre wird durch das Einschalten der in den Schalter integrierten Kontrollleuchte (14) angezeigt.

Zum Entsperrn der beiden differentiale ist folgendermaßen vorzugehen:

- Den Schalter (14) drücken.

Il disinnesto del bloccaggio differenziali è segnalato attraverso lo spegnimento della spia incorporata nell'interruttore (14) stesso.

Anmerkung:

Für bessere Resultate ist das Differential zu sperren, bevor es zu einem starken Rutschen kommt. Die Sperre nicht aktivieren, während das Rad stark rutscht.



Abb. 5.40

links - gleichzeitige Sperrung hinteres und vorderes Differential,
N - Entsperrung der Differentiale,
rechts - Sperrung hinteres Differential.

Teil 16: Zughaken

Vorderer Zughaken

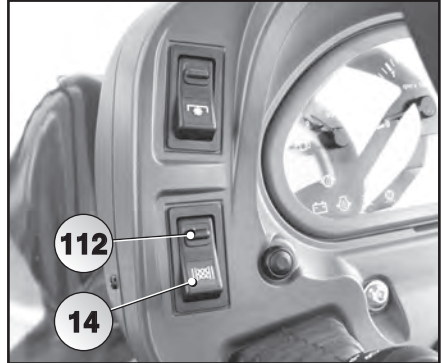
Der Traktor ist mit einem vorderen Zughaken (127) für etwaige Notmanöver mit dem Anhänger und zum Abschleppen des Traktors ausgestattet.

⚠ Hinweis:

Der vordere Haken darf nur zum Abschleppen des Traktors verwendet werden. Die Schlepprichtung muss mit der Längsachse des Traktors übereinstimmen. Das Abschleppen quer zur Achse oder andere Schleppvorgänge sind verboten.



Abb. 5.41

Hinterer Zughaken

Je nach Zulassungen und Gesetzen der verschiedenen Länder werden folgende hintere Schleppvorrichtungen angeboten:

- Haken der Kategorie C für Italien zugelassen (128).
- Haken für die europäische Zulassung (129).

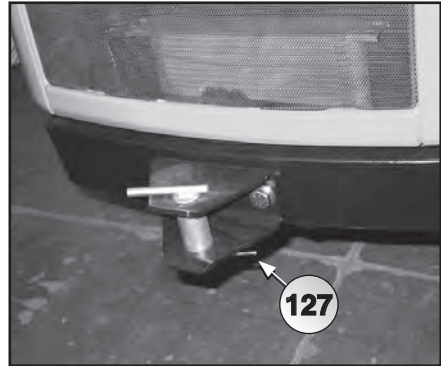
Diese Schleppvorrichtungen können für Landwirtschaftsgeräte und Anhänger mit einer oder zwei Achsen verwendet werden. Zum leichteren Ankuppeln des geschleppten Anbaugeräts können die Schleppvorrichtungen mit speziellen Zapfen und Sicherheitssplints höhenverstellt werden.

Die verschiedenen Höhen vom Boden sind auf Abb. 5.46 und Abb. 5.47 angegeben. Zum Verstellen der Höhe sind die Verbindungssplints (130) herauszuziehen, um den Haken zu lösen und in der gewünschten Stellung zu fixieren.

Anmerkung:

Bei Vierradantrieb ist der Zughaken in die unterste Position zu bringen, wobei die Deichsel fast waagrecht liegen muss, damit das Vorderachsengewicht nicht zu stark auf dem Haken liegt.



Abb. 5.42

Anmerkung:

Die Einstellung der Schleppvorrichtung ist ein Vorgang, der äußerst sorgfältig durchgeführt werden muss, weil von der korrekten Einstellung des Hakens das Fahrverhalten des Traktors und insbesondere die Sicherheit und Stabilität des fahrenden Traktors abhängig sind.

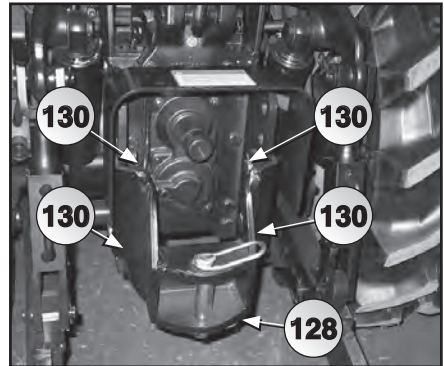

Abb. 5.43

Anmerkung:

Bei in die oberste Position verstellter Schleppvorrichtung wird die Schleppleistung verbessert, doch vergrößert sich auch die Gefahr, dass der Traktor sich beim Schleppen aufbäumt.

GEBRAUCHSANWEISUNGEN

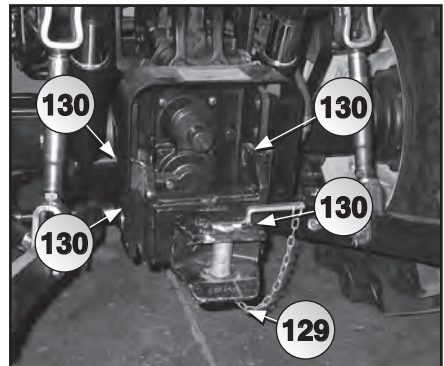
Schleppen von Anhängern

Die Anhängerbremsanlage ist mechanisch.

Beim Schleppen eines Anhängers ist am Traktor das spezielle Handbremsensystem zu installieren:

- iDen Handbremsenhebel des Anhängers in den speziellen Sitz (131) an der rechten Seite des Traktorbodens einsetzen;
- Den Stromkreis des Anhängers mit der speziellen 7-poligen Steckdose (34) an den Stromkreis des Traktors anschließen



Abb. 5.44

⚠ Achtung:

Die elektrischen Anschlüsse/Ausschlüsse nur dann vornehmen, wenn der Zündschlüssel in der Aus-Stellung steht.

Anmerkung:

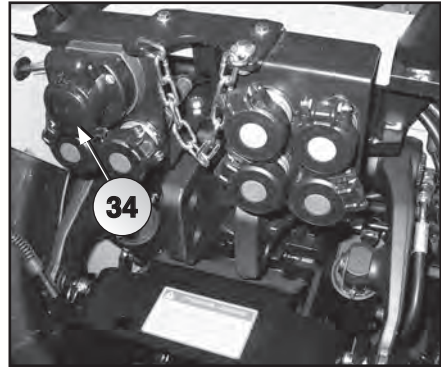
Beim Ziehen eines Anhängers nicht schneller als 30 km/h fahren.

Anmerkung:

Wenn der zu schleppende Anhänger mit Antriebsrädern ausgerüstet ist, muss der Zughaken derart eingestellt werden, dass die Nebenabtriebbuchse zum Anschließen des Anschlusskardangelenks des Anhängers frei ist.

Anmerkung:

Zum Vermeiden von Beschädigungen der Zapfwellenbremsanlage beim Schleppen von Anhängern muss der Zapfwellenkuppeldruckknopf (13 Abb.5.36) gedrückt und/oder gedrückt gehalten werden, auch wenn die zapfwelle nicht verwendet wird. In diesem Fall ist zum Verhindern der zapfwellendrehung der Hebel (33 Abb. 5.34) in neutrale Stellung zu bringen.

⚠ Gefahr:

Es ist strengstens verboten, sich in dem Bereich zwischen dem Traktor und dem Anhänger aufzuhalten, wenn der Motor läuft. Dies ist auch verboten, wenn die Maschine nicht stabil abgestellt wurde wobei (bei Schrägen oder auf holperigem Gelände) Blöcke unter die Räder gelegt werden müssen, die quer zur Neigung einzuschlagen sind.



Abb. 5.45

Zughakentyp für Italien zugelassen

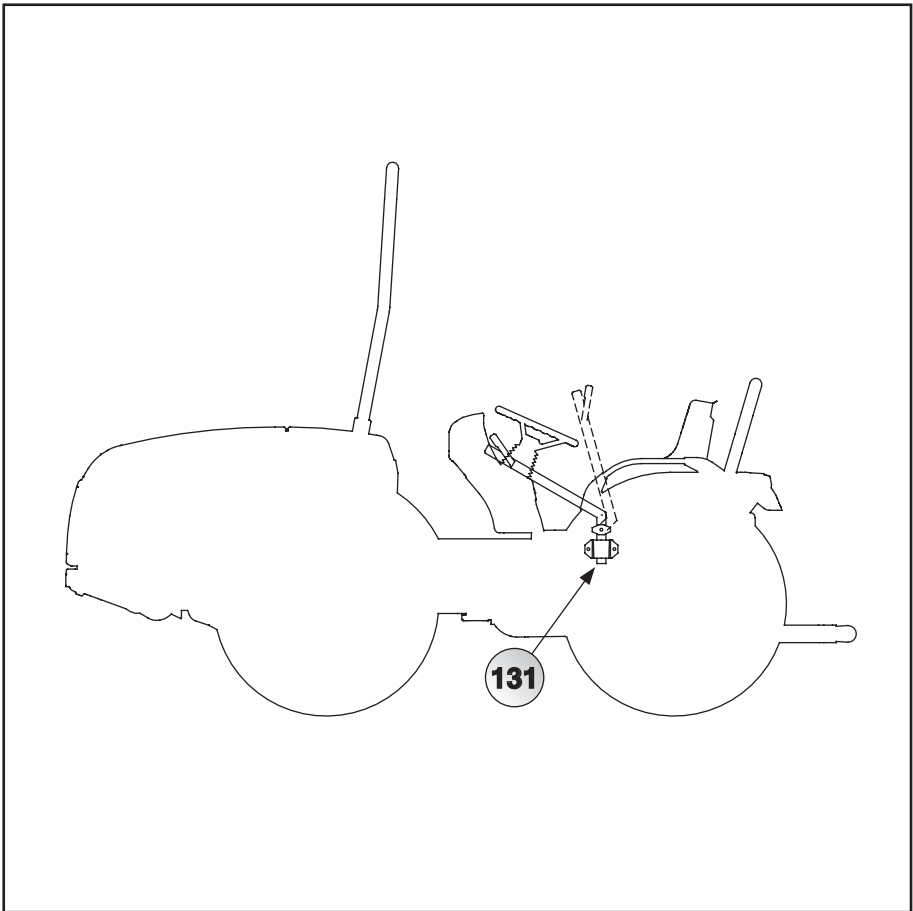

Abb. 5.46

	A	B	C	D	E	F	G	H
mm	184	108	50	300	15	95	38	29.5
inches	7.22	4.24	1.96	11.76	0.59	3.73	1.49	1.16

Zughakentyp für die europäische Zulassung

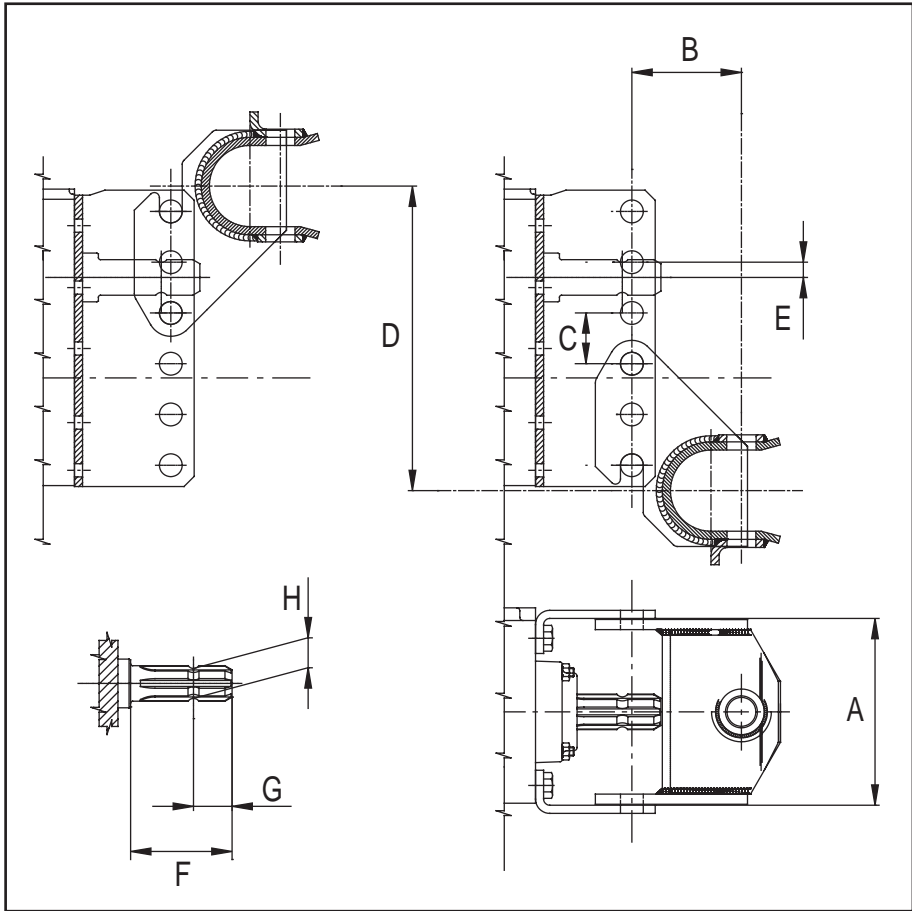

Abb. 5.47

	A	B	C	D	E	F	G	H
mm	184	180	50	270	15	95	38	29.5
inches	7.22	7.06	1.96	10.59	0.59	3.73	1.49	1.16

GEBRAUCHSANWEISUNGEN

Zughacken mit "slider" Rahmen für Italiänische Zulassung

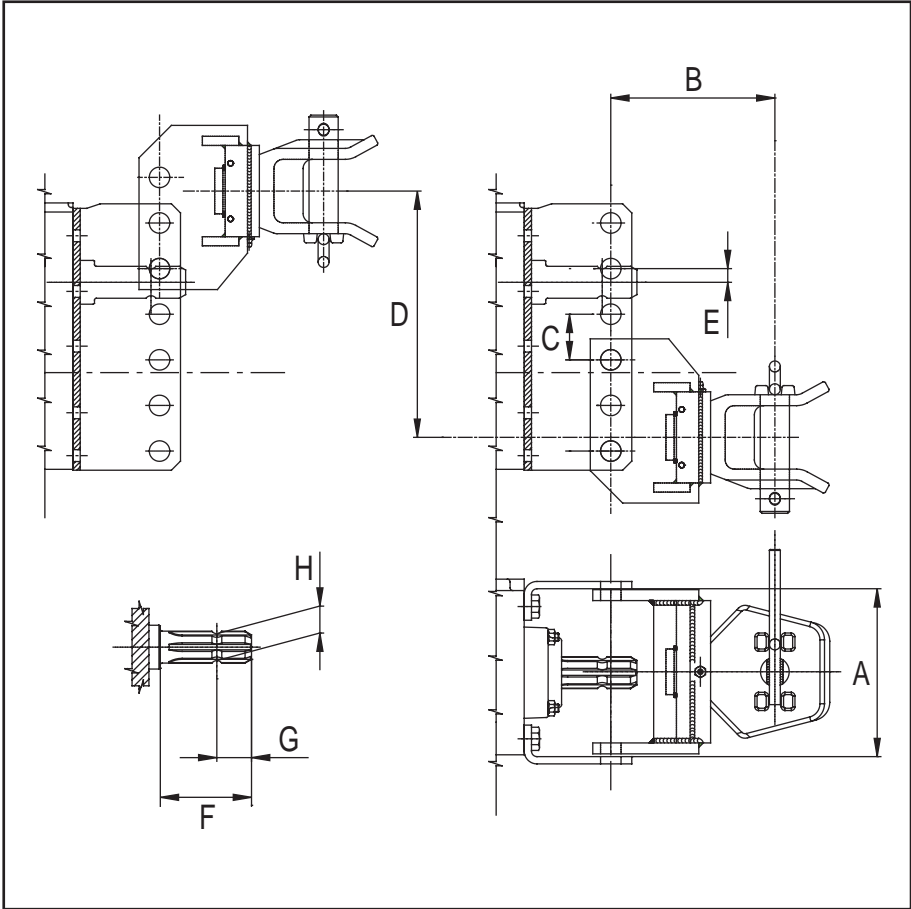
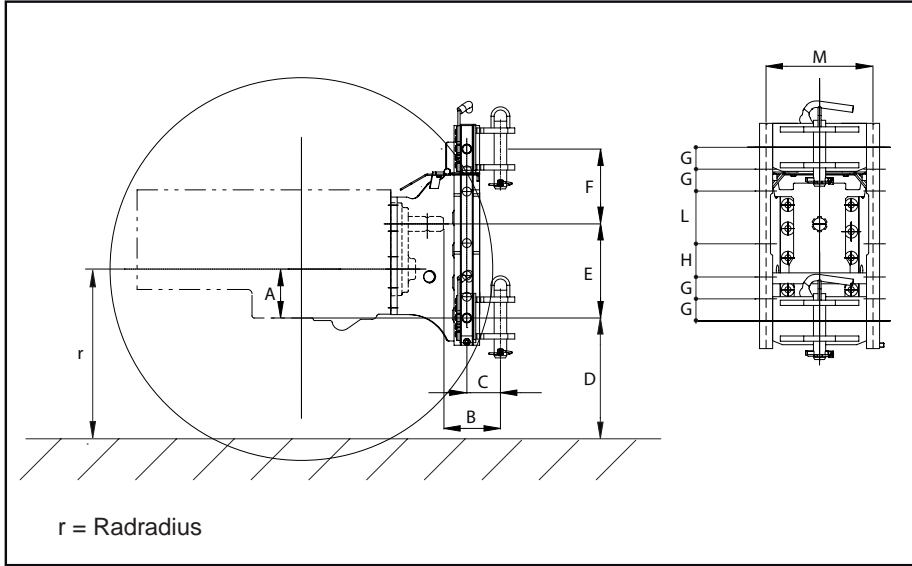

Fig. 5.47.1

	A	B	C	D	E	F	G	H	L	M
mm	114,9	134	79	r - A	221	176	50	76	121	245
inches	4.52	5.28	3.11		8.7	6.93	1.97	2.99	4.76	9.65

Zughacken mit "slider" Rahmen für Europäische Zulassung

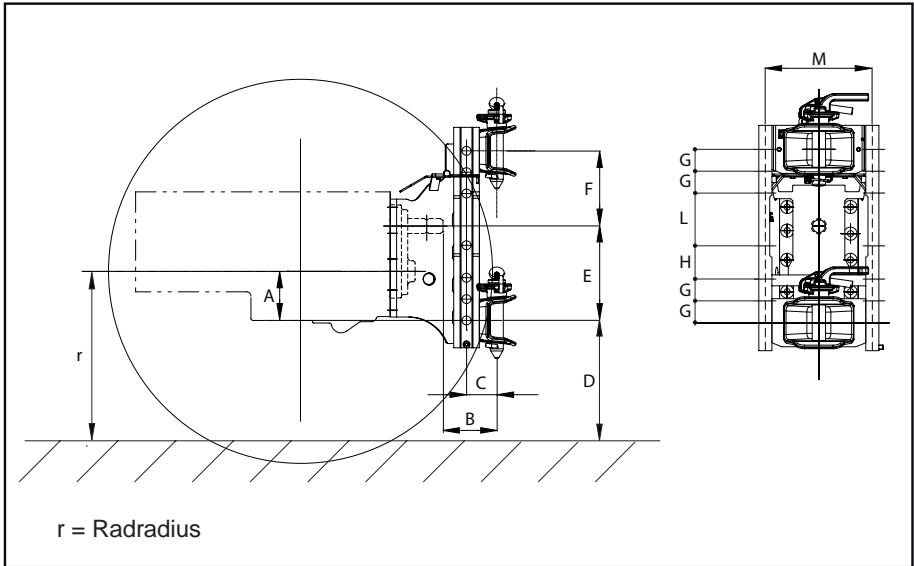

Fig. 5.47.2

	A	B	C	D	E	F	G	H	L	M
mm	114,9	125,8	71	r - A	221	176	50	76	121	245
inches	4.52	4.95	2.80		8.7	6.93	1.97	2.99	4.76	9.65

16.1 Maximale Last auf dem hinteren Anschluss, Version "RS"

TRAKTOR MIT KABINE					
Reifen Vorder und Hinterachse	Traglast (kg/Achse)	Vertikale Last auf den Haken			
		HAKEN "GRASSI e11 1572"			
		Sz	Cz1	Cz2	Cz3
11.5/80-15.3 (8 PR)	1580	610	540	650	580
11.5/80-15.3 (10 PR)	1580				
260/70 R20 (113 A8)	1580				
300/65 R18 (116 A8)	1580				
320/65 R18 (109 A8)	1580				
250/80 R18 (102 A8)	1580				
280/70 R18 (114 A8)	1580				
33x12.50-15 (6PR)	1580				
33x12.50-15 (4PR)	1580				
33x15.50-15 (6PR)	1580				
33x15.50-15 (8PR)	1580				
33x15.50-15 (4PR)	1580				
29x12.50-15 (4PR)	1580				
31x13.50-15 (4PR)	1580				
7.50-16 (8PR)	1430	500	430	540	470
250/80-18 (8PR)	1340	430	370	470	400
7.50-18 (8PR)					
8.25-16 (6PR)					

- Sz:** Ohne Ballast
- Cz1:** Ballast auf den Rädern
- Cz2:** Vorderer Ballast
- Cz3:** Seitlicher Ballast

TRAKTOR MIT BÜGEL					
Reifen Vorder und Hinterachse	Traglast (kg/Achse)	Vertikale Last auf den Haken			
		HAKEN "GRASSI e11 1572"			
		Sz	Cz1	Cz2	Cz3
11.5/80-15.3 (8 PR)	1580	680	620	720	650
11.5/80-15.3 (10 PR)	1580				
260/70 R20 (113 A8)	1580				
300/65 R18 (116 A8)	1580				
320/65 R18 (109 A8)	1580				
250/80 R18 (102 A8)	1580				
280/70 R18 (114 A8)	1580				
33x12.50-15 (6PR)	1580				
33x12.50-15 (4PR)	1580				
33x15.50-15 (6PR)	1580				
33x15.50-15 (8PR)	1580				
33x15.50-15 (4PR)	1580				
29x12.50-15 (4PR)	1580				
31x13.50-15 (4PR)	1580				
7.50-16 (8PR)	1430	570	510	610	540
250/80-18 (8PR)	1340	510	440	540	480
7.50-18 (8PR)					
8.25-16 (6PR)					

- Sz:** Ohne Ballast
- Cz1:** Ballast auf den Rädern
- Cz2:** Vorderer Ballast
- Cz3:** Seitlicher Ballast

GEBRAUCHSANWEISUNGEN

TRAKTOR MIT KABINE					
Reifen Vorder und Hinterachse	Traglast (kg/Achse)	Vertikale Last auf den Haken			
		HAKEN "BCS DGM*6*0031GA"			
		Sz	Cz1	Cz2	Cz3
11.5/80-15.3 (8 PR)	1580	500	500	500	500
11.5/80-15.3 (10 PR)	1580				
260/70 R20 (113 A8)	1580				
300/65 R18 (116 A8)	1580				
320/65 R18 (109 A8)	1580				
250/80 R18 (102 A8)	1580				
280/70 R18 (114 A8)	1580				
33x12.50-15 (6PR)	1580				
33x12.50-15 (4PR)	1580				
33x15.50-15 (6PR)	1580				
33x15.50-15 (8PR)	1580				
33x15.50-15 (4PR)	1580				
29x12.50-15 (4PR)	1580				
31x13.50-15 (4PR)	1580				
7.50-16 (8PR)	1430				
250/80-18 (8PR)	1340	450	380	490	420
7.50-18 (8PR)					
8.25-16 (6PR)					

- Sz:** Ohne Ballast
- Cz1:** Ballast auf den Rädern
- Cz2:** Vorderer Ballast
- Cz3:** Seitlicher Ballast

TRAKTOR MIT BÜGEL					
Reifen Vorder und Hinterachse	Traglast (kg/Achse)	Vertikale Last auf den Haken			
		HAKEN "BCS DGM*6*0031GA"			
		Sz	Cz1	Cz2	Cz3
11.5/80-15.3 (8 PR)	1580	500	500	500	500
11.5/80-15.3 (10 PR)	1580				
260/70 R20 (113 A8)	1580				
300/65 R18 (116 A8)	1580				
320/65 R18 (109 A8)	1580				
250/80 R18 (102 A8)	1580				
280/70 R18 (114 A8)	1580				
33x12.50-15 (6PR)	1580				
33x12.50-15 (4PR)	1580				
33x15.50-15 (6PR)	1580				
33x15.50-15 (8PR)	1580				
33x15.50-15 (4PR)	1580				
29x12.50-15 (4PR)	1580				
31x13.50-15 (4PR)	1580				
7.50-16 (8PR)	1430	500	500	500	500
250/80-18 (8PR)	1340	500	460	500	500
7.50-18 (8PR)					
8.25-16 (6PR)					

- Sz:** Ohne Ballast
- Cz1:** Ballast auf den Rädern
- Cz2:** Vorderer Ballast
- Cz3:** Seitlicher Ballast

GEBRAUCHSANWEISUNGEN

TRAKTOR MIT KABINE					
Reifen Vorder und Hinterachse	Traglast (kg/Achse)	Vertikale Last auf den Haken			
		HAKEN "CBM DGM*7*0012GA"			
		Sz	Cz1	Cz2	Cz3
11.5/80-15.3 (8 PR)	1580	620	550	660	590
11.5/80-15.3 (10 PR)	1580				
260/70 R20 (113 A8)	1580				
300/65 R18 (116 A8)	1580				
320/65 R18 (109 A8)	1580				
250/80 R18 (102 A8)	1580				
280/70 R18 (114 A8)	1580				
33x12.50-15 (6PR)	1580				
33x12.50-15 (4PR)	1580				
33x15.50-15 (6PR)	1580				
33x15.50-15 (8PR)	1580				
33x15.50-15 (4PR)	1580				
29x12.50-15 (4PR)	1580				
31x13.50-15 (4PR)	1580				
7.50-16 (8PR)	1430				
250/80-18 (8PR)	1340	440	370	480	410
7.50-18 (8PR)					
8.25-16 (6PR)					

- Sz:** Ohne Ballast
- Cz1:** Ballast auf den Rädern
- Cz2:** Vorderer Ballast
- Cz3:** Seitlicher Ballast

TRAKTOR MIT BÜGEL					
Reifen Vorder und Hinterachse	Traglast (kg/Achse)	Vertikale Last auf den Haken			
		HAKEN "CBM DGM*7*0012GA"			
		Sz	Cz1	Cz2	Cz3
11.5/80-15.3 (8 PR)	1580	690	630	730	660
11.5/80-15.3 (10 PR)	1580				
260/70 R20 (113 A8)	1580				
300/65 R18 (116 A8)	1580				
320/65 R18 (109 A8)	1580				
250/80 R18 (102 A8)	1580				
280/70 R18 (114 A8)	1580				
33x12.50-15 (6PR)	1580				
33x12.50-15 (4PR)	1580				
33x15.50-15 (6PR)	1580				
33x15.50-15 (8PR)	1580				
33x15.50-15 (4PR)	1580				
29x12.50-15 (4PR)	1580				
31x13.50-15 (4PR)	1580				
7.50-16 (8PR)	1430	580	510	620	550
250/80-18 (8PR)	1340	510	450	550	480
7.50-18 (8PR)					
8.25-16 (6PR)					

- Sz:** Ohne Ballast
- Cz1:** Ballast auf den Rädern
- Cz2:** Vorderer Ballast
- Cz3:** Seitlicher Ballast

GEBRAUCHSANWEISUNGEN

TRAKTOR MIT KABINE					
Reifen Vorder und Hinterachse	Traglast (kg/Achse)	Vertikale Last auf den Haken			
		HAKEN "CBM E11*2127"			
		Sz	Cz1	Cz2	Cz3
11.5/80-15.3 (8 PR)	1580	620	550	650	590
11.5/80-15.3 (10 PR)	1580				
260/70 R20 (113 A8)	1580				
300/65 R18 (116 A8)	1580				
320/65 R18 (109 A8)	1580				
250/80 R18 (102 A8)	1580				
280/70 R18 (114 A8)	1580				
33x12.50-15 (6PR)	1580				
33x12.50-15 (4PR)	1580				
33x15.50-15 (6PR)	1580				
33x15.50-15 (8PR)	1580				
33x15.50-15 (4PR)	1580				
29x12.50-15 (4PR)	1580				
31x13.50-15 (4PR)	1580				
7.50-16 (8PR)	1430				
250/80-18 (8PR)	1340	440	370	470	410
7.50-18 (8PR)					
8.25-16 (6PR)					

- Sz:** Ohne Ballast
- Cz1:** Ballast auf den Rädern
- Cz2:** Vorderer Ballast
- Cz3:** Seitlicher Ballast

TRAKTOR MIT BÜGEL					
Reifen Vorder und Hinterachse	Traglast (kg/Achse)	Vertikale Last auf den Haken			
		HAKEN "CBM E11*2127"			
		Sz	Cz1	Cz2	Cz3
11.5/80-15.3 (8 PR)	1580	690	620	730	660
11.5/80-15.3 (10 PR)	1580				
260/70 R20 (113 A8)	1580				
300/65 R18 (116 A8)	1580				
320/65 R18 (109 A8)	1580				
250/80 R18 (102 A8)	1580				
280/70 R18 (114 A8)	1580				
33x12.50-15 (6PR)	1580				
33x12.50-15 (4PR)	1580				
33x15.50-15 (6PR)	1580				
33x15.50-15 (8PR)	1580				
33x15.50-15 (4PR)	1580				
29x12.50-15 (4PR)	1580				
31x13.50-15 (4PR)	1580				
7.50-16 (8PR)	1430	580	510	620	550
250/80-18 (8PR)	1340	510	440	550	480
7.50-18 (8PR)					
8.25-16 (6PR)					

- Sz:** Ohne Ballast
- Cz1:** Ballast auf den Rädern
- Cz2:** Vorderer Ballast
- Cz3:** Seitlicher Ballast

16.2 Maximale Last auf dem hinteren Anschluss, Version "MT"

TRAKTOR MIT HALB KABINE					
Reifen Vorder und Hinterachse	Traglast (kg/Achse)	Vertikale Last auf den Haken			
		HAKEN "GRASSI e11 1572"			
		Sz	Cz1	Cz2	Cz3
11.5/80-15.3 (8 PR)	1580	650	580	680	620
11.5/80-15.3 (10 PR)	1580				
260/70 R20 (113 A8)	1580				
300/65 R18 (116 A8)	1580				
320/65 R18 (109 A8)	1580				
250/80 R18 (102 A8)	1580				
280/70 R18 (114 A8)	1580				
33x12.50-15 (6PR)	1580				
33x12.50-15 (4PR)	1580				
33x15.50-15 (6PR)	1580				
33x15.50-15 (8PR)	1580				
33x15.50-15 (4PR)	1580				
29x12.50-15 (4PR)	1580				
31x13.50-15 (4PR)	1580				
7.50-16 (8PR)	1430				
250/80-18 (8PR)	1340	470	400	510	440
7.50-18 (8PR)					
8.25-16 (6PR)					

- Sz:** Ohne Ballast
- Cz1:** Ballast auf den Rädern
- Cz2:** Vorderer Ballast
- Cz3:** Seitlicher Ballast

TRAKTOR MIT HALB KABINE					
Reifen Vorder und Hinterachse	Traglast (kg/Achse)	Vertikale Last auf den Haken			
		HAKEN "BCS DGM*6*0031GA"			
		Sz	Cz1	Cz2	Cz3
11.5/80-15.3 (8 PR)	1580	500	500	500	500
11.5/80-15.3 (10 PR)	1580				
260/70 R20 (113 A8)	1580				
300/65 R18 (116 A8)	1580				
320/65 R18 (109 A8)	1580				
250/80 R18 (102 A8)	1580				
280/70 R18 (114 A8)	1580				
33x12.50-15 (6PR)	1580				
33x12.50-15 (4PR)	1580				
33x15.50-15 (6PR)	1580				
33x15.50-15 (8PR)	1580				
33x15.50-15 (4PR)	1580				
29x12.50-15 (4PR)	1580				
31x13.50-15 (4PR)	1580				
7.50-16 (8PR)	1430	500	490	500	500
250/80-18 (8PR)	1340	490	420	500	460
7.50-18 (8PR)					
8.25-16 (6PR)					

- Sz:** Ohne Ballast
- Cz1:** Ballast auf den Rädern
- Cz2:** Vorderer Ballast
- Cz3:** Seitlicher Ballast

GEBRAUCHSANWEISUNGEN

TRAKTOR MIT HALB KABINE					
Reifen Vorder und Hinterachse	Traglast (kg/Achse)	Vertikale Last auf den Haken			
		HAKEN "CBM DGM*7*0012GA"			
		Sz	Cz1	Cz2	Cz3
11.5/80-15.3 (8 PR)	1580	660	590	690	630
11.5/80-15.3 (10 PR)	1580				
260/70 R20 (113 A8)	1580				
300/65 R18 (116 A8)	1580				
320/65 R18 (109 A8)	1580				
250/80 R18 (102 A8)	1580				
280/70 R18 (114 A8)	1580				
33x12.50-15 (6PR)	1580				
33x12.50-15 (4PR)	1580				
33x15.50-15 (6PR)	1580				
33x15.50-15 (8PR)	1580				
33x15.50-15 (4PR)	1580				
29x12.50-15 (4PR)	1580				
31x13.50-15 (4PR)	1580				
7.50-16 (8PR)	1430				
250/80-18 (8PR)	1340	480	410	510	450
7.50-18 (8PR)					
8.25-16 (6PR)					

- Sz:** Ohne Ballast
- Cz1:** Ballast auf den Rädern
- Cz2:** Vorderer Ballast
- Cz3:** Seitlicher Ballast

TRAKTOR MIT HALB KABINE					
Reifen Vorder und Hinterachse	Traglast (kg/Achse)	Vertikale Last auf den Haken			
		HAKEN "CBM E11*2127"			
		Sz	Cz1	Cz2	Cz3
11.5/80-15.3 (8 PR)	1580	650	590	690	620
11.5/80-15.3 (10 PR)	1580				
260/70 R20 (113 A8)	1580				
300/65 R18 (116 A8)	1580				
320/65 R18 (109 A8)	1580				
250/80 R18 (102 A8)	1580				
280/70 R18 (114 A8)	1580				
33x12.50-15 (6PR)	1580				
33x12.50-15 (4PR)	1580				
33x15.50-15 (6PR)	1580				
33x15.50-15 (8PR)	1580				
33x15.50-15 (4PR)	1580				
29x12.50-15 (4PR)	1580				
31x13.50-15 (4PR)	1580				
7.50-16 (8PR)	1430	540	470	580	510
250/80-18 (8PR)	1340	470	410	510	440
7.50-18 (8PR)					
8.25-16 (6PR)					

- Sz:** Ohne Ballast
- Cz1:** Ballast auf den Rädern
- Cz2:** Vorderer Ballast
- Cz3:** Seitlicher Ballast

GEBRAUCHSANWEISUNGEN

16.3 Maximale Last auf dem hinteren Anschluss, Version "AR"

TRAKTOR MIT KABINE					
Reifen Vorder und Hinterachse	Traglast (kg/Achse)	Vertikale Last auf den Haken			
		HAKEN "GRASSI e11*1572"			
		Sz	Cz1	Cz2	Cz3
11.5/80-15.3 (8 PR)	1300	400	330	430	370
11.5/80-15.3 (10 PR)					
260/70 R20 (113 A8)					
300/65 R18 (116 A8)					
320/65 R18 (109 A8)					
250/80 R18 (102 A8)					
280/70 R18 (114 A8)					
250/80 R18 (8PR)					
7.50-18 (8PR)					
33x12.50-15 (6PR)					
33x12.50-15 (4PR)					
33x15.50-15 (6PR)					
33x15.50-15 (8PR)					
8.25-16 (6PR)					
7.50-16 (8PR)					
31x15.50-15 (4PR)					
31x13.50-15 (4PR)					
29x12.50-15 (4PR)					

- Sz:** Ohne Ballast
- Cz1:** Ballast auf den Rädern
- Cz2:** Vorderer Ballast
- Cz3:** Seitlicher Ballast

TRAKTOR MIT HALB KABINE					
Reifen Vorder und Hinterachse	Traglast (kg/Achse)	Vertikale Last auf den Haken			
		HAKEN "GRASSI e11*1572"			
		Sz	Cz1	Cz2	Cz3
11.5/80-15.3 (8 PR)	1300	430	370	470	400
11.5/80-15.3 (10 PR)					
260/70 R20 (113 A8)					
300/65 R18 (116 A8)					
320/65 R18 (109 A8)					
250/80 R18 (102 A8)					
280/70 R18 (114 A8)					
250/80 R18 (8PR)					
7.50-18 (8PR)					
33x12.50-15 (6PR)					
33x12.50-15 (4PR)					
33x15.50-15 (6PR)					
33x15.50-15 (8PR)					
8.25-16 (6PR)					
7.50-16 (8PR)					
31x15.50-15 (4PR)					
31x13.50-15 (4PR)					
29x12.50-15 (4PR)					

- Sz:** Ohne Ballast
- Cz1:** Ballast auf den Rädern
- Cz2:** Vorderer Ballast
- Cz3:** Seitlicher Ballast

GEBRAUCHSANWEISUNGEN

TRAKTOR MIT BÜGEL					
Reifen Vorder und Hinterachse	Traglast (kg/Achse)	Vertikale Last auf den Haken			
		HAKEN "GRASSI e11*1572"			
		Sz	Cz1	Cz2	Cz3
11.5/80-15.3 (8 PR)	1300	480	420	520	460
11.5/80-15.3 (10 PR)					
260/70 R20 (113 A8)					
300/65 R18 (116 A8)					
320/65 R18 (109 A8)					
250/80 R18 (102 A8)					
280/70 R18 (114 A8)					
250/80 R18 (8PR)					
7.50-18 (8PR)					
33x12.50-15 (6PR)					
33x12.50-15 (4PR)					
33x15.50-15 (6PR)					
33x15.50-15 (8PR)					
8.25-16 (6PR)					
7.50-16 (8PR)					
31x15.50-15 (4PR)					
31x13.50-15 (4PR)					
29x12.50-15 (4PR)					

Sz: Ohne Ballast

Cz1: Ballast auf den Rädern

Cz2: Vorderer Ballast

Cz3: Seitlicher Ballast

TRAKTOR MIT KABINE					
Reifen Vorder und Hinterachse	Traglast (kg/Achse)	Vertikale Last auf den Haken			
		HAKEN "BCS DGM*6*0031GA"			
		Sz	Cz1	Cz2	Cz3
11.5/80-15.3 (8 PR)	1300	410	340	450	380
11.5/80-15.3 (10 PR)					
260/70 R20 (113 A8)					
300/65 R18 (116 A8)					
320/65 R18 (109 A8)					
250/80 R18 (102 A8)					
280/70 R18 (114 A8)					
250/80 R18 (8PR)					
7.50-18 (8PR)					
33x12.50-15 (6PR)					
33x12.50-15 (4PR)					
33x15.50-15 (6PR)					
33x15.50-15 (8PR)					
8.25-16 (6PR)					
7.50-16 (8PR)					
31x15.50-15 (4PR)					
31x13.50-15 (4PR)					
29x12.50-15 (4PR)					

- Sz:** Ohne Ballast
- Cz1:** Ballast auf den Rädern
- Cz2:** Vorderer Ballast
- Cz3:** Seitlicher Ballast

GEBRAUCHSANWEISUNGEN

TRAKTOR MIT HALB KABINE					
Reifen Vorder und Hinterachse	Traglast (kg/Achse)	Vertikale Last auf den Haken			
		HAKEN "BCS DGM*6*0031GA"			
		Sz	Cz1	Cz2	Cz3
11.5/80-15.3 (8 PR)	1300	450	380	490	420
11.5/80-15.3 (10 PR)					
260/70 R20 (113 A8)					
300/65 R18 (116 A8)					
320/65 R18 (109 A8)					
250/80 R18 (102 A8)					
280/70 R18 (114 A8)					
250/80 R18 (8PR)					
7.50-18 (8PR)					
33x12.50-15 (6PR)					
33x12.50-15 (4PR)					
33x15.50-15 (6PR)					
33x15.50-15 (8PR)					
8.25-16 (6PR)					
7.50-16 (8PR)					
31x15.50-15 (4PR)					
31x13.50-15 (4PR)					
29x12.50-15 (4PR)					

Sz: Ohne Ballast

Cz1: Ballast auf den Rädern

Cz2: Vorderer Ballast

Cz3: Seitlicher Ballast

TRAKTOR MIT BÜGEL					
Reifen Vorder und Hinterachse	Traglast (kg/Achse)	Vertikale Last auf den Haken			
		HAKEN "BCS DGM*6*0031GA"			
		Sz	Cz1	Cz2	Cz3
11.5/80-15.3 (8 PR)	1300	500	430	500	470
11.5/80-15.3 (10 PR)					
260/70 R20 (113 A8)					
300/65 R18 (116 A8)					
320/65 R18 (109 A8)					
250/80 R18 (102 A8)					
280/70 R18 (114 A8)					
250/80 R18 (8PR)					
7.50-18 (8PR)					
33x12.50-15 (6PR)					
33x12.50-15 (4PR)					
33x15.50-15 (6PR)					
33x15.50-15 (8PR)					
8.25-16 (6PR)					
7.50-16 (8PR)					
31x15.50-15 (4PR)					
31x13.50-15 (4PR)					
29x12.50-15 (4PR)					

- Sz:** Ohne Ballast
- Cz1:** Ballast auf den Rädern
- Cz2:** Vorderer Ballast
- Cz3:** Seitlicher Ballast

GEBRAUCHSANWEISUNGEN

TRAKTOR MIT KABINE					
Reifen Vorder und Hinterachse	Traglast (kg/Achse)	Vertikale Last auf den Haken			
		HAKEN "CBM DGM*7*0012GA"			
		Sz	Cz1	Cz2	Cz3
11.5/80-15.3 (8 PR)	1300	400	330	440	370
11.5/80-15.3 (10 PR)					
260/70 R20 (113 A8)					
300/65 R18 (116 A8)					
320/65 R18 (109 A8)					
250/80 R18 (102 A8)					
280/70 R18 (114 A8)					
250/80 R18 (8PR)					
7.50-18 (8PR)					
33x12.50-15 (6PR)					
33x12.50-15 (4PR)					
33x15.50-15 (6PR)					
33x15.50-15 (8PR)					
8.25-16 (6PR)					
7.50-16 (8PR)					
31x15.50-15 (4PR)					
31x13.50-15 (4PR)					
29x12.50-15 (4PR)					

Sz: Ohne Ballast

Cz1: Ballast auf den Rädern

Cz2: Vorderer Ballast

Cz3: Seitlicher Ballast

TRAKTOR MIT HALB KABINE					
Reifen Vorder und Hinterachse	Traglast (kg/Achse)	Vertikale Last auf den Haken			
		HAKEN "CBM DGM*7*0012GA"			
		Sz	Cz1	Cz2	Cz3
11.5/80-15.3 (8 PR)	1300	440	370	480	410
11.5/80-15.3 (10 PR)					
260/70 R20 (113 A8)					
300/65 R18 (116 A8)					
320/65 R18 (109 A8)					
250/80 R18 (102 A8)					
280/70 R18 (114 A8)					
250/80 R18 (8PR)					
7.50-18 (8PR)					
33x12.50-15 (6PR)					
33x12.50-15 (4PR)					
33x15.50-15 (6PR)					
33x15.50-15 (8PR)					
8.25-16 (6PR)					
7.50-16 (8PR)					
31x15.50-15 (4PR)					
31x13.50-15 (4PR)					
29x12.50-15 (4PR)					

- Sz:** Ohne Ballast
- Cz1:** Ballast auf den Rädern
- Cz2:** Vorderer Ballast
- Cz3:** Seitlicher Ballast

GEBRAUCHSANWEISUNGEN

TRAKTOR MIT BÜGEL					
Reifen Vorder und Hinterachse	Traglast (kg/Achse)	Vertikale Last auf den Haken			
		HAKEN "CBM DGM*7*0012GA"			
		Sz	Cz1	Cz2	Cz3
11.5/80-15.3 (8 PR)	1300	490	420	490	460
11.5/80-15.3 (10 PR)					
260/70 R20 (113 A8)					
300/65 R18 (116 A8)					
320/65 R18 (109 A8)					
250/80 R18 (102 A8)					
280/70 R18 (114 A8)					
250/80 R18 (8PR)					
7.50-18 (8PR)					
33x12.50-15 (6PR)					
33x12.50-15 (4PR)					
33x15.50-15 (6PR)					
33x15.50-15 (8PR)					
8.25-16 (6PR)					
7.50-16 (8PR)					
31x15.50-15 (4PR)					
31x13.50-15 (4PR)					
29x12.50-15 (4PR)					

- Sz:** Ohne Ballast
- Cz1:** Ballast auf den Rädern
- Cz2:** Vorderer Ballast
- Cz3:** Seitlicher Ballast

TRAKTOR MIT KABINE					
Reifen Vorder und Hinterachse	Traglast (kg/Achse)	Vertikale Last auf den Haken			
		HAKEN "CBM e11*2127"			
		Sz	Cz1	Cz2	Cz3
11.5/80-15.3 (8 PR)	1300	400	330	440	370
11.5/80-15.3 (10 PR)					
260/70 R20 (113 A8)					
300/65 R18 (116 A8)					
320/65 R18 (109 A8)					
250/80 R18 (102 A8)					
280/70 R18 (114 A8)					
250/80 R18 (8PR)					
7.50-18 (8PR)					
33x12.50-15 (6PR)					
33x12.50-15 (4PR)					
33x15.50-15 (6PR)					
33x15.50-15 (8PR)					
8.25-16 (6PR)					
7.50-16 (8PR)					
31x15.50-15 (4PR)					
31x13.50-15 (4PR)					
29x12.50-15 (4PR)					

- Sz:** Ohne Ballast
- Cz1:** Ballast auf den Rädern
- Cz2:** Vorderer Ballast
- Cz3:** Seitlicher Ballast

GEBRAUCHSANWEISUNGEN

TRAKTOR MIT HALB KABINE					
Reifen Vorder und Hinterachse	Traglast (kg/Achse)	Vertikale Last auf den Haken			
		HAKEN "CBM e11*2127"			
		Sz	Cz1	Cz2	Cz3
11.5/80-15.3 (8 PR)	1300	440	370	470	410
11.5/80-15.3 (10 PR)					
260/70 R20 (113 A8)					
300/65 R18 (116 A8)					
320/65 R18 (109 A8)					
250/80 R18 (102 A8)					
280/70 R18 (114 A8)					
250/80 R18 (8PR)					
7.50-18 (8PR)					
33x12.50-15 (6PR)					
33x12.50-15 (4PR)					
33x15.50-15 (6PR)					
33x15.50-15 (8PR)					
8.25-16 (6PR)					
7.50-16 (8PR)					
31x15.50-15 (4PR)					
31x13.50-15 (4PR)					
29x12.50-15 (4PR)					

Sz: Ohne Ballast

Cz1: Ballast auf den Rädern

Cz2: Vorderer Ballast

Cz3: Seitlicher Ballast

TRAKTOR MIT BÜGEL					
Reifen Vorder und Hinterachse	Traglast (kg/Achse)	Vertikale Last auf den Haken			
		HAKEN "CBM e11*2127"			
		Sz	Cz1	Cz2	Cz3
11.5/80-15.3 (8 PR)	1300	490	420	530	460
11.5/80-15.3 (10 PR)					
260/70 R20 (113 A8)					
300/65 R18 (116 A8)					
320/65 R18 (109 A8)					
250/80 R18 (102 A8)					
280/70 R18 (114 A8)					
250/80 R18 (8PR)					
7.50-18 (8PR)					
33x12.50-15 (6PR)					
33x12.50-15 (4PR)					
33x15.50-15 (6PR)					
33x15.50-15 (8PR)					
8.25-16 (6PR)					
7.50-16 (8PR)					
31x15.50-15 (4PR)					
31x13.50-15 (4PR)					
29x12.50-15 (4PR)					

- Sz:** Ohne Ballast
- Cz1:** Ballast auf den Rädern
- Cz2:** Vorderer Ballast
- Cz3:** Seitlicher Ballast

GEBRAUCHSANWEISUNGEN

Teil 17: Anbaugeräteanschluss (Dreipunktanschluss)

Der Dreipunktanschluss dient zum Anschließen von durch das hydraulische Hebewerk gesteuerten Anbaugeräten der Klasse 1 und 2 mit genormten Merkmalen und Abmessungen an den Traktor.

Achtung:

Beim Verwenden und beim Einregulieren des Dreipunktanschlusses ist sehr vorsichtig vorzugehen.

Für den korrekten Betrieb des Hebewerks sind die Baumaße der an den Traktor anzukuppelnden Anbaugeräte genau zu prüfen.

Diese Anschlüsse müssen wie der Dreipunktanschluss des Traktors genormt sein, damit die Kombination Traktor-Anbaugerät bei der Arbeit keinen unregelmäßigen Belastungen ausgesetzt ist, was bei nicht passenden Größen der Fall sein könnte.

Das Gewicht der Anbaugeräte muss unter der maximalen Hublast des Hebewerks liegen, damit der reguläre Betrieb des Hebewerks nicht beeinträchtigt wird. Dieser Wert ist nur ein Richtwert, denn auch der Abstand zum Dreipunktanschluss und zum Schwerpunkt des Anbaugeräts ist von großer Bedeutung.

Wenn das Anbaugerät zu weit vom Schlepper entfernt ist, lastet es mit einem weit über dem effektiven Anbaugerätengewicht auf dem Dreipunktanschluss.

Achtung:

Den Motor vor Einstelleingriffen am Dreipunktanschluss oder an dem anbaugerät immer abstellen.

Achtung:

Das Hebewerk immer in kontrollierter Position verwenden, wenn an den Dreipunktanschluss angeschlossene Anbaugeräte transportiert werden.

Achtung:

Das Hebewerk immer in kontrollierter Position verwenden, wenn ein Anbaugerät an den Dreipunktanschluss angeschlossen oder von diesem getrennt wird.

Achtung:

Bevor Sie den Traktor verlassen, die an den Dreipunktanschluss angeschlossenen Werkzeuge immer zum Boden absenken.

Achtung:

Nie unter einem nur mittels des hydraulischen Hebewerks angehobenen Anbaugerät arbeiten, sondern dieses immer durch eine geeignete Stütze absichern und den Motor abstellen.

Gefahr:

Um Personenschäden zu vermeiden, halten Sie sich bei der Kontrolle des Dreipunktanschlusses nicht zwischen dem Werkzeug und dem Traktor auf.

⚠ Hinweis:

Normalerweise wird bei an dem Dreipunktanschluss angekoppeltem Werkzeug eine geringere Verlängerung der Kardanwelle verzeichnet, wobei die Gelenkwinkel fast gleich sind. Bei angehobenem Werkzeug kommt es zum maximalem Ausfahren der Welle und der Gelenkwinkel verändert sich.

Bei hohen Höhen muss deshalb die Drehung unterbrochen werden.

Der Dreipunktanschluss besteht im Wesentlichen aus den folgenden Bauteilen (Abb. 5.48):

- 1 - Einer oberen Druckstrebe, die mittels eines Scharniers am Traktorkörper angeschlossen ist, mit Längenverstellhülse;
- 2 - zwei seitlichen Stabilisatoren, die Querschütterungen der Kupplung verhindern;
- 3 - zwei unteren Kupplungszugstangen, die mittels eines Scharniers am Traktorkörper befestigt sind;
- 4 - Kupplungshaken mit feststehenden Kupplungsösen (Standardausführung);
- 5 - Schnellkupplungshaken (als Option);
- 6 - zwei höhenverstellbaren vertikalen Zugstangen, mit denen die unteren Zugstangen an den Hebwerkarmen befestigt sind

Die unteren Zugstangen (137) haben die Aufgabe, auf das Anbaugerät die Schleppkraft zu übertragen und dieses abzustützen. Diese Zugstangen sind an den Enden mit feststehenden Kupplungsösen (134) oder Schnellkupplungen (135) ausgerüstet.



Abb. 5.48



Abb. 5.49

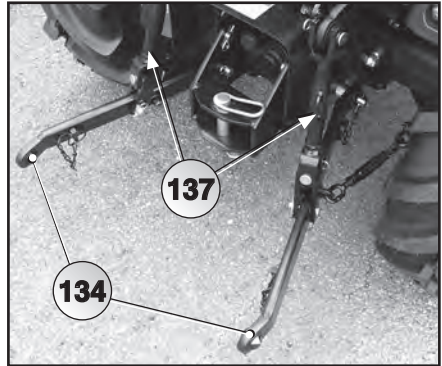

Abb. 5.50

Vertikale Zugstangen

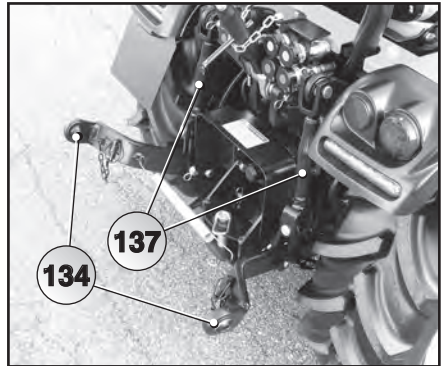
Die Höhe der vertikalen Zugstangen (137) kann mit speziellen Griffen (140) eingestellt werden. Diese Einstellung ist sehr nützlich, denn sie trägt dazu bei, das Anbaugerät je nach den durchzuführenden Arbeiten zu nivellieren.

Die Kurbel im Uhrzeigersinn drehen, um die vertikale Zugstange zu verkürzen.

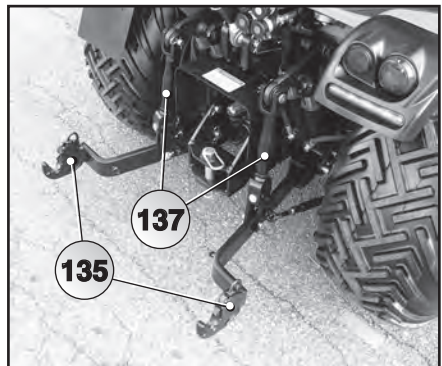
Die Gabel gegen den Uhrzeigersinn drehen, um die vertikale Zugstange zu verlängern.

Nach erfolgter Einstellung kontrollieren, dass das Anbaugerät bei Hebewerk am oberen Endanschlag nicht höher als notwendig gehoben wird, und dass das Anbaugerät bei abgesenktem Hebewerk die Möglichkeit hat, noch etwas weiter abzusinken.

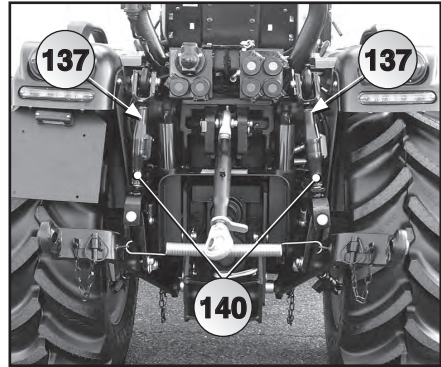
**Abb. 5.51**

Obere Schubstrebe

Die obere einstellbare Schubstrebe (132) ist durch zwei Bohrungen an der Halterung befestigt. Die Wahl wird je nach Basis der Anbaugeräthöhe getroffen.

Die Länge der Schubstrebe ist veränderbar, damit der Nachlaufwinkel des Anbaugeräts zum Boden eingestellt werden kann. Durch Kürzen der oberen Schubstrebe wird der Winkel vergrößert, durch Verlängern der Strebe wird der Winkel verkleinert.



Abb. 5.52

Anbau von geräten am traktor

⚠ ACHTUNG:

Der Anbau von Geräten an der Dreipunktaufhängung frontal oder am Heck des Traktors darf nicht dazu führen, dass die folgenden Werte überschritten werden:

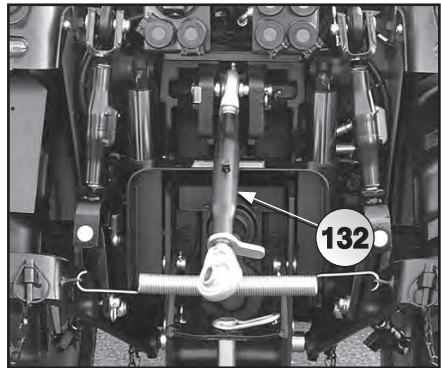
- Maximales Gesamtgewicht
- Maximale Achslast
- Maximales Tragvermögen der Bereifung

Die Vorderachslast muss immer mindestens 25% des Leergewichts des Traktors ausmachen.

Vor dem Kauf von Geräten sicherstellen, dass diese Voraussetzungen erfüllt werden, indem man die angemessenen Kontrollen ausführt.

Wegen des Gewichts der Maschine kann die Gruppe Traktor-Gerät instabil werden: insbesondere in dem Fall, dass die Geräte in den Abmessungen nicht richtig auf den Traktor abgestimmt sind, wenn sie am Heckkraftheber angebaut werden und die Vorderachse dann weniger belastet ist, was zu Lenkschwierigkeiten und zum Ausbrechen in der Kurve führen kann. Die Abhilfe besteht nicht nur darin, eine geeignete Kombination Traktor-Gerät zu erhalten, aber auch in der Anbringung von Ballast, und zwar auf eine solche Weise, dass die folgenden Bedingungen erfüllt werden (Abb. 5.52.1).

GEBRAUCHSANWEISUNGEN



Abb. 5.52.1

Höchstzulässige lasten

	HÖCHSTZULÄSSIGE LASTEN (kg)		
Bereifung	Vorderachse	Hinterachse	Insgesamt
280/70-18	1300	1580	2300
320/65-18	1300	1580	2300
11.5/80-15.3	1300	1580	2300
260/70-20	1300	1580	2300
31x15.50-15	1300	1580	2300
33x12.50-15	1300	1580	2300
33x15.50-15	1300	1580	2300
300/65-18	1300	1580	2300
7.50-16	1300	1430	2300
250/80-18	1300	1340	2300
8.25-16	1300	1340	2300

Anschlusspunkte - Traktor AR-Ausführung (Grundausführung)

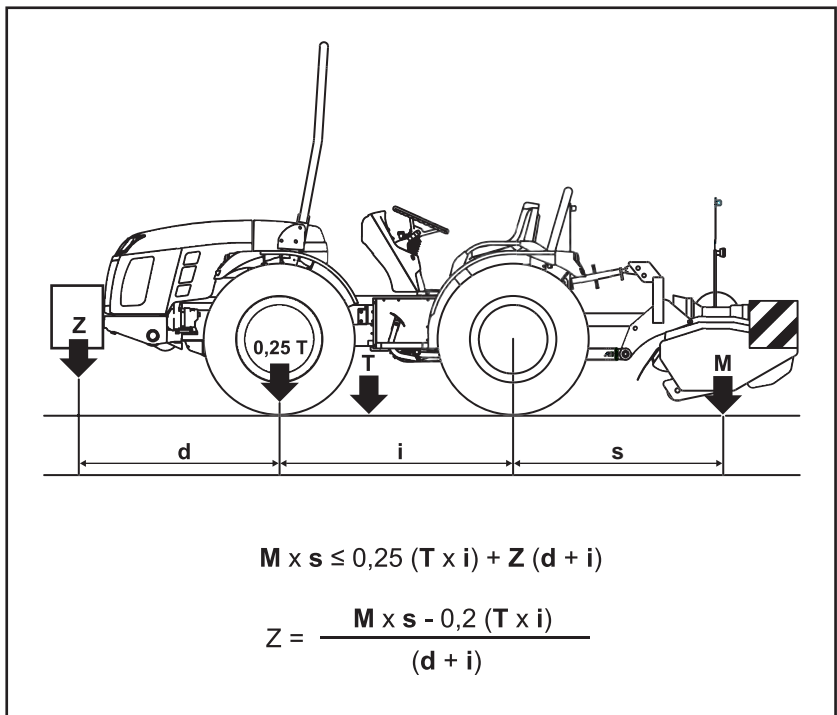

Abb. 5.53

	A	B	C	D		E	F	G	H	I	L	M	N		P	Q	R
				min	max								min	max			
mm	683	19.5	19	435	569	22.1	323	261	460	95	600	314	270	410	25	313	121

GEBRAUCHSANWEISUNGEN

Anschlusspunkte - Traktor Ausführung RS - MT (Grundauführung)

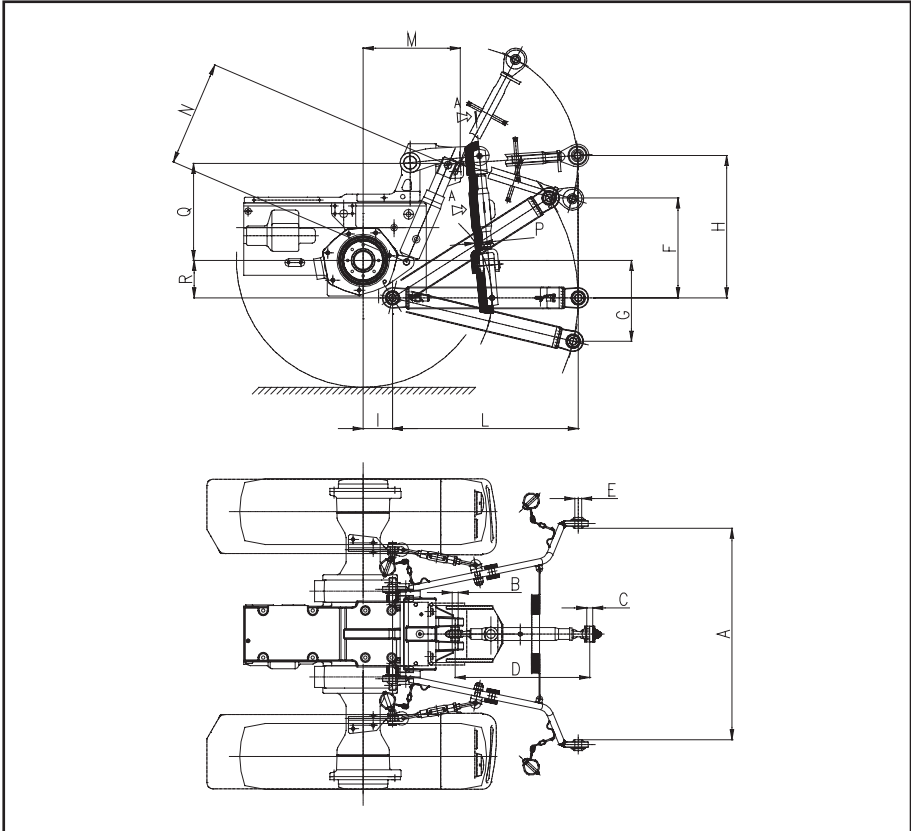

Abb. 5.54

	A	B	C	D		E	F	G	H	I	L	M	N		P	Q	R
				min	max								min	max			
mm	683	19.5	19	435	569	22.1	463	261	460	95	600	314	270	410	25	313	121

Anschlusspunkte - Traktor Ausführung AR - RS - MT (als Option)

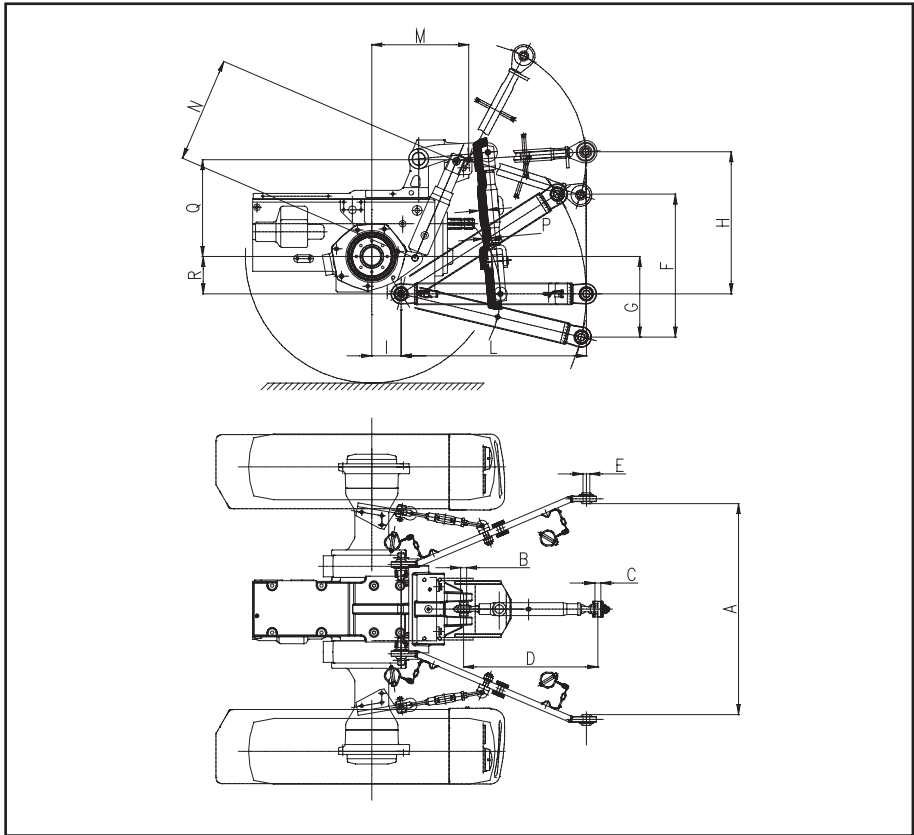

Abb. 5.55

	A	B	C	D		E	F	G	H	I	L	M	N		P	Q	R
				min	max								min	max			
mm	683	19.5	19	435	569	22.1	383.5	251	460	145	6002	327.5	270	410	25	368.5	140.5

GEBRAUCHSANWEISUNGEN

Anschlusspunkte - Traktor Ausführung AR - RS - MT (als Option)

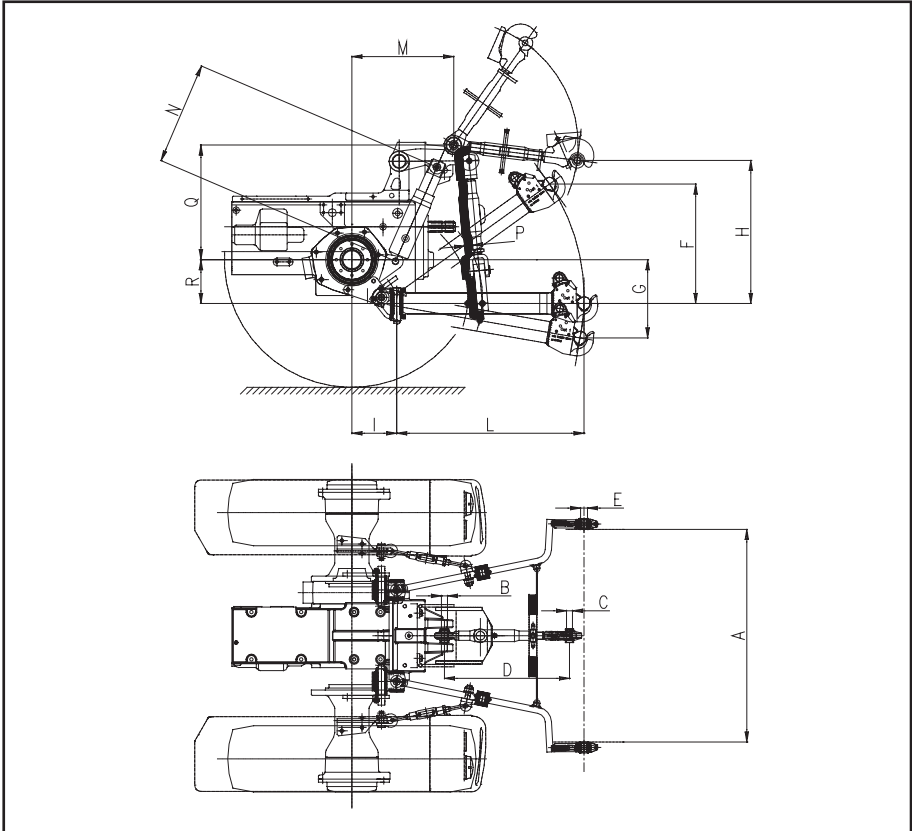

Abb. 5.56

	A1	A2	B	C	D		E	F	G	H	I	L	M	N		Q	R
					min	max								min	max		
mm	683	825	19.5	19	435	569	22.1	376	222	460	95	651	314	270	401	313	121

17.1 Normales hinteres Anbaugerätehebwerk

Das hydraulische Hebwerk dient zum Anheben und Absenken der an den Dreipunktanschluss angekuppelten Anbaugeräte.

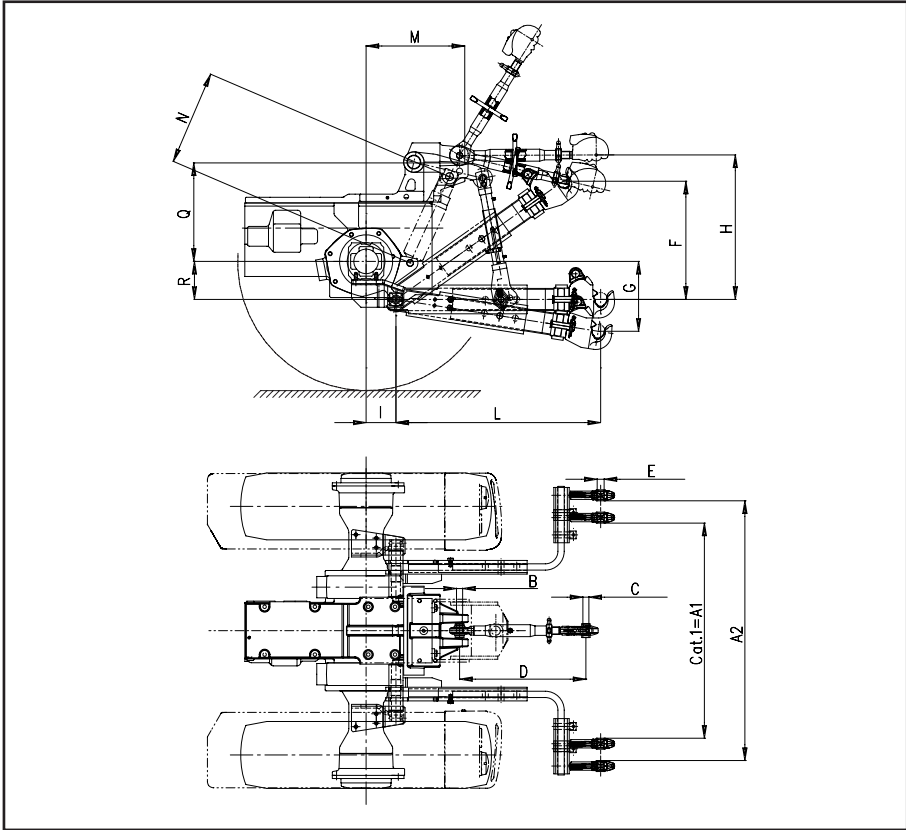
Mit dem Hebel (22) kann die Hebwerkarmstellung von komplett hochgefahren bis auf komplett abgesenkt eingestellt werden.

- Hebel (22) nach oben
- Arme hochgefahren - Hebel (22) nach unten

Arme abgesenkt. Der Hebel (22) ist rechts neben dem Fahrersitz angebracht.

In der Nähe des Hebels ist ein spezieller Aufkleber angebracht (Abb. 5.57), auf dem die den verschiedenen Hebelstellungen entsprechende Position der Hebwerkarme abgebildet ist.

Es besteht die Möglichkeit den Hebel (22) in der untersten Position zu sperren, indem auf den Hebel gedrückt wird. Dadurch erhält man die freie Bewegung der Arme (schwimmend gelagerter Betrieb)

Der Knauf (23) dient zum Einstellen der Abstiegsgeschwindigkeit der Hebwerkarme.

Bei Drehen im Uhrzeigersinn nimmt die Geschwindigkeit ab, bei Drehen gegen den Uhrzeigersinn nimmt diese zu.



Abb. 5.57

Anmerkung:

Bei Beförderung des Anbaugeräts auf der Straße muss der Hahn geschlossen werden, um ein Absinken des Anbaugeräts zu vermeiden.

17.2 Hinteres Anbaugeräthebewerk mit hydraulischer Aufhängung “Dual Floating System” - Ausführung

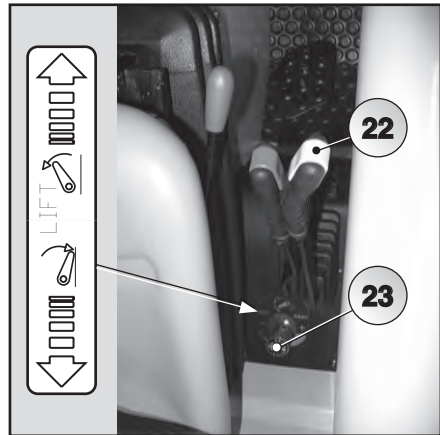
Mit der “Dual. Floating. System” – Funktion kann die Anbaugerätelast am Boden während der Arbeit verringert werden. Das hydraulische Hebewerk kann wie auf der vorherigen Seite beschrieben oder mit Hilfe einer hydraulischen Aufhängung funktionieren, mit der dank eines auf 0 bar beaufschlagten Stickstoffakkumulators (190) ein reguliertes „Schwimmen“ des Anbaugeräts am Boden erzielt wird.

Anmerkung:
Der Druck des Akkumulators darf nie 140 bar übersteigen.

Der an den Verteiler angeschlossene Hebel (186) steuert die Position der Anbaugeräthebewerkarme aus der komplett hochgefahrenen Position (Hebel nach oben) bis in die komplett abgesenkte Position (Hebel nach unten). Bei Hebel in unterer Position befindet sich der Verteiler in schwimmend gelagerter Position in Ablass.

In der Position “Aufhängung” wird der Hebel (187) je nach dem vom Anbaugerät auf den Boden auszuübenden Druck zum Beaufschlagen des Akkumulators auf den gewünschten Druck oder zum Entlasten desselben verwendet (Hebel jeweils nach oben oder nach unten). Auch wird der Anlagendruck konstant gehalten. Der Druck des “Akkumulators” (190) wird auf dem Manometer (188) angezeigt.

Anmerkung:
Der Hydraulikkreis steht auf jeden Fall unter der Wirkung des Akkumulators. Beim Betätigen der Hubzylinder wird auch der Akkumulator unter Druck gesetzt und beim Gebrauch kommt es zu einer Verlangsamung der Hubzylinder.



Abb. 5.58



Abb. 5.59

Anmerkung:
Sobald der Akkumulator auf den gewünschten Druck beaufschlagt ist, kann das Hebewerk mit dem Hebel (186) gehoben bzw. gesenkt werden. Dabei wird der „Schwimmeffekt“ des Anbaugeräts beibehalten.

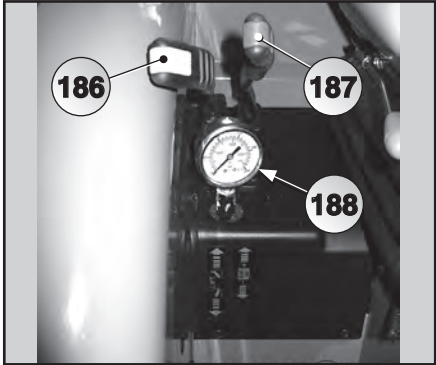
17.3 Hinteres Anbaugeräthebewerk mit kontrollierter Position und Kraft

Das Anbaugeräthebewerk kann unter folgenden Bedingungen verwendet werden

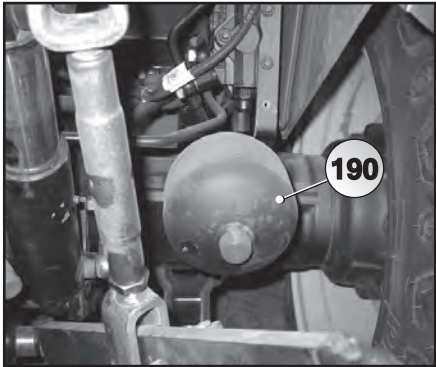
- Kontrollierte Position;
- kontrollierte Schleppkraft;
- schwimmend gelagerter Betrieb;
- gleichzeitige Kontrolle von Position und Schleppkraft.

Durch den gleichzeitigen Gebrauch der Hebel (24) und (25), die jeweils zur Kontrolle der Position und der Schleppkraft dienen, wird der Betrieb des Hebewerks in den oben genannten verschiedenen Betriebsweisen erhalten.

Die Hebel (24) und (25) sind rechts neben dem Fahrersitz angebracht (Abb. 5.60).

Mit dem Hebel (24) kann die Armposition eingestellt werden. Jeder Hebelstellung entspricht eine Hebewerkarmposition von komplett hochgefahren (Hebel komplett zurück) bis komplett abgesenkt (Hebel komplett nach vorne).

Der Hebel (25) dient zur Einstellung der Eindringtiefe des Anbaugeräts in den Boden.



Abb. 5.60

Kontrollierte Position

Anbaugerät in eine bestimmte Position gebracht und in dieser belassen werden. Dies ist in jeder Position möglich, von der höchsten bis zur unteren, im oder außerhalb des Bodens.

Die kontrollierte Position ist nützlich für:

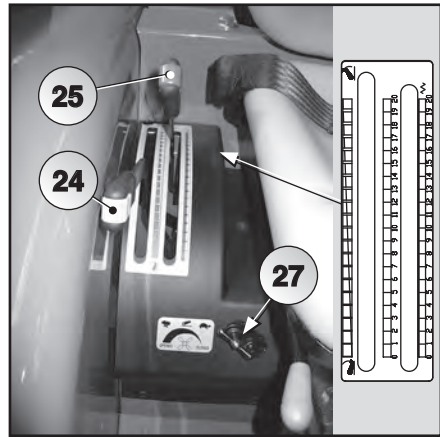
- leichte Anbaugeräte, d.h. Anbaugeräte ohne Räder und andere auf dem Boden aufliegende Organe;
- aufgesattelte Anbaugeräte, d.h. Anbaugeräte mit Rädern oder anderen auf dem Boden aufliegenden Organen.

Zum Einstellen dieser Arbeitsarten ist folgendermaßen vorzugehen:

- Den Schleppkräfteeinstellhebel (25) komplett nach vorne schieben;
- den Positionseinstellhebel (24) nach vorne schieben, um die Position abzusenken, nach hinten schieben, um die Position zu erhöhen.

Anmerkung:

Die Verschiebung des Anbaugeräts ist proportional zur Position des Hebels (24).

GEBRAUCHSANWEISUNGEN

Kontrollierte Schleppkraft

Der Betrieb des Hebewerks unter kontrollierter Schleppkraft besteht in der mechanischen Aufrechterhaltung der Schleppkraft des Traktors unabhängig von den sich ändernden Arbeitsbedingungen.

Die kontrollierte Schleppkraft wird mit allen vom Traktor geschleppten Anbaugeräten ohne Bodenstützen wie Kufen, Rädern, usw. verwendet.

Zum Einstellen dieses Arbeitsmodus ist folgendermaßen vorzugehen:

- Den Positionseinstellhebel (24) komplett nach vorne schieben;
- Den Schleppkrafteinstellhebel (25) langsam nach vorne schieben, bis das Anbaugerät bis auf die gewünschte Tiefe in den Boden eindringt;

Anmerkung:

Die Eindringtiefe des Anbaugeräts ist proportional zur von der Bodenbeschaffenheit bestimmten Schleppkraft. Das Hebegerät hält in diesem Zustand automatisch die vom Traktor geforderte Schleppkraft aufrecht.

- Das Anbaugerät am Ende jeder Pflügspur mittels des Positionseinstellhebels (24) anheben.

Schwimmend gelagerter Betrieb

Zum Einstellen dieses Arbeitsmodus ist folgendermaßen vorzugehen:

- Den Positionseinstellhebel (24) und den Schleppkrafteinstellhebel (25) komplett nach vorne schieben;
- das Anbaugerät am Anfang und Ende jeder Pflügspur mit dem Positionseinstellhebel (24) absenken und anheben.

Gleichzeitige Positions- und Kraftkontrolle

Zum Einstellen dieses Arbeitsmodus ist folgendermaßen vorzugehen:

- Das Anbaugerät gemäß den Anleitungen unter "Kontrollierter Schleppdruck" in den Boden eingraben und die gewünschte Eindringtiefe bestimmen;
- Sobald sich das Anbaugerät in der gewünschten Eindringtiefe stabilisiert hat, wird der Positionseinstellhebel (24) zurückgeschoben, bis die Hebewerkarme beginnen aufzusteigen.

Anmerkung:

In diesem Zustand funktioniert das Hebewerk mit kontrollierter Schleppkraft. Wenn das Anbaugerät jedoch auf weniger festen Boden trifft, wird eine zu hohe Eindringtiefe verhindert.

- Das Anbaugerät am Anfang und Ende jeder Pflügspur absenken und anheben, indem auf den Positionseinstellhebel (24) eingewirkt wird.

Fahren auf öffentlichen Straßen mit angekuppeltem Anbaugerät

Beim Fahren auf öffentlichen Straßen mit an den Traktor angekuppeltem Anbaugerät ist folgendermaßen vorzugehen:

- Den Armabsenkgeschwindigkeitshebel (27) bis zum Anschlag gegen den Uhrzeigersinn drehen;
- Den Positionseinstellhebel (24) bis zum Anschlag zurück schieben.



Abb. 5.61

17.4 Hilfshydraulikverteiler

Der Traktor ist mit zusätzlichen Hydraulikverteilern zum Steuern externer Hydraulikzylinder ausgerüstet. Diese zusätzlichen Verteiler sind an den Hydraulikkreis des Hebwerks angeschlossen, dessen Hydrauliköl sie verwenden.

Anmerkung:

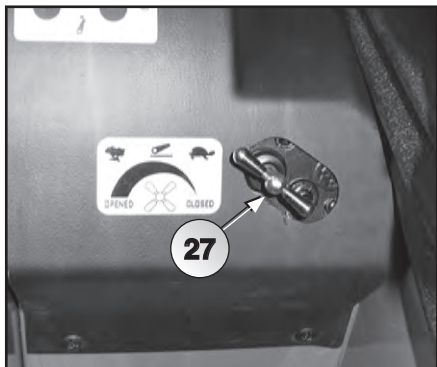
Zur Gewährleistung des regulären Betriebs des Hydraulikkreises ist häufig der Ölstand im Getriebe zu überprüfen. Falls größere Ölmengen für externe Kreise entnommen werden, ist der Ölstand wie in Abschnitt 6 - "Regelmäßige Wartung" beschrieben zu erhöhen.

Es können verschiedene Verteilertypen installiert sein

- Einfach wirkend
- Doppelt wirkend
- Doppelt wirkend mit Kupplung
- Doppelt wirkend und schwimmend gelagert.

Diese Verteiler sind mittels Schläuchen an spezielle Hydraulikbuchsen an der Traktormitte angeschlossen. (Abb. 5.62)

Die Farbe der Buchsendeckel entspricht dem jeweiligen Bedienungshebel (29-30) links des Fahrersitzes (Abb. 5.63); je nach montierter Verteilerausführung haben die Bedienungshebel folgende Funktionen:

- Bedienungshebel des einfach wirkenden Hydraulikverteilers; bei Hebel in oberer Position wird der Hubzylinder ausgefahren, bei Hebel in abgesenkter Position zieht sich der Hubzylinder aufgrund des Gewichts des installierten Anbaugeräts zurück.
- Bedienungshebel des doppelt wirkenden Hydraulikverteilers; bei Hebel in oberer Position wird der Hubzylinder ausgefahren, bei Hebel in abgesenkter Position zieht sich der Hubzylinder zurück.



Abb. 5.62



Abb. 5.63

⚠ Achtung:

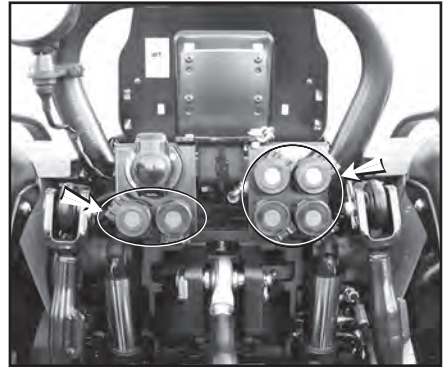
Sicherstellen, dass die Hydraulikzylinder der Anbaugeräte den gleichen Öltyp wie das Traktorgetriebe enthalten, damit das Öl nicht verunreinigt wird, was zu Betriebsstörungen führen könnte.

Der durch den schwarzen Deckel gekennzeichnete Schnellanschluss erlaubt das Ablassen des Anbaugerätsöls direkt in das Getriebegehäuse.

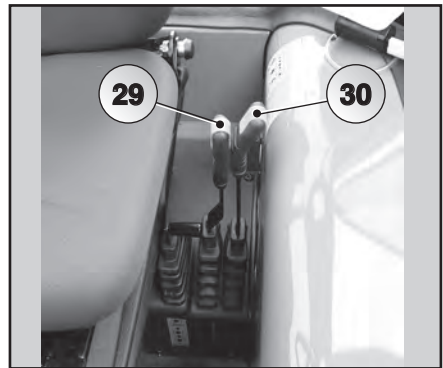
Die an den Hydraulikkreis des Traktors angeschlossenen externen Hydraulikzylinder müssen mit Schläuchen und Anschlüssen mit Außengewinde Typ "Push pull" zu 1/2" für den Anschluss an die Schnellanschlüsse am Traktorheck ausgestattet werden.

⚠ Achtung:

Beim Austreten der unter Druck stehenden Hydraulikflüssigkeit kann es dazu kommen, dass Hydraulikflüssigkeit in die Haut eindringt. Die Hydraulikflüssigkeit kann auch zu Schnittverletzungen der Haut führen. Bei Verletzungen durch austretende Hydraulikflüssigkeit ist sofort ein Arzt aufzusuchen, da es andernfalls zu schweren Infektionen und Hautreaktionen kommen kann.

Es ist unbedingt notwendig, das Anzugsmoment aller Anschlüsse und den Zustand aller Schläuche und Leitungen zu überprüfen, bevor die Anlage unter Druck gesetzt wird. Den Druck komplett entlasten, bevor Leitungen abgetrennt oder andere Arbeiten an der Hydraulikanlage durchgeführt werden. Leckagen niemals mit den Händen, sondern mit einem Stück Pappe oder Holz überprüfen.

Zum Anschließen des Schlauchs an den Traktor ist folgendermaßen vorzugehen:

- Den Steckverbinder des Anbaugeräts reinigen;
- den Motor abstellen;
- sicherstellen, dass das hydraulische Hebewerk abgesenkt ist;
- den Bedienungshebel des für den Anschluss zu verwendenden Verteilers mehrmals bis an den Endanschlag drücken, um den Kreisdruck zu entlasten;
- den Schutz des zum Steuergerät verbundenen Schnellanschlusses heben;
- die Buchse und den Steckverbinder sorgfältig reinigen;
- den Steckverbinder in die Buchse einführen. Durch Ziehen sicherstellen, dass der Steckverbinder sicher eingekastet ist.

Nach Durchführung dieser Arbeitsschritte kann der Motor angelassen und der Steuerverteiler wie gewünscht verwendet werden.

Zum Abtrennen des Schlauchs vom Traktor ist folgendermaßen vorzugehen:

- Den Motor abstellen;
- den Bedienungshebel des für den Anschluss verwendeten Verteilers mehrmals bis zum Anschlag drücken, um den Druck im Kreis zu entlasten;
- den Steckverbinder kräftig ziehen, um ihn von der hinteren Anschlussbuchse am Traktor zu trennen;
- Die Buchse wieder mit dem Schutzdeckel verschließen und reinigen.

⚠ Achtung:

Es ist notwendig, dem Bereich der Geräte fern zu bleiben, um die Sicherheit des Fahrers während der Phase der Einschaltung der Schnellkupplungen zu gewährleisten. Für eine größere Sicherheit, wird die Anwendung von Drosselventilen, die auf die hydraulischen Antriebe wirken, empfohlen.

Teil 18 : Räder ausbauen

⚠Achtung:

Das Personal, das die Räder aus- und einbaut, muss angemessen geschult und ausgerüstet sein.

Für den Ausbau folgendermaßen vorgehen:

1. Den Traktor plan auf einer festen Fläche parken.
2. Motor ausschalten und den Zündschlüssel herausziehen.
3. Eventuell vorhandene Ausrüstung von der Zapfwelle abnehmen.
4. Ggf. vorhandenen Ballast von den Rädern abnehmen.
5. Wagenheber unter dem Getriebekasten ansetzen und die Maschine anheben.
6. Die Muttern komplett abschrauben und das Rad entfernen.



Abb. 5.63.1



Abb. 5.63.2

⚠Achtung:

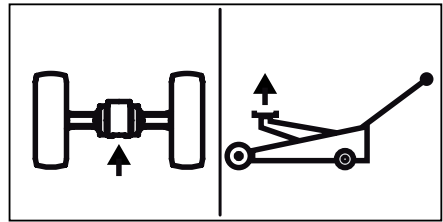
Beim Anheben des Traktors auf die richtige Gewichtsverteilung achten und ein Schwingen der Achse durch angemessenes Abstützen der Räder vermeiden.

⚠Achtung:

Alle Schrauben und Muttern mit dem korrekten Anzugsmoment anziehen.



Abb. 5.63.3

Anzugsmomente (Nm)

	A	B
M14	-	112±12
M16	-	270±27
M18	285÷300	-

18.1 Einstellung der Spurbreite

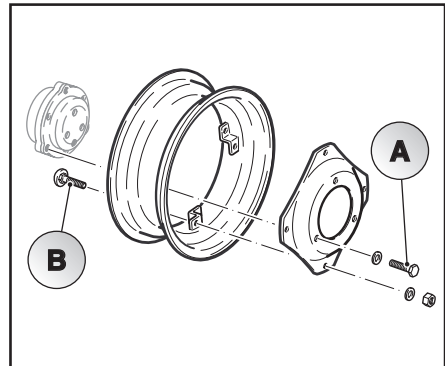
Der Traktor kann den Arbeitsanforderungen der verschiedenen Anbaugeräte und den Anforderungen der angebauten Pflanzen angepasst werden, indem die vordere und hintere Spurbreite geändert wird.

Die Spurbreite wird eingestellt, indem die Nabenbefestigungsposition und die Position der mittleren Scheiben wie auf den folgenden Tabellen angegeben geändert wird.

Bei einigen Reifentypen können einige Spurbreiten nicht erhalten werden.



Abb. 5.64

Anmerkung:

Immer den Reifendruck prüfen.

Spurbreiten (Traktor AR-Ausführung)



Abb. 5.65

Reifen	L	C							
7.50-16	208	794*	827	851	884	1010	1043	1067	1110
8.25-16	212	794*	827	851	884	1010	1043	1067	1110
250/80-18	240	-	865	881	943	955	1017	1033	1107
280/70-18	282	-	869*	877*	931	967	1021	1029	1119
300/65-18	295	-	869*	877*	931	967	1021	1029	1119
320/65-18	319	-	-	-	931	967	1021	1029	1119
260/70-20	258	-	846*	902	936	966	1000	1056	1120
11.5/80-15.3	290	-	877*	1021	1087	-	-	-	-
29x12.50-15	308	907*	991	-	-	-	-	-	-
31x15.50-15 XTC	368	-	1003	-	-	-	-	-	-
31x15.50-15 STG	394	-	1003	-	-	-	-	-	-
33x12.50-15	345	-	1037	-	-	-	-	-	-

GEBRAUCHSANWEISUNGEN

* Nur für Einrichtungsausführung

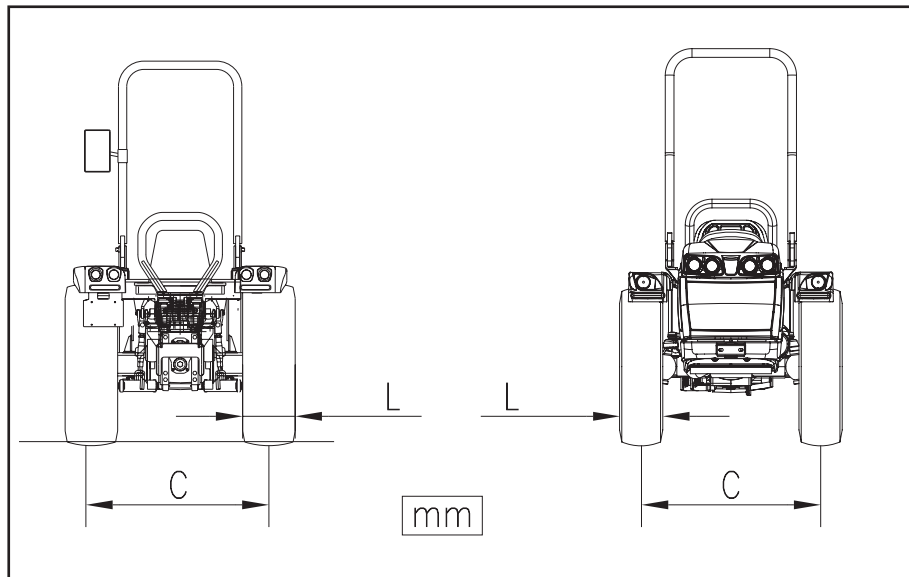
Spurbreiten (Traktor RS-Ausführung)



Abb. 5.66

Reifen	L	C							
7.50-16	208	999	1032	1056	1089	1215	1248	1272	1305
8.25-16	212	999	1032	1056	1089	1215	1248	1272	1305
250/80-18	240	996	1070	1086	1148	1160	1222	1238	1312
280/70-18	282	984	1074	1082	1136	1172	1226	1234	1324
300/65-18	295	-	1074	1082	1136	1172	1226	1234	1324
320/65-18	319	-	1074	1082	1136	1172	1226	1234	1324
260/70-20	258	987	1051	1107	1141	1171	1205	1261	1325
11.5/80-15.3	290	1016	1082	1226	1292	-	-	-	-
29x12.50-15	308	1112	1196	-	-	-	-	-	-
31x15.50-15 XTC	368	1100	1208	-	-	-	-	-	-
31x15.50-15 STG	394	1100	1208	-	-	-	-	-	-
33x12.50-15	345	1066	1242	-	-	-	-	-	-

Spurbreiten (Traktor AR-Ausführung mit Kabine)

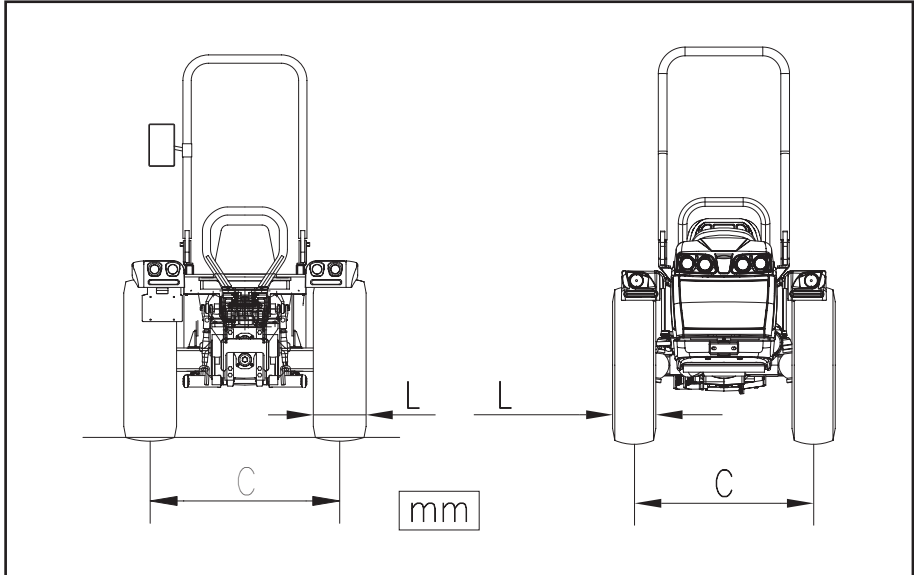

Abb. 5.67

Reifen	L	C							
7.50-16	208	-	827	851	884	1010	1043	1067	1110
8.25-16	212	-	827	851	884	1010	1043	1067	1110
250/80-18	240	-	-	-	943	955	1017	1033	1107
280/70-18	282	-	-	-	-	967	1021	1029	1119
300/65-18	295	-	-	-	-	967	1021	1029	1119
320/65-18	319	-	-	-	-	-	1021	1029	1119
260/70-20	258	-	-	-	936	966	1000	1056	1120
11.5/80-15.3	290	-	-	1021	1087	-	-	-	-
29x12.50-15	308	-	991	-	-	-	-	-	-
31x15.50-15 XTC	368	-	1003	-	-	-	-	-	-
31x15.50-15 STG	394	-	1003	-	-	-	-	-	-
33x12.50-15	345	-	1037	-	-	-	-	-	-

GEBRAUCHSANWEISUNGEN

Spurbreiten (Traktor RS-Ausführung mit Kabine)

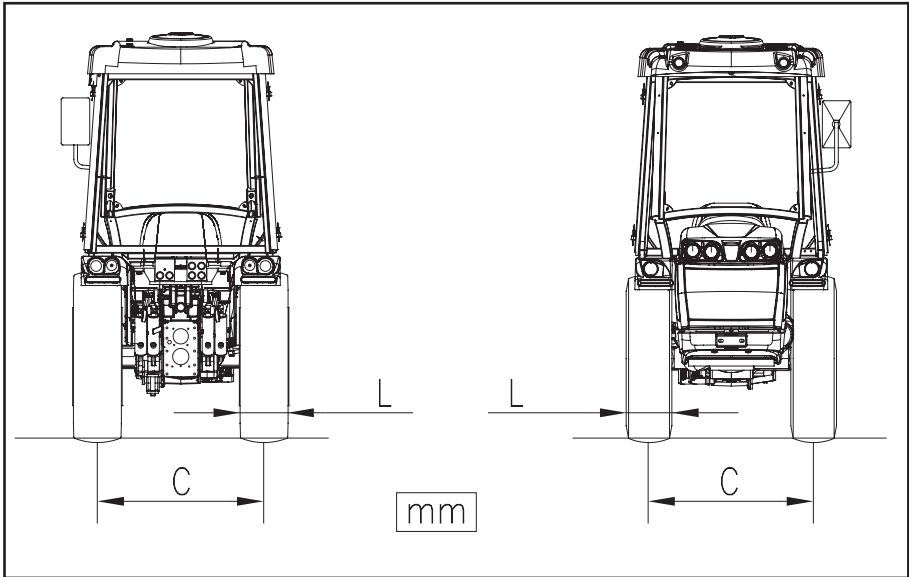

Abb. 5.68

Reifen	L	C							
7.50-16	208	999	1032	1056	1089	1215	1248	1272	1305
8.25-16	212	999	1032	1056	1089	1215	1248	1272	1305
250/80-18	240	996	1070	1086	1148	1160	1222	1238	1312
280/70-18	282	984	1074	1082	1136	1172	1226	1234	1324
300/65-18	295	-	1074	1082	1136	1172	1226	1234	1324
320/65-18	319	-	1074	1082	1136	1172	1226	1234	1324
260/70-20	258	987	1051	1107	1141	1171	1205	1261	1325
11.5/80-15.3	290	1016	1082	1226	1292	-	-	-	-
29x12.50-15	308	1112	1196	-	-	-	-	-	-
31x15.50-15 XTC	368	1100	1208	-	-	-	-	-	-
31x15.50-15 STG	394	1100	1208	-	-	-	-	-	-
33x12.50-15	345	1066	1242	-	-	-	-	-	-

Spurbreiten (Traktor MT-Ausführung)

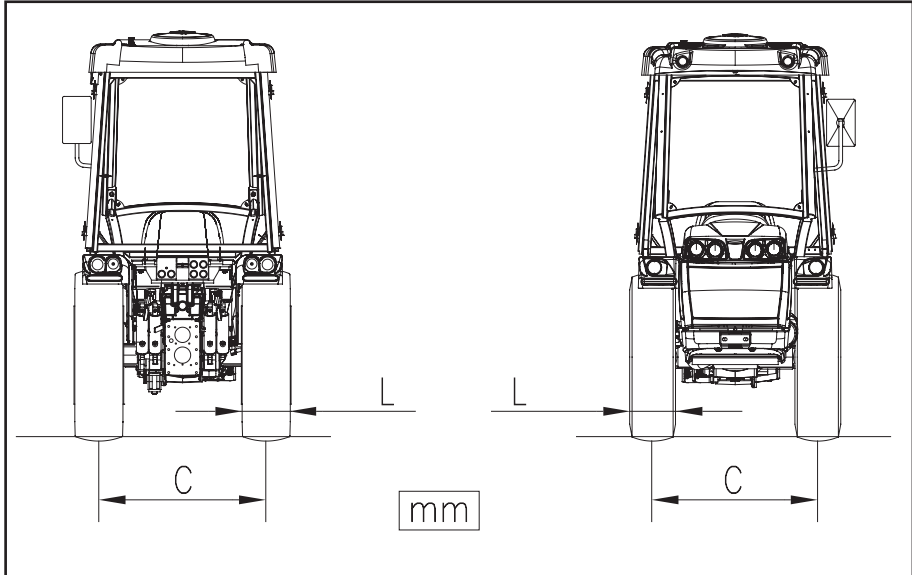

Abb. 5.69

Reifen	L	C							
31x15.50-15 STG	394	1100	1208	-	-	-	-	-	-
31x15.50-15 XTC	391	1100	1208	-	-	-	-	-	-

Teil 19: Transport Anmerkung: des Traktors

Für den Transport des Traktors ist ein geeignetes Transportmittel zu verwenden.

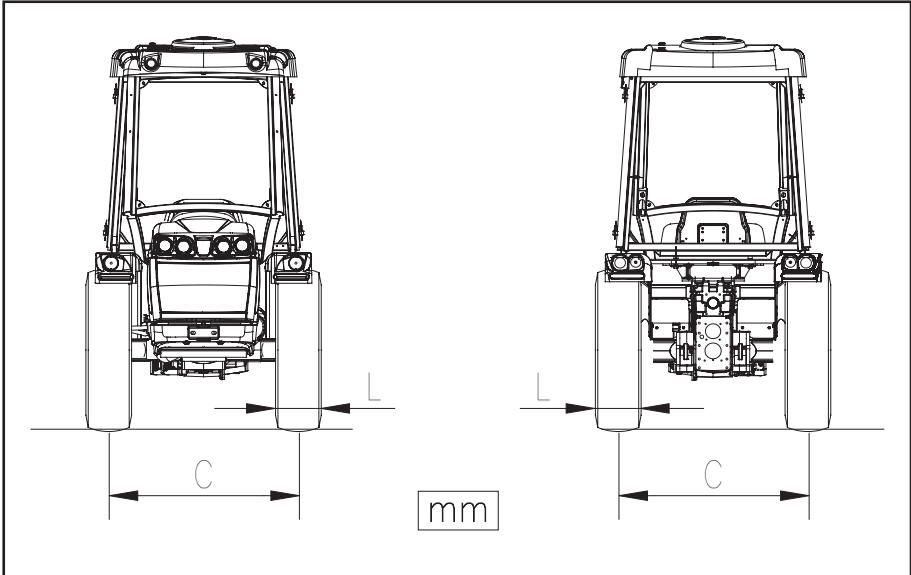
⚠ Achtung:
Den Traktor nicht mit einem Kran oder anderen ungeeigneten Hebemitteln heben.

Vor dem Transport des Traktors ist immer dessen Standbremse einzulegen.

⚠ ACHTUNG:
Zum Verladen auf das Frachtmittel immer passenden Hochfahrrampen benutzen.

⚠ Achtung:
Keine Ketten an Traktorteilen anbringen, die durch die Ketten selbst oder zu hohe Lasten beschädigt werden könnten.

Nach dem Laden des Traktors auf ein geeignetes Transportmittel ist dieser mit Befestigungsgurten oder geeigneten Ketten (143) abzusichern.

Am Anhänger müssen immer Warnschilder und die gesetzlich vorgeschriebenen Lichter angebracht sein.

Beim Schleppen des Traktors ist zu berücksichtigen, dass das Hydrostatiklenkungssystem das Führen und Lenken des Traktors bei abgestelltem Motor über kurze Strecken ermöglicht.

Der Traktor muss immer vom Fahrersitz aus gefahren werden:

- Die Bedienungshebel des Getriebes in neutrale Stellung bringen;
- Die Standbremse lösen;
- den Zapfwelleneinstellhebel (28) in neutrale Stellung bringen;

- den Traktor immer mit gekoppelten Bremspedalen abbremsen und anhalten (RS-Ausführung);
- die Rundumleuchte und die Warnblinkanlage einschalten.

Anmerkung:
Bei stillstehendem Motor ist zum Lenken eine größere Kraftanstrengung erforderlich, als bei laufendem Motor.

Anmerkung:
Den Traktor immer mit mäßiger Geschwindigkeit schleppen oder schieben.



Abb. 5.70



Abb. 5.71

Teil 20: Vordere ballasten

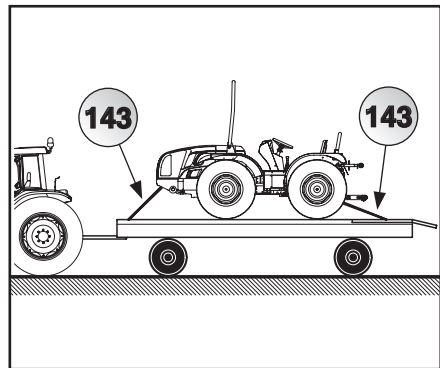
Falls Geräte von großem Gewicht am Traktor angebracht werden, die seine longitudinale Stabilität beeinträchtigen können, ist die Frontballastaufnahme mittels spezifischer Platten aus Gusseisen vorgesehen. Man kann maximal vier Platten zu je 20 Kilo anbauen.

⚠ ACHTUNG:

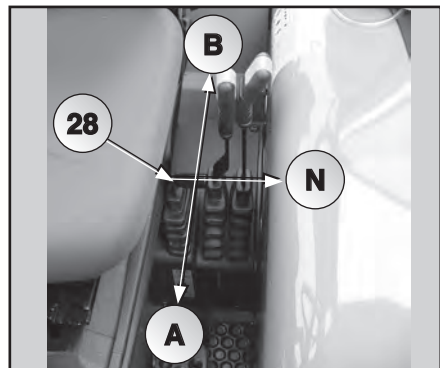
Das gesamte Gewicht des Traktors, der Frontballastaufnahme u. des Gewichts der angebrachten Geräte einschließlich, muß die auf die Achsen maximale zulässige Last nicht überschreiten.



Abb. 5.72

Teil 21 : Vorrichtung mit proportionaler Steuerung durch Joystick RS-AR Ausführung

Auf Wunsch steht eine Vorrichtung mit proportionaler Steuerung durch Joystick zur Verfügung. Es wird auf der rechten Seite eingebaut auf einem klappbaren Halter und es erlaubt den Antrieb des hinteren bzw vorderen hydraulischen Hebers, außer allen zusätzlichen Steuergeräten.

Hauptsteuerungen

1. Generalschalter
2. Sicherheitsknopf
3. Hinteren Heber Heben/
Senken Steuerungsschalter mit
Schwimmstellung
4. Gelbfarbiger Knopf
5. Grünfarbiger Knopf
6. Weißer Knopf
7. On/Off Schalter
8. Joystick Hebel
9. Hinteren Heber Heben/Senken
Steuerungsschalter auf Boden betätigt



Abb. 5.73



Abb. 5.74

⚠ ACHTUNG:

Auf der Seite des Traktors stehen, wenn man den Schalter (9) zum Heben/senken des Krafthebers benutzt. Nie zwischen Traktor und Gerät stehen.

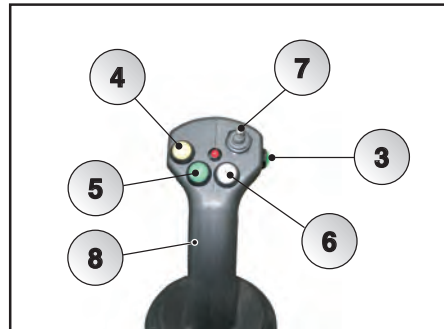

Abb. 5.75

Joystick Verwendung bei gelbfarbigen Knöpf gedrückt

Den grünfarbigen Sicherheitsknopf (2) (Fahrer anwesend) und den gelbfarbigen Knopf (4) gedrückt haltend, ist es möglich den Joystick Hebel wie im Bild 5.76 zu richten u. die Schnellkupplungen wie im Bild 5.77 gezeigt zu fördern.

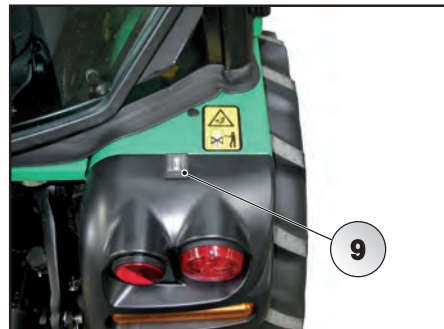

Abb. 5.76



Abb. 5.77

Joystick Verwendung bei grünfarbigen Knöpf gedrückt

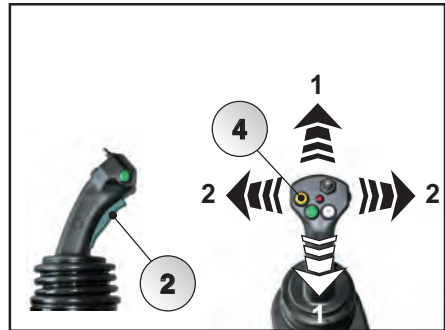
Den grünfarbigen Sicherheitsknopf (2) (Fahrer anwesend) und den grünfarbigen Knopf (5) gedrückt haltend, ist es möglich den Joystick Hebel wie im Bild 5.78 zu richten u. die Schnellkupplungen wie im Bild 5.79 gezeigt zu fördern.

Bei allen Ausführungen, ermöglicht das Richten in Positionen "1" die Hebung u. Senkung der Arme des Hebers. Besonders, den Hebel rückwärts ziehend, heben sich die Arme, den Hebel dagegen vorwärts bringend senken sich die Arme.



Abb. 5.78



Abb. 5.79

Joystick Verwendung bei seitlichem grünfarbigem Knöpf gedrückt

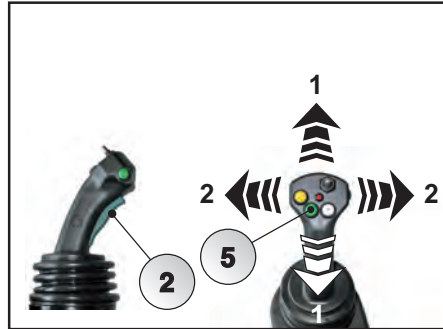
Den Sicherheitsknopf (2) (Fahrer anwesend) gedrückt halten u. den seitlichen, grünen Knopf (3) (rote LED EIN) drücken u. dann freilassen, um die schwimmende Stellung des Heckkrafthebers zu betätigen. Den Sicherheitsknopf (Fahrer anwesend) u. den grünen Knopf (5) gedrückt halten u. den Griff nach der Position „1“ bringen, um die Funktion auszuschalten.



Abb. 5.80

Joystick Verwendung bei weißen Knöpf gedrückt und Förderungsregler

Um die Steuerung der Schnellkupplung (M) zu erhalten, so dass man eine dauernde Förderung von Öl in Druck erreicht (z.B. ist das nützlich zum Antrieb eines hydraulischen Motors), den Schalter (7) auf die „on“ Position gedrückt halten. Den weißen Knopf (6) drücken und dann ihn freilassen (LED EIN). Den Schalter (7) freilassen.

Die Schnellkupplung (M) versorgt die dauernde Förderung, die Schnellkupplung (R) ist dagegen einen freien Rücklauf (Bild 5.82).

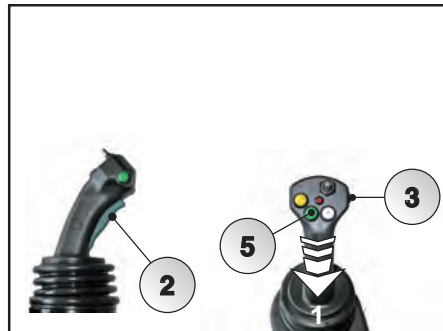
Den Schalter (7) auf die „off“ Position drücken und dann ihn freilassen, um die Funktion auszuschalten (LED AUS).

Der Knopf (P) regelt die Förderung des von der Pumpe herkommenden hydraulischen Öls, die Öl Menge zwischen der dauernden Förderung (M) u. allen anderen Schnellkupplungen.



Abb. 5.81



Abb. 5.82

⚠️ ACHTUNG:

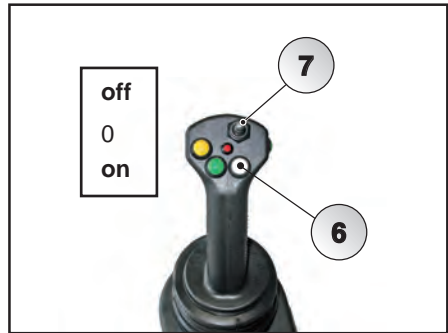
Die Regelungen des Knopfes (P) vorzunehmen wenn die Schnellkupplung (M) nicht in Druck ist.



Abb. 5.83

Kapitel 6: Regelmäßige Wartung

Inhaltsverzeichnis

Teil 1: Einleitung und Sicherheit.....	178
Teil 2: Betanken des Traktors	180
Teil 3: Zugang für Inspektion und Wartung	181
Teil 4: Einfahrzeit	182
Teil 5: Zusammenfassende Tabelle der regelmäßigen Wartung	184
Teil 6: Flexible regelmäßige Wartung	186
Teil 7: Regelmäßige Wartung, 100 Stunden	196
Teil 8: Regelmäßige Wartung, 150 Stunden	198
Teil 9: Regelmäßige Wartung, 300 Stunden	198
Teil 10: Regelmäßige Wartung, 400 Stunden	199
Teil 11: Regelmäßige Wartung, 500 Stunden	200
Teil 12: Regelmäßige Wartung, 600 Stunden	200
Teil 13: Regelmäßige Wartung, 1000 Stunden	205
Teil 14: Regelmäßige Wartung, 4000 Stunden	205
Teil 15: Außerordentliche Wartung.....	205
Teil 16: Entlüften des Kraftstoffkreises	205
Teil 17 : Klimaanlage.....	206
Teil 18: Kontrolle der Alternatorriemen-spannung.....	207
Teil 19 : Spannungskontrolle des Klimaanlage- kompressorriemens	208
Teil 20: Kabinenluftfilter	210
Teil 21: Stromanlage - Batterie.....	214
Teil 22: Elektrische Anlage - Anlasser.....	216
Teil 23: Elektrische Anlage - Alternator	217
Teil 24: Elektrische Anlage - Sicherungen	218
Teil 25: Steckdose für Anhänger	221
Teil 26: Scheinwerfer vorne - Lampenwechsel.....	222
Teil 27: Längerer Stillstand des Traktors	223
Teil 28 : Außerordentliche Wartung.....	224
Teil 29 : Fehlersuche	225

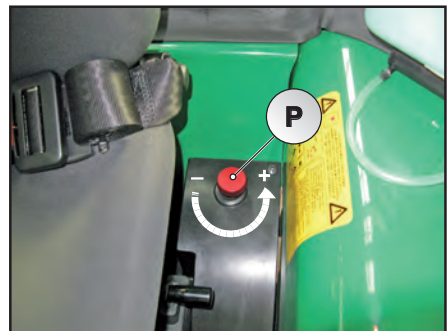
Teil 1: Einleitung und Sicherheit

In diesem Abschnitt werden die Wartungsverfahren beschrieben, die für die Betriebstüchtigkeit Ihres Traktors notwendig sind. Die Tabelle im folgenden Abschnitt enthält eine Schnellübersicht über die durchzuführenden Wartungsarbeiten. Jeder in der Tabelle aufgeführte Wartungseingriff ist nummeriert und wird in den folgenden Abschnitten detailliert beschrieben. Die in der Tabelle empfohlene Häufigkeit der Wartungseingriffe bezieht sich auf "normale Einsatzbedingungen des Traktors". Unter schweren Einsatzbedingungen, wie zum Beispiel der Einsatz in sehr feuchter Umgebung, auf Sand und Schlamm sowie bei hohem Staubgehalt der Luft könnte eine häufigere Wartung notwendig sein.

Anmerkung:

Die regelmäßige Durchführung der in diesem Abschnitt beschriebenen Wartungsarbeiten garantiert die Funktionstüchtigkeit des Traktors.

Anmerkung:

Für die Wartung des Motors ist Bezug auf das dem Traktor beigelegt "Gebrauchs- und Wartungshandbuch" des Motors zu nehmen.

Vor der Durchführung von Wartungsarbeiten am Traktor sind die in Unterabschnitt 2 unter "Wartung des Traktors" angeführten Sicherheitsvorschriften zu lesen und zu befolgen.

⚠ Achtung:

Keine Kontrollen, Wartungsarbeiten oder Einstellungen am Traktor bei laufendem Motor vornehmen. Vor allen Wartungs- und Einstellarbeiten ist der Motor abzustellen.

⚠ Achtung:

Den Traktor möglichst auf ebenem Boden parken und alle Zylinder ausfahren, bevor der Ölstand überprüft wird.

Anmerkung:

Die Filter und verwendeten Flüssigkeiten gemäß den im jeweiligen Land geltenden Vorschriften entsorgen.



Abb. 6.1

Zum Vermeiden von Verschmutzungen beim Wechseln des Filters, Öls, usw. ist der Bereich um die Füllstutzenstopfen, die Stand- und Ablassstopfen, die Standkontrollstäbe und die Filter immer sauber zu halten.

Anmerkung:

Der Traktor ist mit Kontrollleuchten an der Instrumententafel ausgestattet, die den Fahrer über den Betriebszustand der Maschine unterrichten. Einige dieser Leuchten weisen auf Störungen hin: Beheben Sie sofort die Ursache, wenn sich diese Leuchten einschalten. (siehe Abschn.4 - Instrumente und Kontrollen).

 Hinweis:

Es sind keine Spezialwerkzeuge notwendig.

Folgende Bauteile sollten regelmäßig überprüft werden. Bei Anomalien setzen Sie sich bitte mit dem für Ihr Gebiet zuständigen Vertragshändler in Verbindung, der die Reparaturen durchführen wird:

- THydraulikschläuche. Die Schläuche dürfen nicht gequetscht sein, keine Risse oder Beulen des Außenmantels aufweisen. Am Anschluss Schlauch/Fitting darf kein Öl austreten;
- kontrollieren, dass die Befestigungsmuttern korrekt angezogen sind;
- kontrollieren, dass die Befestigungsmuttern des Sicherheitsrahmens korrekt angezogen sind;
- kontrollieren, dass alle Schrauben korrekt festgezogen sind.

Teil 2: Betanken des Traktors

⚠ Achtung:

Nicht in der Nähe des Dieseldiesels rauchen. Auf keinen Fall Benzin, Alkohol oder ein Gasöl/Alkohol-Gemisch hinzufügen, da die Brand- bzw. Explosionsgefahr bedeutend erhöht wird. In einem geschlossenen Behälter, wie einem Kanister, explodieren diese Stoffe leichter als reines Benzin.

⚠ Achtung:

Diese Gemische nicht verwenden. Ferner ist ein Diesel-/Alkohol-Gemisch nicht zugelassen, da das Kraftstoffeinspritzsystem nicht ausreichend geschmiert wird.

⚠ Achtung:

Den Tankstopfenbereich reinigen und immer sauber halten. Den Tank am Ende jedes Arbeitstags füllen, damit die nächtliche Kondensatbildung reduziert wird.

⚠ Achtung:

Bei laufendem Motor niemals den Tankdeckel abschrauben und den Traktor nicht betanken. Beim Tanken aufpassen, dass die Tankpistole nicht aus der Hand rutscht.

⚠ Achtung:

Den Tank nicht vollständig füllen. Raum für die Volumendehnung frei lassen. Wenn der Originaldeckel des Tanks verlorengeht ist er durch einen Original-Ersatzdeckel zu ersetzen und gut festzudrehen.

Kraftstoffanforderungen

Die Kraftstoffqualität ist ein wichtiger Faktor für die Leistung des Traktors und eine lange Lebensdauer des Motors. Der Kraftstoff muss sauber und gut raffiniert sein und darf nicht korrosiv für das Kraftstoffzuführungssystem sein. Ausschließlich Kraftstoff bekannter Qualität und bekannten Ursprungs verwenden.

Tanken

Vor dem Betanken des Tanks ist der Bereich um den Tankstutzen zu reinigen, damit keine Fremdkörper in den Tank eintreten können. Nach dem Betanken den Deckel wieder gut festschrauben.

Anmerkung:

Der Kraftstofftank hat ein Fassungsvermögen von 45 Litern.



Abb. 6.2

Teil 3: Zugang für Inspektion und Wartung

⚠ ACHTUNG:

Vor dem Öffnen der Motorhaube immer den Motor abstellen, den Zündschlüssel abziehen und die Handbremse einlegen.

⚠ ACHTUNG:

Das Berühren heißer Oberflächen kann Verbrennungen verursachen. Wenn der Motor gelaufen hat, können seine Bestandteile und Füllflüssigkeiten heiß sein. Den Motor abkühlen lassen, bevor man Wartungsarbeiten am oder in der Nähe des Motors ausführt.

Für den Zugang zu den Motorbauteilen und zur Durchführung der Inspektions- und Wartungsarbeiten an Motor und allen montierten Bauteilen muss die Motorhaube des Traktor geöffnet werden.

Die Motorhaube (Abb. 6.4) kann bequem geöffnet werden, indem der spezielle Hebel (154) links unter der seitlichen Schutztafel gezogen wird.

Im Trittbrett an der Fahrerseite sind spezielle Inspektionsöffnungen vorgesehen, damit die Schmiereingriffe leichter durchgeführt werden können. Zum Entfernen derselben sind die entsprechenden Befestigungsschrauben am Traktorrahmen zu lösen.

⚠ Achtung:

Den Traktor nicht ohne Motorhaube und Seitenwände verwenden.

Anmerkung:

Wenn es nicht möglich ist, die Motorhaube mittels des Hebels (154) zu öffnen, muss der vordere Zughaken entfernt und von Hand mit einem Schraubenzieher (155) der Schließhaken der Motorhaube gelöst werden.



Abb. 6.3



Abb. 6.4

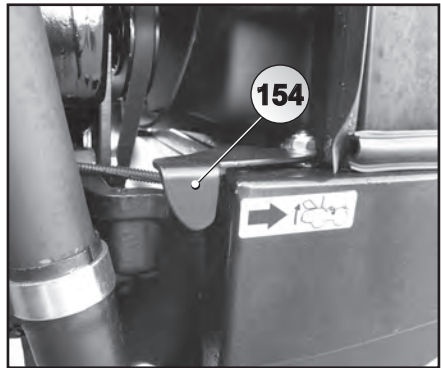

Abb. 6.5

Teil 4: Einfahrzeit

Von der anfänglichen Einsatzzeit (Einlaufzeit) des neuen Traktors hängen die Betriebsregelmäßigkeit und die Lebensdauer des Traktors ab. Daher sind die nachfolgenden Anleitungen strikt zu befolgen:

- Es ist nicht notwendig, den neuen Motor langsam einzulaufen. Der Motor muss von Anfang an voll belastet (aber nicht überlastet) werden, wobei nur darauf zu achten ist, dass der Motor die Temperatur von mindestens 60° C erreicht hat, bevor er voll belastet wird.
- Nach jedem Kaltstart den Motor einige Minuten mit Mindestdrehzahl im Leerlauf laufen lassen. Das ist besonders wichtig bei Turbomotoren.
- Den Motor nicht zu lange mit Mindestdrehzahl laufen lassen.
- Öfters kontrollieren, dass keine Ölleckagen vorliegen.

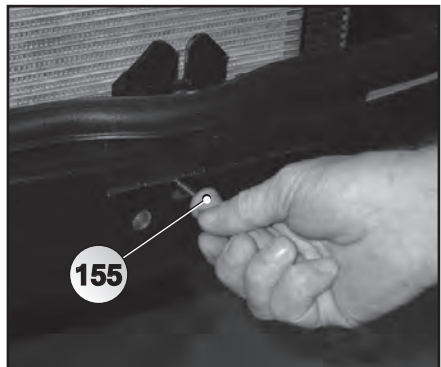
Nach den ersten 50 Arbeitsstunden

- Das Hydrauliköl des hinteren Schaltgetriebes und die Filtrierelemente (152) und (153) auswechseln.
- Den Ölstand im hinteren Getriebe (Abb.6.10) unter dem mit vier Schrauben befestigten Schutzdeckel (Abb. 6.9) wie unter "Regelmäßige Wartung" beschrieben kontrollieren.
- Kontrollieren, dass alle Schraubbolzen, Schrauben und Muttern korrekt festgezogen sind.
- Alle mit Schmiernippeln ausgestatteten Punkte schmieren.
- Den Ölstand aller geschmierten Bauteile überprüfen (Abb. 6.8) und gegebenenfalls Öl des vorgeschriebenen Typs nachfüllen.



Abb. 6.6



Abb. 6.7

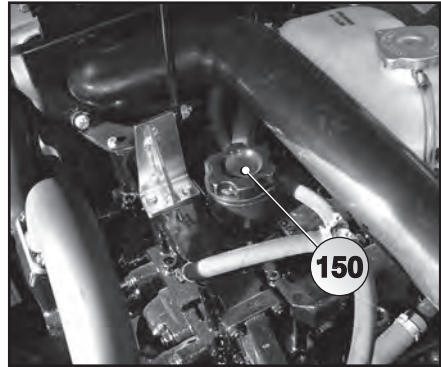

Abb. 6.8

- Den Hub der Bremspedale überprüfen.
- Den Reifendruck prüfen.
- Das Öl in der Motorölwanne (150) und den entsprechenden Filtereinsatz (151) wechseln. Das Motoröl und den Motorölfilter daraufhin in den unter "Regelmäßige Wartung" angegebenen Abständen wechseln. Die im Betriebs- und Wartungshandbuch des Motors enthaltenen Anweisungen befolgen.
- Den Keilriemen gemäß den im entsprechenden Betriebs- und Wartungshandbuch des Motors enthaltenen Anweisungen überprüfen.

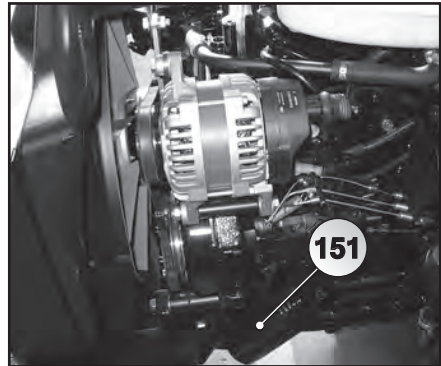

Abb. 6.9

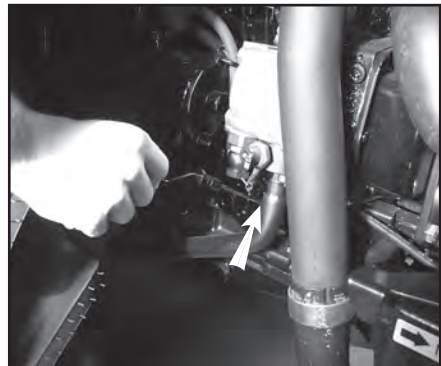
Anmerkung:

Sollten hydraulisch betätigte Ausrüstungen, die Öl vom Schlepper entnehmen, verwendet werden, ist der Ölstand im Getriebegehäuse zu kontrollieren.

⚠ Achtung:

Die Kontrolle der Füllstände und die Nachfüllungen sind auszuführen, wenn der Traktor eben steht und der Motor seit mindestens 10 Minuten abgestellt worden ist.



Abb. 6.10

⚠ Achtung:

Öle mit solchen Eigenschaften benutzen, die denen gleichen, die in der "Füllmengen-Tabelle" stehen. Die Umwelt respektieren. Das Öl unter Beachtung der einschlägigen geltenden Gesetze entsorgen.

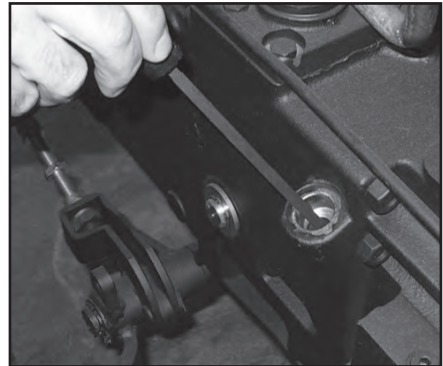

Abb. 6.11

Teil 5 : Zusammenfassende Tabelle der regelmäßigen Wartung

Wartungstabelle der ersten 50 Betriebsstunden des Traktors

Frequenz	Bauteil	Tätigkeit	Vorgehen
Alle 10 Stunden (täglich)	Motoröl (1)	Ölstand prüfen	Bei Bedarf auffüllen
	Luftfilter (2)	Kontrolle und Reinigung	Mit Luft (niedriger Luftdruck) reinigen
	Kühlfüssigkeit (4)	Ölstand prüfen	Bei Bedarf auffüllen
	Kühler	Kontrolle und Reinigung	Mit weicher Bürste reinigen
Nach den ersten 50 Stunden (nach dem Einfahren)	Motoröl (1)	Auswechseln	
	Ölfilter Motor (3)	Patronen auswechseln	
	Riemen Alternator (Lichtmaschine)/ Verdichter Klimaanlage (5)	Spannung prüfen	Riemen spannen
		Auf Unversehrtheit prüfen	Bei Bedarf auffüllen
	Schmierstellen (6)	Schmieren	
	Reifen	Spannung prüfen	
	Hydrauliköl Antrieb	Auswechseln	
	Filter Hydrauliköl	Patronen auswechseln	

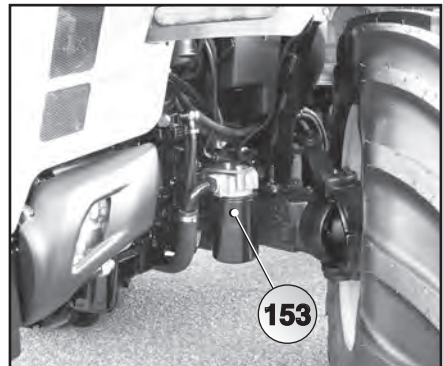
Tabelle normale Wartung

Frequenz	Bauteil	Tätigkeit	Vorgehen
Alle 10 Stunden (täglich)	Motoröl (1)	Ölstand prüfen	Bei Bedarf auffüllen
	Luftfilter (2)	Kontrolle und Reinigung	Mit Luft (niedriger Luftdruck) reinigen
	Kühlfüssigkeit (4)	Pegel kontrollieren	Bei Bedarf auffüllen
	Kühler Kühlfüssigkeit	Kontrolle und Reinigung	Mit weicher Bürste reinigen
Nach den ersten 50 Stunden (alle Woche)	Schmierstellen (6)	Schmieren	
	Reifen	Druck prüfen	
	Hydrauliköl	Ölstand prüfen	
Alle 150 Stunden	Riemen Alternator (Lichtmaschine)/ Kompressor (Verdichter) Klimaanlage (5)	Spannung prüfen	Riemen spannen
		Auf Unversehrtheit prüfen	Bei Bedarf auswechseln

Alle 300 Stunden	Motoröl (1)	Auswechseln	
	Ölfiter Motor (3)	Patronen auswechseln	
	Treibstofffilter (3)	Patronen auswechseln	
	Fittings Treibstoffkreislauf	Anzug prüfen	
	Filter Hydrauliköl	Patronen auswechseln	
Alle 500 Stunden	Kühflüssigkeit (4)	Auswechseln	
	Luftfilter (2)	Auswechseln	
	Eichdruck Einspritzer	Druck prüfen	Wenden Sie sich an eine befugte Fachwerkstatt (7)
	Zündkerzen	Auf Unversehrtheit prüfen	Wenden Sie sich an eine befugte Fachwerkstatt (7)
Alle 600 Stunden	Hydrauliköl Antrieb	Auswechseln	
	Hydraulikschläuche	Auf Unversehrtheit prüfen	
Alle 1000 Stunden	Riemen Alternator (Lichtmaschine)/ Kompressor (Verdichter) Klimaanlage (5)	Auswechseln	
	Treibstofftank	Innere Reinigung	Entleeren und innen reinigen
	Kühler Kühflüssigkeit	Innere Reinigung	
	Öl Hydraulikanlage Bremsen/Kupplung	Auswechseln	
Alle 4000 Stunden	Motor	Teilüberholung	Wenden Sie sich an eine befugte Fachwerkstatt (7)
Alle 8000 Stunden	Motor	Komplettüberholung	Wenden Sie sich an eine befugte Fachwerkstatt (7)

(1) Bei schwierigen Einsatzbedingungen wie staubiger Umgebung und Betrieb mit sehr hohen Lasten ist das Motoröl alle 150 Betriebsstunden zu wechseln. Wenn der Motor für die genannte Zeit nicht in Betrieb war, ist es dennoch erforderlich, den Ölwechsel mindestens einmal im Jahr vorzunehmen.

(2) Die Kontrollen öfter ausführen, wenn man in staubiger Umgebung arbeitet.

(3) Wenn der Motor für die genannte Zeit nicht in Betrieb war, ist es dennoch erforderlich, den Filter mindestens alle 12 Monate zu ersetzen.

(4) Wenn der Motor für die genannte Zeit nicht in Betrieb war, ist es dennoch erforderlich, die Flüssigkeit mindestens alle 24 Monate zu ersetzen.

(5) Wenn der Motor für die genannte Zeit nicht in Betrieb war, ist es dennoch erforderlich, den Riemen mindestens alle 24 Monate zu ersetzen.

(6) Bei schwierigen Einsatzbedingungen wie staubiger Umgebung und Betrieb mit sehr hohen Lasten ist der Schmierdienst öfter vorzunehmen.

(7) Der Vorgang ist bei einer Werkstatt auszuführen, die eine Genehmigung vom Motorhersteller hat.

Teil 6: Flexible regelmäßige Wartung

In den nachfolgenden Unterabschnitten werden die Wartungsarbeiten beschrieben, die in regelmäßigem Abstand durchgeführt werden müssen, um die volle Betriebstüchtigkeit des Traktors zu erzielen.

Anmerkung:

Die Arbeiten, die für die flexible regelmäßige Wartung durchgeführt werden müssen, werden vom Bediener unter Berücksichtigung der Umgebungs- und Arbeitsbedingungen in den seiner Erfahrung nach notwendigen Abständen durchgeführt. Unter schweren Einsatzbedingungen sollten die Kontrollen häufiger durchgeführt werden. Besser zu oft als zu selten kontrollieren.

Die Arbeitsstunden des Traktors werden von dem an der Instrumententafel angebrachten Zählwerk angezeigt (70 - analoge Tafel) (90 - digitale Tafel).

Die Standkontrollen und die Nachfüllvorgänge müssen bei auf ebenem Boden stehenden Traktor durchgeführt werden. Der Traktormotor muss seit mindestens 10 Minuten abgestellt sein.

Der Ölwechsel muss bei noch warmem Motor durchgeführt werden, da das warme Öl noch sehr flüchtig ist und alle Ablagerungen mit ausschwemmt.

⚠ Achtung:

Das aus den verschiedenen Traktorteilen abgelassene Öl muss in geeigneten Behältern gesammelt und gemäß den örtlichen Gesetzen entsorgt werden.

Vor dem Schmieren der mit Schmiernippeln ausgestatteten Teile sind die Schmiernippel sorgfältig zu reinigen.

Sicherstellen, dass die Dichtungskugel frei ist.

Nach dem Schmiervorgang sind Fettreste zu entfernen, damit sich weder Erde noch Staub ablagern können.



Abb. 6.12



Abb. 6.13

1 Kühler (alle 8 Stunden)

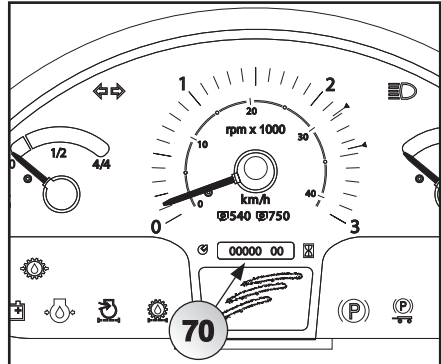
Für die Funktionstüchtigkeit des Kühlkreises ist die Reinigung der Kühlrippen (156) und des vorderen Rostes (159) der Motorhaube sehr wichtig.

Anmerkung:

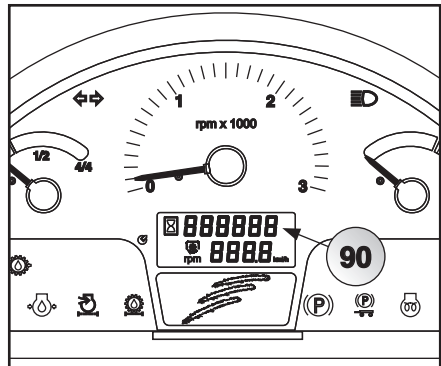
Wenn die Arbeitsumgebung besonders staubhaltig ist, ist es empfehlenswert, diese Teile auch mehrmals täglich zu reinigen.

Häufig überprüfen, dass die Kühlfläche nicht verstopft ist. Die Häufigkeit hängt von den Einsatzbedingungen des Traktors ab. Die Temperaturanzeige des Motorkühlwassers (86) an der Instrumententafel unter Kontrolle halten.

⚠ Achtung:

Bei warmgelaufenem Motor steht der Kühlkreislauf des Motors unter Druck. Vor der Abnahme des Kühlersverschlussstopfens den Motor abstellen und ihn abkühlen lassen.

⚠ Achtung:

Kühler und Kühlerrost müssen bei kaltem Motor gereinigt werden, da es sonst zu Verbrennungen an Händen und Fingern kommen kann.

Den Kühler (156) mit einem Druckluftstrahl von innen nach außen reinigen.



Abb. 6.14



Abb. 6.15

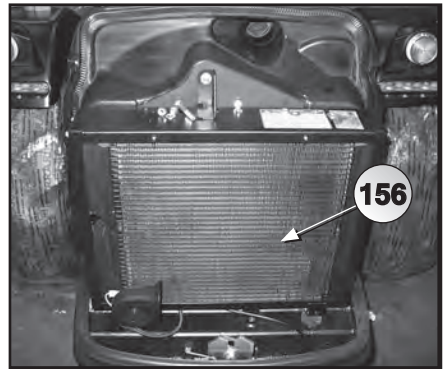

Abb. 6.16

WARTUNG

SCS (Self Cleaning System)

Das SCS ist eine Vorrichtung, die die Sauberkeit des vorderen Rostes (159) der Motorhaube garantiert. Das wird über den rechts am Armaturenbrett angebrachten Druckknopf (200) aktiviert.

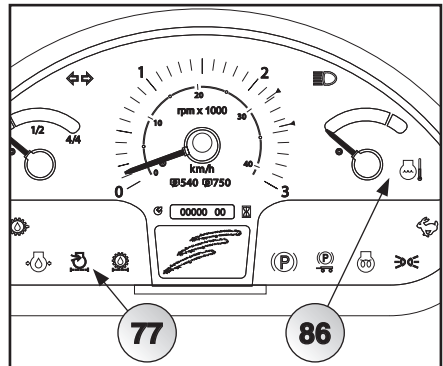
Die Vorrichtung sieht 3 Betriebsarten vor: SCS - ECO - CMF. Wenn die SCS-Vorrichtung eingeschaltet wird, schaltet sich, sobald die Kühlerlöfferrad die Aktivierung des Kühlerlöfferrades erforderlich macht, das zweite Löfferrad (201) ein, das die Luft nach außen ableitet, wodurch der Motorhaubenrost gereinigt wird. Bei ECO-Funktion wird nur das Kühlerlöfferrad betrieben, das sich automatisch bei Erreichen der eingestellten Temperatur einschaltet; dies ist die wirtschaftliche Betriebsart, da das Kühllöfferrad sich nur im Bedarfsfall einschaltet, wodurch Kraftstoff gespart werden kann. Bei CMF-Funktion wird die SCS-Funktion ausgeschossen und schaltet sich das Kühlerlöfferrad ein und bleibt immer aktiv.

Falls die Hupe einen Alarmlaut sendet, liegt eine starke Überheizung vor. In diesem Fall muss unverzüglich die Arbeit unterbrochen und die Ursachen der Überheizung geprüft werden.



Abb. 6.17





Abb. 6.18

2 Luftfilter (alle 8/60 Stunden)

Bei Arbeit in sehr staubhaltiger Umgebung ist der Luftfilter häufig zu reinigen. Dieser Eingriff ist alle 8/60 Stunden erforderlich. Diesbezüglich die Anw

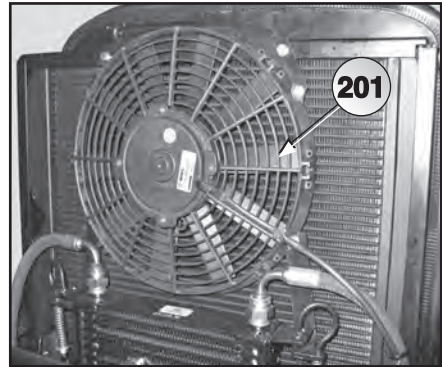
Stunden und jedenfalls ein Mal jährlich ausgewechselt werden.

 Achtung:
Die Filtrierelemente müssen immer bei abgestelltem Motor gereinigt werden.

Die sich einschaltende Kontrollleuchte (77) auf der Instrumententafel weist darauf hin, dass der Motorluftsaugfilter verstopft ist. In diesem Fall sind die Filtrierelemente zu reinigen.





Abb. 6.19

 Achtung:
Zur Reinigung des Filters kein Öl, Petroleum, Dieselöl, Paraffin oder andere Lösungsmittel verwenden. Es wird die Reinigung mit Druckluft empfohlen.

Für den Zugang zum Filter (161) ist folgendermaßen vorzugehen:

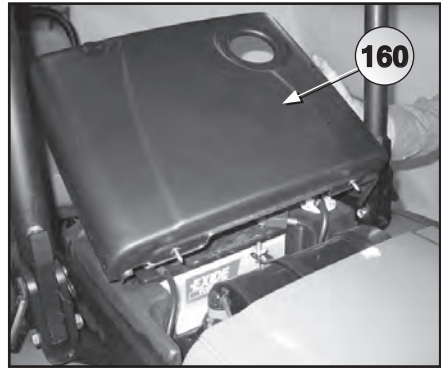

Abb. 6.20

- Die Schutztafel (160) entfernen;
- den Filterdeckel (162) öffnen, nachdem der Knauf (163) abgeschraubt wurde;
- die Befestigungsmutter (164) des Filterbehälters lockern, damit der Filter leichter entfernt werden kann;
- den Befestigungsknauf (165) des Filters abschrauben und die äußere Filterpatrone (161) aus ihrem Sitz ziehen.

Das Filtrierelement mit Wasser oder Druckluft reinigen, trocknen und wieder einsetzen. Immer kontrollieren, dass der Filtersitz nicht beschädigt ist und dass alle Leitungen und Fittings festgezogen sind.

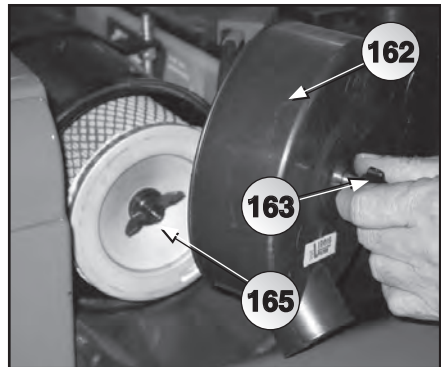

Abb. 6.21

Die äußere Filterpatrone (161) kann maximal sechs mal gereinigt oder gewaschen werden.

Die äußere (161) und die innere filterpatrone (186) müssen alle 400

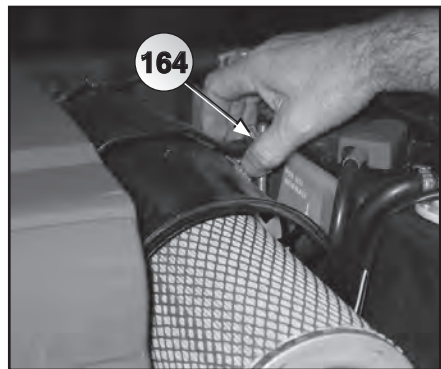

Abb. 6.22

Kondensator (alle 36/40 Stunden)

Wenn man in besonders staubigen Orten arbeitet, wird alle 36/40 Betriebsstunden eine Reinigung des Kondensators ausschließlich mit Pressluft (um eine Biegung der Rippen zu vermeiden) empfohlen. Diese Reinigung ermöglicht eine optimale Abkühlung der Kühlvorrichtung.

3 Motor (alle 10 Stunden)

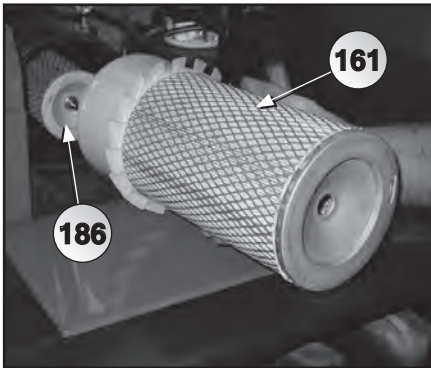
Seguire le indicazioni riportate nel relativo manuale d'istruzione e manutenzione allegato al trattore. Conservarlo sempre accuratamente per ogni consultazione.

4 Schmierung der Traktororgane (alle 50 Stunden)

Die verschiedenen Traktororgane je nach Arbeitsumgebungsbedingungen alle 50 Stunden oder häufiger an den nachfolgend aufgeführten Schmierpunkten schmieren.

Anmerkung:
Nach dem Schmiervorgang eine allgemeine Überprüfung des Traktors auf Ölleckagen, lockere oder beschädigte Bauteile vornehmen.

Vor dem Schmieren dieser Bauteile ist deren Oberfläche sorgfältig zu reinigen und sicherzustellen, dass die Dichtungskugeln frei sind.

Nach dem Schmieren sind alle Fettrückstände zu entfernen, damit sich keine Erde und kein Staub ablagert.

Zum Schmieren ist Schmierfett.AGIP.GREASE. 5 zu verwenden.

Rif.	Zu schmierendes Organ	AR/ Menge	RS/ Menge	MT/ Menge
A	Lenkungsgelenk	2	4	4
B	Schwingung vordere Achse	2	2	2
C	Unterarmenbolzen der Anbaugerätekupplung	2	2	2
D	Hebwerkarmzapfen	2	2	4
E	Dreipunktanschluss des Hebwerks (nur Ausführung mit kontrollierter Position und Kraft)	1	1	-
F	Obere Hebwerkswelle	2	2	2
G	Lenkwindenzapfen	-	2	2

Schmierpunkte (Ausführung AR)



Abb. 6.23

Schmierpunkte (Ausführung RS)

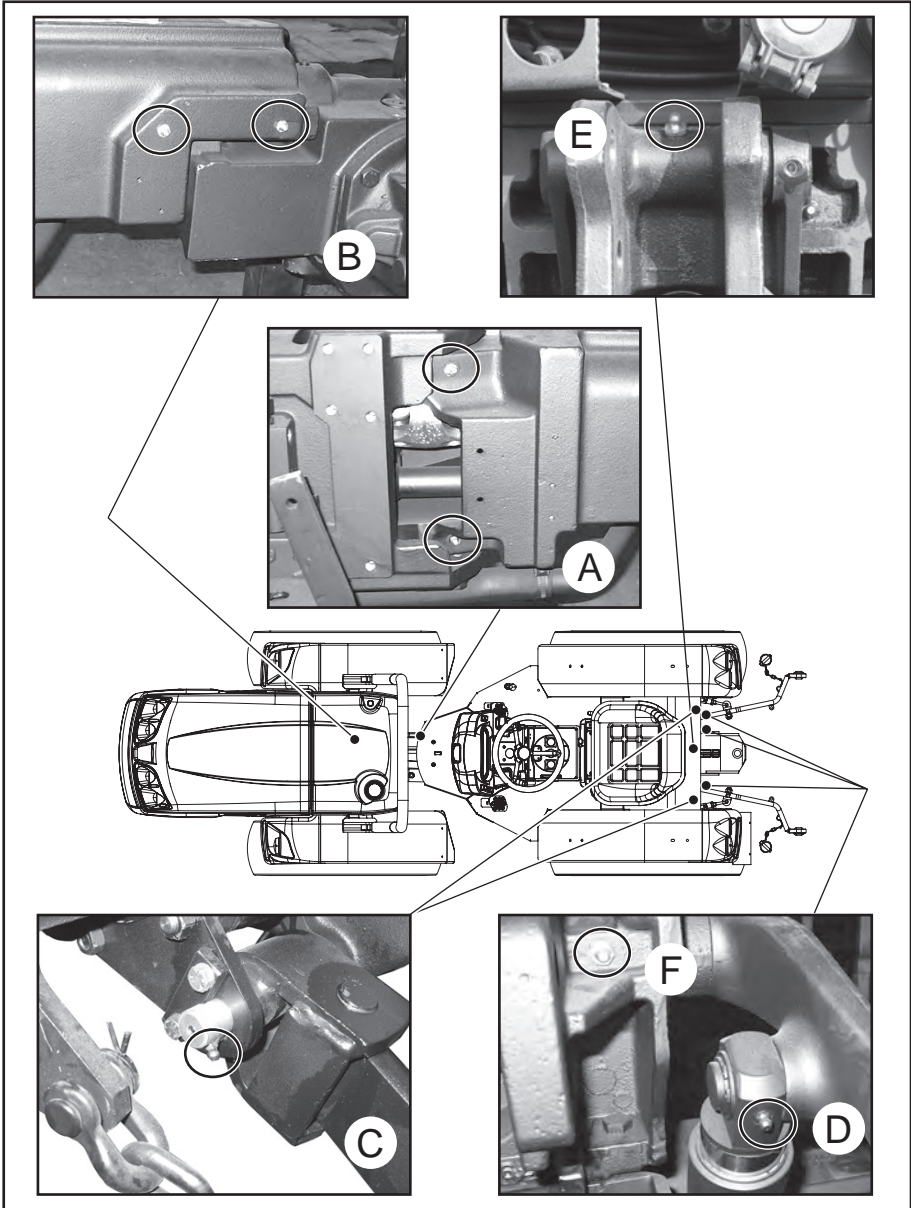

Abb. 6.24

Schmierpunkte (Ausführung MT)

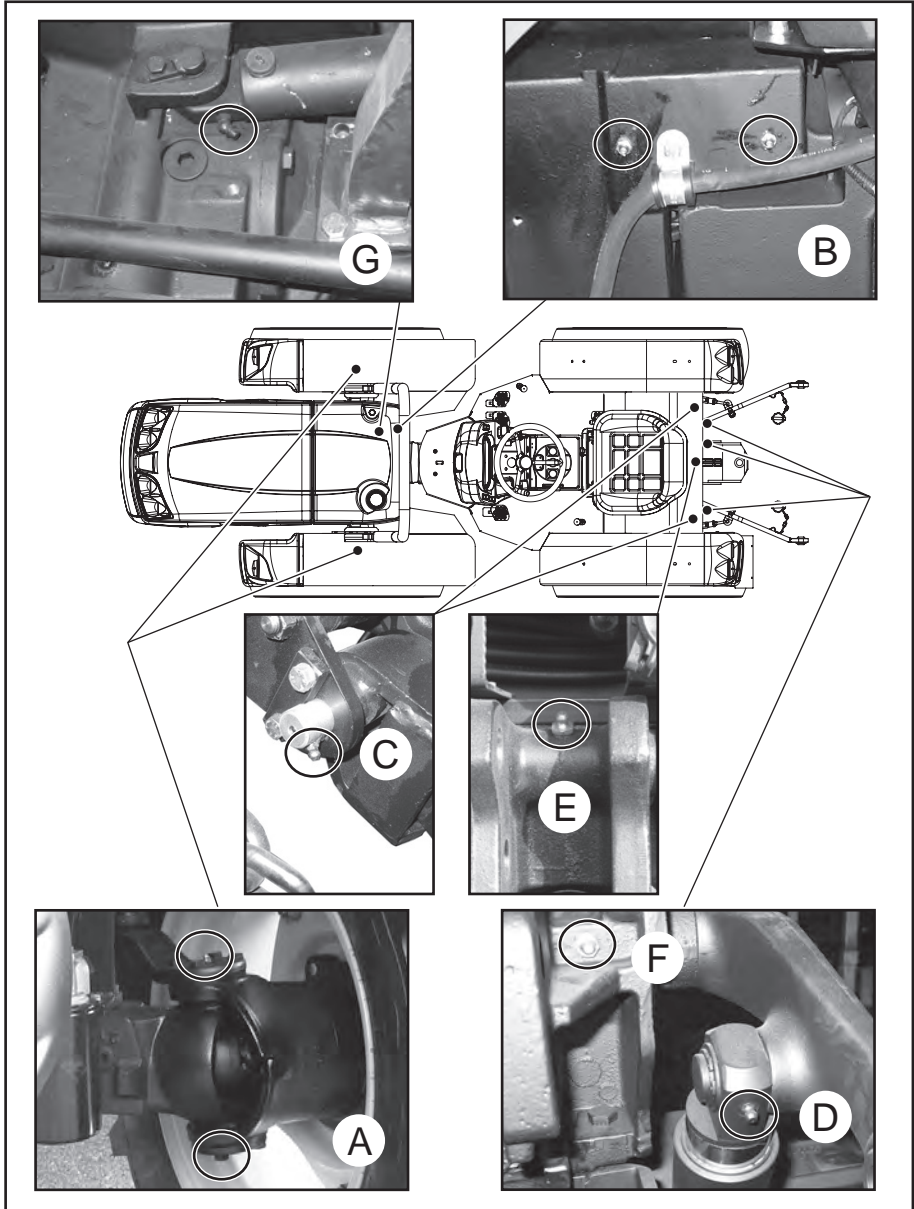

Abb. 6.25

Teil 7: Regelmäßige Wartung, 100 Stunden

5 Motor

Die in dem entsprechenden Betriebs- und Wartungshandbuch enthaltenen Anweisungen befolgen, das dem Traktor beigelegt ist. Das Handbuch für späteres Nachschlagen sorgfältig aufbewahren.

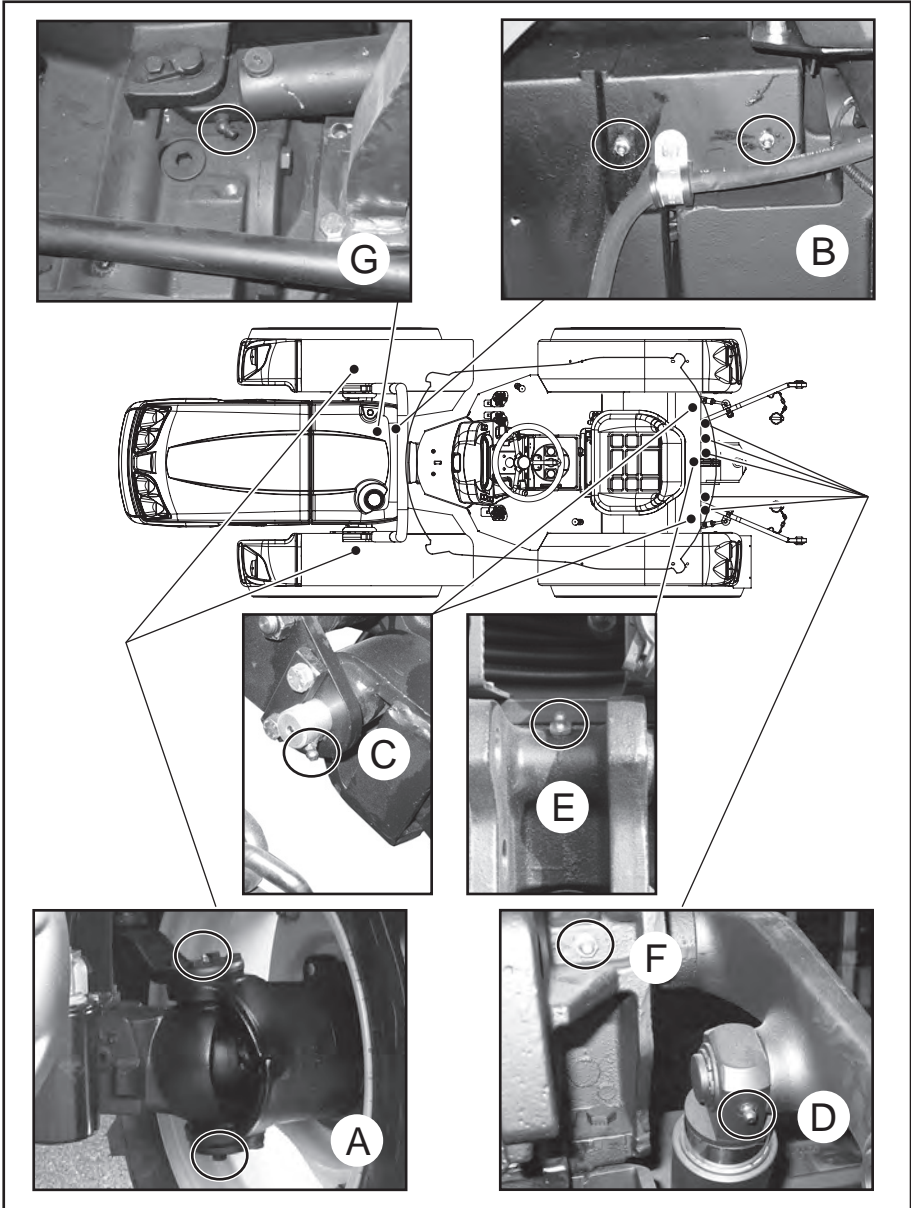
6 Vordere Achse

Regelmäßig den Ölstand an der vorderen Achse überprüfen.

Anmerkung:
Vor der Ölstandkontrolle warten, bis sich das Öl im Getriebe gesetzt hat.

Zur Ölstandkontrolle ist folgendermaßen vorzugehen

- Den Stopfen (166) entfernen;
- überprüfen, dass das Öl den Öffnungsrand erreicht;
- andernfalls Öl der Marke AGIPROTRA JD/F nachfüllen;
- den Stopfen (166) wieder anbringen.



Abb. 6.26

7 Vorderraduntersetzungsgetriebe

Den Ölstand in den Vorderraduntersetzungsgetrieben überprüfen.

Anmerkung:
Vor der Ölstandkontrolle warten, bis sich das Öl im Getriebe gesetzt hat.

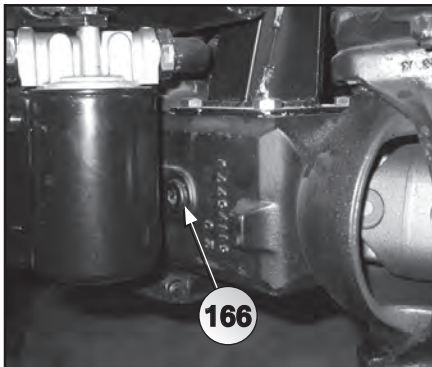
Zur Ölstandkontrolle ist folgendermaßen vorzugehen:

- Den Traktor so positionieren, dass der Stopfen (1) sich auf der waagerechten Mittellinie des Traktors befindet;
- den Stopfen (167) entfernen;
- überprüfen, dass das Öl den Öffnungsrand erreicht;;
- iandernfalls Öl der Marke AGIP RO-TRA JD/F nachfüllen;
- den Stopfen (167) wieder anbringen.



Abb. 6.27

8-9 Bremsanlage und Kupplung, Ölstand im Schaltgetriebe und in der hinteren Achse

Regelmäßig den Ölstand in den Getriebeaggregaten kontrollieren.

Anmerkung:
Vor der Ölstandkontrolle warten, bis sich das Öl im Getriebe gesetzt hat und bis die Arme des hydraulischen Hebwerks komplett abgesenkt sind.

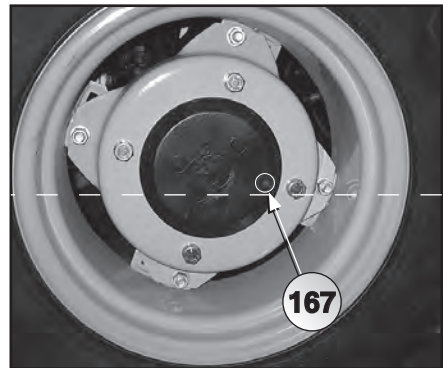
Zur Ölstandkontrolle ist folgendermaßen vorzugehen

- Die Schutzkappe entfernen;
- Den Ölstab (168) aus dem Schaltgetriebegehäuse ziehen;
- Überprüfen, dass der Ölstand zwischen den Mindest- und Höchststandmarkierungen des Ölstandstabs(168) liegen;
- Andernfalls Öl der Marke **AGIP ROTRA JD/F** nachfüllen;
- Den Ölstandstab (168) wieder in das Schaltgetriebegehäuse einsetzen.



Abb. 6.28

Reifen	Druck	
	bar	psi
7.50-16	1,2 - 2	17.4 - 29
8.25-16	1,3 - 2	18.8 - 29
250/80-18	2 - 2,8	29 - 33
280/70-18	0.6 - 1.6	8.7 - 23.2
320/65-18	0.6 - 1,8	8.7 - 26.1
11.5/80-15.3	1.4 - 2,2	20.3 - 31.9
260/70-20	1 - 2,4	14.5 - 34.8
31x15.50-15 XTC o STG	0.8 - 1.4	11.6 - 20.3
33x12.50-15	0,8 - 1,4	11.6 - 20.3
33x15.50-15	0,8 - 1,4	11.6 - 20.3
300/65-18	1 - 2,4	14.5 - 34.8

10 Batterie

Zur Wartung der Batterie sind die im entsprechenden Unterabschnitt dieses Abschnitts enthaltenen Anleitungen zu befolgen.

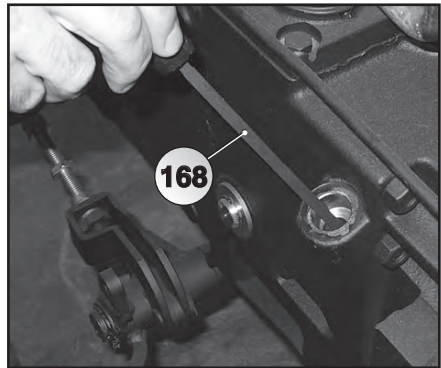
11 Reifen

Der Reifendruck muss an allen vier Rädern gleich sein. Daher ist regelmäßig der Reifendruck zu prüfen.

Die korrekten Druckwerte sind in der nebenstehenden Tabelle angegeben.

Der erste Wert ist der zulässige Mindestdruck. Der zweite Wert hingegen ist der für den Straßenverkehr empfohlene Druck.

Anmerkung:
Die in der Tabelle angegebenen Werte beziehen sich nur auf das Traktorgewicht. Je nach angekuppeltem Anbaugerät ist es empfehlenswert, den Reifendruck zu erhöhen.

Teil 8: Regelmäßige Wartung, 150 Stunden

12 Motor

Die in dem entsprechenden Betriebs- und Wartungshandbuch enthaltenen Anweisungen befolgen, das dem Traktor beigelegt ist. Das Handbuch für späteres Nachschlagen sorgfältig aufbewahren.

Teil 9: Regelmäßige Wartung, 300 Stunden

13 Motor

Die in dem entsprechenden Betriebs- und Wartungshandbuch enthaltenen Anweisungen befolgen, das dem Traktor beigelegt ist. Das Handbuch für späteres Nachschlagen sorgfältig aufbewahren.

Teil 10: Regelmäßige Wartung, 400 Stunden

14 Luft- und Hydraulikkreisfilter

Die Filterelemente (161) (186) (152) (153) müssen alle 400 Arbeitsstunden des Traktors gewechselt werden. Ferner ist deren Funktionstüchtigkeit immer zu überprüfen, wenn sich die Kontrollleuchte (75 Abb.4.28 e Abb.4.29) an der Instrumententafel einschaltet.



Abb. 6.29



Abb. 6.30

Teil 11: Regelmäßige Wartung, 500 Stunden

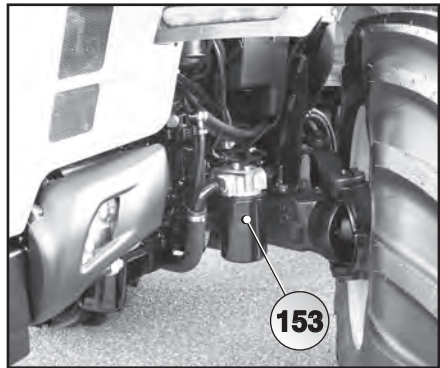
15 Motor

Die in dem entsprechenden Betriebs- und Wartungshandbuch enthaltenen Anweisungen befolgen, das dem Traktor beigelegt ist. Das Handbuch für späteres Nachschlagen sorgfältig aufbewahren.

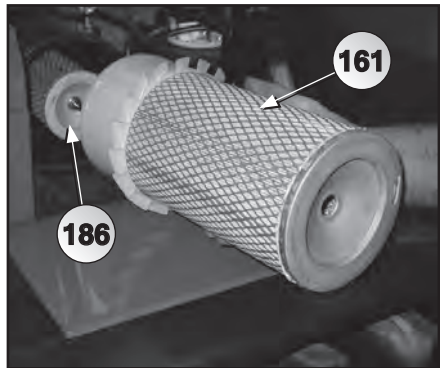
Teil 12: Regelmäßige Wartung, 600 Stunden

16 Ölwechsel Vorderachse

Das Vorderachsenöl alle 600 Arbeitsstunden des Traktors wechseln.

Beim Ölwechsel ist folgendermaßen vorzugehen:

- Den Stopfen (166) entfernen;
- einen Behälter unter den Ablasstopfen (169) an der Unterseite des Achsengehäuses stellen;
- den Ablasstopfen (169) entfernen und das in der Achse enthaltene Öl vollständig ablassen;
- den Ablasstopfen (169) wieder anbringen;
- das Gehäuse mit 6,5 lt (Traktor AR-Ausführung) / 5 lt (Traktor RS-Ausführung-MT) Öl der Marke **AGIP ROTRA JD/F** bis zum Rand des Stopfens (166) füllen;
- den Stopfen (166) wieder anbringen.



Abb. 6.31



Abb. 6.32

17 Ölwechsel (RS-MT) Untersetzungsgetriebe Vorderräder

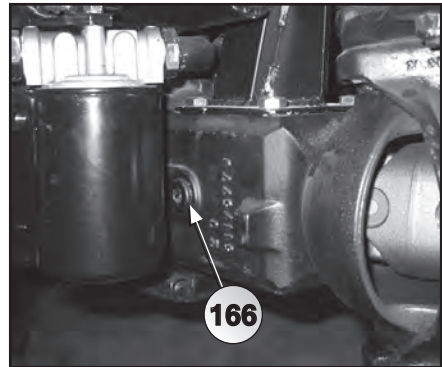
Das Öl in den Untersetzungsgetrieben der Vorderräder (nur RS-MT-Ausführung) alle 600 Arbeitsstunden des Traktors wechseln.

Beim Ölwechsel ist folgendermaßen vorzugehen:

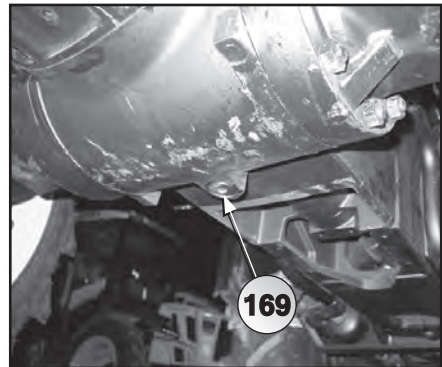
- Den Traktor so positionieren, dass sich der Stopfen (167 Abb. 6.33) im tiefstgelegenen Traktorbereich befindet;
- den Stopfen (167) entfernen und das Öl vollständig aus dem Untersetzungsgetriebe ablassen;
- den Traktor so positionieren, dass der Stopfen (167 Abb. 6.34) sich auf der waagerechten Mittellinie des Traktors befindet;
- Das Gehäuse mit Öl der Marke **AGIP ROTRA JD/F** (0,8 lt Traktor RS-Ausführung-MT) bis zum Stopfenrand füllen (167);
- Den Stopfen (167) wieder anbringen.



Abb. 6.33



Abb. 6.34

18 Ölwechsel Hinterachse

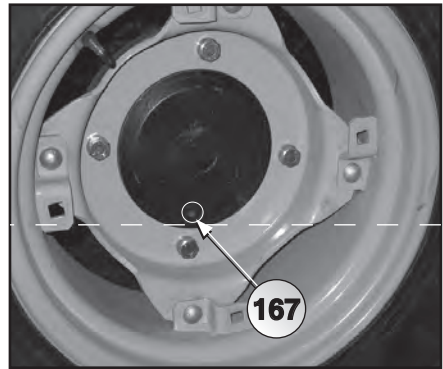
Das Hinterachsenöl alle 600 Arbeitsstunden des Traktors wechseln.

Anmerkung:

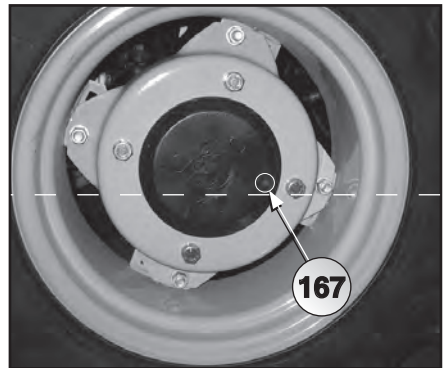
Vor der Ölstandkontrolle warten, bis sich das Öl im Getriebe gesetzt hat und bis die Arme des hydraulischen Hebewerks komplett abgesenkt sind.

Zum Ölwechsel ist folgendermaßen vorzugehen:

- Die Schutzkappe entfernen;
- den Ölstab (68) aus dem Schaltgetriebegehäuse ziehen;
- einen Behälter unter den Ablasstopfen (170) an der Unterseite des Schaltgetriebegehäuses stellen;
- den Ablasstopfen (170) entfernen und das im Schaltgetriebe enthaltene Öl vollständig ablassen;
- den Ablasstopfen (170) und die entsprechende Dichtung wieder anbringen;
- das Gehäuse durch die Befüllöffnung (185) mit 14,5 lt (Traktor AR-Ausführung) / 16 lt (Traktor RS-Ausführung-MT) Öl des Typs AGIP ROTRA JD/F füllen;
- den Ölstab (168) wieder in das Schaltgetriebegehäuse stecken;
- den Motor anlassen und das hydraulische Hebewerk mehrmals einige Zyklen betätigen, um es dann in komplett abgesenkter Stellung zu lassen;
- den Ölstand im Gehäuse mit dem Ölstandstab (168) prüfen. Gegebenenfalls bis zum Höchststand auffüllen.



Abb. 6.35



Abb. 6.36

19 Kupplung

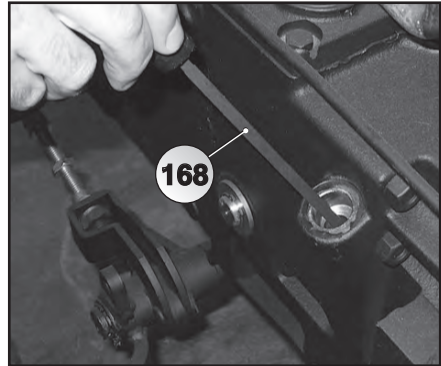
Regelmäßig überprüfen, dass der Leerhub des Kupplungspedals (1) zwischen 15÷ 20 mm liegt.

Sollte eine Einstellung notwendig sein, ist folgendermaßen vorzugehen:

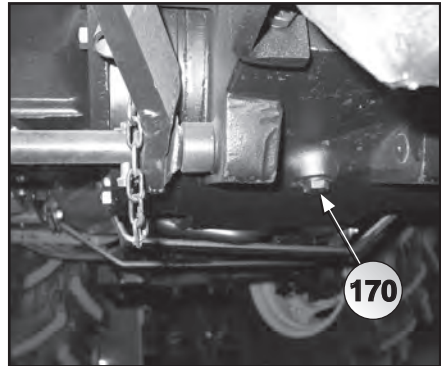
- Die Einstellmutter (a) anziehen, um den Leerhub wieder rückzusetzen;
- Die Befestigungsgegenmutter (b) anziehen;
- Sollte der Kupplungspedalhub übermäßig sein, muss dieselbe Einstellmutter in die Gegenrichtung gedreht werden, nachdem die Befestigungsgegenmutter (b) gelockert wurde.



Abb. 6.37



Abb. 6.38

20 Betriebsbremsen

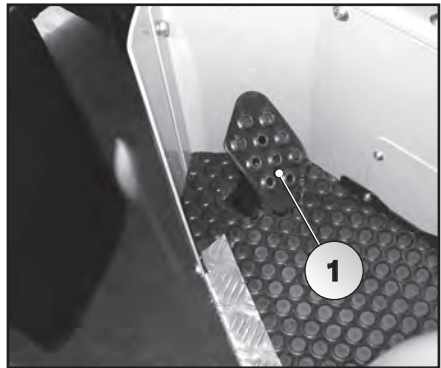
⚠ Achtung:

Bei einer Verlängerung des Bremsweges ist sofort nach der Ursache zu suchen und die Störung zu beheben.

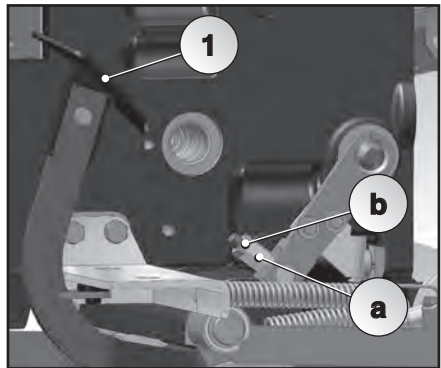
Regelmäßig überprüfen, dass die Bremspedale einen Leerhub von ca. 20 mm haben.

Die folgende Einstellung muss an beiden Antriebszugstangen der Betriebsbremsen vorgenommen werden.

- Sollte der Leerhub der Pedale (bzw. des Pedals bei AR-Ausführung) übermäßig sein, die Zugstangen (6) mit der Mutter (a) einstellen.
- Nach der Einstellung die Gegenmutter (b) anziehen.



Abb. 6.39

Teil 13: Regelmäßige Wartung, 1000 Stunden

21 Motor

Die in dem entsprechenden Betriebs- und Wartungshandbuch enthaltenen Anweisungen befolgen, das dem Traktor beigelegt ist. Das Handbuch für späteres Nachschlagen sorgfältig aufbewahren.

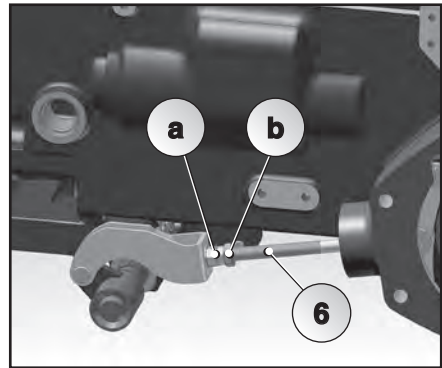
Teil 14: Regelmäßige Wartung, 4000 Stunden

22 Motor

Die in dem entsprechenden Betriebs- und Wartungshandbuch enthaltenen Anweisungen befolgen, das dem Traktor beigelegt ist. Das Handbuch für späteres Nachschlagen sorgfältig aufbewahren.

Teil 15: Außerordentliche Wartung

Mit besonderen Inspektions- und Wartungsarbeiten, wie zum Beispiel Einstell-, Einregulier- und Reparaturarbeiten sowie das Austauschen von Bauteilen ist qualifiziertes Fachpersonal zu beauftragen. Dazu ist der für Ihr Gebiet zuständige Vertragshändler zu kontaktieren.

Teil 16: Entlüften des Kraftstoffkreises

Wenn Luft in den Leitungen des Kraftstoffkreises vorhanden ist, kann es dazu kommen, dass Schwierigkeiten beim Anlassen des Motors auftreten. Luft kann in den Kraftstoffkreis zum Beispiel beim Ausbauen der Filter und der Leitungen, bei längerem Nichtgebrauch des Traktors sowie bei vollständigem Aufbrauchen des im Tank enthaltenen Kraftstoffs eintreten.

Mit der Entlüftung ist qualifiziertes Fachpersonal zu beauftragen. Dazu ist der für Ihr Gebiet zuständige Vertragshändler zu kontaktieren.

Anmerkung:
Dafür sorgen, dass immer ausreichend Kraftstoff in Tank vorhanden ist, um zu vermeiden, dass Luft in das entsprechende Motoranlasssystem eintritt.

Teil 17 : Klimaanlage

Anlage jedes Jahr ausführen.

Anmerkung:

Vor jeglicher Kontrolle der Klimaanlage ist sicherzustellen, dass der Lüfterradbedienungsknopf (54) ausgeschaltet ist.

Wenn die Klimaanlage nicht einwandfrei funktioniert, ist die Funktionstüchtigkeit der am Kabinendach angebrachten Lüfterräder zu überprüfen.

Die spezielle Schutztafel (178) abbauen und das Lüfterrad mit Druckluft von eventuellen Staubablagerungen befreien.



Abb. 6.40

Anmerkung:

Für größere Wartungs- und Reparaturarbeiten an der Klimaanlage wenden Sie sich bitte an den für Ihr Gebiet zuständigen Vertragshändler.

Wenn die Klimaanlage mindestens 30 Tage lang nicht verwendet wird, sollte sie einmal wöchentlich 10-15 Minuten eingeschaltet werden, damit die Dichtungen geschmiert und dem Austreten von Gas aus der Anlage entgegengewirkt wird..

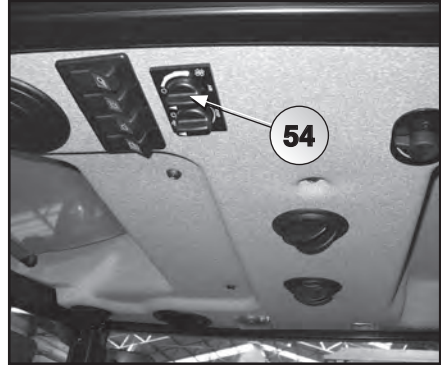

Abb. 6.41

! Achtung:

Bei Leckagen Schutzkleidung und Schutzbrille tragen. Die Kühflüssigkeit kann Augenverletzungen verursachen. Bei Kontakt mit Flammen erzeugt die Kühflüssigkeit giftige Dämpfe.

Regelmäßig die Spannung des Kompressorantriebsriemens (179) überprüfen.

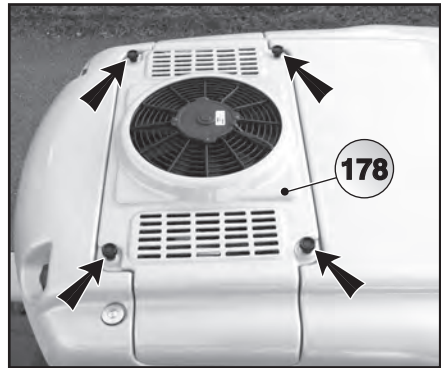
Wenn der Riemen Risse aufweist oder häufig einreguliert werden muss, ist er in einer Vertragswerkstatt auszuwechseln.

Für eine optimale Leistung jährlich (Anfang der warmen Jahreszeit) die R134a Kühlladung und eine Generalprüfung der



Abb. 6.42

Kontrolle der Alternatorriemen- spannung

Regelmäßig die Spannung des Alternatorriemens überprüfen.

Dazu ist folgendermaßen vorzugehen:

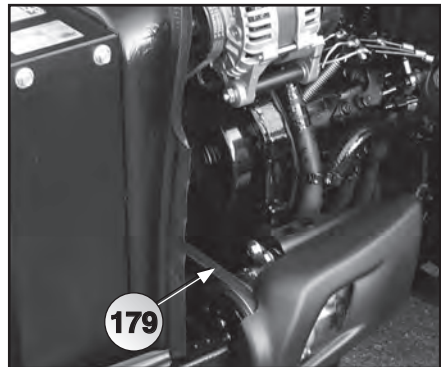
- Die Befestigungsschrauben (171) lösen;
- die Gegenmutter (172) an der Spannvorrichtung lockern;
- den Alternator bewegen, bis der Riemen korrekt gespannt ist;
- alle Schrauben und Gegenmuttern anziehen.



Abb. 6.43

Anmerkung:

Wenn der Riemen Risse aufweist oder häufig gespannt werden muss, ist er in einer Vertragswerkstatt auszuwechseln.

Teil 19 : Spannungskontrolle des Klimaanlage-kompressorriemens

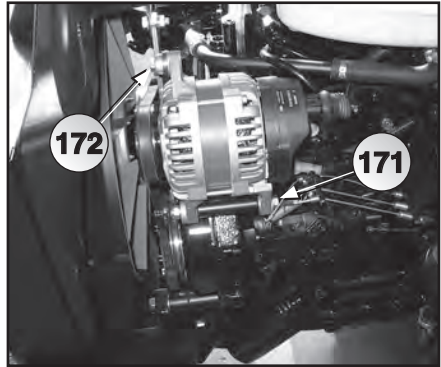
Regelmäßig die Spannung des Kompressorriemens kontrollieren..

Dazu ist folgendermaßen vorzugehen:

- Den Schutzseitenteil entfernen;
- die Befestigungsschrauben (173) lockern;
- die Gegenmutter an der Spannvorrichtung lockern;
- den Kompressor bis zur korrekten Riemen-spannung bewegen;
- alle Muttern und Gegenmuttern festziehen.



Abb. 6.44

Anmerkung:

Wenn der Riemen Risse aufweist oder häufig gespannt werden muss, ist er in einer Vertragswerkstatt auszuwechseln.

Teil 20: Kabinenluftfilter

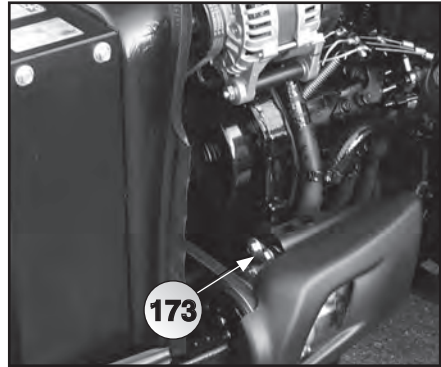
In von den Einsatzbedingungen abhängenden Abständen die Kabinenluftfilter (116) ausbauen und reinigen. Die Filter alle 500 Arbeitsstunden oder mindestens einmal jährlich wechseln.

Anmerkung:
Wenn der Traktor in besonders staubiger Umgebung eingesetzt wird, sind die Elektroventilkondensatoren häufiger zu reinigen.

Anmerkung:
Wenn der Traktor längere Zeit in besonders staubiger Umgebung eingesetzt wird, sind die Filter häufiger zu ersetzen.

 Achtung:
Wenn chemische Landwirtschaftsprodukte verwendet werden, sind die Anleitungen des Herstellers strikt zu befolgen. Sich NICHT auf den Luftfilter der Kabine als Schutz gegen schädliche chemische Stoffe verlassen. . Den für Ihr Gebiet zuständigen Vertragshändler bezüglich Spezialkohlefiltern zum Reduzieren des unangenehmen Geruchs kontaktieren.

Für den Zugang zum Filter ist folgendermaßen vorzugehen:

- Die Schutztafel (117) entfernen, nachdem der Befestigungsknauf (118) abgeschraubt wurde;
- den Filter (116) an den speziellen seitlichen Ausziehaschen (119) aus seinem Sitz ziehen;
- den Filter reinigen, indem vorsichtig mit dem Handteller auf ihn geschlagen wird, um grobe Rückstände zu entfernen; dann den Druckluftstrahl in der der normalen Filtrierrichtung entgegengesetzten Richtung (von innen nach außen) auf den Filter richten (Höchstdruck der Luft 4 bar). Dabei

muss zwischen Düse und Filter ein Abstand von mindestens 300 mm eingehalten werden;

- die Filterkammer mit einem nicht fuselnden feuchten Tuch reinigen;
- nach dem Reinigen des Filterelements ist dieses sorgfältig auf eventuelle Beschädigungen des Filterpapiers oder der Dichtung zu untersuchen. Den Filter durch einen neuen Filter ersetzen, wenn er deutlich beschädigt ist;
- den Filter wieder richtig in seinen Sitz einsetzen.

Die beschriebenen Filterwechsel- und Filterreinigungsvorgänge gelten für beide Filterelemente.

Anmerkung:
Wenn die Luftfilter vor dem Waschen der Traktorkabine nicht ausgebaut wurden, ist darauf zu achten, dass der Wasserstrahl nicht direkt auf das Schutzgitter gerichtet wird, da die Filter beschädigt werden könnten.



Abb. 6.45



Abb. 6.46

Aktivkohleluftfilter

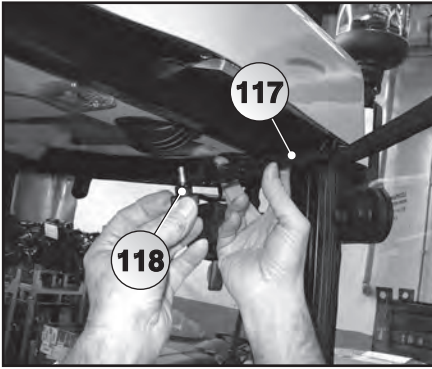
⚠ Achtung:
Aktivkohlefilter weder waschen noch mit Druckluft reinigen. Sie können NICHT repariert werden.

Anmerkung:
Wenn die Luftfilter vor dem Waschen der Traktorkabine nicht ausgebaut wurden, ist darauf zu achten, dass der Wasserstrahl nicht direkt auf das Schutzgitter gerichtet wird, da die Filter beschädigt werden könnten.

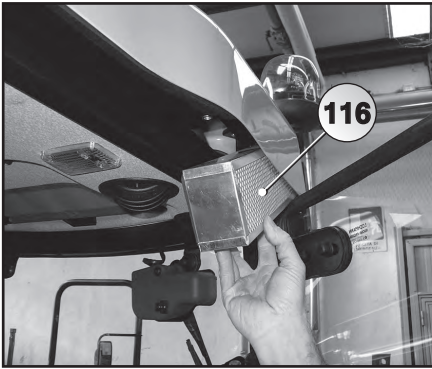
Das neue Standard-Kohlefilterelement hat einen Wirkungsgrad von 99,9%, wie durch den der ISO-Norm 5011 1988 entsprechenden Test bestätigt wurde.

Das Kohlefilterelement filtert den Staub Aus, reduziert die Gerüche und trägt somit dazu bei, die Arbeitsumgebung zu verbessern. Der Kohlefilter stellt aber keinen vollkommenen Schutz gegen Spritzer chemischer Produkte dar. Immer die Anweisungen des Herstellers der chemischen Produkte befolgen und im Zweifelsfall Schutzkleidung tragen.

Die Kohleelemente müssen auf die gleiche Weise wie die Papierelemente auf Beschädigungen der Filtersubstanz und der Dichtung überprüft werden und müssen gegebenenfalls ausgetauscht werden.

Bei diesem Vorgang ist eine Schutzmaske mit einem Schutzgrad von mindestens FFP2 und für chemische Stoffe geeignete Schutzkleidung zu tragen, insbesondere, wenn das Element zuvor Spritzern chemischer Stoffe ausgesetzt war.

Bei Spritzern chemischer Stoffe ausgesetzten Filtern ist Vorsicht geboten.

Diese Filter müssen alle 250 Stunden oder auch früher ersetzt werden, wenn der Geruch chemischer Stoffe in der

geschlossenen Kabine bemerkt wird. Die gebrauchten Filterelemente müssen in einen verschließbaren Behälter geworfen und wie kontaminierte Kleidung entsorgt werden.

Für die maximale Wirksamkeit der Papier- oder Kohlefilter müssen alle Türen und Fenster des Traktor geschlossen sein.

Anmerkung:
Für eine lange Lebensdauer des Filters sollte dieser ausschließlich bei der Schädlingsbekämpfung eingesetzt werden. Den Filter nach jedem Gebrauch ausbauen und an einem trockenen Ort aufbewahren.



Abb. 6.47

Teil 21: Stromanlage - Batterie

Die Batterie (179) ist vorne unmittelbar unter der Motorhaube montiert. Für den Zugang zur Batterie ist die Schutztafel (160) zu entfernen.

Die Batterie ist „maintenance Free“ (wartungsfrei). Daher muss kein destilliertes Wasser nachgefüllt werden. Das Oberteil der Batterie muss trocken und sauber gehalten werden. Regelmäßig überprüfen, dass der Flüssigkeitsstand nicht unter die untere Marke abfällt.

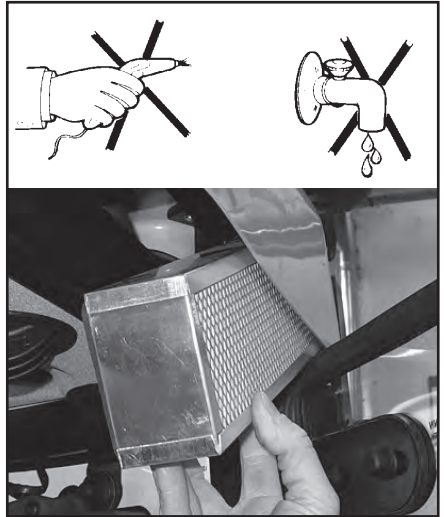
Falls erforderlich, den Flüssigkeitsstand wieder herstellen:

 **Achtung:**

Vor dem Laden der Batterie müssen die Kabel getrennt werden. Es ist ratsam, die Batterie auszubauen und in einer gewissen Entfernung vom Traktor aufzuladen.

 **Achtung:**

Beim Laden der Batterie ist der Raum zu lüften. Sich der Batterie nicht mit angezündeten Zigaretten nähern und die Batterie keinem Funkenschlag aussetzen.

- Die Kappen der Elemente entfernen;
- nur destilliertes Wasser bis zum vorgeschriebenen Stand nachfüllen. Die Höchststandmarkierung dabei nicht überschreiten.

 **Achtung:**

Niemals Schwefelsäure in die Batterie füllen.

 **Achtung:**

Die Batteriepole und -klemmen sowie das entsprechende Zubehör enthalten Blei, Bleizusammensetzungen und chemische Stoffe. Nach jedem Kontakt mit diesen Teilen die Hände waschen.

 **Achtung:**

Wenn die Batterie ausgetauscht werden muss, zuerst den Minuspol und dann den Pluspol abklemmen.

Beim Wiedereinbau der Batterie zuerst den Pluspol und dann den Minuspol anschließen.

 **Achtung:**

Nicht versuchen, andere Zubehörteile an der Batterie anzuschließen.

Anmerkung:

Wenn häufig destilliertes Wasser nachgefüllt werden muss oder die Batterie sich schnell entlädt, muss die Stromanlage des Traktors durch einen Fachmann Ihres Vertragshändlers überprüft werden.

Anmerkung:

Die Batterien und elektrischen Akkumulatoren enthalten verschiedene umweltschädliche Stoffe, wenn sie nach dem Gebrauch nicht vorschriftsmäßig entsorgt werden.

Es wird empfohlen, alle in den elektrischen und elektronischen Anlagen verwendeten Altbatterien dem Vertragshändler zurückzugeben, der sie korrekt entsorgen oder dem Recycling zuführen wird. In einigen Staaten ist dieses Verfahren gesetzlich vorgeschrieben.



Abb. 6.48



Abb. 6.49

Teil 22: Elektrische Anlage - Anlasser

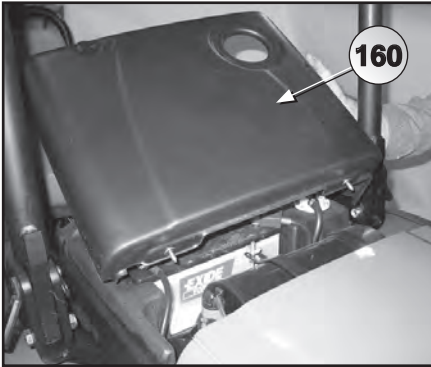
Der Anlasser (180) muss mindestens einmal jährlich gründlich gereinigt werden. Insbesondere ist regelmäßig der Verschleißzustand der Bürsten und des Verteilers zu überprüfen.

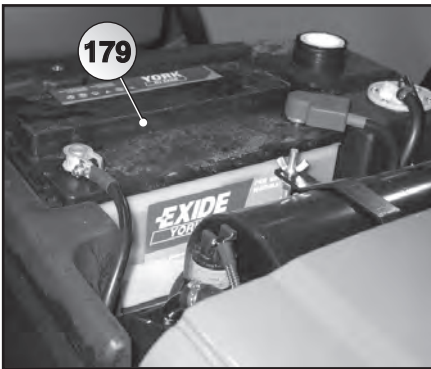

Abb. 6.50

Teil 23: Elektrische Anlage - Alternator

Der Alternator (181) gewährleistet immer den optimalen Ladezustand der Batterie.

Der Alternator benötigt keine besondere Wartung, denn er hat keine Bürsten. Es sind allerdings einige Vorsichtsmaßnahmen zu treffen.

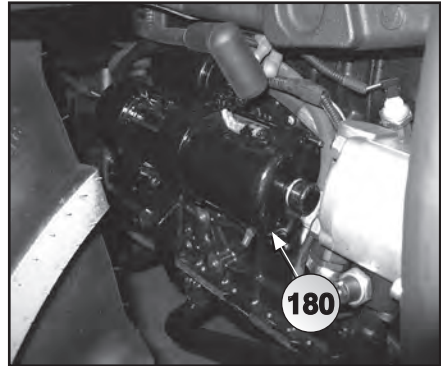
- 1 - Beim Einbauen der Batterie ist sicherzustellen, dass die Massepole der Batterie und des Alternators gleich gepolt sind. Wenn die Batteriepole umgekehrt werden, kommt es durch die Dioden zu einem Kurzschluss.
- 2 - Beim Laden der Batterie ist darauf zu achten, dass die Pole genau übereinstimmen. Der positive Pol des Ladegeräts muss an den positiven Pol (+) der Batterie angeschlossen werden und der negative Pol (-) der Batterie an den negativen Pol des Ladegeräts, um eine Beschädigung der Dioden und der Anlage zu vermeiden.
- 3 - Den Alternator nicht bei nicht angeschlossener Anlage laufen lassen. Wenn die Batterie abgetrennt ist, kann die Spannung zu stark ansteigen. Das kann gefährlich sein, wenn jemand den Ausgangspol des Alternators berührt. Vor der Durchführung von Kontrollen und Überprüfungen am Traktor ist sicherzustellen, dass die Anschlüsse blockiert sind.
- 4 - Die Pole des Alternators nicht kurz- oder an Masse schließen, weil dadurch die elektrische Anlage beschädigt wird.
- 5 - Die Polarität des Alternators nicht umkehren. Es ist außerordentlich wichtig, dass die Masse der Batterie und die Masse des Alternators die gleiche Polarität haben, damit die Dioden nicht beschädigt werden.

- 6 - Keine Lichtbogenschweißungen vornehmen, wenn die Alternatorkabel nicht abgetrennt wurden.



Abb. 6.51

Teil 24: Elektrische Anlage - Sicherungen

Die elektrische Anlage des Traktors ist durch Sicherungen vor eventuellen Kurzschlüssen und zu hoher Stromaufnahme geschützt.

Die Hauptsicherungen (183) sind rechts am Armaturenbrett unmittelbar über dem Rahmen montiert. Man gelangt zu den Sicherungen, indem man die Schutztafel (182) entfernt.

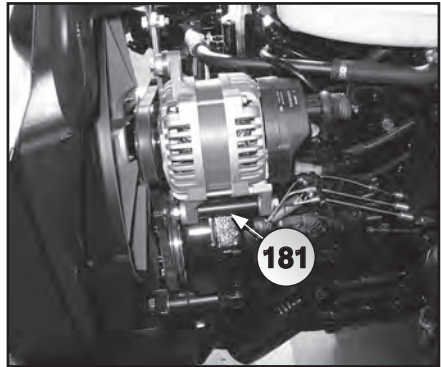
Der Leistungskreis des Traktors ist durch eine spezielle Sicherung (Fp) abgesichert, die vorne unmittelbar unter der Haube angebracht ist.

Sicherung (Fp).60 A - Leistungskreis



Abb. 6.52



Abb. 6.53

Anmerkung:
Vor dem Ersetzen einer durchgebrannten Sicherung ist nach der Ursache zu suchen, die zum Durchbrennen der Sicherung geführt hat. Die Ursache beheben.

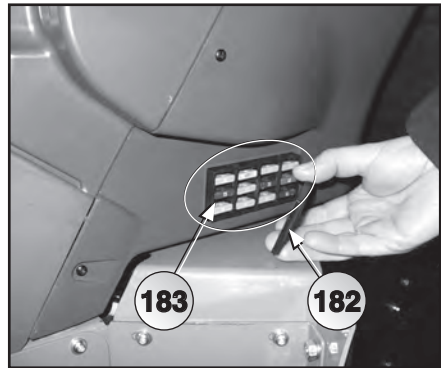
Die elektrische Anlage der Kabine ist durch Sicherungen vor Kurzschlüssen und einer zu hohen Stromaufnahme abgesichert.

Die Sicherungen (184) sind an der Oberseite der Kabine angebracht.

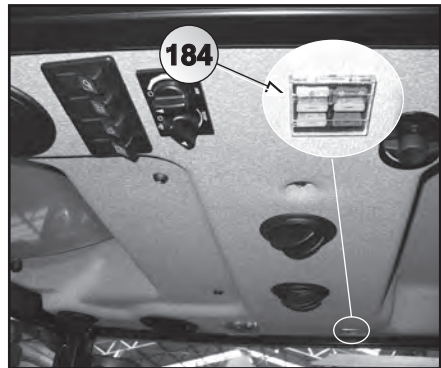

Abb. 6.54

⚠ Achtung:
Wenn die Sicherungen ersetzt werden müssen, nur Sicherungen mit den gleichen Eigenschaften benutzen, die in der folgenden Tabelle stehen.

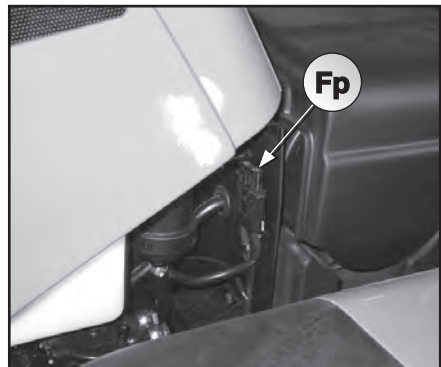

Abb. 6.55

F1	30	Hauptsicherung
F2	15 A	Fernlicht
F3	15 A	Abblendlicht
F4	15 A	Positionslichter vorne rechts und hinten links, hinterer Arbeitsstrahler, Kennzeichenbeleuchtung
F5	7.5 A	Positionslichter vorne links und hinten rechts
F6	15 A	Hupe
F7	7.5 A	Fahrtrichtungsanzeiger
F8	10 A	Elektroventile für Differentialsperre und Zapfwelle, Zapfwellenschaltrelais
F9	15 A	Bremslichter
F10	15 A	Warnblinkanlage und Instrumentenspeisung (+15)
F11	15 A	Hilfssteckdose und Instrumentenspeisung (+30)
F12	7.5 A	Abstellen Motor, Vorwärmtimer

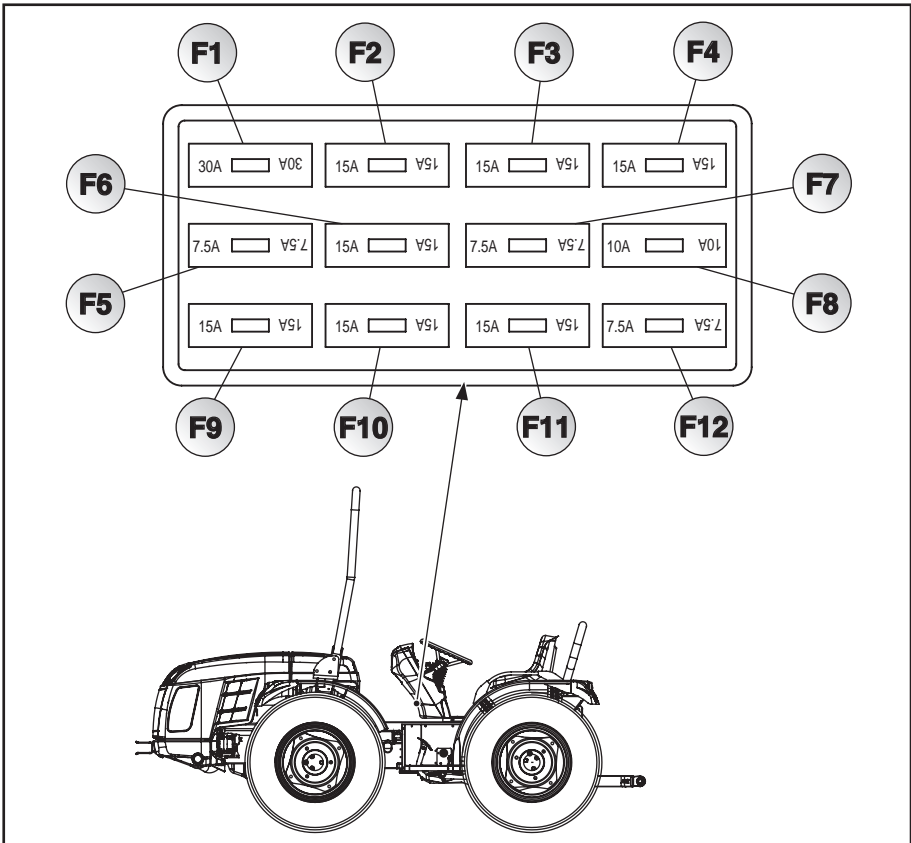

Abb. 6.56

F13	10 A	Rundumleuchte, Radio, Innenbeleuchtung
F14	15 A	Hinterer Scheibenwischermotor
F15	15 A	Vordere Arbeitsstrahler
F16	15 A	Hintere Arbeitsstrahler
F17	10 A	Vorderer Scheibenwischermotor
F18	20 A	Innenbelüftung

Teil 25: Steckdose für Anhänger

Im hinteren Bereich des Traktors ist eine 7-polige Steckdose (34) für den Anschluss der elektrischen Anlage des Anhängers (Lichtanlage) installiert.

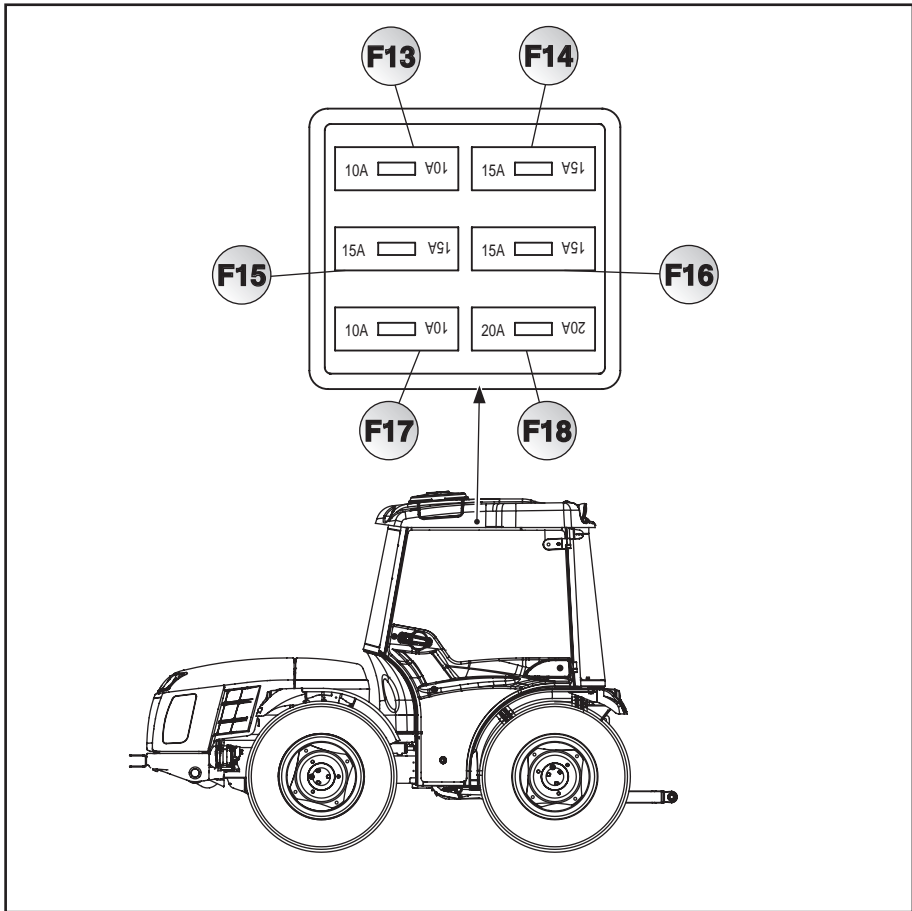
⚠ Achtung:

Die elektrischen Anschlüsse nur dann vornehmen, wenn der Zündschlüssel in der Aus-Stellung steht.



Abb. 6.57

Teil 26: Scheinwerfer vorne - Lampenwechsel

Zum Ersetzen der vorderen Scheinwerferlampen ist folgendermaßen vorzugehen:

- Die Motorhaube öffnen;
- die hermetisch dichten Schutzteile des Lampenblocks entfernen;
- die Anschlusskabel der Lampen trennen und die Lampe entfernen.

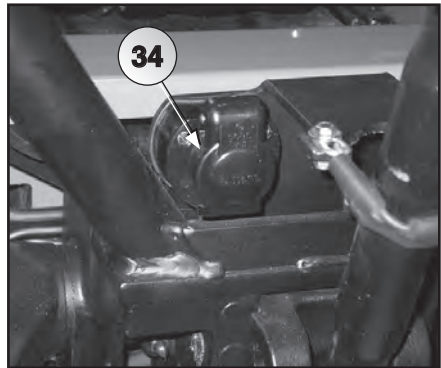
Licht vorn:

Standlicht	5W
Blinker	3W
Abblendlicht	55W
Fernlicht	55W



Abb. 6.58

Licht hinten:

Standlicht	5W
Blinker	3W
Bremslicht	21W
Kennzeichenbeleuchtung	5W
Arbeitscheinwerfer	55W
Arbeitscheinwerfer Kabine	50W

Teil 27: Längerer Stillstand des Traktors

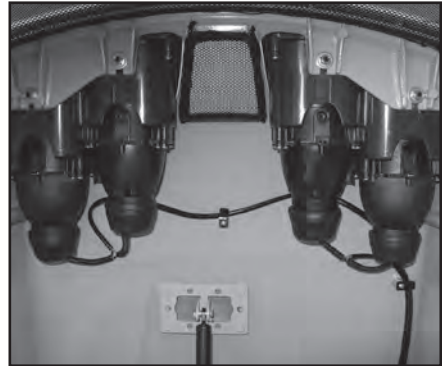
Wenn Ihr Traktor länger als einen Monat nicht verwendet wird, sind folgende Vorsichtsmaßnahmen zu treffen:

- Den Traktor an einem trockenen, geschützten Ort abstellen;
- den Motor wie in den dem Traktor beigelegten entsprechenden Gebrauchsanweisungen beschrieben schützen;
- Wasser aus dem Kühler und dem Motor ablassen;
- alle mit Schmiernippeln ausgestatteten Organe schmieren;
- den Kraftstofffilter reinigen;
- die Einspritzer ausbauen, etwas Motoröl in die Zylinder füllen, den Motor von Hand drehen und die Einspritzer wieder einbauen;
- den Traktor und insbesondere die Karosserie komplett reinigen. Die lackierten Teile mit Silikonwachs schützen; die nicht lackierten Metallteile durch ein Schmiermittel schützen. Den Traktor an einem möglichst belüfteten trockenen Ort abstellen;
- sicherstellen, dass alle Bedienungselemente in neutraler Position stehen (Stromschalter eingeschlossen);
- den Zündschlüssel nicht im Zündschalter lassen;
- sicherstellen, dass die Schäfte der Antriebszylinder (Hydrolenkung, Hebewerk, usw.) in ausgerichteter Stellung sind;
- den Dieselöltank entleeren und bis zum Höchststand mit frischem Dieselöl füllen;
- die Batterie ausbauen, die Abdeckung reinigen und Vaseline auf die Endverschlüsse und Klemmen auftragen; die Batterie in einem trockenen, belüfteten Raum anschließen, in dem die Temperatur nicht unter 10°C absinkt. Die Batterie vor Sonnenstrahlen schützen;
- dem Ladezustand der Batterie mit dem

Spannungsmesser überprüfen; die Batterie gegebenenfalls aufladen;

- Böcke oder andere Stützen unter den Achsen anbringen, damit die Reifen nicht auf dem Boden aufliegen. Bei angehobenem Traktor ist es empfehlenswert, den Reifendruck zu entlasten. Andernfalls regelmäßig den Reifendruck prüfen;
- den Traktor schmieren;
- den Traktor mit einer Plane bedecken, aber dazu kein luftundurchlässiges Material (Wachstuch, Kunststoffplane) verwenden, da sich in diesem Fall Feuchtigkeit unter der Plane ansammeln könnte, was zum Rosten führen würde.

Nach längerem Stillstand ist der Traktor folgendermaßen vorzubereiten:

- Die Schutzplane entfernen;
- wenn der Traktor auf Böcke gestellt wurde, die Reifen auf den vorgeschriebenen Druck aufpumpen und den Traktor wieder auf den Boden absenken;
- den Motor wie in den entsprechenden Betriebs- und Wartungsanleitungen beschrieben vorbereiten;
- Die Batterie laden und in das Batteriefach des Traktors einsetzen.

Anmerkung:
Beim ersten Anlassen des Motors nach einem langen Stillstand sind die in Abschnitt 5 – Gebrauchsanweisungen – enthaltenen Anleitungen zum Anlassen des Motors zu befolgen.

Teil 28 : Außerordentliche Wartung

Sollten besondere Kontrollen und Wartungsarbeiten erforderlich sein, wie Registrierungen, Einstellungen, Reparaturen oder das Auswechseln von Bauteilen, dann benötigen Sie Fachpersonal. Wenden Sie sich bitte an Ihren zuständigen Vertragshändler.

Tail 29 : Fehlersuche

Die folgenden Informationen haben den Zweck, bei der Identifizierung und Beseitigung etwaiger Betriebsstörungen zu helfen.

Motor

Störung	Ursache	Abhilfe
Der Starte funktioniert nicht	Hauptsicherung beschädigt	Die Sicherung austauschen
	Batterie leer	Batterie laden oder ersetzen.
	Batterieklemmen verrostet	Klemmen reinigen und mit Vaseline schützen
	Starter beschädigt	Den Starter austauschen
	Zündanlassschalter beschädigt	Schalter ersetzen
	Batterieschalter in der Position OFF	Den Schalter auf "ON" drehen
Der Motor startet nicht	Kein Kraftstoff im Tank	Den Kraftstoffstand prüfen
	Kraftstofffilter verstopft	Den Filter reinigen oder ersetzen
	Luft in der Kraftstoffanlage	Die Kraftstoffanlage entlüften
	Sicherung Vorglühen Glühkerzen defekt	Die Sicherung austauschen
	Störung der Einspritzdüsen für Kraftstoff	Wenden Sie sich an den VM-Kundendienst
	Kraftstoff nicht für Umgebungstemperaturen geeignet	Einen Kraftstoff des korrekten Typs benutzen, der zu der Einsatztemperatur passt

Störung	Ursache	Abhilfe
Der Motor funktioniert schlecht oder geht aus	Kraftstoffanlage verschmutzt	Die Anlage reinigen
	Störung der Einspritzdüsen für Kraftstoff	Wenden Sie sich an den VM-Kundendienst
Schwarzer Abgasrauch	Einspritzdüsen verschmutzt oder defekt	Wenden Sie sich an den VM-Kundendienst
Motorüberhitzung (rote Kontrollleuchte Temperatur Motorkühlflüssigkeit an)	Kühler verstopft	Den Kühler reinigen
	Kühlflüssigkeitsstand unzureichend	Den Stand der Motorkühlflüssigkeit im Kühler wiederherstellen
	Störung am Thermostat	Thermostaten prüfen
	Störung am Temperaturmelder oder -messer	Wenden Sie sich an den VM-Kundendienst
	Lüfterriemen lose oder verschlissen	Riemenspanneinrichtung prüfen Riemen ersetzen, wenn verschlissen
	Motorölstand zu tief	Ölstand wieder herstellen
Öldruck zu tief (rote Motoröl-Kontollleuchte an)	Ölsorte oder Viskosität nicht richtig	Den Motor sofort abstellen. Ablassen und mit Öl richtiger Sorte und Viskosität füllen
	Motorölstand zu tief	Den Motor sofort abstellen. Ölstand wieder herstellen
	Störung im Schmiersystem	Wenden Sie sich an den VM-Kundendienst
Der Motor kommt nicht auf volle Leistung	Motorüberlastung	Einen tieferen Gang und weniger Last wählen
	Luftfilter verstopft	Filter reinigen
	Gerät nicht richtig angeschlossen	Im Geräte-Handbuch nachschlagen

Wenn Sie die Fehlerursache nicht finden können, nehmen Sie bitte Kontakt mit dem VM-Kundendienst auf.

Elektrische Anlage

Störung	Ursache	Abhilfe
Stromausfall im Stromkreislauf	Hauptsicherung beschädigt	Die Sicherung austauschen
	Batterie leer	Batterie laden oder ersetzen
	Batterieklemmen verrostet	Klemmen reinigen und mit Vaseline schützen
Die Batterie lädt sich nicht auf (rote Lichtmaschinen-Kontrollleuchte auch bei laufendem Motor an)	Batterieschalter in der Position OFF	Den Schalter auf "ON" drehen
	Lichtmaschinenriemen lose oder verschlissen	Riemenspanneinrichtung prüfen Riemen ersetzen, wenn verschlissen
	Störung an der Lichtmaschine	Wenden Sie sich an den zuständigen Händler
	Störung an der elektrischen Anlage	Wenden Sie sich an den zuständigen Händler
	Störung der Batterie	Die Batterie ersetzen

Wenn Sie die Fehlerursache nicht finden können, nehmen Sie bitte Kontakt mit dem zuständigen Vertragshändler auf.

Hydraulische Anlage

Störung	Ursache	Abhilfe
Die hydraulische Anlage funktioniert nicht regelmäßig	Ölstand zu tief	Die Anlage nachfüllen
	Ölfilterelement verstopft	Den Filter austauschen
	Störung an der hydraulischen Anlage	Wenden Sie sich an den zuständigen Händler
Hydrauliköl überhitzt	Ölstand zu hoch oder zu tief	Ölstand wieder herstellen
	Ölfilterelement verstopft	Den Filter austauschen
	Störung an den Zusatzsteuergeräten	Wenden Sie sich an den zuständigen Händler

Wenn Sie die Fehlerursache nicht finden können, nehmen Sie bitte Kontakt mit dem zuständigen Vertragshändler auf.

Kraftheber

Störung	Ursache	Abhilfe
Das Gerät hebt sich nicht	Das Gewicht des Geräts liegt über der max. Belastbarkeit des Krafthebers	Das Gerät abtrennen. Vor dem Anbau eines Geräts prüfen, dass seine Eigenschaften mit denen der Maschine verträglich sind
	Getriebeölstand unzureichend	Ölstand wieder herstellen
	Öldruck unzureichend	Wenden Sie sich an den zuständigen Händler
	Hydropumpe beschädigt	Wenden Sie sich an den zuständigen Händler
Das Gerät senkt sich zu schnell	Die Senkdrossel ist zu weit offen	Den Stellknopf der Senkdrossel benutzen, um die beste Geschwindigkeit zu erhalten
Das Gerät senkt sich zu langsam	Die Senkdrossel ist zu weit geschlossen	Den Stellknopf der Senkdrossel benutzen, um die beste Geschwindigkeit zu erhalten

Wenn Sie die Fehlerursache nicht finden können, nehmen Sie bitte Kontakt mit dem zuständigen Vertragshändler auf.

Kupplung

Störung	Ursache	Abhilfe
Die Kupplung trennt sich nicht richtig ab (Schwierigkeiten beim Gangschalten)	Falsche Einstellung der Kupplung	Die Stellmutter zur Einstellung benutzen
	Die Kupplung ist verschlissen	Wenden Sie sich an den zuständigen Händler

Wenn Sie die Fehlerursache nicht finden können, nehmen Sie bitte Kontakt mit dem zuständigen Vertragshändler auf.

Bremsen

Störung	Ursache	Abhilfe
Der Traktor bremst nicht richtig	Falsche Einstellung der Bremsen	Wenden Sie sich an den zuständigen Händler
	Der Bremsbelag ist verschlissen	Wenden Sie sich an den zuständigen Händler
Die Handbremse bremst nicht richtig	Falsche Einstellung der Handbremse	Wenden Sie sich an den zuständigen Händler

Wenn Sie die Fehlerursache nicht finden können, nehmen Sie bitte Kontakt mit dem zuständigen Vertragshändler auf.

Räder und Bereifung

Störung	Ursache	Abhilfe
Unregelmäßiger Verschleiß der Reifen	Reifenluftdruck unzureichend	Den richtigen Reifenluftdruck wieder herstellen
Lenkrad zu hartgängig	Öldruck unzureichend	Wenden Sie sich an den zuständigen Händler
Die Maschine hält die Richtung des Lenkrads nicht bei	Luft im hydraulischen Kreislauf vorhanden	Wenden Sie sich an den zuständigen Händler
	Dichtungen des hydraulischen Zylinders verschlissen	Wenden Sie sich an den zuständigen Händler
Die Maschine lenkt nicht	Öldruck unzureichend	Wenden Sie sich an den zuständigen Händler
	Hydropumpe beschädigt	Wenden Sie sich an den zuständigen Händler
	Hydrolenkung defekt	Wenden Sie sich an den zuständigen Händler

Wenn Sie die Fehlerursache nicht finden können, nehmen Sie bitte Kontakt mit dem zuständigen Vertragshändler auf.



BCS S.p.A - Divisione Pasquali
Viale Mazzini, 161 - 20081 Abbiategrasso (Milano)
Tel.+39 0522 970444 - Fax +39 0522 223001
E.mail: bcs@bcs-ferrari.it - www.pasqualiagri.it
P/N: F0907170214 - Ed. 05/2012