

# CARON®

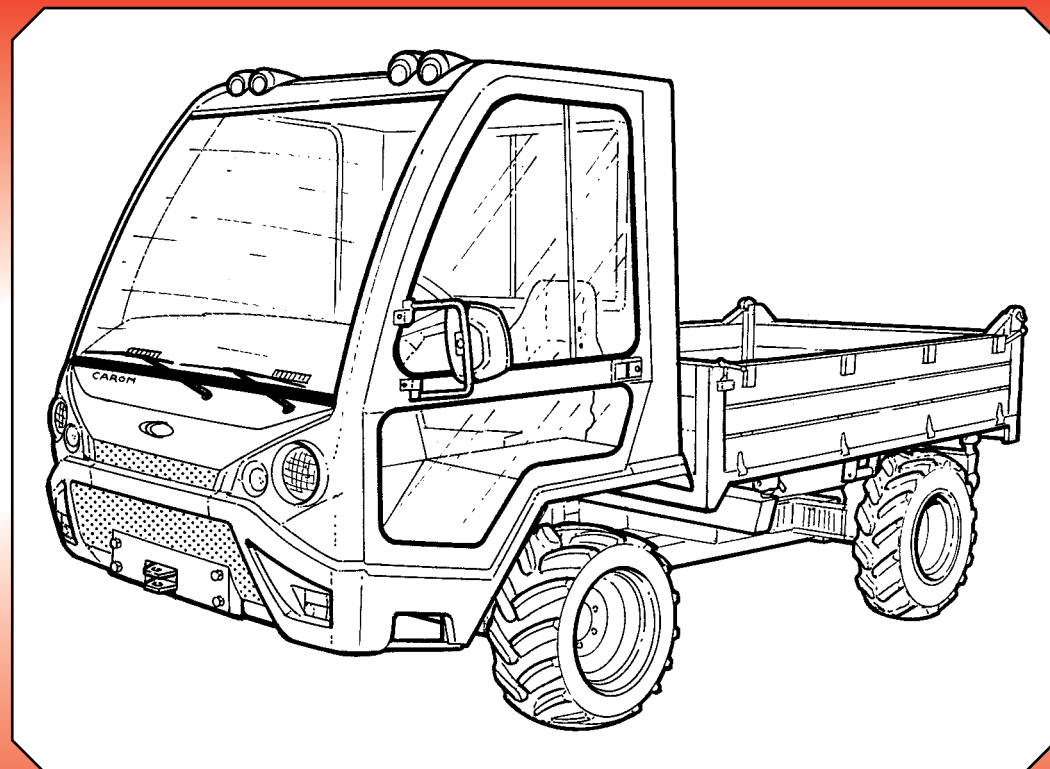

Serie **CT - CTK**

**IT** MANUALE DI ISTRUZIONI

**EN** OPERATOR'S MANUAL

**FR** MANUEL D'UTILISATION

**DE** BETRIEBSANLEITUNG

**ES** MANUAL DE INSTRUCCIONES

Istruzioni originali  
Translation of the original instructions  
Traduction des instructions originales  
Übersetzung der Originalanleitung  
Traducción de las instrucciones originales



**MANUALE DI ISTRUZIONI  
OPERATOR'S MANUAL  
MANUEL D'UTILISATION  
BETRIEBSANLEITUNG  
MANUAL DE INSTRUCCIONES**

**Serie CT - CTK**

Edizione / Edition Édition / Ausgabe Edición <b>2011</b>	Revisione / Revision Révision / Revision Revisión <b>00</b>	Data di stampa / Print date Date d'impression / Druckdatum Fecha de impresión <b>31/10/2011</b>
---	--	--

**OFFICINE BREVETTI CARON S.r.l.**

Via A. De Gasperi, 20/A - 36060 Pianezze S. Lorenzo - (Vicenza) Italy  
Phone +39 0424 470300 r. a. - Fax +39 0424 781096  
e-mail: [info@caron.it](mailto:info@caron.it) - [www.caron.it](http://www.caron.it)



**IT** **IMPORTANTE:** *Non utilizzare o eseguire operazioni di manutenzione o riparazione sulla macchina prima di avere letto e compreso il contenuto del presente Manuale.*

Il Manuale fornisce le informazioni per conoscere l'utilizzo in condizioni di sicurezza, le prestazioni e la manutenzione della macchina.

**EN** **IMPORTANT:** *This Manual must be read and understood before using or performing maintenance or repair on the machine.*

The manual provides information to know the machine's safe conditions of use, performances and maintenance.

**FR** **IMPORTANT:** *Ne pas utiliser la machine ou y effectuer des opérations d'entretien avant d'avoir lu et compris le contenu de ce manuel.*

Le manuel fournit les informations nécessaires pour connaître l'utilisation en toute sécurité, les performances et l'entretien de la machine.

**DE** **WICHTIG:** *Die Maschine nicht benutzen oder Wartungs- oder Reparaturarbeiten an ihr ausführen, bevor der Inhalt dieses Handbuchs gelesen und verstanden worden ist.*

Das Handbuch liefert Informationen, um die Maschine in Sicherheit bedienen zu können, sowie über ihre Leistungen und zu ihrer Wartung.

**ES** **IMPORTANTE:** *No utilice ni realice operaciones de mantenimiento o reparación en la máquina antes de haber leído y comprendido el contenido del presente Manual.*

El Manual facilita las informaciones necesarias para conocer el uso en condiciones de seguridad, las prestaciones y el mantenimiento de la máquina.

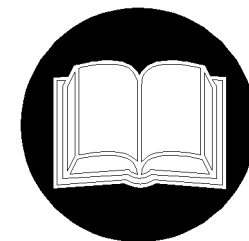

**IT** INTRODUZIONE

Le porgiamo il benvenuto tra i Clienti della Ditta **CARON**. Questa macchina, è stata progettata e costruita per fornire le migliori prestazioni, con particolare riguardo alla robustezza e alla funzionalità. Siamo certi che le elevate prestazioni, la versatilità e la semplicità d'uso di questa macchina saranno di Suo completo gradimento.

La serietà del nome **CARON**, marchio presente sul mercato dal **1960**, costituisce per Lei la migliore garanzia.

Questa trattrice **CARON**, sarà per Lei motivo di piena soddisfazione per molti anni se Lei sarà corretto nell'uso e nella manutenzione.

A tal proposito è stato compilato questo libretto, che Le sarà d'aiuto per renderle familiare la trattrice in tutte le sue componenti e in tutte le sue prestazioni, facilitando anche la manutenzione.

A completamento del Manuale della trattrice le è stato fornito il Manuale d'uso e manutenzione del motore installato sulla sua trattrice. Le raccomandiamo pertanto di leggere attentamente entrambi i Manuali, di seguire i nostri consigli, e di effettuare tutte le operazioni di manutenzione programmate. Nel caso non comprendesse una o più parti del presente Manuale la preghiamo di rivolgersi al suo Rivenditore, in quanto è importante che tali istruzioni siano capite e applicate correttamente.

**FR** INTRODUCTION

Soyez le bienvenu parmi les clients de l'entreprise **CARON**. Cette machine a été conçue et construite pour fournir les meilleures performances, avec une attention particulière à la robustesse et à la fonctionnalité.

Nous sommes certains que les grandes performances, la flexibilité et la simplicité d'utilisation de cette machine vous satisferont pleinement.

Le sérieux du nom **CARON**, marque présente sur le marché depuis **1960**, constitue pour vous la meilleure garantie.

Ce tracteur **CARON** sera pour vous un motif d'entière satisfaction pendant de nombreuses années si vous l'utilisez et l'entretenez correctement.

C'est dans ce but qu'a été conçu ce manuel qui vous sera utile pour que le tracteur, dans tous ses éléments et toutes ses performances, vous soit familier, et qui en facilite également l'entretien.

Nous vous recommandons par conséquent de bien lire les deux manuels, de suivre nos conseils et d'effectuer toutes les opérations d'entretien programmées. En cas de non compréhension d'une ou plusieurs parties de ce manuel, vous êtes priés de vous adresser à votre revendeur, car il est important que ces instructions soient comprises et appliquées correctement.

**EN** INTRODUCTION

We welcome you among the **CARON** Customers.

This machine was projected and built, giving particular attention to its potency and functionality, to provide you with the very best performances possible. We are quite sure that you will appreciate the machine's highest standards of performance, its adaptability and its simple handling.

The reliability that is behind **CARON**'s name, its trademark which has been present on the market since **1960**, will offer you the foremost guarantee. The **CARON** tractor, if utilized correctly and if serviced following all maintenance procedures, will give you broad satisfaction for many years.

We have written this manual, thinking about your possible questions, your needs and also thinking of the machine's specifications, and it was intended to help you get acquainted with the tractor and all its components, with all the performances it offers, besides assisting you also during the maintenance procedures.

We therefore recommend you read both Manuals carefully, that you follow our suggestions, and that you carry out all the maintenance procedures that are outlined for the machine. We wish to welcome you in the roster of **CARON**'s new customers. Please contact your Dealer if one or more parts of this Manual are incomprehensible, as it is important for such instructions to be correctly understood and applied.

**DE** EINLEITUNG

Herzlich willkommen bei den Kunden der Firma **CARON**.

Diese Maschine wurde für Bestleistungen entworfen und gebaut. Ein besonderes Augenmerk haben wir auf Robustheit und Leistungsfähigkeit gerichtet.

Wir sind uns sicher, dass die hohen Leistungen, die Vielseitigkeit und die Gebrauchsfreundlichkeit dieser Maschine Sie überzeugen werden.

Die Seriosität des Namens **CARON**, ein Markenzeichen, das seit **1960** auf dem Markt vertreten ist, ist für Sie die beste Garantie. Mit diesem Traktor der Marke **CARON** werden Sie viele Jahre zufrieden sein, wenn Sie ihn korrekt gebrauchen und warten.

Zu diesem Zweck wurde dieses Handbuch zusammengestellt, das Ihnen den Traktor in all seinen Bestandteilen und Leistungen vertraut machen und Ihnen bei der Wartung mit Rat zur Seite stehen soll.

Bitte lesen Sie beide Handbücher, aufmerksam durch, befolgen Sie unsere Empfehlungen und nehmen Sie alle programmierten Wartungseingriffe vor. Falls ein oder mehrere Teile des vorliegenden Handbuchs nicht verstanden werden, wenden Sie sich an Ihren Händler, da es von Wichtigkeit ist, dass diese Anweisung auf richtige Weise verstanden und angewandt werden.

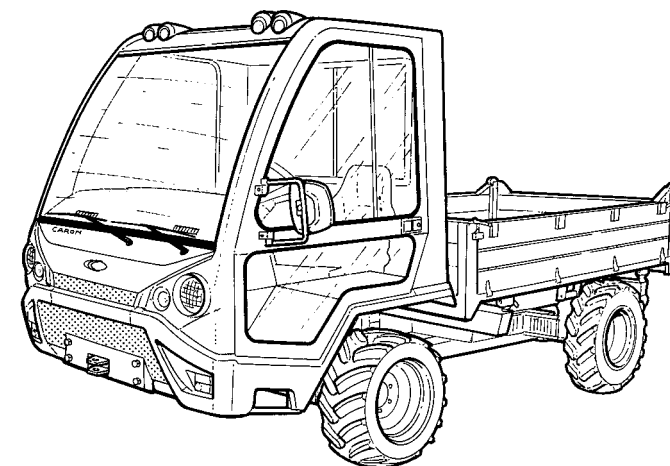
**ES** INTRODUCCIÓN

Le damos la bienvenida como Cliente de la Compañía **CARON**. Este vehículo ha sido proyectado y construido para que usted pueda obtener los mejores resultados, sobretodo en términos de solidez y efectividad.

Estamos seguros de que quedará completamente satisfecho gracias al óptimo funcionamiento, la versatilidad y la sencillez de uso de este vehículo.

La seriedad de la marca **CARON**, presente en el mercado desde **1960**, constituye para usted la mejor garantía.

Usted quedará completamente satisfecho con el vehículo tractor **CARON** durante muchos años siempre que sea utilizado en modo correcto y sea efectuado el mantenimiento recomendado. Para tal fin hemos escrito este manual que será de gran ayuda, para que usted pueda familiarizarse con todas las partes que componen el vehículo, todas sus prestaciones, facilitando así el mantenimiento del mismo.

Por lo tanto, le recomendamos leer atentamente ambos manuales, seguir los consejos y llevar a cabo todas las operaciones de mantenimiento programadas. De no comprender una o más partes de este Manual, le rogamos que se ponga en contacto con su Vendedor, ya que es importante que dichas instrucciones se entiendan y apliquen correctamente.

IT

## CERTIFICATO DI GARANZIA



La Ditta CARON esaminerà le eventuali richieste di garanzia solo se in possesso del certificato in allegato, che dovrà essere reso alla sede della CARON debitamente compilato entro e non oltre 15 giorni dalla data di consegna della macchina.

EN

## GUARANTEE CERTIFICATE



CARON will examine the ensuing warranty provisions only if you are in possess of the enclosed certificate, that must be sent to CARON's main office properly filed within and not latter than 15 days from the date of delivery.

FR

## CERTIFICAT DE GARANTIE



L'entreprise CARON examinera les éventuelles demandes de garantie seulement si elle a le certificat joint qui devra être rendu au siège de CARON dûment rempli dans un délai maximum de quinze jours à partir de la date de livraison de la machine.

DE

## GARANTIESCHEIN



Die Firma CARON überprüft jede eventuelle Garantieforderung nur unter Vorlage des in Anlage beigefügten Garantiescheins. Dieser muss ausgefüllt innerhalb von maximal 15 Tagen nach Maschinenauslieferung bei der Firma CARON eingereicht werden.

ES

## CERTIFICADO DE GARANTIA



La Compañía CARON tomará en consideración eventuales reclamaciones de garantía sólo si posee el certificado anexo, el cual deberá ser enviado a la sede de la CARON con todos los datos completos del cliente después de la entrega del vehículo. El Plazo máximo para enviar dicho anexo es de 15 días a partir de la fecha de entrega.

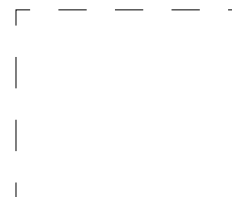

Spettabile

**OFFICINE BREVETTI CARON S.R.L.**  
Via A. De Gasperi, 20/A  
36060 PIANEZZE S. LORENZO  
(VICENZA) ITALY



CERTIFICATO DI GARANZIA  
GUARANTEE CERTIFICATE  
CERTIFICAD DE GARANTIE  
GARANTIEZEUGNIS  
CERTIFICADO DE GARANTIA



- La macchina sottorindicata mi è stata consegnata in data odierna munita del manuale di istruzioni che mi impegno a consultare attentamente prima di utilizzare il mezzo, con particolare riferimento alla norme di sicurezza che sono state richiamate alla mia attenzione.
- The machine described below has been delivered to me on today's date together with the Operator's Manual that I will carefully consult before utilizing the machine, giving particular attention to the safety norms that have been herein displayed.
- La machine indiquée ci-dessous m'a été livrée à la date d'aujourd'hui munie du manuel d'utilisation que je m'engage à consulter soigneusement avant d'utiliser la machine, avec une référence particulière aux normes de sécurité sur lesquelles on a attiré mon attention
- Die unten aufgeführte Maschine wurde mir gemeinsam mit dem Betriebsanleitung ausgeliefert. Ich verpflichte mich, das Gebrauchs- und Wartungshandbuch aufmerksam vor dem Gebrauch der Maschine zu lesen und dabei vor allem die Sicherheitsvorschriften, auf die ich hingewiesen wurde, zu berücksichtigen.
- En la fecha hoy, me ha sido entregado el vehículo nombrado abajo con el manual de instrucciones, el cual me comprometo a leer cuidadosamente antes antes de utilizar el medio, prestando particular atención a las normas de seguridad en este descritas con especial énfasis.

ACQUIRENTE / PURCHASER / AQUIREUR / KÄUFER / COMPRADOR

DATA / DATE / DATE / DATUM / FECHA

INDIRIZZO / ADDRESS / ADRESSE / ANSCHRIFT / DIRECCIÓN

RIVENDITORE / DEALER / REVENDEUR / HÄNDLER / VENDEDOR

TIPO / TYPE / TYPE / TYP / TIPO

MATRICOLOLA / REGISTRATION NUMBER / MATRICULE  
SERIENNUMMER / MATRÍCULA

FIRMA ACQUIRENTE / SIGNATURE OF THE PURCHASER / ENTREPRISE AQUIREUSE / UNTERSCHRIFT DES KÄUFERS / FIRMA DEL COMPRADOR

IT	INDICE	EN	INDEX	FR	ABRÉGÉ	DE	INHALT	ES	INDICE
INTRODUZIONE	4	INTRODUCTION	4	INTRODUCTION	4	EINLEITUNG	4	INTRODUCCIÓN	4
CERTIFICATO DI GARANZIA	5	GUARANTEE CERTIFICATE	5	CERTIFICAT DE GARANTIE	5	GARANTIESCHEIN	5	CERTIFICADO DE GARANTÍA	5
PRESENTAZIONE	8	PRESENTATION	8	PRESENTATION	8	PRÄSENTATION	9	PRESENTACIÓN	9
DESTINATARI	10	RECIPIENTS	10	DESTINATAIRES	11	EMPFÄNGER	11	DESTINATARIOS	11
SIMBOLI E MESSAGGI CAUTELATIVI	12	SYMBOLS AND WARNING SIGNS	12	SYMBOLS ET MESSAGES PREVENTIFS	13	WARNSYMBOLS UND -HINWEISE	13	SÍMBOLOS Y MENSAJES DE PRECAUCIÓN	13
GLOSSARIO	14	GLOSSARY	14	GLOSSAIRE	15	GLOSSAR	15	GLOSARIO	15
INFORMAZIONI E NORME GENERALI	14	GENERAL INFORMATION AND GUIDELINES	14	INFORMATIONS NORMES GENERALES	15	ALLGEMEINE INFORMAT. UND VORSCHRIFTEN	15	INFORMACIONES Y NORMAS GENERALES	15
ASSISTENZA TECNICA	14	TECHNICAL ASSISTANCE	14	ASSISTANCE TECHNIQUE	15	KUNDENSERVICE	15	ASISTENCIA TÉCNICA	15
PARTI DI RICAMBIO	14	SPARE PARTS	14	PIECES DE RECHANGE	15	ERSATZTEILE	15	REPUESTOS	15
RIPARAZIONI	16	REPAIRS	16	REPARATIONS	17	REPARATUREN	17	REPARACIONES	17
DOCUMENTAZIONE	16	TECHNICAL LITERATURE	16	DOCUMENTATION	17	DOKUMENTATION	17	DOCUMENTACIÓN	17
IDENTIFICAZIONE DELLA MACCHINA	18	MACHINE IDENTIFICATION	18	IDENTIFICATION DE LA MACHINE	19	IDENTIFIZIERUNG DER MASCHINE	19	IDENTIFICACIÓN DE LA MÁQUINA	19
NORME DI GARANZIA	20	GUARANTEE	20	NORMES DE GARANTIE	21	GARANTIENORMEN	21	NORMAS DE GARANTÍA	21
SIMBOLI	22	SYMBOLS	22	SYMBOLS	22	ZEICHEN	22	SÍMBOLOS	23
PITTOGRAMMI RELATIVI ALLA SICUREZZA	22	PICTOGRAMS RELATING TO SAFETY	22	PICTOGRAMMES DE SÉCURITÉ	22	ZEICHENSYMBOLS ZUR SICHERHEIT	22	PICTOGRAMAS RELATIVOS A LAS MEDIDAS DE SEGURIDAD	23
SICUREZZA	28	SAFETY	28	SÉCURITÉ	28	SICHERHEIT	28	SEGURIDAD	28
INDICAZIONI GENERALI	28	GENERAL INSTRUCTIONS	28	INDICATIONS GÉNÉRALES	28	ALLGEMEINE ANGABEN	28	INDICACIONES GENERALES	28
USO PREVISTO DELLA MACCHINA	38	USES PLANNED FOR THE MACHINE	38	UTILISATION PREVUE DE LA MACHINE	39	BESTIMMUNGSWECK DER MASCHINE	39	USO PREVISTO PARA EL VEHÍCULO	39
USO NON PREVISTO DELLA MACCHINA	40	USES NOT PLANNED FOR THE MACHINE	40	UTILISATION NON PREVUE DE LA MACHINE	41	ZWECKENTFREMUNG DER MASCHINE	41	USO NO PREVISTO PARA EL VEHÍCULO	41
AVVERTENZE PER UN USO CORRETTO DELLA MACCHINA	40	WARNINGS FOR THE CORRECT USE OF THE MACHINE	40	AVERTISSEMENTS POUR UNE UTILISATION CORRECTE DE LA MACHINE	41	HINWEISE FÜR EINEN KORREKTEN MASCHINENGEBRAUCH	41	ADVERTENCIAS PARA UN CORRECTO USO DEL VEHÍCULO	41
AVVERTENZE PER LA SICUREZZA DELL'OPERATORE	50	WARNINGS FOR THE OPERATORS SAFETY	50	AVERTISSEM. POUR LA SECUR. DE L'UTILISATEUR	51	SICHERHEITSHINWEISE FÜR DEN BEDIENER	51	ADVERTENCIAS PARA LA SEGUR. DEL OPERADOR	51
RISCHI RESIDUI	52	RESIDUAL RISKS	52	RISQUES RÉSIDUELS	53	RESTRISIKEN	53	RIESGOS RESIDUALES	53
CONSIDERAZIONI IMPORTANTI DI CARATTERE ECOLOGICO	66	IMPORTANT CONSIDERATIONS HAVING ECOLOGICAL FEATURES	66	CONSIDERATIONS IMPORTANTES DE CARACTERE ECOLOGIQUE	67	ZUM UMWELTSCHUTZ	67	CONSIDERACIONES IMPORTANTES DE CARÁCTER ECOLÓGICO	67
COMANDI	68	CONTROLS	68	COMMANDES	69	BEDIENELEMENTE	69	MANDOS	69
IDENTIFICAZIONE E LOCALIZZAZIONE COMANDI	68	CONTROLS IDENTIFICATION AND LOCALISATION	68	IDENTIFICATION ET LOCALISATION DES COMMANDES	69	FESTLEGUNG UND ORTSBESTIMMUNG DER STEUERUNGEN	69	IDENTIFICACIÓN Y LOCALIZACIÓN DE LOS MANDOS	69
COMANDI CRUSCOTTO ED INDICATORI	70	DASHBOARD CONTROLS AND INDICATORS	70	COMMANDES TABLEAU DE BORD ET INDICATEURS	71	BEDIENELEM. AM ARMATURENBRETT UND ANZEIGEN	71	MANDOS DEL TABLERO DE CONTROL E INDICAD.	71
DESCRIZIONE SPIE/STRUMENTI	72	DESCRIPTION OF WARNING LIGHTS/INSTRUMENTS	72	DESCRIPTION DES VOYANTS/INSTRUMENTS	73	BESCHREIBUNG LEUCHTANZEIGEN/INSTRUMENTE	73	DESCRIPCIÓN DE LOS PILOTOS LUMINOSOS/INSTRUMENTOS	73
UTILIZZO DEI COMANDI	74	USE OF THE CONTROLS	74	UTILISATION DES COMMANDES	75	GEBRAUCH DER BEDIENELEMENTE	75	USO DE LOS MANDOS	75
COMANDI A LEVA	76	LEVER CONTROLS	76	COMMANDES A LEVIER	77	BEDIENUNGSHEBEL	77	PALANCAS DE MANDO	77
COMANDI A PEDALE	94	FOOT CONTROLLED LEVERS	94	COMMANDES A PEDALE	95	BEDIENUNGSPEDALE	95	PEDALES DE MANDO	95
FUSIBILI	96	FUSIBLE	96	FUSIBLES	97	SICHERUNGEN	97	FUSIBLES	97
PRIMO CONTROLLO	98	FIRST CONTROL	98	PREMIER CONTROLE	99	ERSTE KONTROLLE	99	PRIMER CONTROL	99
USO DELLA MACCHINA	100	USE OF MACHINE	100	UTILISATION DE LA MACHINE	101	GEBRAUCH DER MASCHINE	101	USO DE LA MÁQUINA	101
AVVIAMENTO/SPEGNIMENTO	100	START-UP/SWITCH-OFF	100	DÉMARRAGE/EXTINCTION	101	EINSCHALTEN/AUSSCHALTEN	101	ARRANQUE/APAGADO	101
UTILIZZO DEL RIBALTABILE E DEL PIANO DI CARICO	106	USE OF TIPPER AND OF LOAD PLATFORM	106	UTILISATION DE LA BENNE BASCULANTE ET DU PLAN DE CHARGEMENT	107	GEBRAUCH DER KIPPBRÜCKE UND DER LADEFLÄCHE	107	USO DE LA CAJA BASCULANTE Y DEL PLANO DE CARGA	107
COLLEGAMENTO AD ALTRE OPERATRICI	130	CONNECTION TO OTHER OPERATORS	130	RACCORDEMENT À D'AUTRES MACHINES	131	ANSCHLUSS AN ANDERE ARBEITSMASCHINEN	131	CONEXIÓN A OTRAS MÁQUINAS OPERADORAS	131
TRAINO E TRASPORTO DELLA MACCHINA	148	TOWING AND TRANSPORTING THE MACHINE	148	TRACTION ET TRANSPORT DE LA MACHINE	149	ABSCHLEPPEN UND TRANSPORT DER MASCHINE	149	ARRASTRE Y TRANSPORTE DE LA MÁQUINA	149
RIBALTAMENTO CABINA	150	CABIN OVERTURNING	150	BASCULEMENT DE LA CABINE	151	KIPPEN DER FAHRERKABINE	151	BASCULACIÓN DE LA CABINA	151
REGOLAZIONI	154	ADJUSTMENTS	154	REGLAGES	155	EINSTELLUNGEN	155	AJUSTES	155
REGOLAZIONE GANASCE FRENI	156	ADJUSTMENT OF THE SERVICE BRAKE'S JAW	156	REGLAGE MACHOIRES FREIN	157	EINSTELLUNG DER BREMSBACKEN	157	REGULACION DEL PEDAL DE EMBRAGUE	157
REGOLAZIONE PEDALE FRIZIONE	156	ADJUSTMENT OF THE CLUTCH PEDAL	156	REGLAGE PEDALE EMBRAYAGE	157	EINSTELLUNG DES KUPPLUNGSPEDALS	157	AJUSTE DE LAS ZAPATAS DE LOS FRENOS	157
REGOLAZIONE FRENO DI STAZIONAMENTO		HYDRAULICALLY CONTROLLED PARKING BRAKE ADJUSTMENT	160	RÉGLAGE DU FREIN DE STATIONNEMENT À COMMANDE HYDRAULIQUE	161	EINSTELLUNG DER HANDBREMSE ÜBER HYDRAULIKSTEUERUNG	161	REGULACIÓN DEL FRENO DE ESTACIONAMIENTO DE MANDO HIDRÁULICO	161
A COMANDO IDRAULICO	160								
PULIZIA MACCHINA	162	MACHINE CLEANING	162	NETTOYAGE DE LA MACHINE	163	REINIGUNG DER MASCHINE	163	LIMPIEZA DE LA MÁQUINA	163
MANUTENZIONE E CONTROLLI	164	MAINTENANCE AND CHECKS	164	ENTRETIEN ET CONTRÔLES	165	WARTUNG UND STEUERUNGEN	165	MANTENIMIENTO Y CONTROLES	165
AVVERTENZE GENERALI	164	GENERAL WARNINGS	164	MISES EN GARDE GÉNÉRALES	165	ALLGEMEINE HINWEISE	165	ADVERTENCIAS GENERALES	165
INTERVALLI MANUTENZIONE E CONTROLLI	168	MAINTENANCE AND CHECKS INTERVALS	168	INTERVALLES D'ENTRETIEN ET CONTRÔLES	169	WARTUNGSFRISTEN UND KONTROLLEN	169	INTERVALS DE MANTENIMIENTO Y CONTROLES	169
PROCEDURE DI MANUTENZIONE	178	MAINTENANCE PROCEDURES	178	PROCÉDURES D'ENTRETIEN	179	WARTUNGSMASSNAHMEN	179	PROCEDIMIENTOS DE MANTENIMIENTO	181
PNEUMATICI	194	TYRES	194	PNEUS	195	REIFEN	195	NEUMÁTICOS	195
SOSTITUZIONE LAMPADE FANALI	198	HEADLIGHT BULB REPLACING	198	REMPACEMENT DES AMPOULES DES PHARES	199	AUSWECHSELUNG DER SCHEINWERFER	199	SUSTITUCIÓN DE LAS LUCES DE LOS FAROS	199
GRUPPI OTTICI TETTO CABINA	200	CABIN ROOF OPTICAL UNITS	200	GROUPES OPTIQUES DU TOIT DE LA CABINE	201	LEUCHTGRUPPEN FAHRKABINENDACH	201	GRUPOS ÓPTICOS DEL TECHO DE LA CABINA	201
GRUPPI OTTICI DIREZIONALI ANTER. E POSTER.	200	FRONT AND REAR DIRECTIONAL OPTICAL UNITS	200	GROUPES OPTIQUES DE DIRECTION AVANT ET ARRIÈRE	201	RICHTUNGSANZEIGER VORNE UND HINTEN	201	GRUPOS ÓPTICOS DE DIRECCIÓN ANTER. Y POSTER.	201
TABELLA LUBRIFICANTI	204	LUBRICANT TABLE	204	TABLEAU LUBRIFIANTS	205	SCHMIERMITTELTABELLE	205	TABLA DE LUBRICANTES	205
INCONVENIENTI - CAUSE - RIMEDI	206	PROBLEMS - CAUSES - SOLUTIONS	206	INCONVENIENTS CAUSES REMEDES	206	STÖRUNGEN - URSACHEN - BEHEBUNG	206	INCONVENIENTES - CAUSAS - SOLUCIONES	206
DATI TECNICI	210	TECHNICAL DATA	210	DONNEES TECHNIQUES	210	TECHNISCHE DATEN	210	DATOS TÉCNICOS	210

**IT PRESENTAZIONE**

Il presente Manuale di Istruzioni ha lo scopo di fornire le informazioni, le istruzioni e quanto ritenuto necessario per la conoscenza, il buon uso e la normale manutenzione della macchina.

I responsabili aziendali hanno l'obbligo di leggere attentamente il contenuto di questo Manuale di Istruzioni e di farlo leggere agli operatori addetti all'uso e manutenzione della macchina.

Questo documento presuppone che, negli ambienti di lavoro dove è previsto l'uso della macchina, siano osservate le vigenti norme di sicurezza e igiene del lavoro.

Dall'osservanza e dall'adempimento di quanto descritto, unitamente ad un'attenta e oculata manutenzione, dipende il regolare funzionamento, la durata nel tempo e l'economia di esercizio della macchina stessa. La mancata osservanza a quanto descritto, la negligenza operativa, l'errato uso della macchina e l'esecuzione di modifiche non autorizzate, possono essere causa di annullamento, da parte della Ditta Costruttrice, della garanzia che essa dà alla macchina.

**! IMPORTANTE:** Qualora la macchina sia destinata ad essere utilizzata anche da persone che non comprendono alcuna lingua del presente manuale, dovrà essere cura dell'importatore o del datore di lavoro (o dell'utilizzatore della macchina) effettuare le traduzioni delle istruzioni per l'uso nella lingua comprensibile dagli utilizzatori.

Il presente manuale è parte integrante della macchina e deve accompagnarla sempre in ogni suo spostamento o passaggio di proprietà.

Il Manuale deve essere conservato nell'apposito alloggiamento in prossimità del posto di guida.

**EN PRESENTATION**

The purpose of this Instructions manual is to provide information, instructions and all considered necessary to know, properly use and service the machine.

The executive officers must carefully read this Instructions manual and have all operators in charge of machine use and maintenance do so also.

This document assumes that all health and safety standards at work are observed in the work environments envisioning use of the machine.

Carrying out and accomplishing all that is described in the manual, together with a careful and accurate maintenance, will grant a systematic performance, a long lasting machine and an operative preservation of the machine itself. What may cause an invalidation of the guarantee, granted together with the machine, by the Building Company, is an operative neglectfulness, a non observance of the guidelines, an improper use of the machine and the accomplishment of unauthorized modifications.

**! IMPORTANT:** The importer or employer (or machine user) must translate the use instructions in a language understandable to the users, should the machine be intended for use by persons not understanding any of the languages in this manual.

The present manual is an integrating part of the machine itself and it must always accompany it during transportation or transfer of ownership.

The Manual must be kept in specific place near the driver's seat.

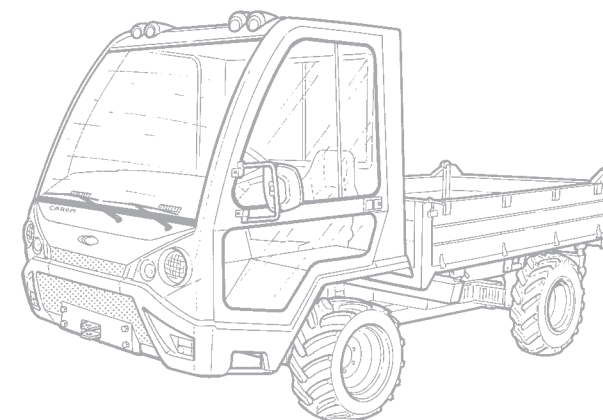



**FR PRESENTATION**

Ce manuel d'instructions a pour but de fournir les informations, les instructions et le nécessaire pour la connaissance, le bon usage et l'entretien normal de la machine.

Les responsables de l'entreprise ont l'obligation de lire attentivement le contenu de ce manuel d'instructions et de le faire lire aux opérateurs préposés à l'usage et à l'entretien de la machine.

Ce document présuppose que, dans les milieux de travail où l'usage de la machine est prévu, les normes de sécurité et d'hygiène en vigueur soient respectées.

Le fonctionnement régulier, la durée dans le temps et l'économie d'utilisation de la machine elle-même dépendent de l'observation et de l'exécution de tout ce qui est décrit, en même temps qu'un entretien attentif et prudent. Le manque d'observation de ce qui est décrit, la négligence d'exploitation, la mauvaise utilisation de la machine et l'exécution de modifications non autorisées, peuvent engendrer l'annulation de la part de l'entreprise constructrice, de la garantie que celle-ci attribue à la machine.

 **IMPORTANT:** *Si cette machine est destinée à être utilisée également par des personnes qui ne comprennent aucune langue de ce manuel, l'importateur ou l'employeur (ou l'utilisateur de la machine) aura le devoir de faire effectuer les traductions des instructions pour l'utilisation dans une langue compréhensible par les utilisateurs.*

Le présent manuel fait partie intégrante de la machine et doit toujours l'accompagner dans chacun de ses déplacements ou passage de propriété.

Le manuel doit être conservé dans son logement près du poste de conduite.

**DE PRÄSENTATION**

Das vorliegende Bedienungshandbuch hat den Zweck, Informationen, Anweisungen und alles das zur Verfügung zu stellen, was für einen zweckdienlichen Gebrauch und für die normale Wartung der Maschine benötigt wird.

Die Firmenverantwortlichen sind verpflichtet, den Inhalt dieses Bedienungshandbuchs aufmerksam zu lesen und es die Beschäftigten, die mit dem Gebrauch und der Wartung der Maschine beauftragt sind, lesen zu lassen.

Dieses Dokument setzt voraus, dass in den Arbeitsumgebungen, in denen die Maschine eingesetzt wird, die geltenden Vorschriften zur Sicherheit und zur Arbeitshygiene eingehalten werden.

Von der Einhaltung und Erfüllung der in ihm enthaltenen Vorschriften und von der aufmerksamen und sorgfältigen Wartung sind der ordentliche Betrieb, die Lebenszeit und der kostengünstige Betrieb der Maschine abhängig. Bei Nichteinhaltung der Vorschriften, nachlässiger Verwendung, unzulässiger Nutzung der Maschine oder Vornahme von nicht genehmigten Abänderungen kann die Herstellerfirma die von ihr gewährleistete Maschinengarantie für null und nichtig erklären.

 **WICHTIG:** *Falls die Maschine auch von Personen benutzt wird, die keine der Sprachen des vorliegenden Handbuchs beherrschen, ist es Aufgabe des Importunternehmens oder des Arbeitsgebers (oder des Anwenders der Maschine) die Anleitungen in die Sprache zu übersetzen, die von den Benutzern verstanden wird.*

Dieses Handbuch ist Bestandteil der Maschine und hat sie stets bei Standortverlegungen oder Eigentumsübergang.

Das Handbuch muss in seinem Aufbewahrungsort nach am Fahrersitz aufbewahrt werden.

**ES PRESENTACIÓN**

Este Manual de Instrucciones tiene como objetivo proporcionar la información, las instrucciones y todo cuanto se considera necesario para conocer, usar y mantener el estado de la máquina correctamente.

Los responsables de la empresa están obligados a leer atentamente el contenido de este Manual de Instrucciones y de mandarlo leer a los operarios encargados del uso y el mantenimiento de la máquina.

Este documento presupone que, en los ambientes de trabajo donde se prevé el uso de la máquina, se cumplan las normas vigentes de seguridad e higiene del trabajo.

La duración del vehículo, el correcto funcionamiento y la economía durante el desempeño dependen del buen uso observando y siguiendo todas las recomendaciones descritas, además de una cuidadosa y minuciosa labor de mantenimiento. La falta de atención a todo lo descrito, la negligencia operativa, el mal uso del vehículo y la realización de modificaciones no autorizadas, pueden ser causa de anulación de la garantía del vehículo por parte de la compañía.

 **IMPORTANTE:** *Cuando la máquina vaya a ser usado por personas que no comprenden alguno de los idiomas del presente manual, el importador o empresario (o el propietario de la máquina) deberá traducir las instrucciones de uso en al idioma vehicular de los usuarios.*

El presente manual es parte integrante del vehículo y deberá acompañarlo siempre en caso de traslado o cambio de propiedad.

El Manual debe conservarse en el oportuno compartimento, concretamente cerca del puesto de conducción.

**IT** È compito dello stesso personale addetto conservarlo e mantenerlo integro per permetterne la consultazione, durante tutto l'arco di vita della macchina stessa.

**Qualora venisse danneggiato o smarrito è necessario richiederne immediatamente una copia alla Ditta Costruttrice.**

Il Costruttore si riserva il diritto di modificare il progetto e apportare migliorie alla macchina senza comunicarlo ai Clienti.

L'acquirente ha la responsabilità di assicurarsi che, nel caso riceva versioni modificate del Manuale, solo le versioni aggiornate dello stesso siano effettivamente presenti nei punti di utilizzo.

Il Costruttore si ritiene responsabile per le descrizioni riportate in lingua italiana, eventuali traduzioni non possono essere verificate appieno, per cui, se viene rilevata una incongruenza, occorre prestare attenzione alla lingua italiana ed eventualmente contattare l'ufficio commerciale che provvederà ad effettuare la modifica ritenuta opportuna.

## DESTINATARI

La macchina è destinata a un uso professionale per cui deve essere affidata a operatori qualificati e in particolare che rispondano ai seguenti requisiti:

- Siano maggiorenni;
- Siano fisicamente e psichicamente idonei a svolgere lavori di particolare difficoltà tecnica;
- Siano stati adeguatamente formati in relazione all'uso e manutenzione della macchina;
- Siano in grado di comprendere e interpretare il Manuale delle Istruzioni e le prescrizioni di sicurezza;
- Conoscano le procedure di emergenza e la loro attuazione;
- Abbiano compreso le procedure operative definite dal Costruttore della macchina.

**EN** It is also responsibility of all the employees to preserve it and maintain it sound, throughout the entire life span of the machine itself, in order to permit an easy consultation also to others.

**If in any case it is destroyed or lost, it will be necessary that you immediately ask for another copy directly to the Building Company.**

The Manufacturer reserves the right to modify the project and improve the machine without notice to Customers.

The purchaser is responsible for ensuring that only updated versions of the Manual, in case modified versions are received, are effectively present in the points of use.

The Manufacturer is liable for the Italian language descriptions; as translations cannot be fully verified, pay attention to the Italian language and contact the sales department for any opportune modification to be made in case of inconsistencies are found.

## RECIPIENTS

The machine is intended for professional use and must therefore be entrusted to qualified operators, having the following requirements:

- Be of adult age;
- Be physically and psychically suitable to perform particularly difficult technical work;
- Have been adequately trained on machine use and maintenance;
- Be able to understand and interpret the Instructions Manual and safety requirements;
- Know the emergency procedures and their activation;
- Have understood the operational procedures defined by the machine Manufacturer.

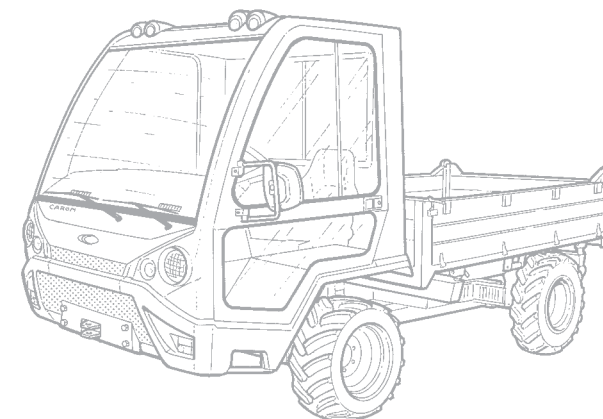

**FR** Il est du devoir de ce même personnel autorisé de le conserver et le maintenir en entier pour en permettre la consultation, durant toute la durée de vie de la machine même.

**Si jamais elle venait à être abîmée ou disparaissait, il est nécessaire d'en demander immédiatement une copie à l'Entreprise Constructrice.**

Le fabricant se réserve le droit de modifier le projet et d'apporter des améliorations à la machine sans le communiquer aux clients.

L'acheteur a la responsabilité de s'assurer que, au cas où il recevrait des versions modifiées du manuel, seules les versions mises à jour soient effectivement présentes dans les lieux d'utilisation.

Le fabricant est responsable des descriptions en langue italienne; d'éventuelles traductions ne peuvent pas être vérifiées entièrement, par conséquent s'il y a une partie incohérente, il faut prêter attention à la langue italienne et éventuellement contacter le bureau commercial qui s'occupera d'effectuer la modification considérée comme opportune.

## DESTINATAIRES

La machine est destinée à un usage professionnel, elle doit donc être confiée à des opérateurs qualifiés, répondant notamment aux conditions suivantes:

- Qu'ils soient majeurs;
- Qu'ils soient physiquement et psychologiquement capables d'effectuer des travaux de difficulté technique particulière;
- Qu'ils soient formés de façon adéquate sur l'utilisation et l'entretien de la machine;
- Qu'ils soient en mesure de comprendre et d'interpréter le manuel d'instructions et les prescriptions de sécurité;
- Qu'ils connaissent les procédures d'urgence et leur mise en place;
- Qu'ils aient compris les procédures opératives définies par le fabricant de la machine.

**DE** Das zuständige Personal hat die Aufgabe, es intakt aufzubewahren und zu erhalten, damit es während der gesamten Maschinenlebensdauer genutzt werden kann.

**Sollte es beschädigt werden oder gar verloren gehen, ist unverzüglich eine Kopie bei der Herstellerfirma anzufordern.**

Der Hersteller behält sich das Recht vor, Planungsänderungen und Ausführung der Maschine zu ihrer Verbesserung anzubringen, ohne dies den Kunden mitteilen zu müssen.

Der Käufer ist dafür verantwortlich, dass beim Erhalt eines geänderten Handbuchs nur seine aktualisierte Version an den Benutzungsorten ausliegt.

Der Hersteller ist für die Beschreibungen, die auf Italienisch wiedergegeben sind verantwortlich, eventuelle Übersetzungen können nicht vollständig geprüft werden, daher muss sich bei einer festgestellten Abweichung, an die italienische Sprache gehalten werden und u.U. das Geschäftsbüro kontaktiert werden, um die für dienlich erachtete Änderung anbringen zu können.

## EMPFÄNGER

Die Maschine ist für einen professionellen Gebrauch gedacht, daher muss sie ausgebildeten Bedienern anvertraut werden, die insbesondere folgende Voraussetzungen besitzen:

- Sie müssen volljährig sein;
- Sie müssen physisch und psychisch in der Lage sein, technisch anspruchsvolle Arbeiten ausführen zu können;
- Sie müssen in den Gebrauch und Wartung der Maschine angemessen eingewiesen worden sein;
- Sie müssen in der Lage sein, das Bedienungshandbuch und die Sicherheitsvorschriften verstehen und deuten zu können;
- Sie müssen die Notfallmaßnahmen und ihre Auslösung kennen;
- Sie müssen die vom Hersteller der Maschine festgelegten Betriebsvorgänge verstehen.

**ES** Es responsabilidad del personal encargado, conservarlo y mantenerlo íntegro para permitir así la consulta durante todo el tiempo de vida útil del vehículo.

**En caso de daño o extravío será necesario solicitar inmediatamente a la empresa constructora una copia del manual.**

El Fabricante se reserva el derecho de modificar el proyecto y aportar mejoras a la máquina sin estar obligado a comunicarlo a los Clientes.

El comprador tiene la responsabilidad de asegurarse de que, en caso de recibir versiones modificadas del Manual, sólo las versiones actualizadas del mismo se hallen efectivamente en los puntos de uso.

El Fabricante se considera responsable de las descripciones referidas en idioma italiano; las eventuales traducciones no pueden ser comprobadas minuciosamente, por lo que, si se detecta una incongruencia, hay que remitirse al idioma italiano y, eventualmente, contactar con el departamento comercial que se encargará de efectuar la modificación considerada oportuna.

## DESTINATARIOS

La máquina está destinada a un uso profesional por lo que debe ser confiada a operarios cualificados y, en particular, que respondan a los siguientes requisitos:

- Ser mayor de edad;
- Ser física y psíquicamente idóneos para desempeñar trabajos de particular dificultad técnica;
- Estar adecuadamente formados en relación con el uso y el mantenimiento de la máquina;
- Ser capaces de comprender e interpretar el Manual de Instrucciones y las prescripciones de seguridad;
- Conocer los procedimientos de emergencia y su puesta en práctica;
- Haber comprendido los procedimientos operativos definidos por el Fabricante de la máquina.

IT

**!** **IMPORTANTE!** La Ditta Costruttrice declina ogni responsabilità per danni dovuti alla negligenza, alla non osservanza di quanto descritto nel presente manuale, all'imperizia ed alla mancanza di formazione dell'operatore.

### SIMBOLI E MESSAGGI CAUTELATIVI

Nel presente libretto appaiono testi in grassetto, preceduti dai seguenti simboli:

**!** **NOTA:** Sottolinea ed evidenzia all'operatore la tecnica o la procedura corretta da seguire.

**!** **ATTENZIONE:** questo simbolo indica un importante messaggio relativo alla sicurezza. Quando è presente questo simbolo leggi attentamente il messaggio che segue in quanto può esistere un pericolo potenziale per l'operatore e la possibilità di danneggiare la macchina qualora non ci si attenga ad una determinata procedura.

**!** **IMPORTANTE:** informa il lettore su quanto occorre conoscere per evitare potenziali inconvenienti alla macchina, a seguito di una eventuale inosservanza delle procedure suggerite.

Le istruzioni, i disegni e la documentazione contenuti nel presente Manuale sono di natura tecnica riservata, di stretta proprietà del Costruttore e non possono essere riprodotti in alcun modo, né integralmente né parzialmente.

EN

**!** **IMPORTANT!** The Manufacturing Company declines every liability for damages due to negligence, non-compliance with this manual, inexperience and lack of operator training.

### SYMBOLS AND WARNING SIGNS

In the present manual you will find the printed matter, written in boldface, that is preceded by the following symbols:

**!** **NOTE:** This underlines and points out to the operator the technique or the correct procedure that must be followed.

**!** **ATTENTION:** this symbol indicates an important message on safety. Carefully read the following message when this symbol is present, as there may be a potential hazard for the operator and possibility of damaging the machine unless a certain procedure is not respected.

**!** **IMPORTANT:** This informs the reader about all he should be acquainted with to avoid potential damage to the machine, due to the consequent lack of observance of the suggested procedures.

The instructions, drawings and documentation in this Manual are of confidential technical nature, property of the Manufacturer and cannot be, in any way, reproduced, fully or partially.

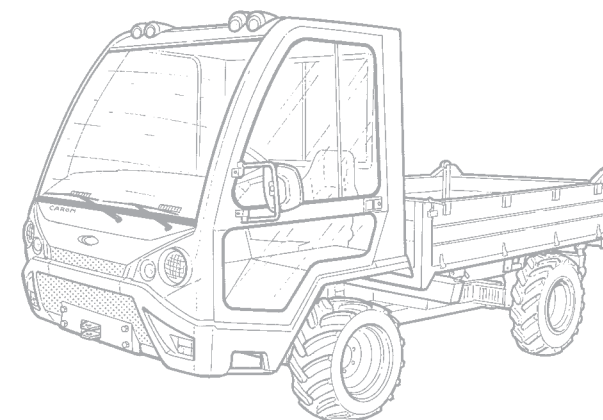

FR

 **IMPORTANT!** *L'entreprise de fabrication décline toute responsabilité pour des dommages dus à la négligence, au non respect des descriptions de ce manuel, à l'incapacité et à l'absence de formation de l'opérateur.*

DE

 **WICHTIG!** *Die Herstellerfirma weist jede Verantwortung für Schäden aus Nachlässigkeit, durch Nichtbeachtung der Anleitungen dieses Handbuchs, durch Unfähigkeit und fehlende Ausbildung des Bedieners zurück.*

ES

 **¡IMPORTANTE!** *La Empresa Fabricante declina cualquier responsabilidad por daños debidos a la negligencia, al incumplimiento de cuanto se describe en este manual, a la incompetencia y a la falta de formación del operador.*

## SYMBOLES ET MESSAGES PREVENTIFS

Dans le présent livret apparaissent des textes en gras, précédés des symboles suivants:

 **NOTE:** *Souligne et met en évidence pour l'utilisateur la technique ou procédure correcte à suivre.*

 **ATTENTION:** *ce symbole indique un message important concernant la sécurité. Quand ce symbole est présent, lire attentivement le message qui suit, car il peut y avoir un danger potentiel pour l'opérateur et la possibilité d'endommager la machine si une certaine procédure n'est pas respectée.*

 **IMPORTANT:** *informe le lecteur sur ce qu'il faut connaître pour éviter des inconvénients potentiels à la machine, suite à une éventuelle inobservation des procédures suggérées.*

Les instructions, les dessins et les documents contenus dans ce manuel sont de nature technique réservée, et appartiennent strictement au fabricant; ils ne peuvent être reproduits en aucune façon, ni intégralement ni partiellement.

## WARNSYMBOL E UND -MELDUNGEN

In diesem Handbuch stehen fettgedruckte Texte, die durch folgende Symbole angekündigt werden:

 **HINWEIS:** *Weist den Bediener nachdrücklich auf die korrekte Technik oder Prozedur, die zu befolgen ist, hin.*

 **ACHTUNG:** *dieses Zeichen zeigt eine wichtige Mitteilung zur Sicherheit an. Wenn dieses Zeichen vorliegt, aufmerksam die darauf folgende Meldung lesen, da eine mögliche für den Bediener vorliegt und die Möglichkeit besteht, dass die Maschine beschädigt wird, falls sich nicht an eine bestimmte Maßnahme gehalten wird.*

 **WICHTIG:** *Der Leser wird darüber informiert, was er wissen muss, um potenzielle, kleinere Störungen an der Maschine zu verhindern, die sich auf Grund einer eventuellen Nichteinhaltung der empfohlenen Prozeduren ergeben könnten.*

Die Anleitungen, die Zeichnungen und die Dokumentation dieses Handbuchs sind technischer Natur und vertraulich, sie sind unmittelbares Eigentum des Herstellers und dürfen auf keine Weise ganz oder teilweise nachgedruckt werden.

## SÍMBOLOS Y MENSAJES DE PRECAUCIÓN

En el presente manual aparecen textos en negrita junto a los siguientes símbolos:

 **NOTA:** *resalta y destaca la técnica o el procedimiento correcto que debe seguir el operador.*

 **ATENCIÓN:** *este símbolo indica un importante mensaje relativo a la seguridad. Cuando aparezca este símbolo, lea atentamente el mensaje ya que puede existir un peligro potencial para el operario y la posibilidad de estropear la máquina de no atenerse a un determinado procedimiento.*

 **¡IMPORTANTE:** *explica al lector todo lo necesario para evitar posibles perjuicios al vehículo, que se podrían presentar por la falta de observancia del procedimiento sugerido.*

Las instrucciones, los dibujos y la documentación incluidos en el Manual son de carácter técnico reservado, de propiedad exclusiva del Fabricante, y no pueden reproducirse bajo ningún concepto ni parcial ni totalmente.

**IT****GLOSSARIO**

- **DPI:** Dispositivo di Protezione Individuale.
- **MI:** Manuale Istruzioni.
- **PDP:** Presa di Potenza.

**INFORMAZIONI E  
NORME GENERALI**

 **ATTENZIONE:** Utilizzare per la prima volta la macchina solo dopo aver attentamente consultato il Manuale d'uso e manutenzione.

**ASSISTENZA TECNICA**

La **CARON** mette a disposizione dei suoi clienti il proprio Servizio di Assistenza Tecnica per risolvere ogni problema riguardante l'impiego e la manutenzione delle proprie macchine.

I Clienti possono segnalare le loro richieste a:

**OFFICINE BREVETTI CARON S.R.L.**

36060 Pianezze S. Lorenzo (Vicenza) Italy  
Phone +39 0424 470300 r. a. - Fax +39 0424 781096  
E-mail: [info@caron.it](mailto:info@caron.it) - [www.caron.it](http://www.caron.it)

**PARTI DI RICAMBIO**

La **CARON** distribuisce i propri RICAMBI ORIGINALI attraverso i Concessionari di zona. Le ordinazioni devono essere effettuate consultando il Catalogo delle Parti di Ricambio disponibile presso il Rivenditore di zona.

 **Il mancato utilizzo di parti di ricambio originali può causare danni alla macchina o alle persone, in questo caso la Ditta CARON declina ogni responsabilità.**

**EN****GLOSSARY**

- **PPE:** Personal Protective Equipment.
- **IM:** Instructions Manual.
- **PTO:** Power take off.

**GENERAL INFORMATION  
AND GUIDELINES**

 **ATTENTION:** Commission the machine only after having carefully read this Use and maintenance manual.

**TECHNICAL ASSISTANCE**

The **CARON** Company places the Technical Assistance Service at the customer's disposal in order to solve any problem concerning the use and maintenance of their machines.

Customers may send their requests, to:

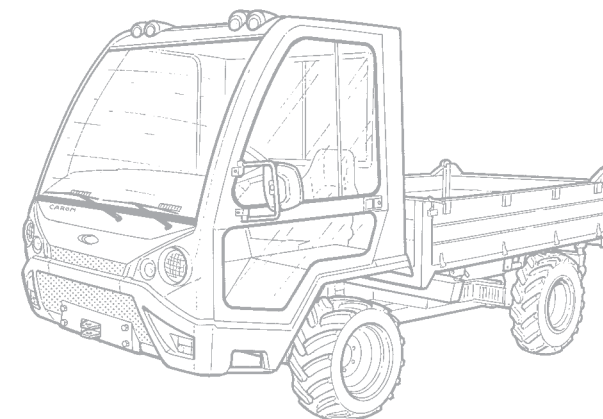
**SPARE PARTS**

**CARON** distributes its ORIGINAL SPARE PARTS by means of the local Distributors. The orders must be made consulting the Spare Parts Catalogue which is available in the local distributor's main office.

 **The non use of original spare parts can damage the machine or injure persons. CARON declines every liability in this case.**



**FR** **GLOSSAIRE**

- **EPI:** Équipement de Protection Individuelle.
- **MI:** Manuel d'Instructions.
- **PDF:** Prise de Force.

**INFORMATIONS ET  
NORMES GENERALES**

 **ATTENTION:** Utiliser pour la première fois uniquement après avoir consulté attentivement le manuel d'utilisation et d'entretien.

**ASSISTANCE TECHNIQUE**

**CARON** met à disposition de ses clients son Service d'Assistance Technique pour résoudre n'importe quel problème concernant l'utilisation et la manutention de ses machines.

Les clients peuvent signaler leurs demandes à:

**PIECES DE RECHANGE**

**CARON** distribue ses pièces de rechange originales à travers les Concessionnaires de zone. Les commandes doivent être effectuées en consultant le Catalogue des Pièces de Rechange disponibles auprès du Concessionnaire de zone.

 **Le fait de ne pas utiliser des pièces de rechange originales peut causer des dommages à la machine et aux personnes, dans ce cas l'entreprise Caron décline toute responsabilité.**

**DE** **GLOSSAR**

- **PSA:** Persönliche Schutzausrüstung.
- **BH:** Benutzerhandbuch.
- **PTO:** Zapfwelle.

**ALLGEMEINE INFORMATIONEN  
UND VORSCHRIFTEN**

 **ACHTUNG:** Vor der ersten Benutzung der Maschine die Betriebs- und Wartungsanleitung sorgsam lesen.

**KUNDENSERVICE**

Die Firma **CARON** stellt ihren Kunden einen technischen Kundendienst zur Verfügung, um jede Art von Problem hinsichtlich des Gebrauchs und der Wartung ihrer Maschinen lösen.

Kundenanfragen können an folgende Adresse gerichtet werden:

**OFFICINE BREVETTI CARON S.R.L.**

36060 Pianezze S. Lorenzo (Vicenza) Italy  
Phone +39 0424 470300 r. a. - Fax +39 0424 781096  
E-mail: [info@caron.it](mailto:info@caron.it) - [www.caron.it](http://www.caron.it)

**ERSATZTEILE**

Die Firma **CARON** vertreibt ihre ORIGINALERSATZTEILE über Gebietsvertrags Händler. Bei Bestellungen verwenden Sie bitte den Ersatz-teilekatalog, der bei den Gebietsvertrags Händlern erhältlich ist.

 **Der Gebrauch von Nicht-Originalersatzteilen kann Schäden an der Maschine oder an Personen verursachen, wofür die Firma Caron dann nicht verantwortlich gemacht werden kann.**

**ES** **GLOSARIO**

- **DPI:** Dispositivo de Protección Individual.
- **MI:** Manual de Instrucciones.
- **PDP (TDP):** Toma de Potencia.

**INFORMACIONES Y  
NORMAS GENERALES**

 **ATENCIÓN:** Utilice por primera vez la máquina sólo después de haber consultado atentamente el Manual de uso y mantenimiento.

**ASISTENCIA TÉCNICA**

La Compañía **CARON** pone a disposición de sus clientes el Servicio de Asistencia Técnica para resolver cualquier problema relacionado con el uso y el mantenimiento de los vehículos.

En caso de inquietudes o solicitudes dirigirse a:

**REPUESTOS**

La Compañía **CARON** distribuye los repuestos originales a través de los Concesionarios. Los pedidos deberán ser efectuados consultando el Catálogo de Repuestos disponible en el Concesionario más cercano.

 **El uso de piezas de recambio no originales puede causar daños a personas o a la máquina; en este caso, la Empresa Caron declina cualquier responsabilidad.**

**IT RIPARAZIONI**

Per eventuali riparazioni o revisioni che comportino operazioni di una certa complessità, è necessario rivolgersi al Rivenditore di Zona che dispone di personale specializzato oppure direttamente alla **CARON**, che è comunque a disposizione per assicurare una pronta ed accurata assistenza tecnica e tutto ciò che può essere utile per ottenere il regolare funzionamento della macchina.

**DOCUMENTAZIONE**

Per ogni macchina è disponibile la seguente documentazione:

- MANUALE DI ISTRUZIONI CON ALLEGATO CERTIFICATO DI GARANZIA
- MANUALE USO E MANUTENZIONE DEL MOTORE

**EN REPAIRS**

For eventual repairs or revisions that involve complicated procedures, it will be necessary to contact your Local Distributor who certainly employs skilled personnel that is acquainted with the machine, or directly contact **CARON**, who will always be available to guarantee an immediate and accurate technical assistance, besides giving you all that need to achieve a good function of the machine.

**NOTE**

The following technical literature is delivered with each **CARON** machine:

- Operator's Manual WITH CERTIFICATE OF GUARANTEE
- ENGINE OPERATING AND SERVICE MANUAL

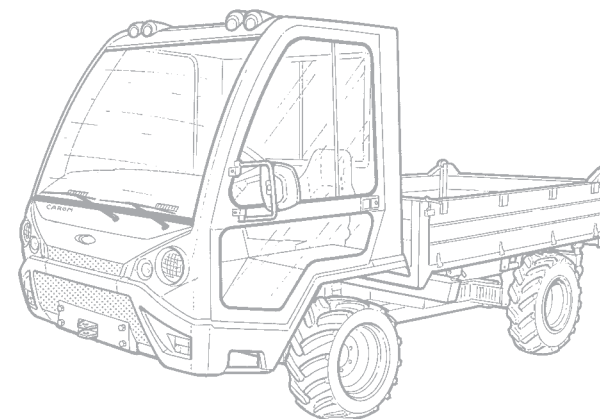



## **FR** REPARATIONS

Pour d'éventuelles réparations ou révisions qui comportent des opérations d'une certaine complexité, il est nécessaire de s'adresser au Concessionnaire de Zone qui dispose d'un personnel spécialisé, ou bien directement à **CARON**, qui est de toute façon à disposition pour assurer une assistance technique rapide et efficace et, tout ce qui peut-être utile pour obtenir le fonctionnement régulier de la machine

## **DOCUMENTATION**

Pour chaque machine, la documentation suivante est disponible:

- MANUEL D'UTILISATION AVEC EN ANNEXE CERTIFICAT DE GARANTIE
- MANUEL D'UTILISATION ET D'ENTRETIEN DU MOTEUR

## **DE** REPARATUREN

Für eventuelle schwierigere Reparaturen oder Überholungen wenden Sie sich bitte an den Gebietsvertrags Händler, der über Fachpersonal verfügt, oder direkt an die **CARON**, die jederzeit zu Ihrer Verfügung steht, um einen prompten und zuverlässigen Kundendienst sowie alles weitere, das für den ordentlichen Betrieb der Maschine nötig ist, zu gewährleisten.

## **DOKUMENTATION**

Jede Maschine ist mit folgender Dokumentation versehen:

- BETRIEBSANLEITUNG MIT GARANTIESCHEIN IM ANHANG
- MOTOR GEBRAUCHS-UND WARTUNGSANLEITUNG

## **ES** REPARACIONES

Para eventuales reparaciones o revisiones complejas, será necesario dirigirse al concesionario más cercano que cuente con personal autorizado, o directamente a la Compañía **CARON**, la cual estará a disposición del cliente para asegurar una rápida y cuidadosa asistencia técnica y todo aquello que pueda ser útil para el correcto funcionamiento del vehículo.

## **DOCUMENTACIÓN**

Para cada vehículo existe la siguiente documentación disponible:

- MANUAL DE INSTRUCCIONES CON EL CERTIFICADO DE GARANTÍA ADJUNTADO
- MANUAL DE USO Y MANTENIMIENTO DEL MOTOR

**IT IDENTIFICAZIONE DELLA MACCHINA**

Ogni macchina è dotata di una targhetta per l'identificazione posta all'interno della cabina sul lato destro (Fig. 1).

Il numero matricola è punzonato anche sullo snodo centrale (Fig. 2).

I codici identificativi del motore sono stampigliati dal Costruttore su un'apposita targhetta posta sul motore.

**EN MACHINE IDENTIFICATION**

Each machine has an identification tag which you will find inside the cabin, on the right side (Fig. 1).

The registration number is also punched on the central joint (Fig. 2).

The engine's identification codes are printed on specific plate by the Manufacturer and placed on the engine.

	
<b>OFFICINE BREVETTI CARON S.R.L.</b>	
36060 PIANEZZE S. LORENZO (VICENZA) ITALIA	
TIPO	
TYPE	
NUMERO	
NUMBER	
IDENTIFICAZIONE N.	
IDENTIFICATION N.	
MASSA TOTALE AMMISSIBILE KG	
TOTAL PERMISSIBLE MASS KG	
CARICO AMMISSIBILE ASSE ANTER. KG	
PERMISSIBLE FRONT AXLE LOAD KG	
MASSA TOTALE AMMISSIBILE KG	
TOTAL PERMISSIBLE MASS KG	
MASSA RIMORCHIO AMMISSIBILE:	
PERMISSIBLE TOWABLE MASS:	
NON FRENATA KG	
UNBRAKED KG	
FRENATA INDIPENDENTE KG	
INDEPENDENTLY BRAKED KG	
FRENATA AD INERZIA KG	
INERTIA BRAKED KG	
FRENATA ASSISTITA KG	
ASSISTED BRAKE KG	

Fig./Abb. 1

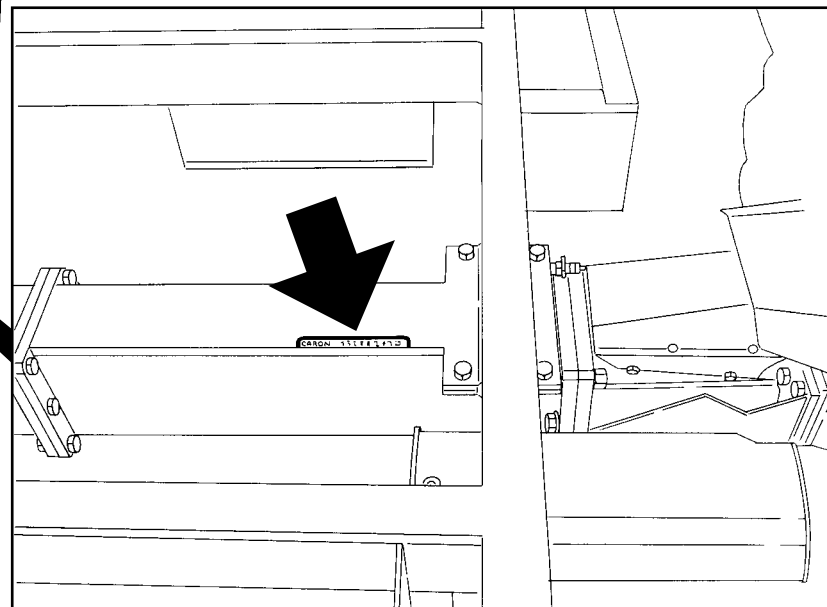
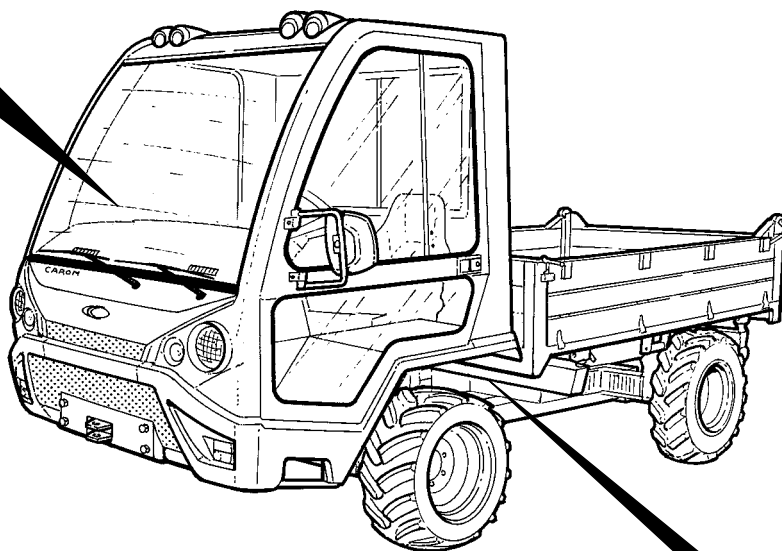

Fig./Abb. 2

**FR****IDENTIFICATION  
DE LA MACHINE**

Chaque machine est dotée d'une petite plaque pour l'identification, à l'intérieur de la cabine sur le côté droit (**Fig. 1**).

Le numéro matricule est poinçonné également sur la rotule centrale (**Fig. 2**).

Les codes d'identification du moteur sont imprimés par le fabricant sur une plaque placée sur le moteur.

**DE****IDENTIFIKATION  
DER MASCHINE**

Jede Maschine ist mit einem Maschinen-schild versehen, das sich im Innern der Fahrkabine rechts befindet (**Abb. 1**).

Die Matrikelnummer ist auch auf das Hauptgelenk gestanzt (**Abb. 2**).

Die Identifizierungscodes des Motors sind vom Hersteller auf ein entsprechendes Schild am Motor eingestanzt.

**ES****IDENTIFICACIÓN  
DE LA MÁQUINA**

Cada vehículo está dotado de una placa de identificación situado en el interior de la cabina, concretamente en el lado derecho (**Fig. 1**).

El número de matrícula está inscrito también en la articulación central (**Fig. 2**).

Los códigos de identificación del motor están estampados por el Fabricante en una placa situada en el motor.

**IT** **NORME DI GARANZIA**

La macchina costruita dalla **Ditta CARON** è garantita **per 12 mesi consecutivi** dalla data di acquisto, purché venga impiegata secondo le prescrizioni contenute nel libretto Uso e Manutenzione e sia sottoposta a condizioni di lavoro normali. Entro i suddetti termini la **CARON** si impegna a fornire gratuitamente pezzi di ricambio di quelle parti che, a giudizio della **CARON** o di un suo rappresentante a ciò autorizzato, presentino difetti di fabbricazione o di materiale; oppure, a suo insindacabile giudizio, ad effettuare la riparazione direttamente o a mezzo di personale autorizzato.

Il diritto alla Garanzia decade qualora il veicolo sia stato impiegato senza rispettare le prescrizioni e le limitazioni contenute nel manuale di istruzioni, oppure qualora la macchina sia stata riparata, smontata o modificata da officine non autorizzate.

La Garanzia della macchina deve intendersi solo ed esclusivamente per quei particolari i quali, per la loro natura, non sono soggetti a rapido consumo. Per quelle parti e quegli accessori presenti nella macchina, ma che non sono stati fabbricati dalla **CARON** sarà applicabile la Garanzia fornita dal fabbricante di tali parti od accessori, nei limiti in cui essa è ottenibile dalla **CARON**.

La responsabilità della **CARON** è strettamente limitata alla fornitura di ricambi o alla riparazione di parti difettose con esclusione di qualsiasi responsabilità per altre spese, danni e perdite dirette o indirette derivanti dall'uso o dalla impossibilità di uso della macchina, sia totale che parziale.

 **La Ditta CARON esaminerà le eventuali domande di garanzia solo se in possesso del certificato allegato che dovrà essere reso alla Sede della CARON debitamente compilato, tassativamente entro 15 giorni dalla consegna della macchina.**

**EN** **GUARANTEE**

The machine made by Ditta **CARON**, is guaranteed **for 12 consecutive months** from the date of purchase, provided that it is used according to the instructions contained in the use and maintenance handbook and is subjected to normal conditions of work. Within the above terms **CARON** undertakes to supply free of charge replacements for those parts which, in the opinion of **CARON** or one of its representatives thereto authorized, are found to be defective in material or workmanship or, to effect repair either directly or through authorized personnel, at its own discretion.

The Guarantee shall be voided if the vehicle has been employed without complying with the instructions and the limits set forth in the operator's manual or if the machine has been repaired, dismantled or modified by unauthorized workshops.

The Guarantee of the machine shall be understood to apply only and exclusively to those parts which by their nature are not subject to rapid wear. For those parts and accessories present in the machine, but which have not been made by **CARON** the Guarantee supplied by the maker of such parts or accessories shall apply within the limits in which it can be obtained by **CARON**.

**CARON's** liability is strictly limited to the supply of replacement parts or to repair of faulty parts with exclusion of any other liability and obligation for other expenses, damages and losses, whether direct or indirect, arising from use or the impossibility of use of the machine, whether total or partial.

 **CARON will examine any requests under the guarantee only if it is in possession of the attached guarantee card, which must be returned to this Office, duly filled out, without fail within 15 days after delivery of the machine.**

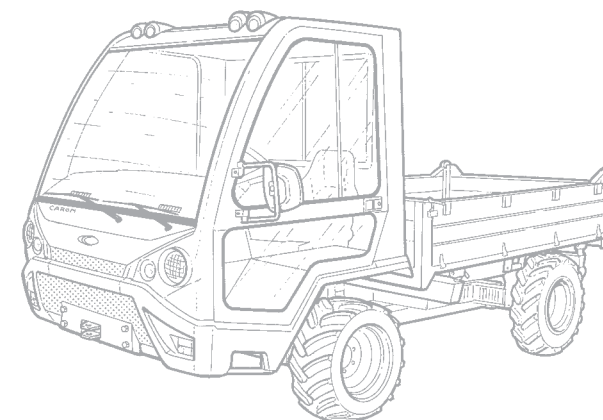

**FR** **NORMES DE GARANTIE**

La machine construite par l'Entreprise **CARON** est garantie **12 mois consécutifs** à partir de la date d'achat, à condition qu'elle soit employée selon les recommandations contenues dans le livret Usage et Entretien et soumise aux conditions normales de travail. Parmi les termes susnommés **CARON** s'engage à fournir gratuitement des pièces de rechange de ces parties qui, selon le jugement de **CARON** ou un de ses représentants alors autorisé, présentent des défauts de fabrication ou de matériel; ou bien, d'après un jugement incontestable, à effectuer la réparation directement ou par un personnel autorisé. Le droit de Garantie se termine dans le cas où le véhicule a été employé sans respecter les recommandations et les limitations contenues dans le manuel d'utilisation, ou bien au cas où la machine a été réparée, démontée ou modifiée par des ateliers non autorisés. La Garantie de la machine se rapporte seulement et exclusivement à ces détails-ci qui, de part leur nature, ne sont pas sujets à une consommation rapide. Pour ces parties et ces accessoires présents dans la machine mais qui n'ont pas été fabriqués par **CARON**, on appliquera la Garantie fournie par le fabricant de ces parties ou accessoires dans les limites d'obtention de celle-ci de la part de **CARON**. La responsabilité de **CARON** est strictement limitée à la fourniture de pièces de rechange ou à la réparation de pièces défectueuses à l'exception de toute autre responsabilité pour d'autres dépenses dommages et pertes directes ou indirectes dues à l'utilisation ou à l'impossibilité d'utilisation de la machine, aussi bien totale que partielle.

 **L'Entreprise CARON examinera les éventuelles demandes de garantie seulement si elle est en possession du certificat joint qui devra être rendu au Siège de CARON dûment rempli et obligatoirement dans un délai de quinze jours à partir de la livraison de la machine.**

**DE** **GARANTIENORMEN**

Die von der Firma **CARON** hergestellte Maschine, ist **für 12 Monate** ab Kauf-datum garantiert, sofern die Maschine gemäss der im Betriebs- und Wartungshandbuch enthaltenen Vorschriften verwendet wird und normalen Betriebsverhältnissen unterworfen ist. Innerhalb der obengeführten Termine, verpflichtet sich die Firma **CARON** zum kostenlosen Ersatz derjenigen Teile, die nach Beurteilung der Firma **CARON**, oder eines ihrer dazu ermächtigten Vertreter, Herstellungsfehler oder mangelhafte Werkstoffe aufweisen, oder, nach ihrer unwiderleglichen Beurteilung, zur direkten Instandsetzung oder durch ermächtigte Werkstätten. Die Garantie erlischt, wenn das Fahrzeug ohne Beachtung der im Betriebs- und Betriebsanleitung enthaltenen Vorschriften von unbefugten Werkstätten repariert, demontiert oder geändert wurde. Die Garantie dieser Maschine versteht sich nur und ausschliesslich für diejenigen Bestandteile, die nach Art Ihrer Verwendung keiner vorzeitigen Abnutzung unterliegen. Für die Teile und das mit der Maschine gelieferte Zubehör, jedoch nicht von der Fa. **CARON** hergestellt wird die vom Lieferanten dieser Teile oder Zubehör gegebene Garantie gewährt, in den von der Fa. **CARON** erreichbaren Grenzen. Die Verantwortung der Firma **CARON** ist streng auf die Ersatzteillieferung oder auf die Instandsetzung der defekten Teile begrenzt, unter Ausschluss des Vertragsrücktritts oder irgendwelcher weiteren Haftung und Verpflichtung für weitere Kosten, Schäden und direkte und indirekte Verluste, welche durch den Gebrauch oder die Gebrauchsunmöglichkeit der Maschine entstehen, sowohl gänzlich als auch teilweise.

 **Die Firma CARON wird eventuelle Garantieforderungen nur dann berücksichtigen, wenn das beiliegende Garantiezeugnis in ihren Besitz gelangt ist. Das ausgefüllte Garantiezeugnis muss der Firma CARON unbedingt innerhalb von 15 Tagen ab Uebernahme der Maschine zugestellt werden.**

**ES** **NORMAS DE GARANTÍA**

El vehículo construido por la **Compañía CARON** cuenta con una garantía **de 12 meses consecutivos** a partir de la fecha de compra, siempre que éste sea utilizado según las instrucciones contenidas en el presente manual de Uso y Mantenimiento y sea utilizado en condiciones de trabajo normal. Dentro de dichos términos la **Compañía CARON** se compromete a suministrar gratuitamente repuestos de las partes que, a juicio de la **Compañía CARON** o de un representante suyo autorizado, presenten defectos de fabricación o de material; o efectuar las reparaciones directamente o a través de un medio autorizado según juicio irrefutable de la **Compañía**. El derecho de Garantía decae si el vehículo es usado sin respetar las recomendaciones y limitaciones contenidas en el presente manual de instrucciones, o en el caso en que el vehículo sea reparado, desmontado, o modificado por talleres no autorizados. La Garantía del vehículo cubrirá sólo y exclusivamente aquellas partes que por naturaleza propia no están sujetas al rápido desgaste. A las piezas y accesorios presentes en el vehículo pero no fabricados por la **Compañía CARON**, será aplicable la Garantía dada por el fabricante de dichas piezas o accesorios, dentro de los límites que esta se pueda ser obtenida por la **Compañía CARON**. La responsabilidad de la **Compañía CARON** e estrictamente limitada al suministro de repuestos o a la reparación de piezas defectuosas excluyendo cualquier tipo de responsabilidad por otros gastos, daños, o pérdidas directas o indirectas derivadas del uso o de la imposibilidad de uso del vehículo, ya sea total o parcial.

 **La Compañía CARON examinará eventuales reclamos de garantía sólo si posee el certificado anexo que deberá ser enviado a la Sede de la Compañía CARON correctamente relleno, con un plazo no superior a 15 días a partir de la entrega del vehículo.**

**IT****SIMBOLI**

I pittogrammi posti sulla macchina contengono informazioni/prescrizioni molto importanti particolarmente per quanto riguarda la sicurezza.

**Il mancato rispetto può comportare:**

- Pericoli per l'incolumità degli operatori.
- Danneggiamento della macchina.
- Perdita della Garanzia contrattuale.
- Declinazione delle responsabilità del Costruttore.

I pittogrammi devono essere sempre visibili e leggibili, è necessario quindi provvedere periodicamente alla loro pulizia con un panno umido, alla sostituzione di quei pittogrammi che non risultassero più leggibili o danneggiati.

**PITTOGRAMMI RELATIVI ALLA SICUREZZA**

- I pittogrammi contenuti in un triangolo indicano **PERICOLO**.
- I pittogrammi contenuti in un cerchio impongono un **DIVIETO/OBBLIGO**.

In questa sezione è descritta l'esatta localizzazione del pericolo e la posizione dei relativi pittogrammi di avvertimento.



**Prima di utilizzare la macchina è necessario conoscere il significato dei seguenti pittogrammi.**

- In caso di sostituzione di parti della macchina in cui sono presenti pittogrammi è obbligatorio ripristinarli nelle posizioni corrette.
- I pittogrammi sono reperibili presso i nostri Rivenditori.

**EN****SYMBOLS**

The pictograms on the machine contain extremely important information/requirements, particularly with regard to safety.

**Non-compliance can lead to:**

- Danger for the operator's safety.
- Damaging the machine.
- Loss of Contractual warranty.
- Declination of Manufacturer liability.

The pictograms must always be visible and legible. Periodically clean them using a damp cloth and replace any pictograms that are no longer legible or are damaged.

**PITTOGRAMMS RELATING TO SAFETY**

- The pictograms contained in a triangle indicate **HAZARD**.
- The pictograms contained in a circle impose a **PROHIBITION/OBLIGATION**.

The exact location of the hazard and position of relative warning pictograms is described in this section.



**The meaning of the following pictograms must be known before using the machine.**

- In case machine parts with pictograms present are replaced, restore them in their correct positions.
- The pictograms can be obtained from our Retailers.

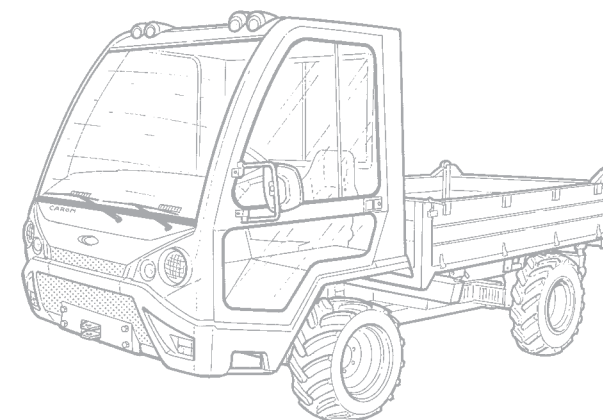

## FR SYMBOLES

Les pictogrammes placés sur la machine contiennent des informations/ prescriptions très importantes, notamment concernant la sécurité.

### Le non respect peut engendrer:

- Des dangers pour la sécurité des opérateurs.
- L'endommagement de la machine.
- La perte de garantie contractuelle.
- Le déclin de la responsabilité du fabricant.

Les pictogrammes doivent être toujours visibles et lisibles. Il est donc nécessaire de procéder régulièrement à leur nettoyage avec un chiffon humide, et au remplacement des pictogrammes qui ne seraient plus lisibles ou qui seraient endommagés.

## PICTOGRAMMES DE SÉCURITÉ

- Les pictogrammes contenus dans un triangle indiquent **DANGER**.
- Les pictogrammes contenus dans un cercle imposent une **INTERDICTION/OBLIGATION**.

Cette section décrit l'emplacement exact du danger et la position des pictogrammes de mise en garde.



**Avant d'utiliser la machine, il est nécessaire de connaître la signification des pictogrammes suivants.**

- En cas de remplacement de parties de la machine où sont présents des pictogrammes, il est obligatoire de les restaurer dans la position correcte.
- Les pictogrammes sont disponibles auprès de nos Revendeurs.

## DE ZEICHEN

Die Zeichensymbole an der Maschine enthalten Informationen/Vorschriften, die von außerordentlicher Wichtigkeit für die Sicherheit sind.

### Ihre Missachtung kann Folgendes verursachen:

- Gefahren für die körperliche Unversehrtheit der Bediener.
- Beschädigung der Maschine.
- Verlust der vertraglichen Garantie.
- Haftungsausschluss des Herstellers.

Die Zeichensymbole müssen immer sichtbar und lesbar sein, sie müssen daher regelmäßig mit einem feuchten Tuch gereinigt werden, und sie müssen ausgewechselt werden, wenn sie nicht mehr lesbar oder beschädigt sind.

## ZEICHENSYMBOLLE ZUR SICHERHEIT

- Zeichensymbole in einem Dreieck zeigen eine **GEFAHR** an.
- Zeichensymbole in einem Kreis zeigen ein **VERBOT/ GEBOT** an.

In diesem Abschnitt werden die genaue Stelle der Gefahr und die Position der entsprechenden Zeichensymbole mit der Warnung davor beschrieben.



**Vor der Benutzung der Maschine müssen die Bedeutungen folgender Zeichensymbole bekannt sein.**

- Im Fall eines Austausch von Maschinenteilen, auf denen Zeichensymbole vorkommen, müssen sie wieder an der richtigen Stelle angebracht werden.
- Die Zeichensymbole können bei unserem Händler nachgefragt werden.

## ES SÍMBOLOS

Los pictogramas presentes en la máquina contienen información/ prescripciones muy importantes, en particular por lo que se refiere a la seguridad.

### El incumplimiento puede comportar:

- Peligros para la integridad física de los operarios.
- Daños en la máquina.
- Pérdida de la Garantía contractual.
- Eliminación de las responsabilidades del Fabricante.

Los pictogramas deben estar siempre visibles y ser legibles; por tanto, es necesario limpiarlos periódicamente con un paño húmedo y sustituir aquellos que ya no sean legibles o estén estropeados.

## PICTOGRAMAS RELATIVOS A LA SEGURIDAD

- Los pictogramas contenidos en un triángulo indican **PELIGRO**.
- Los pictogramas contenidos en un círculo imponen una **PROHIBICIÓN/OBLIGACIÓN**.

En esta sección, se describe la localización exacta del peligro y la posición de los correspondientes pictogramas advertencia.



**Antes de utilizar la máquina, es necesario conocer el significado de los siguientes pictogramas.**

- En caso de sustitución de partes de la máquina en las que hay pictogramas, es obligatorio volverlos a colocar en sus posiciones correctas.
- Los pictogramas pueden localizarse en nuestros Revendedores.



Prima della messa in servizio leggere sempre il Manuale delle istruzioni.

Always read the Instructions manual before commissioning.

Avant la mise en service, lire toujours le manuel d'instructions.

Bevor die Maschine in Betrieb genommen wird, ist immer das Betriebshandbuch zu lesen.

Antes de poner en funcionamiento la máquina, lea el Manual de Instrucciones.

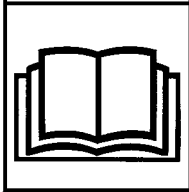

Non avvicinare le mani alle cinghie di trasmissione.

Do not near hands to transmission belts.

Ne jamais approcher les mains des courroies de transmission.

Die Hände nicht in die Nähe der Antriebsriemen halten.

No acerque las manos a las correas de transmisión.

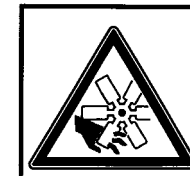
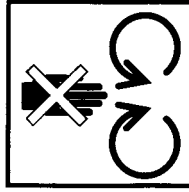

Pericolo di impigliamento e di taglio. Non avvicinare le mani alle pale delle ventole.

Danger of entanglement and cut. Do not near hands to fan blades.

Danger d'emprisonnement et de coupure. Ne pas approcher les mains des hélices des ventilateurs.

Gefahr von Verstrickungen und Schnittgefahr. Die Hände nicht in Nähe der Gebläseschaufeln halten.

Peligro de engancho y de corte. No acerque las manos a las aspas de los ventiladores.

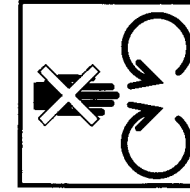

Spegnere la macchina prima di effettuare interventi di riparazione o manutenzione.

Switch off the machine before carrying out maintenance or repair operations.

Éteindre la machine avant d'effectuer des interventions de réparation ou d'entretien.

Die Maschine abschalten, bevor Reparatur- oder Wartungsarbeiten vorgenommen werden.

Apague la máquina antes de efectuar operaciones de reparación o mantenimiento.

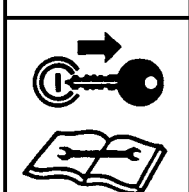

Innestare il freno di stazionamento quando si arresta la macchina.

Activate the parking brake when machine stops.

Enclencher le frein de stationnement quand on arrête la machine.

Die Handbremse anziehen, wenn die Maschine angehalten wird.

Coloque el freno de estacionamiento cuando detenga la máquina.

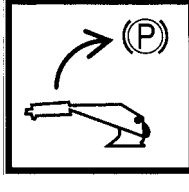

Pericolo getti di vapore.

Vapour jets danger.

Danger: jets de vapeur.

Gefahr von Dampfstrahlen.

Peligro de chorros de vapor.

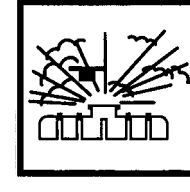

Pericolo di esplosione! Collegamenti errati dei cavi ponte possono provocare un'esplosione con conseguenti gravi infortuni anche mortali.

Danger of explosion! Incorrect jumper cables connections can cause an explosion with serious, even mortal, injuries.

Danger d'explosion ! Des branchements erronés des câbles de démarrage peuvent provoquer une explosion avec comme conséquence de graves accidents éventuellement mortels.

Explosionsgefahr! Ein falscher Anschluss der Batteriekabel kann eine Explosion auslösen mit schweren, auch tödlichen, Verletzungen.

¡Peligro de explosión! Las conexiones incorrectas de los cables del puente pueden provocar una explosión y, consiguientemente, accidentes graves, incluso mortales.



Organi pericolosi in movimento. Non fare mai lavorare la macchina senza le protezioni antiinfortunistiche. Utilizzare sempre cardani muniti di apposite protezioni.

Dangerous parts in motion. Never let the machine work without the accident-prevention protections. Always use card shafts equipped with specific protections.

Organes dangereux en mouvement. Ne jamais faire travailler la machine sans les protections contre les accidents. Utiliser toujours des cardans munis des protections adéquates.

Gefährliche bewegte Teile. Niemals mit der Maschine ohne Unfallverhütungsvorrichtungen arbeiten. Immer Kardanwellen mit entsprechenden Schutzvorrichtungen benutzen.

Órganos peligrosos en movimiento. No ponga en funcionamiento la máquina sin las protecciones contra accidentes. Utilice siempre cardanes dotados de las oportunas protecciones.

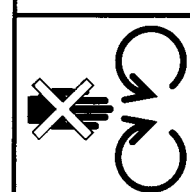





Non avvicinarsi mai alla zona di schiacciamento fintanto che le parti possono muoversi.

Never go near the crushing area for as long as the parts can move.

Ne jamais s'approcher de la zone d'écrasement pendant que les parties bougent.

Sie niemals in den Quetschungsbereich begeben, solange die Teile sich bewegen können.

No se aproxime nunca a la zona de arrollamiento ya que las partes pueden moverse.

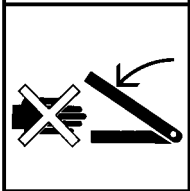

Inserire il supporto prima di accedere nella zona pericolosa.

Insert support before accessing the dangerous area.

Insérer le support avant d'accéder à la zone dangereuse.

Die Halterung einführen bevor man sich in den Gefahrenbereich begibt.

Introduzca el soporte antes de acceder a la zona peligrosa.



Indossare le cinture di sicurezza.

Wear seat belts.

Porter les ceintures de sécurité.

Sicherheitsgurte tragen.

Póngase los cinturones de seguridad.

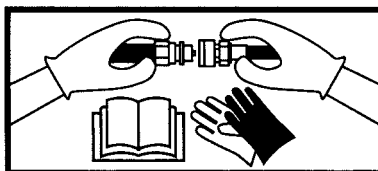

Indossare i guanti di protezione quando si opera con i giunti oleodinamici e leggere il MI prima di operare con le componenti idrauliche.

Wear protective gloves when working with hydraulic joints and read the IM before working with hydraulic components.

Porter les gants de protection quand on travaille avec les joints oléodynamiques et lire le MI avant de travailler avec les composants hydrauliques.

Schutzhandschuhe tragen, wenn an den Hydraulikanschlüssen gearbeitet wird und vor der Arbeit mit hydraulischen Teilen das BH lesen.

Colóquese los guantes de protección cuando trabaje con juntas oleodinámicas y lea el MI antes de trabajar con los componentes hidráulicos.

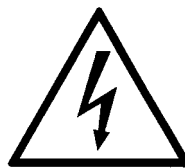

Pericolo di folgorazione.

Danger of electrocution.

Danger d'électrocution.

Stromschlaggefahr.

Peligro de electrocución.



Non usare fiamme libere e non fumare.

Never use naked flames and do not smoke.

Ne pas utiliser de flammes libres et ne pas fumer.

Keine offenen Flammen benutzen und nicht rauchen.

No use llamas abiertas y no fume.



Pericolo di superfici ad alte temperature.

Danger of high temperature surfaces.

Danger: surfaces à températures élevées.

Gefahr von heißen Oberflächen.

Peligro de superficie a altas temperaturas.

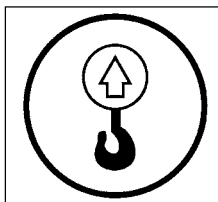

Punto di sollevamento. Per sollevare il cassone, collegare i dispositivi di sollevamento ai punti di sollevamento.

Hoisting point. Connect the hoisting devices to the hoisting points to hoist the caisson.

Point de levage. Pour soulever la benne, raccorder les dispositifs de levage sur les points de levage.

Hebepunkte. Zum Anheben des Kippaufbaus, die Hebevorrichtungen an die Hebestellen anschlagen.

Punto de elevación. Para levantar la caja, conecte los dispositivos de elevación en los puntos de elevación.

**POSIZIONE PITTGRAMMI SULLA MACCHINA / POSITION OF PICTOGRAMS ON MACHINE / POSITION DES PICTOGRAMMES SUR LA MACHINE  
POSITION DER ZEICHENSYMBOL AN DER MASCHINE / POSICIÓN DE LOS PICTOGRAMAS EN LA MÁQUINA**

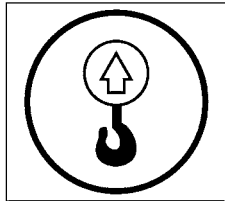

1

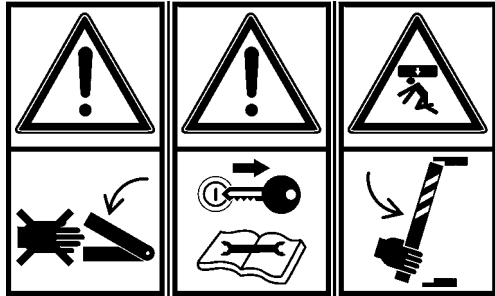

2

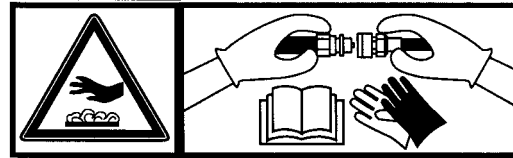

3



4



5



6

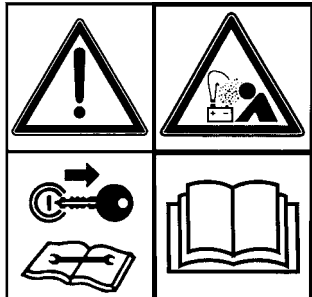

7

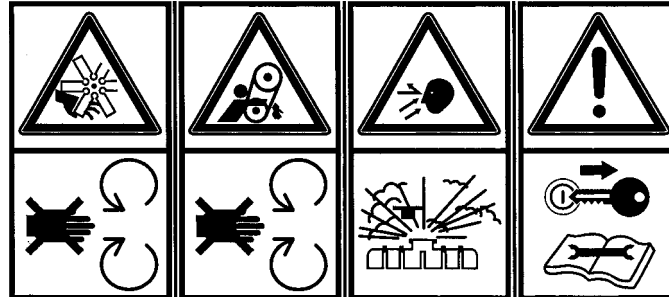

8

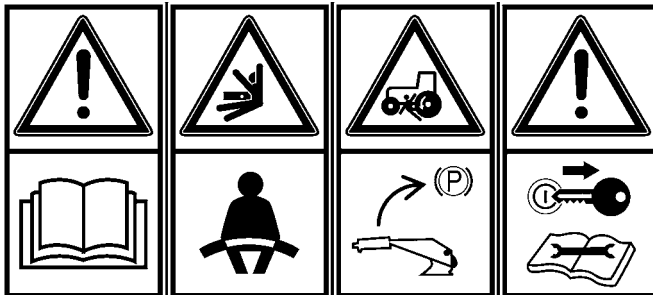

9



10

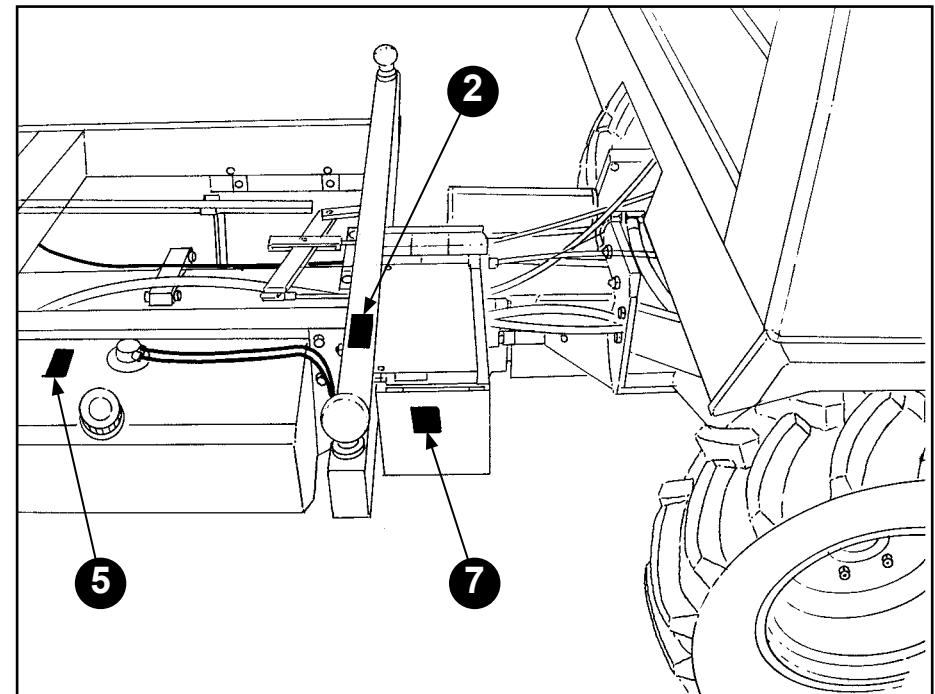

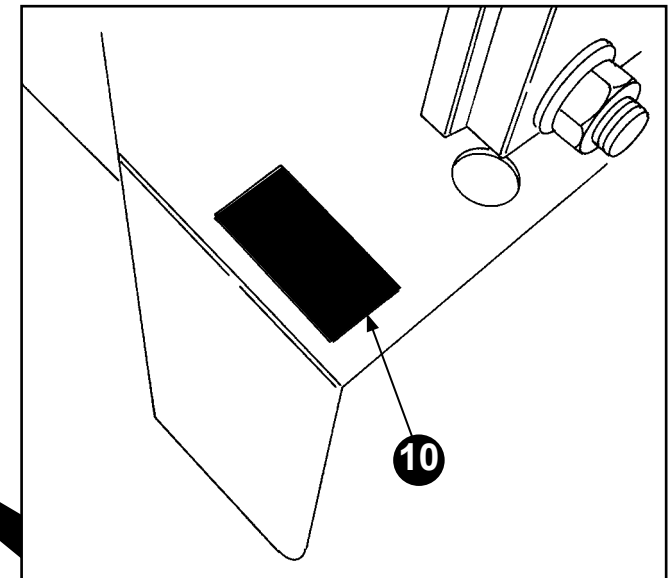
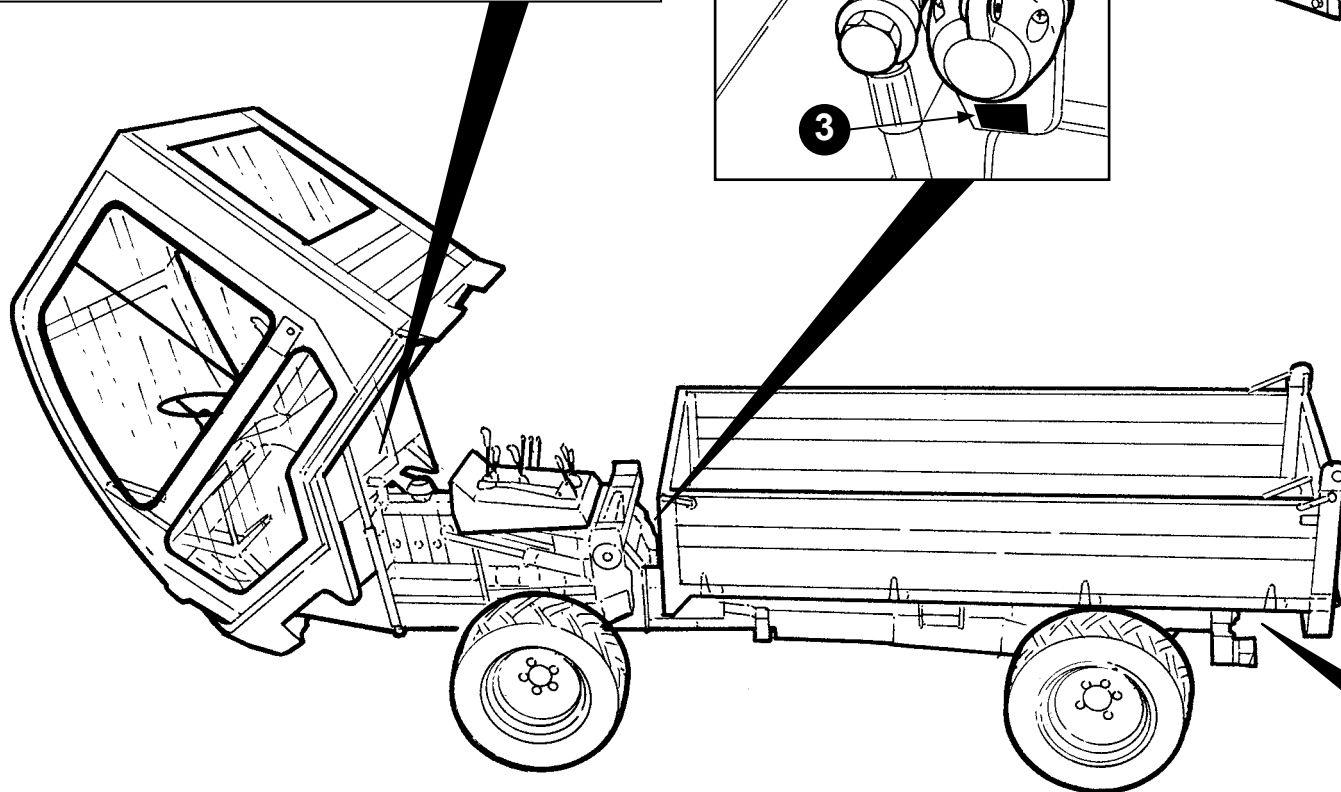
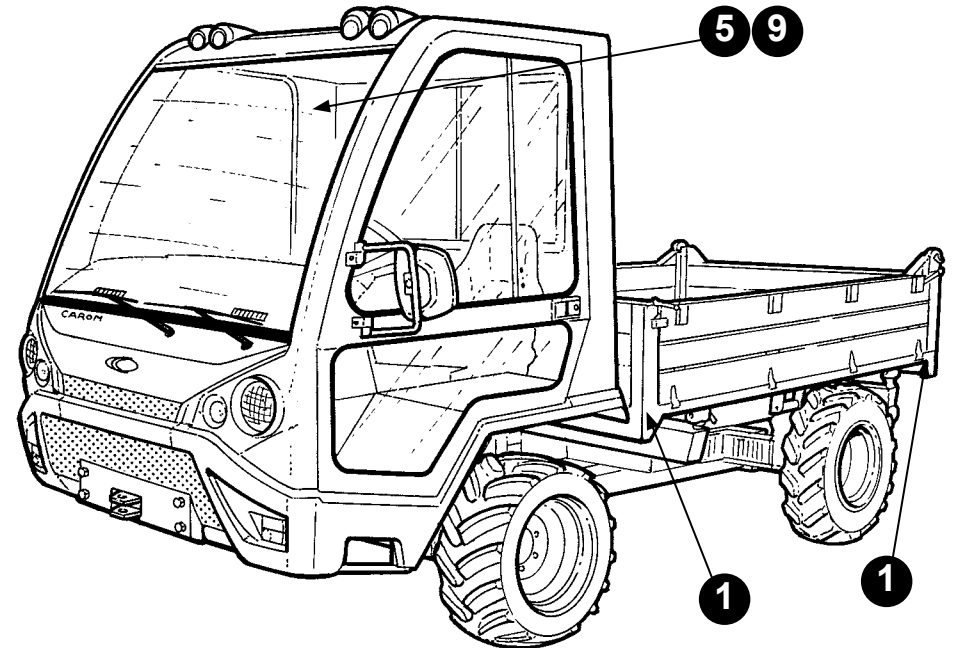
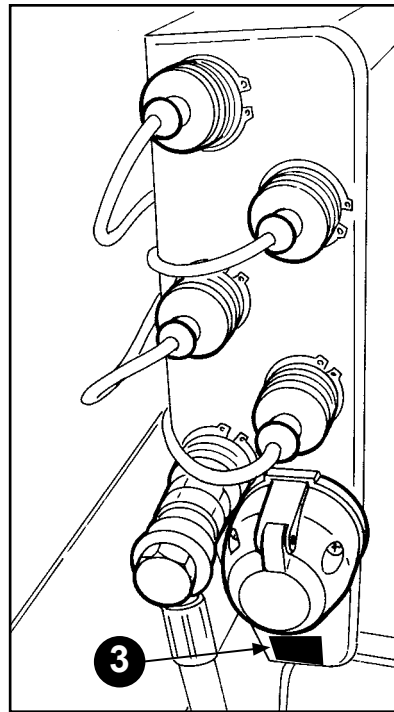
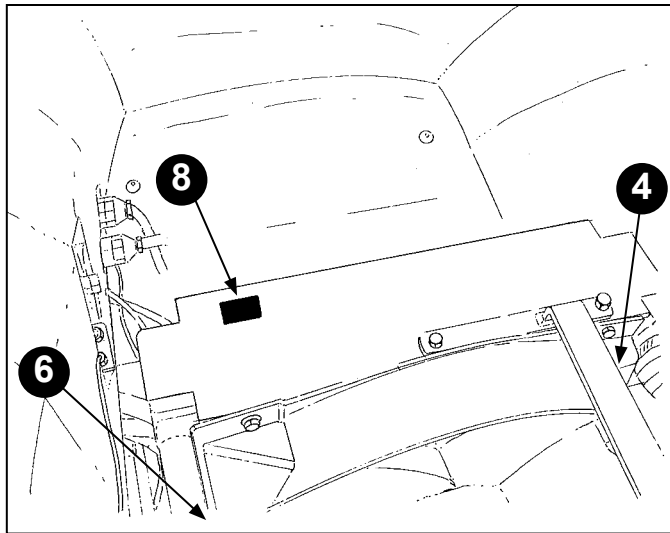

IT

SICUREZZA

**INDICAZIONI GENERALI**

- Qualora la macchina debba essere arrestata per motivi di manutenzione/riparazione apporre un cartello con indicato il divieto di utilizzo della macchina.
- Evitare qualsiasi contatto della pelle con combustibili liquidi, oli lubrificanti, acidi, solventi, ecc. Gran parte di tali prodotti contengono sostanze potenzialmente nocive per la salute.
- Utilizzare sempre i DPI specifici durante le operazioni di rifornimento, regolazione e manutenzione della macchina e comunque sempre le scarpe anti infortunistiche.
- Evitare fuoriuscite, durante i rifornimenti di liquido di raffreddamento, carburante, olio lubrificante, olio freni, ecc. Nel caso pulire subito e accuratamente le eventuali tracce.
- Riparare immediatamente qualsiasi perdita di liquidi che si dovesse verificare.
- Nel caso si rendano necessarie operazioni di saldatura proteggere opportunamente i tubi flessibili e manicotti in gomma poichè le scintille di materiale rovente potrebbero danneggiarli, con conseguenti perdite di oli, liquidi di raffreddamento, ecc. Staccare la batteria per evitare di danneggiarla.

**! L'operatore dovrà utilizzare la macchina in conformità con quanto riportato in questo manuale, tenendo presente le norme vigenti in materia di prevenzione infortuni, le condizioni di utilizzo e le caratteristiche tecniche della macchina stessa.**

- Durante il lavoro, usare scarpe anti infortunistiche ed i dpi necessari all'operazione da compiere.

EN

SAFETY

**GENERAL INSTRUCTIONS**

- Place a sign indicating prohibition to use the machine if this has to be stopped for maintenance/repair purposes.
- Avoid all skin contact with liquid fuels, lubricant oils, acids, solvents, etc. Most of these products contain substances which are potentially harmful for health.
- Always use the specific ppe during machine fill-up, adjustment and maintenance and always the accident-prevention shoes.
- Avoid spills, when you are pouring, cooling liquid, fuel, lubricating oil, brake lubricant, etc. In case there is a spill accurately clean right away all the possibly contaminated spots.
- Immediately wipe any liquid spills of that should accidentally occur.
- Adequately protect the flexible pipes and rubber sleeves if welding operations are required, as sparks of scorching material may damage them, with consequent oil, cooling liquid leakage, etc. Disconnect the battery to avoid damaging it.

**! The operator must utilize the machine in conformity with all that is written in this manual, keeping always in mind the norms that are in force with regard to the safety subject matter, the conditions that must be observed during the machine's use, and the technical characteristics of the machine itself.**

- Always use accident-prevention shoes and PPE necessary for the operation to be performed.

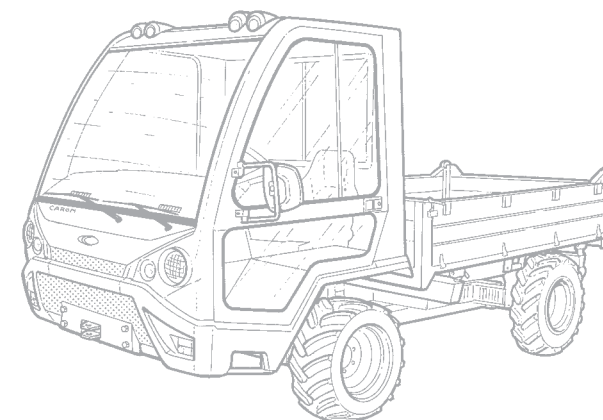

FR

SÉCURITÉ

## INDICATIONS GÉNÉRALES

- Au cas où la machine devrait être arrêtée pour des raisons d'entretien/réparation, mettre un panneau indiquant l'interdiction d'utiliser la machine.
- Eviter tout contact de la peau avec les combustibles liquides, huiles pour lubrification, acides, solvants, etc. Une grande partie de ces produits contiennent des substances potentiellement nocives pour la santé.
- Utiliser toujours les EPI spécifiques pendant les opérations de ravitaillement, réglage et entretien de la machine, ainsi que les chaussures de sécurité.
- Eviter les fuites, durant l'approvisionnement de liquides de refroidissement, de carburant, d'huile de lubrification, d'huile de freins etc. Au cas où, nettoyer immédiatement et soigneusement les traces éventuelles.
- Réparer immédiatement toute perte de liquides qui se vérifierait.
- En cas de nécessité d'opérations de soudure, protéger de façon opportune les tuyaux flexibles et les manchons en caoutchouc puisque les étincelles de matériau brûlant pourraient les endommager, avec par conséquent des pertes d'huile, de liquide de refroidissement, etc. Débrancher la batterie pour éviter de l'endommager.

 **L'utilisateur devra utiliser la machine conformément à ce qui est rapporté dans ce manuel, sans oublier les normes en vigueur en matière de prévention, accidents, conditions d'utilisation et caractéristiques techniques de la machine même.**

- Pendant le travail, utiliser des chaussures de sécurité et les EPI nécessaires à l'opération à effectuer.

DE

SICHERHEIT

## ALLGEMEINE ANGABEN

- Falls die Maschine aus Gründen der Wartung/Reparatur angehalten werden muss, ist ein Schild anzubringen, auf dem gewarnt wird, dass die Maschine nicht benutzt werden darf.
- Vermeiden Sie den Hautkontakt mit flüssigen Brennstoffen, Schmierölen, Säuren, Lösungsmitteln, usw. Der größte Teil dieser Produkte enthält potenziell gesundheitsschädliche Stoffe.
- Während des Arbeiten zum Auffüllen, Einstellen und Warten immer die PSA und immer Sicherheitsschuhe tragen.
- Verhindern Sie, dass beim Nachfüllen von Kühlmittel, Brennstoff, Schmieröl, Bremsöl, usw. Flüssigkeit auf den Boden fließt. Falls doch etwas daneben gehen sollte, säubern Sie sofort und gründlich die dabei entstandenen Spuren.
- Reparieren Sie umgehend eventuell entstandene Lecks.
- Falls Schweißarbeiten notwendig werden sollten, sind die Schläuche und Muffen aus Gummi zweckmäßig zu schützen, da das glühende Materialteile sie beschädigen könnte, was zum Auslaufen von Öl, Kühflüssigkeit usw. führen könnte. Die Batterie abklemmen, damit sie nicht beschädigt wird.

 **Der Bediener hat die Maschine entsprechend der in diesem Handbuch enthaltenen Angaben zu verwenden. Dabei hat er außerdem die geltenden Unfallverhütungsvorschriften, die Verwendungsbedingungen und die technischen Merkmale der Maschine zu berücksichtigen.**

- Während der Arbeit immer Sicherheitsschuhe und die für die auszuführenden Arbeiten benötigte PSA tragen.

ES

SEGURIDAD

## INDICACIONES GENERALES

- Cuando la máquina debe detenerse por motivos de mantenimiento/reparación, coloque un cartel que indique la prohibición de usar la máquina.
- Evitar el contacto de la piel con combustibles líquidos, aceites lubricantes, ácidos, solventes, etc. Gran parte de estos productos contiene sustancias potencialmente peligrosas para la salud.
- Utilice siempre los DPI específicos durante las operaciones de abastecimiento, regulación y mantenimiento de la máquina y, de cualquier forma, lleve siempre puesto el calzado contra accidentes.
- Evitar escapes durante el reabastecimiento de líquido de refrigeración, carburante, aceite lubricante, líquido de frenos etc. Si esto llegara a suceder, limpiar inmediatamente y con gran cuidado los restos de dichos productos.
- Proceder inmediatamente a las reparaciones necesarias si se llegara a verificar cualquier fuga de líquido.
- Cuando sea necesario realizar operaciones de soldadura, proteja oportunamente los tubos flexibles y los manguitos de goma ya que las chispas de material candente podrían estropearlos, con las consiguientes pérdidas de aceite, líquidos de enfriamiento, etc. Extraiga la batería para evitar estropearla.

 **El operador deberá utilizar el vehículo según todo lo especificado en este manual, teniendo en cuenta las normas vigentes en materia de prevención de accidentes, condiciones de uso y características técnicas del vehículo.**

- Durante el trabajo, use calzado contra accidentes y los DPI necesarios para la operación que deba realizar.

**IT**

- Quando si opera sulla macchina, in particolare se in presenza di attrezzature in rotazione, indossare indumenti di lavoro appropriati.
- Non scendere mai dalla macchina in moto.
- In caso di mancato funzionamento del motore, del servosterzo o dell'impianto frenante, arrestare immediatamente la macchina.
- Un utilizzo improprio della trattrice (es. superamento della masse massime di carico e traino) può determinare rischi residui connessi alla deformazione o rottura di parti della macchina. Nel Manuale di istruzioni e nella documentazione tecnica per la circolazione della macchina sono fornite le indicazioni sul corretto utilizzo e sui carichi massimi ammessi.
- Verificare l'efficienza dell'impianto frenante specialmente se la macchina è rimasta ferma per un lungo periodo. Agire sempre con gradualità sui freni e mantenerli sempre in perfetta efficienza.
- Sostituire le decalcomanie di sicurezza che si dovessero danneggiare e mantenerle pulite per renderle ben visibili.
- Il ribaltamento della cabina e qualsiasi intervento di manutenzione o di pulizia sulla macchina, vanno effettuati con il motore spento.
- Non usare la macchina congiuntamente ad attrezzi non affidabili o non previsti per il tipo di impiego specifico o in cattivo stato di manutenzione.
- Non avviare il motore, nè azionare alcun comando da terra. Ogni manovra va fatta solo dal posto di guida.
- Quando si parcheggia la macchina, usare l'avvertenza di non essere su un terreno in pendenza. Prima di scendere, spegnere sempre il motore, tirare il freno di stazionamento e inserire una marcia lenta.
- Non lasciare la macchina parcheggiata con il cassone sollevato.

**EN**

- Wear appropriate work clothes when working on the machine, particularly in the presence of rotary equipment.
- Never get off the machine while it is moving.
- Immediately stop the machine if engine, power steering or braking system stop working.
- Residual risks related to machine parts' breaking or deforming may be due to an improper use of the tractor (e.g. exceeding of load and tow maximum masses). Instructions on the correct use and maximum admitted loads are provided in the machine's Instructions manual and technical documentation for circulation.
- Verify the efficiency of the braking system, especially if the machine is not in use for a long period of time. Gradually operate on the brakes and maintain them perfectly efficient.
- Replace the damaged safety decals and keep them clean and visible.
- Overturning of cabin and any maintenance or cleaning operation on the machine must be carried out with the engine off.
- Do not use the machine together with devices that are non reliable or not intended for that specific type of use or are in a terrible maintenance condition.
- Do not start the engine, or activate any controls if not inside the machine. Each and every maneuver must be made exclusively from the driver's seat.
- When you park the machine, make sure you are not on a slope. Before stepping out of the machine, always turn the engine off, pull the parking brake and insert a low speed gear.
- Never leave the machine parked with the caisson lifted.

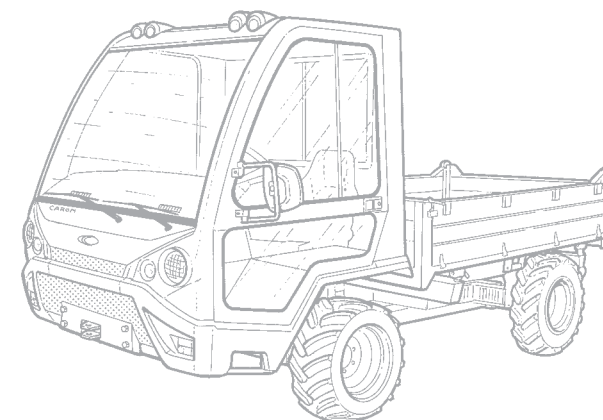

**FR**

- Quand on travaille sur la machine, notamment en présence d'équipements en rotation, porter une tenue de travail appropriée.
- Ne jamais descendre de la machine lorsqu'elle est en mouvement.
- En cas de non fonctionnement du moteur, due la direction assistée ou du système de frein, arrêter immédiatement la machine.
- Une utilisation impropre du tracteur (par ex. dépassement des masses maximales de charge et traction) peut engendrer des risques résiduels liés à la déformation ou à la rupture de certaines parties de la machine. Le manuel d'instructions et la documentation technique pour la circulation de la machine fournissent les indications sur l'utilisation correcte et sur les charges maximales admises.
- Vérifier l'efficacité de l'installation de frein, notamment si la machine est restée en état d'arrêt pendant une longue période. Agir toujours graduellement sur les freins et les laisser toujours état de parfaite efficacité.
- Remplacer les étiquettes de sécurité si elles sont endommagées et les garder propre afin qu'elles soient bien visibles.
- Le basculement de la cabine et toute intervention d'entretien ou de nettoyage sur la machine doivent être effectués avec le moteur éteint.
- Ne pas utiliser la machine en même temps que des équipements non fiables ou non prévus pour le type d'emploi spécifique, ou bien en mauvais état.
- Ne pas allumer le moteur, ni actionner toute commande du sol. Chaque manoeuvre se fait uniquement du siège conducteur.
- Quand on gare la machine s'assurer de ne pas être sur un terrain en pente. Avant de descendre, toujours éteindre le moteur, tirer le frein de stationnement et enclencher une petite vitesse.
- Ne pas laisser la voiture garée avec le coffre ouvert.

**DE**

- Wenn an der Maschine gearbeitet wird, v.a. bei drehenden Geräten, passende Arbeitskleidung tragen.
- Niemals von der Maschine in Bewegung absteigen.
- Bei Betriebsstörung des Motors, des Lenkrades oder der Bremsanlage, sofort die Maschine anhalten. Ein unsachgemäßer Gebrauch der Zugmaschine (z.B. Übersteigung der Maximalzuladung und Zug) kann Restrisiken mit sich bringen, die mit der Verformung oder mit dem Bruch vom Maschinenteilen in Verbindung stehen. Im Betriebshandbuch und in der technischen Dokumentation für die Maschinenbewegung werden die Angaben zum korrekten Gebrauch und zu den maximal zulässigen Lasten gegeben.
- Die Wirksamkeit der Bremsanlage überprüfen, besonders wenn die Maschine für längere Zeit nicht benutzt wurde. Immer abgestuft benutzen und sie immer in perfektem Zustand halten.
- Die Sicherheitsaufkleber auswechseln, falls sie beschädigt sein sollten und sie gut sauber halten, damit sie gut gesehen werden können.
- Das Umkippen der Fahrkabine sowie alle Wartung oder Reinigungsarbeiten an der Maschine müssen immer bei ausgeschaltetem Motor vorgenommen werden.
- Die Maschine nicht benutzen, wenn sie an Geräte angehängt ist, die nicht zuverlässig sind, oder nicht für die Art des spezifischen Einsatzes vorgesehen sind oder sich in schlechtem Zustand befinden.
- Starten Sie weder den Motor noch betätigen Sie einen Bedienhebel vom Boden aus. Jedes Manöver wird nur vom Fahrersitz aus gemacht.
- Beim Parken achten Sie darauf, dass sie nicht auf abfallendem Gelände stehen. Vor dem Absteigen, immer den Motor ausschalten, die Handbremse ziehen und ein niedrigen Gang einlegen.
- Lassen Sie die Maschine nicht mit hochgehobenem Aufbau auf dem Parkplatz stehen.

**ES**

- Cuando se trabaja en la máquina, en particular cuando hay equipos de rotación, use la ropa de trabajo adecuada.
- Nunca se apee de la máquina cuando esté en movimiento.
- De no producirse un mal funcionamiento del motor, de la dirección asistida o del sistema de frenos, detenga inmediatamente la máquina.
- Un uso inadecuado del tractor (ej. superación de las masas máximas de carga y arrastre) puede implicar riesgos residuales relacionados con la deformación o rotura de partes de la máquina. En el Manual de Instrucciones y en la documentación técnica para la circulación de la máquina, se facilitan las indicaciones sobre el uso correcto y sobre las cargas máximas admitidas.
- Compruebe la eficiencia del sistema de freno especialmente si la máquina ha permanecido parada durante un largo periodo de tiempo. Actúe siempre de forma gradual en los frenos y manténgalos siempre en un perfecto estado de funcionamiento.
- Sustituya las pegatinas de seguridad estropeadas y manténgalas limpias para que sean bien visibles.
- La basculación de la cabina y cualquier intervención de mantenimiento o limpieza en la máquina, deben realizarse con el motor apagado.
- No use la máquina junto con herramientas no fiables o no previstas para el tipo de empleo específico o en un mal estado de mantenimiento.
- No encender el motor ni accionar ningún comando desde tierra. Cada maniobra debe hacerse única y exclusivamente desde el puesto del conductor.
- Cuando se estacione el vehículo, tener cuidado de que no se encuentre en un terreno pendiente. Antes de bajarse, apagar el motor, tirar el freno de estacionamiento y poner un cambio de marcha bajo.
- Nunca dejar el vehículo estacionado con el volquete levantado.

**IT**

**!** *È assolutamente vietato modificare la cabina o rimuovere la griglia di protezione dal carico del cassone (A).*

- Assicurarsi che vi sia un adeguato ricambio d'aria in caso di messa in moto in ambiente chiuso e comunque non stazionare in ambiente chiuso con il motore acceso.
- Trainare un eventuale rimorchio utilizzando esclusivamente il gancio di traino omologato fornito in dotazione.
- Eventuali attrezzature portate, devono essere di peso ed ingombro compatibili con i limiti previsti per la macchina.
- Non rimuovere le protezioni di sicurezza dell'albero (B) e dell'uscita posteriore della presa di forza (C).
- Appena scollegata la presa di forza posteriore dell'attrezzo, coprire il mozzo scanalato con l'apposito riparo (D).

**EN**

**!** *It is strictly forbidden to modify the cabin or remove the protection grid from the caisson's load (A).*

- Make sure there is a sufficient change of air in case you turn the machine on in a closed place and do not, however, park in a closed environment with engine running.
- Tow an eventual haul exclusively utilizing the homologated towing hitch that is furnished together with the machine.
- Other towed equipment, must have compatible dimensions and weight and remain within the established limits set for the machine.
- Do not remove the safety protections of the shaft (B) and of the posterior exit of the power take-off (C).
- As soon as you have disconnected the posterior power take-off of the tool, cover the hub of the slot with the appropriate guard (D).

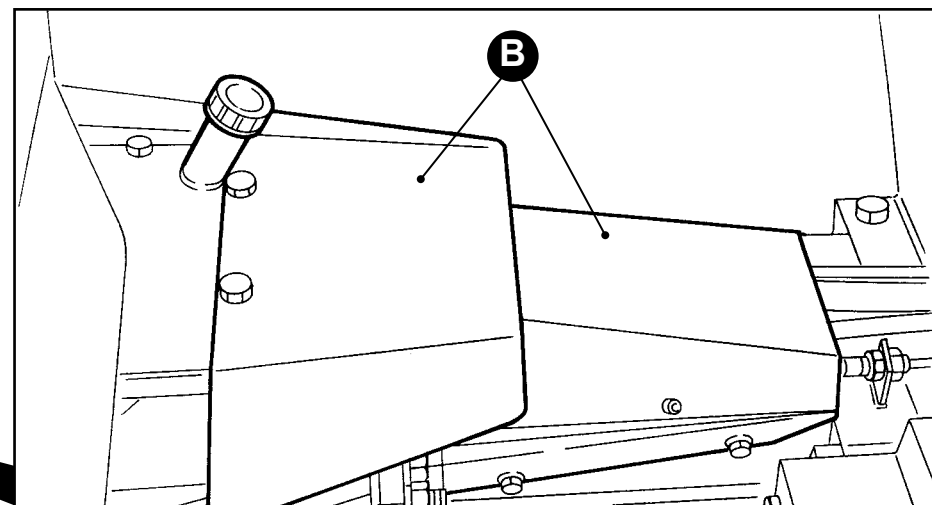
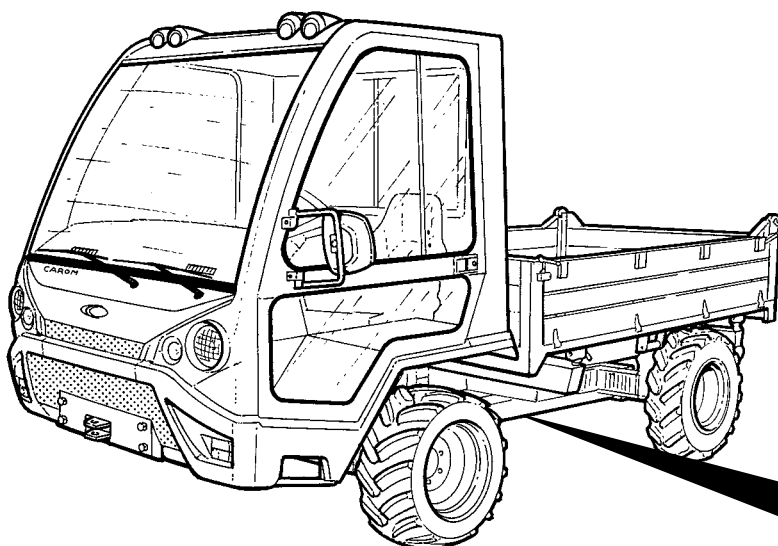
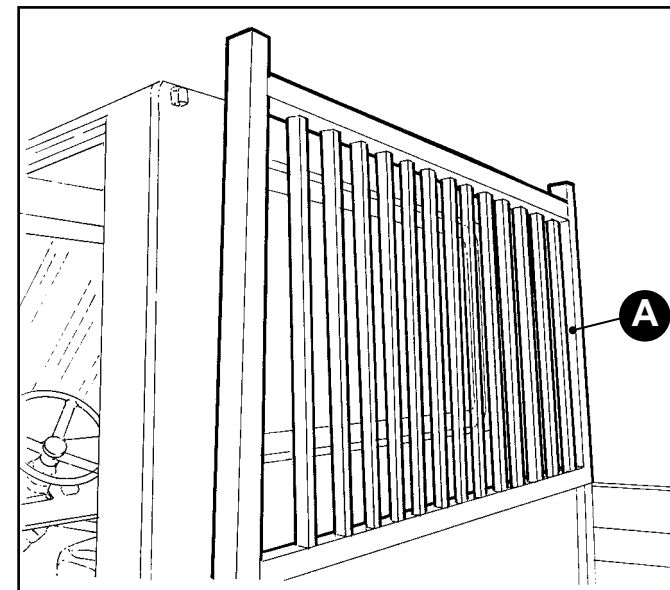



**FR**

**!** *Il est absolument interdit de modifier la cabine ou d'enlever la grille de protection du chargement de la benne (A).*

- S'assurer d'avoir un échange d'air approprié en cas de mise en marche milieu fermé et de ne pas stationner en milieu clos avec le moteur allumé.
- Tirer une éventuelle remorque en utilisant exclusivement le croc de remorque homologué fourni comme équipement.
- Les éventuels équipements transportés doivent être de poids et d'encombrement compatibles avec les limites prévues pour la machine.
- Ne pas changer les protection de sécurité de l'arbre **(B)** et de la sortie arrière de la prise de force **(C)**.
- Dès que la prise de force arrière de l'outil est débranchée couvrir le moyeu cannelé avec le bouchon approprié **(D)**.

**DE**

**!** *Es ist streng verboten, die Fahrkabine abzuändern oder die Lastschutzzitter der Ladefläche (A) zu entfernen.*

- Vergewissern Sie sich, dass ein angemessener Luftaustausch gewährleistet ist, wenn Sie die Maschine in einem geschlossenen Raum starten und nicht mit laufendem Motor in geschlossenen Räumen verweilen.
- Zum Schleppen eines Anhängers ist ausschließlich der zugelassene Schlepphaken, der zur Lieferausstattung gehört, zu benutzen.
- Eventuell beigebrachte Ausrüstungen müssen von Gewicht und Umfang her mit den für die Maschine vorgesehenen Grenzwerte kompatibel sein.
- Entfernen Sie nicht den Sicherheitscarter der Welle **(B)** und des Hinterausgangs der Zapfwelle **(C)**.
- Sobald Sie die hintere Zapfwelle der Ausrüstung abgekuppelt haben, stecken Sie den eigens dafür vorgesehenen Schutz auf die gerillte Nabe **(D)**.

**ES**

**!** *Está terminantemente prohibido modificar la cabina o quitar la rejilla de protección de la carga de la caja (A).*

- Asegurarse de que haya una ventilación adecuada para cambiar el aire en caso de encendido del motor en ambiente cerrado y, de cualquier forma, no estacione en un ambiente cerrado con el motor encendido.
- Remolcar el vehículo sólo con el gancho de remolque homologado suministrado junto con éste.
- Cualquier equipo transportado, deberá ser de peso y tamaño compatible con los límites previstos para el vehículo.
- No quitar los elementos de protección del eje **(B)**, ni los de la salida trasera de la toma de fuerza **(C)**.
- Apenas se desconecte la toma de fuerza trasera, cubrir el cubo con la protección adecuada **(D)**.

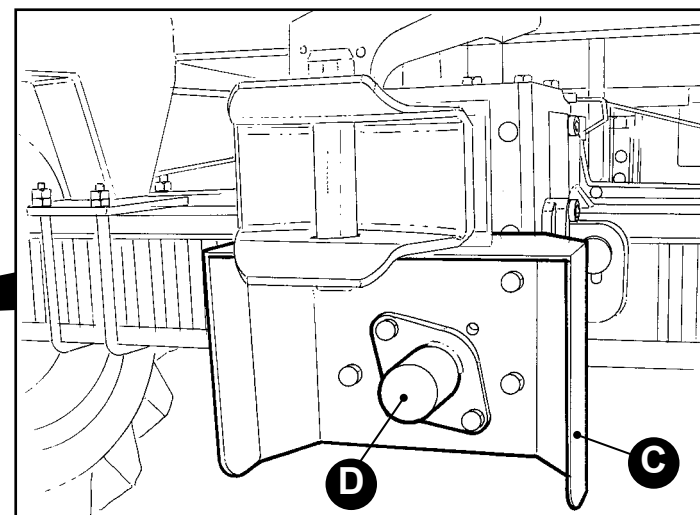
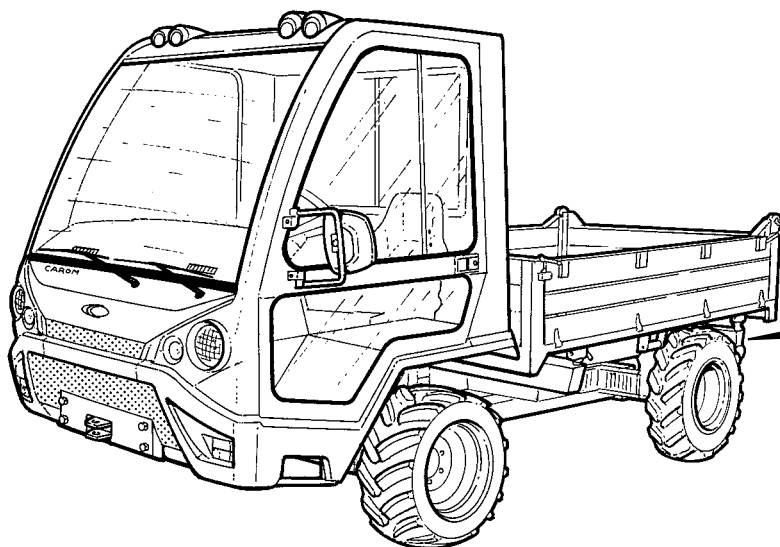

**IT**

- Intervenire su raccordi o tubazioni dell'impianto idraulico solo a motore spento e dopo aver scaricato la pressione. **Fare attenzione: l'olio in circolo può raggiungere temperature superiori a 80°C.**
- Non apportare modifiche di alcun tipo sulla macchina che alterino il suo funzionamento. Consultare sempre il rivenditore per esprimere eventuali esigenze.
- Durante il rifornimento di carburante non fumare, non riempire il serbatoio completamente; stare lontani da fiamme o scintille, tenere il motore spento, pulire subito eventuali tracce di gasolio fuoriuscito.
- Non utilizzare fiamme libere all'interno dell'abitacolo e in prossimità della trattrice.
- Sulla macchina è presente un dispositivo per lo scollegamento rapido della batteria (**A**), è consigliabile utilizzare tale dispositivo per isolare la batteria tutte le volte che è necessario intervenire sulla macchina con la batteria scollegata, oppure quando il mezzo deve rimanere inattivo per un lungo periodo.
- Evitare qualsiasi contatto con la pelle ed indumenti con l'acido della batteria, in quanto è molto corrosivo.
- Non aprire il tappo del radiatore dell'acqua a motore caldo in quanto l'impianto di raffreddamento funziona sotto pressione.

**EN**

- Intervene on connections or tubes of the hydraulic system only if the engine is turned off and after having discharged the pressure. **Caution: the lubricant in the circuit may reach temperatures above 80°C.**
- Do not make any changes on the machine that could tamper its good function. Always consult the distributor to indicate anyone of your possible requirements.
- While filling the machine up with fuel do not smoke, do not fill the tank completely; stay away from flames or sparks and keep the engine turned off. Make sure you immediately clean eventual fuel stains that may have spilled.
- Do not use naked flames inside the cabin and near the tractor.
- A device is present on the machine for quick disconnection of battery (**A**). We recommend using this device to isolate the battery whenever necessary to intervene on the machine with battery disconnected or when the mean must remain inactive for a long period.
- Avoid that the battery's acid liquid come in contact with skin and clothing, because it is very corrosive.
- Do not open the seal of the radiator when the engine is still hot, since the cooling system works under pressure.

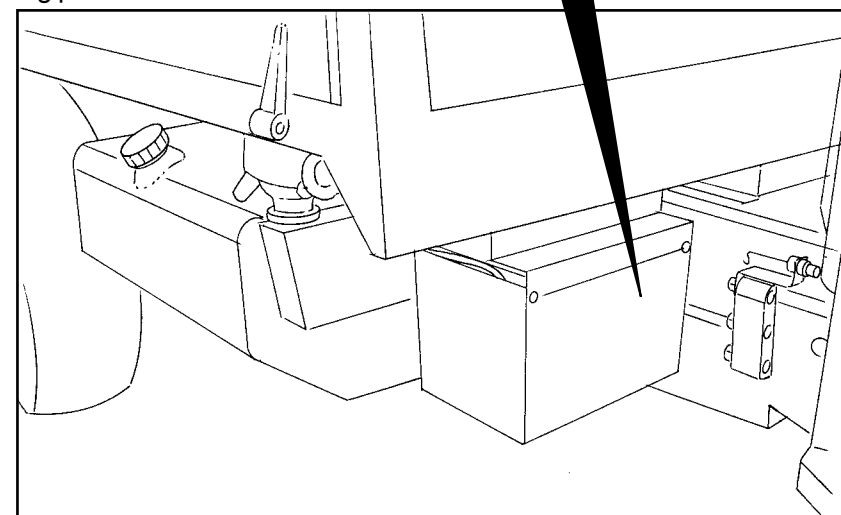
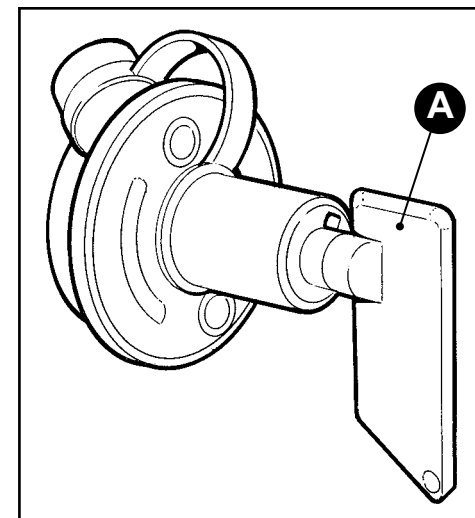

**FR**

- Intervenir sur les raccords ou tuyaux de l'installation hydraulique seulement moteur éteint et après avoir déchargé la pression. **Faire attention: l'huile qui circule peut atteindre des températures supérieures à 80°C.**
- Ne pas apporter de modifications de quelque type que ce soit sur la machine qui puissent modifier son fonctionnement. Consulter toujours le concessionnaire pour exprimer d'éventuels besoins.
- Durant l'approvisionnement de carburant, ne pas fumer, ne pas remplir le réservoir complètement; se tenir loin des sources de flammes ou étincelles, maintenir le moteur éteint, nettoyer immédiatement d'éventuelles traces de diesel qui aurait débordé.
- Ne pas utiliser de flammes libres à l'intérieur de la cabine et près du tracteur.
- Sur la machine se trouve un dispositif pour débrancher rapidement la batterie (**A**), il est conseillé d'utiliser ce dispositif pour isoler la batterie à chaque fois qu'il faut intervenir sur la machine avec la batterie débranchée, ou bien quand le véhicule doit rester inactif pendant une longue période.
- Eviter tout contact de la peau et des vêtements avec l'acide de la batterie, si corrosif.
- Il est absolument interdit de transporter d'autres passagers sur la machine.
- Ne pas ouvrir le bouchon du radiateur d'eau, le moteur chaud, car l'installation de refroidissement fonctionne sous pression.

**DE**

- Nehmen Sie Eingriffe an Verbindungen oder Rohren der Hydraulikanlage nur bei ausgeschaltetem Motor und nach Druckablass vor. **Achtung: das umlaufende Öl kann eine Temperatur von über 80°C erreichen.**
- Nehmen Sie an der Maschine keine Änderungen vor, die ihren Betrieb verändern. Bei Veränderungswünschen wenden Sie sich immer an den Vertragshändler.
- Rauchen Sie nicht beim Tanken; füllen Sie den Tank nicht ganz. Halten Sie sich fern von offenem Feuer oder Funken, lassen Sie den Motor abgeschaltet und entfernen Sie eventuelle Spuren von ausgelaufenen Gasöl.
- Keine offenen Feuer im Innern der Fahrkabine und in der Nähe der Zugmaschine benutzen.
- An der Maschine befindet sich eine Vorrichtung zum schnellen Abklemmen der Batterie (**A**), der Gebrauch dieser Vorrichtung ist immer dann ratsam, wenn die Batterie abgetrennt werden muss, um Arbeiten ohne Batterie durchgeführt werden müssen oder das Fahrzeug für längere Zeit ungenutzt bleiben soll.
- Vermeiden Sie jeglichen Kontakt von Haut und Kleidung mit der Batteriesäure, da diese stark ätzend ist.
- Es ist absolut verboten, andere Mitfahrer auf der Maschine zu befördern.
- Öffnen Sie nicht den Kühlerdeckel bei noch warmem Motor, da die Kühlanlage unter Druck steht.

**ES**

- Intervenir en las uniones o tuberías de la instalación hidráulica sólo con el motor apagado después de haber liberado la presión. **Cuidado: el aceite en circulación puede alcanzar temperaturas superiores a los 80°C.**
- No hacer modificaciones de ningún tipo al vehículo que puedan alterar su funcionamiento. Ponerse en contacto con el concesionario para consultar cualquier solicitud eventual.
- Durante el reabastecimiento de carburante no fumar y no llenar el tanque completamente; permanecer lejos de fuentes de llamas o chispas, limpiar inmediatamente restos de carburante que hayan quedado en el exterior.
- No utilice llamas abiertas en el interior del habitáculo ni del tractor.
- En la máquina hay un dispositivo para la desconexión rápida de la batería (**A**); es aconsejable utilizar dicho dispositivo para aislar la batería cada vez que sea necesario intervenir en la máquina con la batería desconectada, o bien cuando el medio debe permanecer inactivo durante un largo periodo de tiempo.
- Evitar cualquier contacto del ácido de la batería con la piel o la ropa ya que es sumamente corrosivo.
- Está terminantemente prohibido transportar otros pasajeros en el vehículo.
- No abrir la tapa del radiador del agua cuando el motor esté caliente, pues el equipo de refrigeración funciona bajo presión.

**IT**

- Non introdurre mai le mani tra il parafango (**Fig. 1**) o il cassone e la ruota (**Fig. 2**) con il mezzo in movimento.
- Nella fase di abbassamento del cassone, fare attenzione ai possibili punti di schiacciamento come indicato in (**Fig. 3 e 4**).
- Non usare le mani per localizzare una perdita. Utilizzare un foglio di carta o uno straccio per individuarle.
- Controllare con regolarità lo stato di usura degli pneumatici. Sostituirli se deteriorati o usurati. Ruotarli per favorire un consumo uniforme per evitare che la differenza di diametro ostacoli il corretto rapporto di trazione.

**EN**

- Never introduce your hands between the fender (**Fig. 1**) or the caisson and the wheel (**Fig. 2**) if the machine is still in movement.
- In lowering the caisson be careful of the possible crushing points, as indicated in (**Fig. 3 and 4**).
- Do not utilize your hands to localize a leakage. Utilize a piece of paper or a piece of cloth to find the leakage.
- Regularly check wear of tyres. Replace them if worn. Turn them for even consumption to avoid diameter difference obstructing the correct traction ratio.

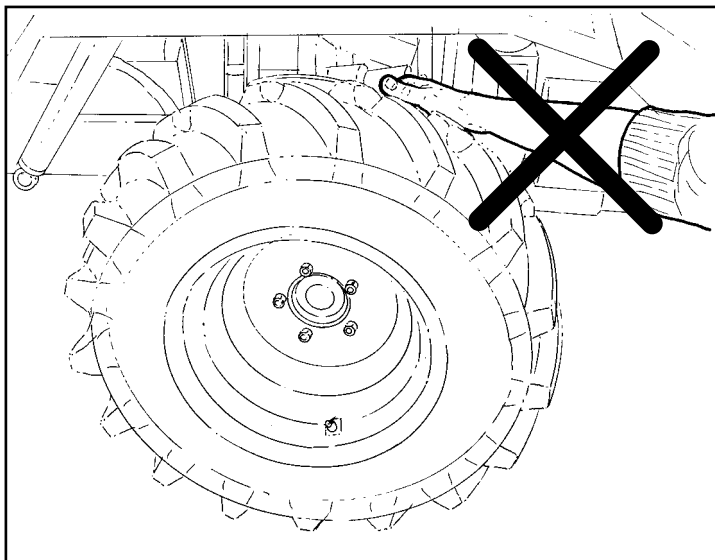

Fig./Abb. 1

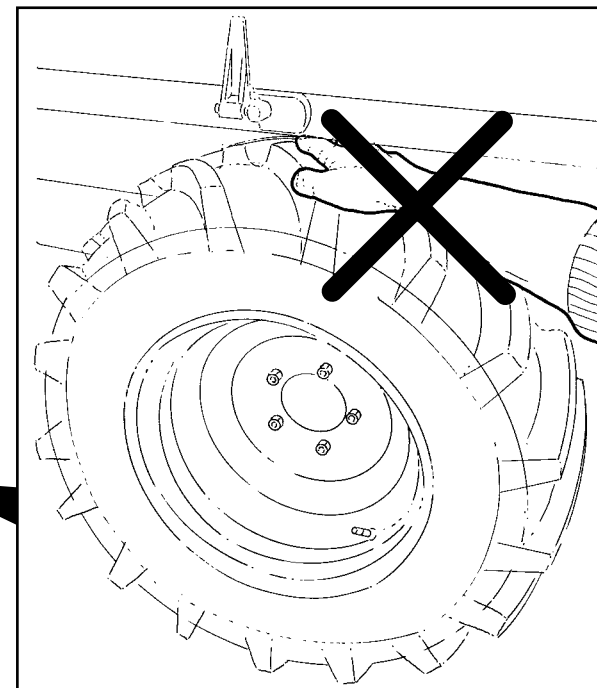
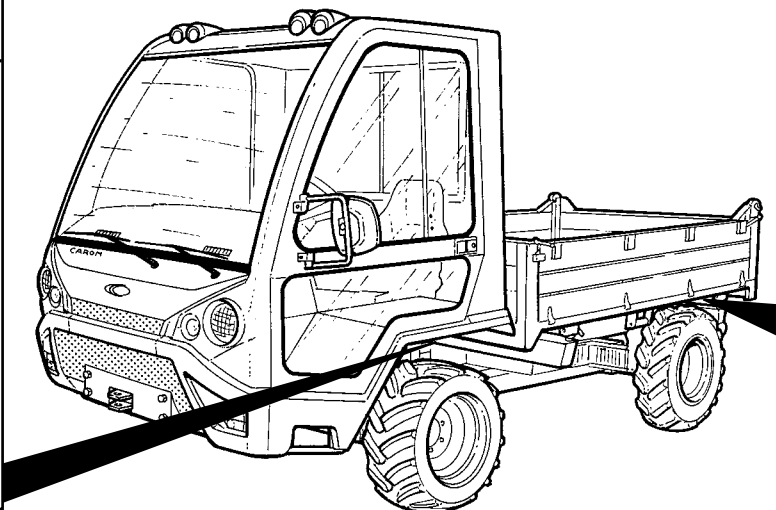

Fig./Abb. 2

**FR**

- Ne jamais mettre les mains entre le garde-boue (**Fig. 1**) ou la benne et la roue (**Fig. 2**), le véhicule en mouvement.
- En phase d'abaissement du caisson, faire attention aux points possibles d'écrasement comme indiqué (**Fig. 3 et 4**).
- Ne pas se servir des mains pour localiser une fuite. Utiliser une feuille de papier ou un chiffon pour la repérer.
- Contrôler régulièrement l'état d'usure des pneus. Les remplacer s'ils sont détériorés ou usés. Les tourner pour favoriser une consommation uniforme, afin d'éviter que la différence de diamètre fasse obstacle au bon rapport de traction.

**DE**

- Greifen Sie mit den Händen mai nicht in den Zwischenraum zwischen Schutzblech (**Fig. 1**) oder der Ladefläche und Rad (**Fig. 2**), wenn das Fahrzeug in Bewegung ist.
- Beim Ablassen der Ladefläche auf die Stellen mit möglichen Quetschungsgefahren Acht geben, wie in (**Abb. 3 und 4**) gezeigt.
- Gebrauchen Sie nicht die Hände, um ein Leck festzustellen. Verwenden Sie dafür ein Blatt Papier oder einen Lappen.
- Regelmäßig die Abnutzung der Reifen überprüfen. Sie austauschen, wenn sie beschädigt oder abgefahren sind. Die Reifen für eine gleichmäßige Abnutzung drehen, um zu vermeiden, dass der Unterschied des Durchmessers das korrekte Zugverhältnis behindert.

**ES**

- Nunca introduzca las manos entre el guardabarros (**Fig. 1**) o la caja y la rueda (**Fig. 2**) cuando el vehículo esté en movimiento.
- Cuando se baje el volquete, preste atención a los posibles puntos de aplastamiento tal como indicado en (**Fig. 3 y 4**).
- No usar las manos para localizar una fuga. Utilizar una hoja de papel o un trapo para ubicarla.
- Controle con regularidad el grado de desgaste de los neumáticos. Sustitúyalos si están deteriorados o gastados. Gírelos para favorecer un consumo uniforme y evitar que la diferencia de diámetro obstaculice la correcta relación de tracción.

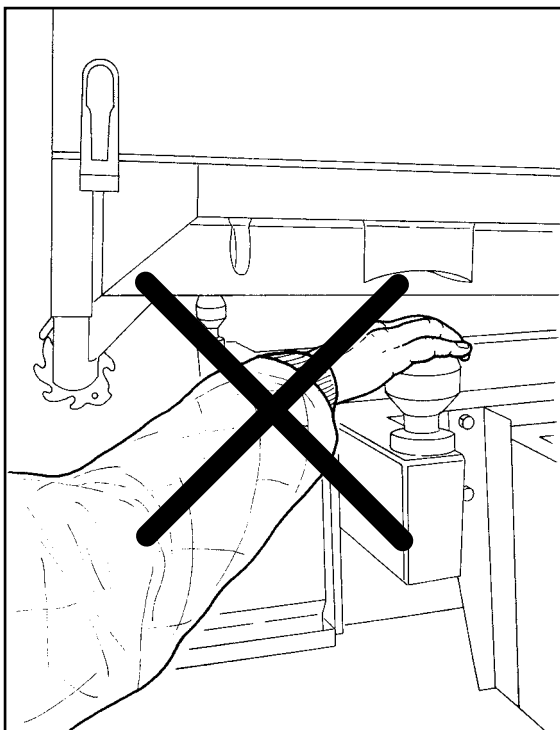

Fig./Abb. 3

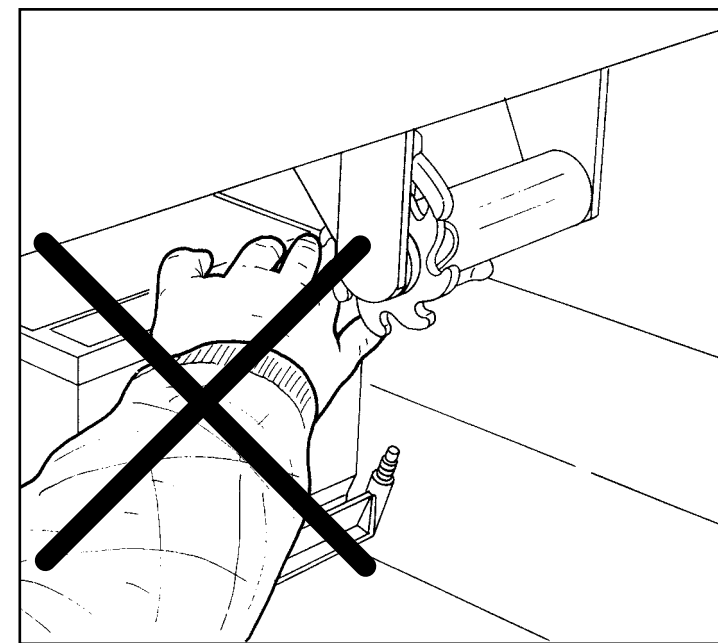
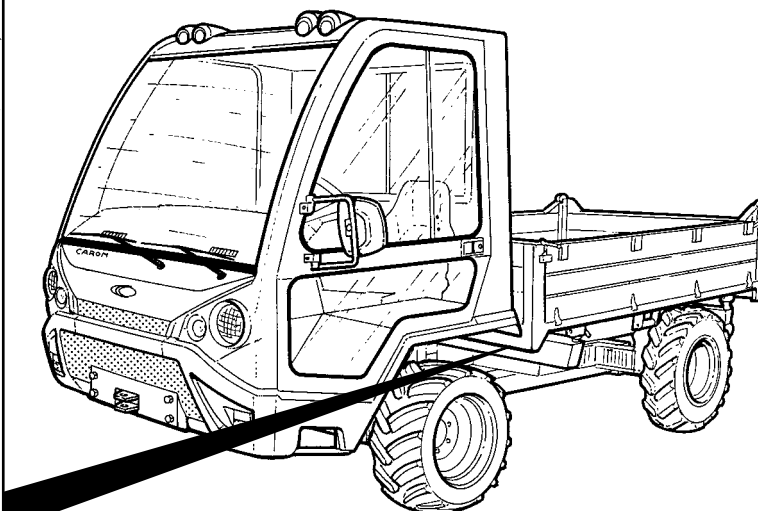

Fig./Abb. 4

**IT** USO PREVISTO DELLA MACCHINA

- La macchina è progettata e costruita per essere utilizzata come mezzo di trasporto di materiale, in modo specifico su terreni impervi e per azionare determinate attrezzature trasportate, trainate o azionate a punto fisso.
- Prima di collegare e di utilizzare la macchina collegata con un'altra operatrice è necessario leggere attentamente il manuale d'istruzioni dell'operatrice.

**!** *Prima di utilizzare la macchina effettuare una corretta analisi dei rischi relativi alle operazioni da svolgere.*

- Verificare che le procedure di selezione e formazione assicurino che i conducenti e gli utilizzatori della macchina siano in grado di operare in maniera sicura.
- I conducenti devono disporre delle competenze necessarie per azionare i veicoli e svolgere la manutenzione giornaliera.
- I conducenti devono essere idonei da un punto di vista medico (buone condizioni di mobilità, udito e vista). Alla guida dei veicoli possono accedere soltanto persone che siano state selezionate, formate e autorizzate in tal senso.
- La formazione alla guida è fondamentale e rappresenta un requisito legale. Un conducente non formato costituisce un pericolo per sé e per gli altri. I dipendenti hanno il dovere di collaborare attivamente con i datori di lavoro nell'attuazione delle misure di prevenzione e di osservare le istruzioni in base alla formazione ricevuta.
- Tutte le norme sulla prevenzione degli infortuni in materia di sicurezza e medicina del lavoro e quanto previsto dal codice della strada devono essere attentamente osservate.

**EN** USES PLANNED FOR THE MACHINE

- The machine was projected and built to be utilized as a means for transportation of elements. It was specifically made to move on uneven grounds, and to operate determined equipment, transporting, towing or hover activated.
- Carefully read the machine's instructions manual before connecting and using the machine connected to another.

**!** *Correctly analyse risks related to the operations to be performed before using the machine.*

- Check the selection and training procedures assure machine drivers and users are able to safely operate.
- Drivers must have the necessary competences to activate the vehicles and perform daily maintenance.
- Drivers must be suitable from a medical point of view (good mobility, hearing and eyesight conditions). Only selected, trained and authorised persons can drive the vehicles.
- Driver training is essential and is a legal requirement. An untrained driver constitutes a danger for himself and for others. Employees must actively collaborate with employers in implementing prevention measures and observing the instructions received during training.
- All health and safety at work accident-prevention standards and that provided by the highway code must be strictly observed.

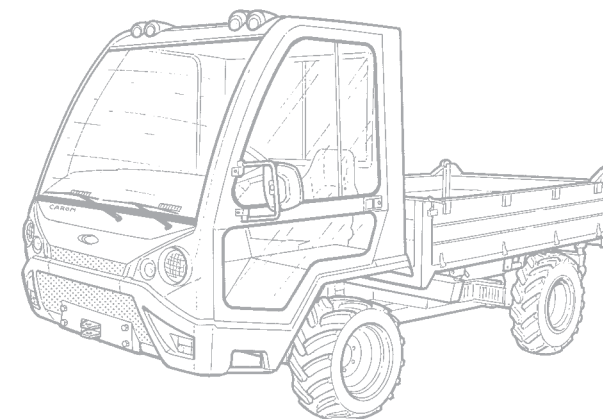

## **FR** UTILISATION PREVUE DE LA MACHINE

- La machine est conçue et construite pour être utilisée comme moyen de transport de matériel, de façon spécifique sur les terrains impraticables et pour actionner des équipements déterminés, transportés ou actionnés à point fixe.
- Avant de raccorder et d'utiliser la machine raccordée à une autre machine opératrice, il est nécessaire de lire attentivement le manuel d'instructions de cette autre machine.

 **Avant d'utiliser la machine, effectuer une bonne analyse des risques liés aux opérations à effectuer.**

- Vérifier que les procédures de sélection et formation assurent que les conducteurs et les utilisateurs de la machine soient en mesure de travailler de façon sécurisée.
- Les conducteurs doivent avoir les compétences nécessaires pour actionner les véhicules et effectuer l'entretien quotidien.
- Les conducteurs doivent être aptes d'un point de vue médical (bonnes conditions de mobilité, d'ouïe et de vue). La conduite des véhicules est réservée aux personnes qui ont été sélectionnées, formées et autorisées à cette tâche.
- La formation à la conduite est fondamentale et représente une exigence légale. Un conducteur non formé constitue un danger pour soi-même et pour autrui. Les salariés ont le devoir de collaborer activement avec les employeurs dans la mise en place des mesures de prévention, et de respecter les instructions selon la formation reçue.
- Toutes les normes sur la prévention des accidents en matière de sécurité et de médecine du travail, ainsi que les indications du code de la route, doivent être respectées avec attention.

## **DE** BESTIMMUNGSZWECK DER MASCHINE

- Die Maschine wurde als Beförderungsmittel für Material vor allem auf unwegsamem Gelände und für den Betrieb von bestimmten Geräten, die befördert, geschleppt oder im Stehen betätigt werden müssen, entworfen.
- Vor dem Anschluss und dem Gebrauch der mit einer anderen Arbeitsmaschine angeschlossenen Maschine muss das Betriebs- und Wartungshandbuch aufmerksam gelesen werden.

 **Vor dem Gebrauch der Maschine ist eine korrekte Analyse der mit diesen Arbeiten verbundenen Risiken durchzuführen.**

- Überprüfen, dass die Auswahlverfahren und die Ausbildung sicherstellen, dass die Fahrer und Benutzer der Maschine in der Lage sind, sie auf sichere Weise zu benutzen.
- Die Fahrer müssen ausreichende Fähigkeiten besitzen, um die Fahrzeuge führen und täglich warten zu können.
- Die Fahrzeugführer müssen hierzu in medizinischer Hinsicht geeignet sein (gute Beweglichkeit, gutes Gehör und Sicht). Nur Personen, die nach diesen Gesichtspunkten ausgewählt, geschult und autorisiert wurden, dürfen das Fahrzeug lenken.
- Die Ausbildung zur Fahrzeugführung ist außerordentlich wichtig und ist gesetzlich vorgeschrieben. Ein nicht ausgebildeter Fahrzeugführer bildet eine Gefahr für sich und für andere. Die Beschäftigten sind verpflichtet, aktiv mit den Arbeitgebern zur Anwendung der Maßnahmen zur Unfallverhütung zusammenzuarbeiten und die Anweisung gemäß der Ausbildung zu befolgen.
- Alle Normen zur Unfallverhütung hinsichtlich Sicherheit und Arbeitsmedizin und was durch die Straßenverkehrsordnung vorgeschrieben ist, müssen streng befolgt werden.

## **ES** USO PREVISTO PARA EL VEHÍCULO

- El vehículo ha sido proyectado y construido para ser utilizado como medio de transporte de material, especialmente sobre terrenos difíciles, y para accionar determinados equipos transportados, remolcados o accionados en un punto fijo.
- Antes de conectar y utilizar la máquina unida con otra máquina operadora, es necesario leer atentamente el manual de instrucciones de esta última.

 **Antes de utilizar la máquina, realice un análisis correcto de los riesgos relativos a las operaciones que van a desarrollarse.**

- Verifique que los procedimientos de selección y formación aseguren que los conductores y las personas encargadas del uso de la máquina sean capaces de trabajar de manera segura.
- Los conductores deben disponer de las competencias necesarias para accionar los vehículos y realizar el mantenimiento diario.
- Los conductores deben ser aptos desde un punto de vista médico (buenas condiciones de movilidad, audición y vista). La conducción de los vehículos está reservada única y exclusivamente a aquellas personas que hayan sido seleccionadas, formadas y autorizadas para dicho fin.
- La formación para conducir es fundamental y un requisito legal. Un conductor no formado constituye un peligro para sí mismo y para otras personas. Los empleados tienen la obligación de colaborar activamente con los empresarios en la aplicación de las medidas de prevención y en el cumplimiento de las instrucciones sobre la base de la formación recibida.
- Todas las normas relativas a la prevención de accidentes en materia de seguridad y medicina del trabajo, y cuanto prevé el código de circulación, deben respetarse escrupulosamente.

IT

**!** *Qualsiasi utilizzo della macchina non conforme a quanto indicato nel presente Manuale, scarica la Ditta Costruttrice da ogni e qualsiasi responsabilità per danni a persone, animali o cose.*

### USO NON PREVISTO DELLA MACCHINA

Una attenta lettura delle indicazioni riportate nel Manuale prima dell'uso della macchina e la loro osservanza sul lavoro serviranno a ridurre al minimo il rischio di incidenti.

L'uso della macchina e di eventuali attrezzi ad essa collegati deve essere consentito esclusivamente a personale autorizzato, adeguatamente formato e a conoscenza di tutte le norme di sicurezza e d'uso.

**!** *Per l'utilizzo di eventuali attrezzature trasportate o trainate, è vietato utilizzare punti di fissaggio non previsti specificatamente.*

**!** *È vietato superare le masse massime indicate dal Costruttore.*

**!** *È assolutamente vietato trasportare più di un passeggero sulla macchina.*

### AVVERTENZE PER UN USO CORRETTO DELLA MACCHINA

- Prima di azionare la macchina, verificare che il carico sia distribuito e assicurato correttamente per evitare spostamenti del carico durante il trasporto che può provocare pericolosi sbilanciamenti alla macchina.
- Prima di azionare la macchina, verificare che l'attrezzatura sia collegata correttamente facendo riferimento al manuale d'istruzioni dell'operatrice collegata.

EN

**!** *Any machine use that is not conform with this Manual, lifts the Manufacturing Company from any and every liability for damages to persons, animals or property.*

### USES NOT PLANNED FOR THE MACHINE

Risk of accident is reduced to a minimum by carefully reading and observing the Instructions manual before using the machine.

Only authorised, adequately trained and aware of all safety and use standards personnel can use the machine and any devices connected to it.

**!** *It is forbidden to use fixing points that are not specifically foreseen for using any transported or towed equipment.*

**!** *It is forbidden to exceed the maximum masses indicated by the Manufacturer.*

**!** *It is strictly forbidden to transport more than one person on the machine.*

### WARNINGS FOR THE CORRECT USE OF THE MACHINE

- Ensure the load is correctly distributed and secured before activating the machine, to the load moving during transport, causing dangerous machine unbalancing.
- Check equipment is correctly connected before activating the machine by referring to the instructions manual of the connected machine.

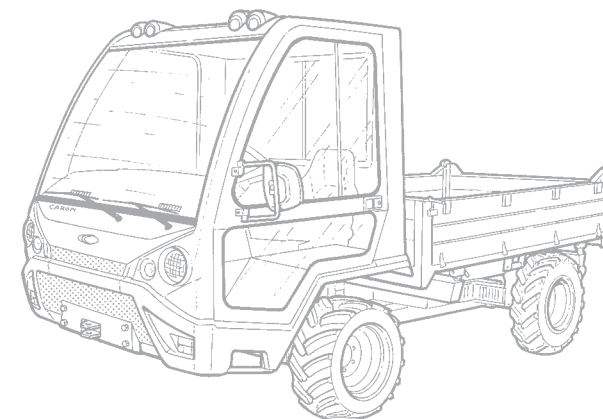



**FR**

 **Toute utilisation de la machine non conforme aux indications de ce manuel dégage l'entreprise de fabrication de toute responsabilité pour des dommages aux personnes, animaux ou objets.**

### UTILISATION NON PREVUE DE LA MACHINE

Une lecture attentive des indications du manuel avant l'utilisation de la machine et leur respect sur le lieu de travail serviront à réduire au minimum le risque d'accidents.

L'utilisation de la machine et d'éventuels équipements liés à celle-ci doit être permise exclusivement à du personnel autorisé, formé de façon adéquate et connaissant toutes les normes de sécurité et d'emploi.

 **Pour utiliser d'éventuels équipements transportés ou à traction, il est interdit d'utiliser des points de fixation non prévus spécifiquement.**

 **Il est interdit de dépasser les masses maximales indiquées par le fabricant.**

 **Il est absolument interdit de transporter plus d'un passager sur la machine.**

### AVERTISSEMENT POUR UNE UTILISATION CORRECTE DE LA MACHINE

- Avant d'actionner la machine, vérifiez que le chargement soit distribué et fixé correctement, afin d'éviter les déplacements du chargement pendant le transport, qui peut provoquer de dangereux déséquilibres à la machine.
- Avant d'actionner la machine, vérifiez que l'équipement soit fixé correctement, en consultant le manuel d'instructions de la machine opératrice attachée.

**DE**

 **Jeder Gebrauch der Maschine, der nicht in Übereinstimmung mit dem steht, was in diesem Handbuch angegeben ist, entbindet die Herstellerfirma von jeglicher Verantwortung für Schäden an Personen und Sachen.**

### ZWECKENTFREMUNG DER MASCHINE

Aufmerksames Lesen der in diesem Handbuch angegebenen Anweisungen sowie deren Befolgung vor Gebrauch der Maschine dienen zur Verringerung des Unfallrisikos.

Der Gebrauch der Maschine und eventuell mit ihr verbundenen Ausrüstungen ist ausnahmslos der autorisierten Person vorbehalten, die angemessen ausgebildet ist und die Kenntnis von allen Sicherheit- und Gebrauchsvorschriften hat.

 **Für den Gebrauch eventuell transportierter oder gezogener Ausrüstungen ist es verboten, nicht vorgesehene Befestigungsstellen zu benutzen.**

 **Die Überschreitung der vom Hersteller angegebenen Maximalzuladung ist verboten.**

 **Es ist verboten, mehr als einen Beifahrer in der Maschine mitzunehmen.**

### HINWEISE FÜR EINEN KORREKTEN MASCHINENGEBRAUCH

- Bevor die Maschine eingeschaltet wird, ist zu prüfen, dass die Last richtig verteilt und gesichert ist, um ein Verrutschen während des Transports zu vermeiden, was zu gefährlichen Gewichtsverlagerungen führen kann.
- Bevor die Maschine eingeschaltet wird, ist zu prüfen, dass die Gerätschaft korrekt angeschlossen ist, wozu im Betriebshandbuch der angeschlossenen Gerätschaft nachzusehen ist.

**ES**

 **Cualquier uso de la máquina no conforme con cuanto se indica en este Manual, libera a la empresa fabricante de cualquier responsabilidad por daños a personas, animales o cosas.**

### USO NO PREVISTO PARA EL VEHÍCULO

Una atenta lectura de las indicaciones incluidas en el Manual antes de usar la máquina y su cumplimiento en el trabajo servirán para reducir al mínimo el riesgo de accidentes.

El uso de la máquina y de eventuales equipos conectados a la misma se permitirá exclusivamente a personal autorizado, adecuadamente formado y en conocimiento de todas las normas de seguridad y uso.

 **Por lo que se refiere al uso de eventuales equipos transportados o remolcados, está prohibido utilizar puntos de fijación no previstos específicamente.**

 **Está prohibido superar las masas máximas indicadas por el Fabricante.**

 **Está terminantemente prohibido transportar más de un pasajero en la máquina.**

### ADVERTENCIAS PARA UN CORRECTO USO DEL VEHÍCULO

- Antes de accionar la máquina, verifique que la carga haya sido distribuida y asegurada correctamente para evitar que se desplace durante el transporte, lo que podría provocar desequilibrios peligrosos y desestabilizar la máquina.
- Antes de accionar el vehículo, verifique que la máquina esté correctamente enganchada remitiéndose al manual de instrucciones de la máquina operadora acoplada.

**IT**

- All'interno del cantiere di lavoro deve essere presente solo personale autorizzato; nel caso si riscontri la presenza di altre persone o animali, fermare immediatamente il lavoro e allontanarli.
- Non soffermarsi fra trattore e veicolo rimorchiato.
- Salire o scendere dal trattore utilizzando gli accessi previsti. Per salire e scendere è necessario assicurarsi a tre punti di contatto e stare rivolti verso di esso. (Tre punti di contatto vuol dire entrambe le mani e un piede o una mano ed entrambi i piedi in contatto con il trattore in ogni momento durante la salita o la discesa).
- Pulire le scarpe e asciugare la mani prima di salire. Utilizzare i punti di appoggio, le maniglie, i gradini o gli scalini (se previsti) quando si sale o si scende.
- Prima di scendere assicurarsi di avere inserito i blocchi meccanici del distributore idraulico **(A)**.
- Mettere in moto e manovrare solo correttamente seduti al posto di guida.
- Allacciare le cinture di sicurezza prima di azionare la macchina.
- Durante i trasferimenti su strada, considerare le necessità degli altri utenti, mantenersi alla propria destra per consentire il transito di altri veicoli, togliere gli abbaglianti incrociando un altro veicolo.
- La conduzione del mezzo su strada pubblica è consentita solo a persone in possesso del titolo di guida previsto dalla normativa locale.
- Durante il trasferimento su strada della macchina è obbligatorio attivare il blocco comandi idraulici **(A)** e non indossare i dispositivi antirumore.

**EN**

- Only authorised personnel must be present inside the work site; immediately stop working if other persons or animals are present and have them move away.
- Do not stand between tractor and towed vehicle.
- Use the provided accesses to climb or descent from the tractor. Secure yourself to three contact points when climbing and descending and face them. (Three contact points are both hands and one foot or one hand and both feet always in contact with the tractor while climbing or descending).
- Clean shoes and dry hands before climbing. Use the support points, the handles, the steps or stairs (if provided) when climbing or descending.
- Ensure to have engaged the hydraulic distributor's **(A)** mechanical blocks before descending.
- Turn the key on and maneuver only when you are correctly seated in the driver's seat.
- Fasten seat belts before activating the machine.
- During the movement on the road, consider the exigencies of the other drivers, keep yourself to your right thus consenting the passage of other vehicles, switch-off the high-beam light when you meet another vehicle coming from the opposite direction.
- Only persons having driving licence foreseen by the local regulation can drive the mean on public roads.
- The hydraulic controls block **(A)** must be activated during machine transfer on road. Do not wear noise reduction devices.

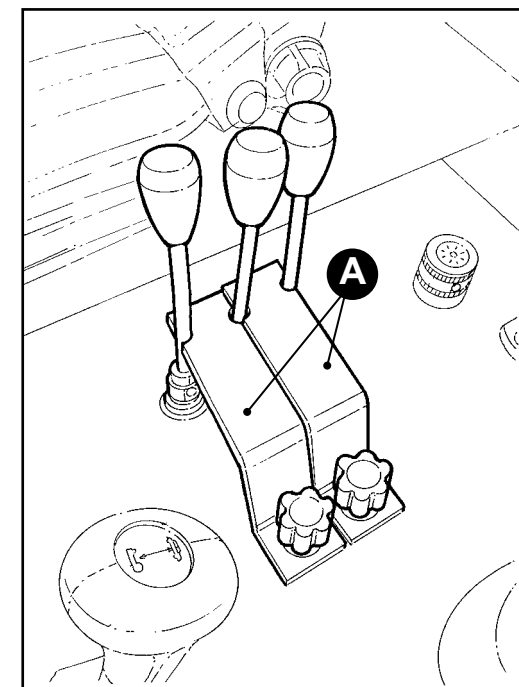
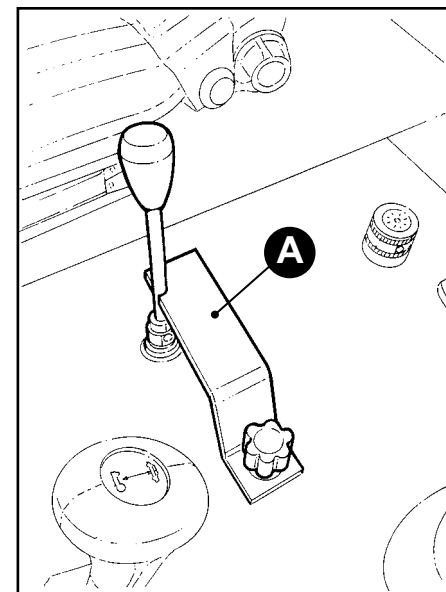

**FR**

- Dans le chantier, seule la présence du personnel autorisé est permise; en cas de présence d'autres personnes ou d'animaux, arrêter immédiatement le travail et les faire s'éloigner.
- Ne pas stationner entre le tracteur et le véhicule remorqué.
- Monter et descendre du tracteur en utilisant les accès prévus. Pour monter et descendre, il est nécessaire de s'assurer à trois points de contact et de se tourner vers la machine. (Trois points de contact, cela signifie les deux mains et un pied, ou bien une main et les deux pieds, en contact avec le tracteur à tout moment pendant la montée ou la descente).
- Nettoyer ses chaussures et sécher ses mains avant de monter.
- Utiliser les points d'appui, les poignées, les marches ou les échelons (si prévus) en montant ou en descendant.
- Avant de descendre, vérifier d'avoir inséré les blocages mécaniques du distributeur hydraulique **(A)**.
- Mettre en marche et manoeuvrer seulement correctement assis à la place conducteur.
- Attacher les ceintures de sécurité avant d'actionner la machine.
- Durant les déplacements sur route, considérer les nécessités des autres utilisateurs, en se maintenant sur la droite pour laisser passer d'autres véhicules, éteignez les feux de route quand vous croisez un autre véhicule.
- La conduite du moyen sur route publique n'est permise qu'aux personnes possédant le permis de conduire prévu par la norme locale.
- Pendant le déplacement sur route, il est obligatoire d'activer le blocage des commandes hydrauliques de la machine **(A)** et de ne pas porter les dispositifs anti-bruit.

**DE**

- Im Innern der Baustelle darf sich nur autorisiertes Personal aufhalten; falls andere Personen oder Tiere angetroffen werden, sofort mit der Arbeit inne halten und diese entfernen.
- Sich nie zwischen Zugmaschine und geschlepptem Fahrzeug aufhalten.
- Zum Auf- und absteigen von der Zugmaschine die dafür vorgesehenen Zugänge benutzen. Zum Aufsteigen und Absteigen müssen drei Kontaktstellen sicher sein und man muss in deren Richtung stehen. (Drei Kontaktstellen soll heißen: die Hände und ein Fuß oder eine Hand und beide Füße für die gesamte Zeit des Aus- oder Absteigens in Kontakt mit der Zugmaschine).
- Die Schuhe vor dem Aufsteigen abstreifen und die Hände trocknen.
- Die Berührungsstellen benutzen, Handgriffe, Stufen oder kleinen Leitern (falls vorgesehen), wenn auf - oder abgestiegen wird.
- Vor dem Absteigen sich vergewissern, dass die mechanischen Sperren des Hydraulikverteilers eingesetzt sind **(A)**.
- Starten und fahren Sie den Traktor nur, wenn Sie korrekt auf dem Fahrersitz sitzen.
- Vor Einschalten der Maschine die Sicherheitsgurte anlegen.
- Berücksichtigen Sie bei Fahrten auf der Straße die Bedürfnisse anderer Fahrer. Halten Sie sich rechts am Straßenrand, damit andere Fahrzeuge vorbeifahren können. Schalten Sie das Fernlicht aus, wenn Sie anderen Fahrzeugen begegnen.
- Die Führung des Fahrzeugs auf öffentlichen Straßen ist nur Personen gestattet, die im Besitz einer Fahrerlaubnis nach den geltenden örtlichen Vorschriften sind.
- Während der Überführung der Maschine auf Straßenland muss die hydraulische Steuersperre **(A)** aktiviert und keine schalldämpfenden Vorrichtungen angelegt sein.

**ES**

- En el interior de la obra sólo deberá estar presente el personal autorizado; de detectarse la presencia de otras personas o de animales, detenga inmediatamente el trabajo y aléjelos.
- No se detenga entre el tractor y el vehículo remolcado.
- Suba o baje del tractor utilizando los accesos previstos. Para subir y bajar, es necesario asegurarse en tres puntos de contacto y girarse hacia este. (Tres puntos de contacto quiere decir ambas manos y un pie o una mano y ambos pies en contacto con el tractor en todo momento durante la subida o la bajada).
- Antes de subir, limpie el calzado y séquese las manos.
- Utilice los puntos de apoyo, las manijas, los escalones o los peldaños (de estar previstos) cuando suba o baje del vehículo.
- Antes de apearse, asegúrese de haber accionado los bloqueos mecánicos del distribuidor hidráulico **(A)**.
- Encenderlo y maniobrarlo sólo estando sentado correctamente en el asiento del conductor.
- Antes de arrancar la máquina, abróchese el cinturón de seguridad.
- Durante los traslados por tierra usando el vehículo, tener en cuenta a los demás conductores que circulan por la vía, mantenerse a su derecha para permitir el tránsito de los otros vehículos y bajar las luces altas cuando se encuentre otro vehículo.
- La conducción del medio por carreteras públicas sólo está permitida a personas que dispongan del permiso de conducir previsto por la normativa local.
- Durante el desplazamiento por carretera de la máquina, es obligatorio activar el bloqueo de los mandos hidráulicos **(A)** y no llevar puesto los dispositivos de protección acústica.

**IT**

- Verificare che un'eventuale carico sporgente o attrezzatura portata non riducano gli angoli di visibilità dei fanalini posteriori. Se necessario dotare dell'illuminazione regolamentare l'attrezzatura portata.
- Prestare sempre attenzione che il carico, il ribaltabile o le eventuali attrezzature installate non vengano in contatto con eventuali ostacoli che limitano l'altezza del passaggio (ponti alberi ecc.).

**! ATTENZIONE: Il contatto con linee di alta tensione può causare la morte. In caso di contatto non scendete dal trattore ma operate in modo da eliminare il contatto e portarsi a distanza di sicurezza.**

- Nella fase di partenza, inserire la marcia idonea al tipo di terreno ed al peso trasportato.
- Non è previsto il montaggio di un caricatore frontale.
- Partire lentamente ed aumentare la velocità gradualmente.
- Rallentare prima di affrontare una curva ed adeguare la velocità in funzione del tipo di carico e delle condizioni del terreno.
- Evitare di operare con velocità eccessive, evitare le svolte su terreno in pendenza.
- Procedere con la massima cautela per evitare frenate brusche durante i trasferimenti con carichi portati pesanti o ingombranti.
- In caso di guida su terreni declivi prestare particolare attenzione alle condizioni di aderenza del terreno e all'eventuale presenza di ostacoli o cedimenti; è consigliabile affidare la guida del mezzo a personale con esperienza e buona conoscenza del territorio.
- Affrontare la discesa con la stessa marcia che sarebbe utilizzata nella percorrenza della stessa pendenza in salita.

**EN**

- Ensure protruding load or carried equipment do not reduce visibility of the backlights. Equip the carried equipment with regularly lighting if required.
- Always ensure the load, the tipper or any installed equipment do not come into contact with any obstructions limiting passage height (bridges, trees, etc.).

**! ATTENTION: Contact with high voltage lines can cause death. Do not descend from the tractor in case of contact but work to eliminate the contract and move away at a safe distance.**

- Engage suitable gear upon start-up for type of ground and transported weight.
- The fitting of a front loader is not provided.
- Start-off slowly and gradually increase speed.
- Slow down before curves and adjust speed considering load type and ground conditions.
- Avoid working at excessive speeds, avoid turning on sloping ground
- Proceed with the maximum caution to avoid sudden braking during the trips with very heavy loads or bulky.
- Pay particular attention to ground adherence and presence of obstacles or subsidence if driving on sloping grounds; we recommend having the mean driven by experienced personnel and with good knowledge of the territory.
- Move downwards with the same gear used to move upwards.

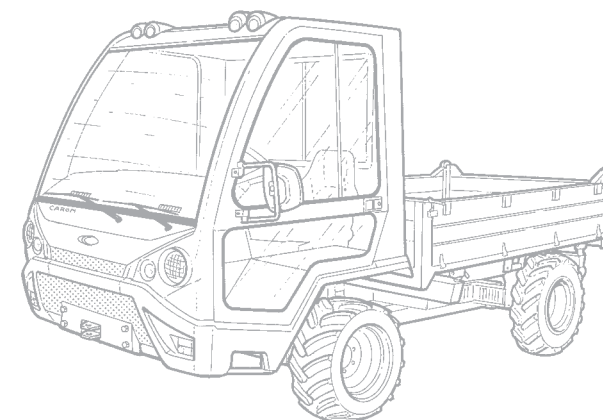

**FR**

- Vérifier qu'un éventuel chargement saillant ou un équipement porté ne réduise pas les angles de visibilité des phares arrière. Si nécessaire, munir l'équipement porté d'un éclairage réglementaire.
- Faire toujours attention à ce que le chargement, la benne basculante ou les éventuels équipements installés ne soient pas en contact avec d'éventuels obstacles limitant la hauteur du passage (pont, arbre, etc.).

 **ATTENTION: Le contact avec les lignes à haute tension peut causer la mort. En cas de contact, ne pas descendre du tracteur, mais éliminer le contact et se mettre à une distance de sécurité.**

- En phase de départ, insérer la marche adaptée au type de terrain et au poids transporté.
- Le montage d'un chargeur frontal n'est pas prévu.
- Partir lentement et augmenter la vitesse progressivement.
- Ralentir avant d'affronter un virage et adapter la vitesse en fonction du type de chargement et des conditions du terrain.
- Éviter de travailler avec des vitesses excessives, éviter les virages sur un terrain en pente.
- Procéder avec un maximum d'attention pour éviter des arrêts brusques durant les déplacements avec chargements lourds ou encombrants.
- En cas de conduite sur des terrains en pente, faire très attention aux conditions d'adhérence du terrain et à l'éventuelle présence d'obstacles ou d'affaissements. Il est conseillé de confier la conduite du moyen à du personnel ayant de l'expérience et une bonne connaissance du territoire.
- Affronter la descente avec la même marche que l'on utiliserait pour cette pente en montée.

**DE**

- Überprüfen, dass eine eventuelle hervorragende Last oder das geschleppte Gerät nicht die Sichtbarkeit der Hinterlichter beeinträchtigt. Falls ist eine ordnungsgemäße Beleuchtung an den geschleppten Geräten anzubringen.
- Immer Acht geben, dass die Last, die Kippbrücke und die möglichen, installierten Gerätschaften nicht in Kontakt mit eventuellen Hindernissen kommen, die die Durchgangshöhe (Brücken, Bäume usw.) beschränken.

 **ACHTUNG: Der Kontakt mit einer Hochspannungsleitung kann zum Tod führen. Bei einem Kontakt nicht von der Zugmaschine absteigen, sondern so vorgehen, dass der beseitigt wird und ein Sicherheitsabstand eingenommen wird.**

- Beim Anfahren den für das Gelände und die transportierte Last geeigneten Gang einlegen.
- Es ist keine Montage eines Frontladers vorgesehen.
- Langsam anfahren und die Geschwindigkeit stufenweise erhöhen.
- Vor Erreichen einer Kurve verlangsamen und die Geschwindigkeit in Verhältnis zur Last und zu den Bodenverhältnissen drosseln.
- Es ist zu vermeiden mit überhöhter Geschwindigkeit zu arbeiten, vermeiden auf abschüssigem Gelände zu wenden.
- Fahren Sie mit größter Vorsicht, um heftige Bremsungen zu vermeiden, vor allem bei der Beförderung von schweren Ladungen oder sperrigen Ladungen.
- Im Fall einer Fahrt auf Hängen besonders darauf achten, die die Bedingungen der Bodenhaftung sind, ob Hindernisse vorliegen oder der Boden nachgibt; es wird empfohlen, die Führung des Fahrzeugs erfahrenem Personal zu überlassen, das die Bodenverhältnisse kennt.
- Die Abfahrt mit dem gleichen Gang bewältigen, den man für die gleiche Schräge bei einer Auffahrt benutzen würde.

**ES**

- Compruebe que una posible carga sobresaliente o una máquina remolcada no reduzcan los ángulos de visibilidad de los faros posteriores. De ser necesario, dote de la iluminación reglamentaria a la máquina remolcada.
- Es importante que compruebe siempre que la carga, la caja basculante o los posibles equipos instalados no entren en contacto con obstáculos que limiten la altura de paso (puentes árboles etc.).

 **ATENCIÓN: El contacto con líneas de alta tensión puede causar la muerte. En caso de contacto, no se apee del tractor, intente eliminar el contacto y situarse a una distancia de seguridad.**

- En la fase de arranque, ponga la marcha idónea para el tipo de terreno y el peso transportado.
- No está previsto el montaje de un cargador frontal.
- Arranque lentamente y aumente la velocidad gradualmente.
- Reduzca la velocidad antes de tomar una curva y adécuela en función del tipo de carga y de las condiciones del terreno.
- Evite conducir a velocidades excesivas, así como los virajes en terrenos con pendiente.
- Proceder con máxima cautela para evitar frenadas bruscas durante el transporte de carga pesada o voluminosa.
- En caso de conducir sobre terrenos inclinados, preste especial atención a las condiciones de adherencia del mismo y a la eventual presencia de obstáculos o hundimientos; es aconsejable confiar la conducción del vehículo a personal con experiencia y un buen conocimiento del territorio.
- Afronte la bajada con la misma marcha que utilizaría para recorrer la misma pendiente en subida.

**IT**

- In discesa non viaggiare mai con la frizione disinnestata o con il cambio in folle.
- Quando si affronta una discesa ripida inserire sempre la trazione anteriore.
- Durante gli attraversamenti di un pendio, mantenere gli attrezzi sollevati il minimo indispensabile per non toccare il terreno.
- Quando si avanza su terreno in pendenza con attrezzi laterali montati, mantenere gli attrezzi sul lato a monte.
- Scegliere i metodi di lavorazione adatti in funzione della pendenza e dello stato del terreno.
- In caso di terreni in pendenza, operare nel senso delle linee di massima pendenza, guidare sempre lungo la direzione perpendicolare alla linea di livello sui pendii, mai percorrerli in senso trasversale.
- Evitare se possibile di attraversare terreni inclinati o pendii ripidi. Se si è costretti a farlo evitare buche, depressioni o sporgenze del terreno e non tentare di oltrepassare tronchi, rocce o zone sollevate.
- Se è necessario attraversare un pendio ripido, evitare di sterzare bruscamente, rallentare e fare una sterzata larga.
- Evitare fossati, argini, terrapieni, sponde di fiumi, canali e terreni cedevoli. Stare lontani dai bordi che potrebbero cedere.
- Evitare di attraversare guadi. Se assolutamente necessario, prima di affrontare il guado verificare che l'acqua non sia ad un livello tale da essere aspirata dal motore, perchè questo può provocare gravi danni allo stesso.
- All'uscita del guado, verificare l'efficacia dell'impianto frenante.

**EN**

- Never move downwards with clutch disengaged or gear in neutral.
- Always engage front wheel drive on a steep slope.
- Keep devices lifted as low as possible to avoid touching the ground when crossing a slope.
- Keep the side assembled devices on upstream side when travelling on a sloping ground.
- Choose suitable work methods based on slope and status of ground.
- Work in the direction of the maximum slope lines, always drive perpendicularly to the level line on the slopes, never transversally, in case of sloping grounds.
- Avoid crossing inclined or steep sloping grounds if possible. If having to, avoid holes, ground depressions or protrusions and do not attempt to by-pass lifted areas, rocks or logs.
- Avoid sudden steering if having to cross a steep slope; slow down and make a wide steering.
- Avoid ditches, embankments, dykes, banks, channels and subsiding grounds. Keep away from the edges that might give way.
- Avoid crossing fords. If absolutely necessary to cross a ford, check the water does not reach such level to be sucked by the engine, as this can seriously damage it.
- Check braking system efficiency once out of the ford.

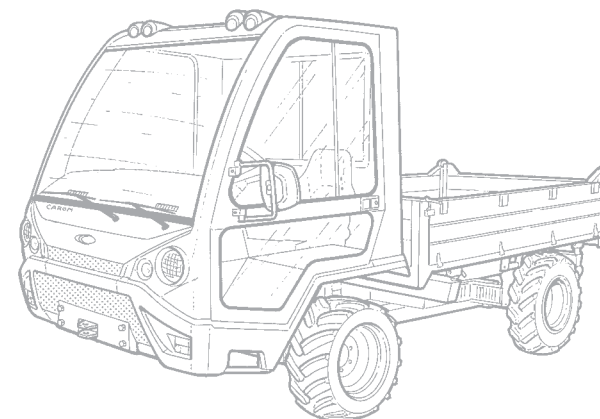

**FR**

- En descente, ne jamais avancer avec l'embrayage débrayé ou en roue libre.
- Quand on affronte une descente raide, toujours insérer la traction avant.
- Pendant les traversées de pentes, garder les équipements soulevés un minimum, pour qu'ils ne touchent pas le sol.
- Quand on avance sur un terrain en pente avec des équipements latéraux montés, garder les équipements sur le côté en amont.
- Choisir les méthodes de travail adaptées en fonction de la pente et de l'état du terrain.
- En cas de terrains en pente, travailler dans le sens de la pente la plus importante, conduire toujours le long de la direction perpendiculaire à la ligne de niveau sur les pentes, ne jamais les parcourir dans le sens transversal.
- Éviter si possible de traverser des terrains inclinés ou en pente raide. En cas de nécessité de le faire, éviter les trous, dépressions ou saillies du terrain, et ne pas tenter de dépasser les troncs, roches ou zones surélevées.
- S'il est nécessaire de traverser une pente raide, éviter de tourner brusquement, ralentir et faire une manœuvre large.
- Éviter les fossés, berges, terre-pleins, rives de fleuves, canaux et terrains instables. Se tenir loin des bords de route qui pourraient céder.
- Éviter de traverser le gué. Si c'est absolument nécessaire, avant d'affronter le gué, vérifier que l'eau ne soit pas à un niveau où elle pourrait être aspirée par le moteur, parce que ceci pourrait provoquer de graves dommages à celui-ci.
- Après le gué, vérifier l'efficacité du système de frein.

**DE**

- Bei einer Abfahrt niemals mit gedrückter Kupplung oder im Leerlauf fahren.
- Wenn ein sehr steiles Gefälle überwunden werden muss, immer den Vorderradantrieb einschalten.
- Beim Passieren eines Hanges immer die Geräte angehoben halten, damit sie den Boden nicht berühren.
- Wenn auf einem abschüssigen Gelände mit seitlich montierten Geräten gefahren wird, die Geräte auf der nach oben weisenden Seite halten.
- Die Bearbeitungsart in Abhängigkeit des Gefälles und des Bodenzustands wählen.
- Bei einem abschüssigen Gelände immer in Richtung der Reihen mit maximalem Gefälle arbeiten, immer in Richtung der senkrecht auf der Höhenlinien des Hangs verlaufenden Linie arbeiten, niemals in Querrichtung.
- Schräg stehendes oder steil abfallendes Gelände falls möglich meiden. Wenn man hierzu gezwungen ist, so sind Löcher, Senken oder hervorstehende Bodenerhebungen zu vermeiden und nicht versuchen, über Baumstümpfe, Felsen oder angehobene Bereiche zu fahren.
- Wenn ein steiler Abhang zu durchqueren ist, sind schroffe Richtungswechsel zu vermeiden, sondern verlangsamen und weit ausholend lenken.
- Gräben, Dämme, Erdwälle, Uferböschungen, Kanäle und nachgebende Untergründe meiden. Sich von Rändern, die nachgeben könnten fernhalten.
- Keine Furten durchqueren. Wenn eine Furdurchquerung absolut unumgänglich ist, überprüfen, dass die Wassertiefe nicht derart ist, dass es vom Motor angesaugt wird, da dies zu einem schweren Motorschaden führen kann.
- Bei der Furtausfahrt prüfen, dass die Bremsanlage funktioniert.

**ES**

- En bajada, no se desplace nunca sin embragar o con el cambio en punto muerto.
- Cuando afronte una bajada muy pendiente, active siempre la tracción anterior.
- Durante el desplazamiento por una pendiente, mantenga los equipos levantados lo mínimo indispensable para no tocar el terreno.
- Cuando avance por un terreno en pendiente con equipos laterales montados, manténgalos en el lado superior.
- Elija los métodos adecuados en función de la inclinación y del estado del terreno.
- En caso de terrenos en pendiente, actúe en el sentido de las líneas de máxima inclinación, conduzca siempre a lo largo de la dirección perpendicular a la línea de nivel en las pendientes, no los recorra nunca en sentido transversal.
- Evite, si es posible, atravesar terrenos inclinados o pendiente escarpadas. Si se ve obligado a ello, evite socavones, depresiones o salientes del terreno y no intente jamás superar troncos, rocas o zonas elevadas.
- Si es necesario atravesar una pendiente escarpada, evite virar bruscamente, reduzca la velocidad y haga un viraje amplio.
- Evite hoyos, terraplenes, orillas de ríos, canales y terrenos blandos. Manténgase alejado de los bordes susceptibles de ceder.
- Evite atravesar vados. Si es absolutamente necesario, antes de afrontar el vado, compruebe que el agua no esté a un nivel que pueda ser aspirada por el motor, porque esto puede causar graves al mismo.
- Cuando salga del vaso, compruebe el funcionamiento del sistema de freno.

**IT**

- Non affrontare curve con il differenziale bloccato.
- Non disinserire la trazione anteriore con la macchina sotto sforzo.
- Non forzare una leva di comando se si avverte resistenza all'innesto.
- Azionare la leva del variatore (lenta / veloce / RM) e la leva del moltiplicatore (trattore / vettura) solo a macchina ferma.
- Quando la macchina è carica usarla sempre con le quattro ruote motrici.
- Quando si usa la idropulitrice, non indirizzare il getto d'acqua verso componenti e collegamenti elettrici, guarnizioni di tenuta, parti di snodo, punti di ingrassaggio, motore e parti in gomma o plastica.
- Con il motore in moto, mai allacciare, interrompere o collegare a massa contatti dell'impianto elettrico.
- Non mantenere accesi i fanali a motore spento.
- In caso di collegamento con una batteria supplementare per l'avviamento di emergenza, rispettare le polarità, usare cavi adeguati e non utilizzare tensioni superiori ai 12 V.
- Effettuare la ricarica della batteria in un locale areato, dopo averla scollegata dall'impianto e rimossa dalla macchina.
- Per nessuno motivo trainare la macchina per la messa in moto.

**EN**

- Do not make a curve with the differential gear blocked.
- Do not switch-off the front drive when the machine is under stress.
- Do not force the control lever if you feel a certain resistance in the insertion.
- Activate the lever of the variable-speed drive (slow / fast / RM) and the lever of the overdrive (tractor / vehicle) only when the machine standstills.
- When the machine is loaded always use it with all four the driving wheels.
- When you use the water cleaner, do not point the water flux towards the components and the electrical connections, the hermetic seals, parts with hinges, greased areas, the engine and other parts in rubber or plastic.
- With the engine turned on, never plug in, interrupt or connect to the ground any piece of the electrical system.
- Do not leave the lights on when the engine is turned off.
- In case of a connection with a supplementary battery for an emergency starting, make sure you respect the polarity utilizing the appropriate cables and don't use a voltage that is superior to 12 V.
- Recharge the battery in a well ventilated room, after having disconnected it from the electrical system and after having taken it out from the machine.
- For no reason whatsoever must you tow the machine to start-up the engine.

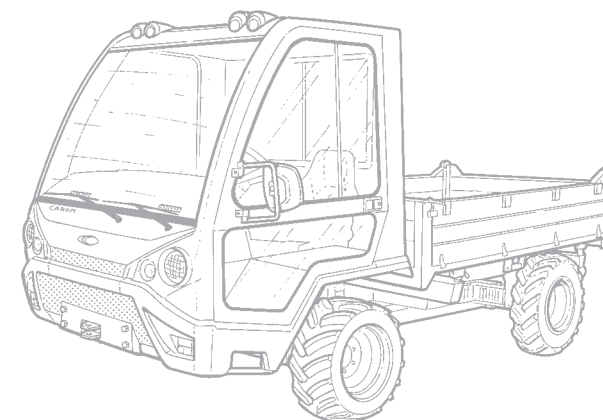



**FR**

- Ne pas affronter un virage avec le différentiel bloqué.
- Ne pas désenclencher la traction arrière avec la machine en plein travail.
- Ne pas forcer un levier de commande si vous avez de la résistance à l'embrayage.
- Actionner le levier du variateur (lent / rapide / RM) et le levier du multiplicateur (tracteur / voiture) seulement machine fermée.
- Quand la machine est chargée, toujours utiliser les quatre roues motrices.
- Quand on utilise le nettoyeur haute pression, ne pas diriger le jet d'eau vers des composants et des branchements électriques, joints d'étanchéité, parties de rotule, points de graissage, moteur et parties en caoutchouc ou en plastique.
- Avec le moteur en marche, ne jamais attacher, interrompre ou relier à la terre des branchements de l'installation électrique.
- Ne laisser pas vos feux allumés quand le moteur est éteint.
- En cas de liaison avec une batterie supplémentaire pour la mise en route d'urgence, respecter la polarité, utiliser les fils appropriés et n'utiliser pas de tensions supérieures aux 12 V.
- Effectuer la recharge de la batterie dans une pièce aérée, après l'avoir débranchée de l'installation et enlevée de la machine.
- En aucun cas, remorquer la machine pour la mise en route.

**DE**

- Gehen Sie niemals mit blockiertem Differentialgetriebe in die Kurve.
- Nehmen Sie nicht den Vorderradantrieb heraus, wenn die Maschine unter Belastung steht.
- Üben Sie keinen Druck auf einen Bedienhebel aus, wenn Sie merken, dass beim Schalten ein Widerstand besteht.
- Betätigen Sie den Hebel des Regelgetriebes (langsam/schnell/Rückwärtsgang) und Übersetzungsgetriebes nur bei stehender Maschine.
- Verwenden Sie immer die vier Antriebsräder, wenn die Maschine beladen ist.
- Wenn Sie einen Wasserstrahlreiniger verwenden, richten Sie den Wasserstrahl nicht auf Bestandteile, elektrische Anschlüsse, Dichtungen, Gelenke, Schmierstellen, Motor und Gummi- oder Plastikteile.
- Bei laufendem Motor sind niemals Kontakte der Elektroanlage anzuschließen, zu unterbrechen oder zu erden.
- Lassen Sie bei stehendem Motor nie die Scheinwerfer an.
- Bei Anschluss einer Zusatzbatterie für den Notstart, beachten Sie die Polarität, verwenden Sie geeignete Kabel und keine Spannung über 12 V.
- Laden Sie die Batterie in einem gelüfteten Raum auf, nachdem Sie sie von der Anlage getrennt und aus der Maschine genommen haben.
- Lassen Sie die Maschine keinen Fall schleppen, um sie zu starten.

**ES**

- No afrontar curvas con el diferencial bloqueado.
- No soltar la tracción delantera con el vehículo bajo presión.
- No forzar una palanca de mando si se nota resistencia para soltarla.
- Accionar la palanca del variador (lenta / rápida / RM) y la palanca del multiplicador (tractor / vehículo) sólo cuando el vehículo esté parado.
- Cuando el vehículo esté cargado, usarlo siempre con las cuatro ruedas motrices.
- Cuando se usa la hidro-limpiadora, no dirigir el chorro de agua hacia las piezas y conexiones eléctricas, juntas, partes de articulación, puntos de engrasado, motor y partes de caucho o plástico.
- Con el motor en movimiento, no acoplar, desconectar o conectar nunca a masa contactos de la instalación eléctrica.
- No mantener las luces encendidas con el motor apagado.
- En caso de instalación de una batería suplementaria para el encendido de emergencia, respetar la polaridad, usar los cables adecuados y no utilizar tensiones superiores a los 12V.
- Efectuar la recarga de la batería en un local aireado, después de haberla desconectado de la instalación y extraído del vehículo.
- Por ningún motivo remolcar o empujar le vehículo para encender el motor.

**IT**

- Non tenere il volante forzato nelle posizioni di fine corsa a destra o a sinistra perchè in questo modo si manterrebbe l'impianto idraulico dello sterzo alla massima pressione e si potrebbero danneggiare i suoi componenti.
- Quando la macchina opera a punto fisso per l'azionamento di operatrici collegate è necessario, azionare il freno di stazionamento e mettere in sicurezza il cantiere di lavoro ed evitare che personale non addetto si avvicini alle attrezzature.
- In caso di inutilizzo della macchina per un periodo di tempo prolungato, staccare la batteria.

## AVVERTENZE PER LA SICUREZZA DELL'OPERATORE

**⚠** **ATTENZIONE!** *Tenere sempre presente che la macchina, se utilizzata in modo improprio, può diventare pericolosa e costituire un rischio potenziale di infortunio grave o morte per se stessi e per altre persone che vengono eventualmente a trovarsi nel suo raggio d'azione. Occorre quindi che il suo utilizzo sia consentito solo a persone che siano a conoscenza di tutte le norme d'uso e che possiedano un'adeguata preparazione che gli consenta di effettuare una corretta analisi dei rischi in ogni circostanza operativa.*

**👉** *In caso di impossibilità di uscita dalla cabina, afferrare l'apposito martelletto (A) e rompere il parabrezza.*

**EN**

- Do not force the steering wheel into the stroke end position turning it to the right or to the left, because in this way you will leave the hydraulic system of the steering wheel at the maximum pressure and this could cause serious damage to the components.
- When the machine hovers by means of activation of connected machines, the parking brake must be activated and work site placed in safe conditions, avoiding unauthorised personnel nearing the equipment.
- Disconnect the battery if the machine is not used for a prolonged period.

## WARNINGS FOR THE OPERATOR'S SAFETY

**⚠** **ATTENTION!** *Always remember that the machine can become dangerous if not used properly and constitute a potential risk of serious injury or death for yourselves and others, eventually finding themselves within its action range. It must, therefore, only be used by persons aware of all use standards and having adequate preparation for correctly analysing risks in every operative circumstance.*

**👉** *If unable to exit the cabin, grasp the specific hammer (A) and break the windscreen.*

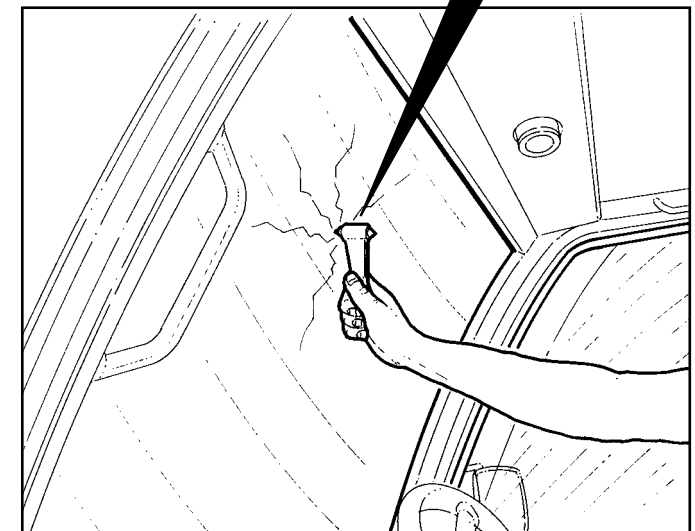
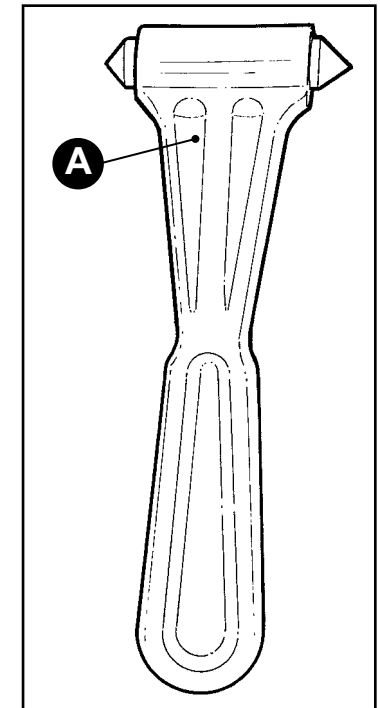

**FR**

- Ne tenez pas le volant bloqué en position de fin de course à droite ou à gauche parce que, de cette façon, l'installation hydraulique de la direction se maintiendrait à la pression maximale et pourrait endommager ses composants.
- Quand la machine travaille à point fixe pour l'actionnement de machines opératrices, il est nécessaire d'actionner le frein de stationnement et de mettre en sécurité le chantier, et d'éviter que le personnel non autorisé ne s'approche des équipements.
- En cas de non utilisation de la machine pendant une longue période, débrancher la batterie.

**DE**

- Stellen Sie das Lenkrad nicht in der rechten oder linken Endposition fest, da dadurch die Hydraulikanlage des Lenkrads unter maximalem Druck stehen würde und ihre Bestandteile dadurch beschädigt werden könnten.
- Wenn die Maschine an einem feststehenden Punkt arbeitet, um die angekuppelten Arbeitsmaschinen zu betätigen, muss die Handbremse angezogen werden und die Arbeitsbaustelle gesichert werden, dass kein unbefugtes Personal der Ausrüstung nähert.
- Wenn die Maschine für längere Zeit nicht genutzt wird, ist die Batterie abzuklemmen.

**ES**

- No dejar el volante girado completamente hacia la derecha o hacia la izquierda cuando el vehículo quede estacionado, ya que de este modo, la instalación hidráulica de la dirección quedaría a la máxima presión y se podrían dañar sus componentes.
- Cuando la máquina trabaja en un punto fijo para el accionamiento de máquinas operadoras conectadas, es necesario accionar el freno de estacionamiento, asegurar la zona de trabajo y evitar que personal no encargado se aproxime a los equipos.
- Si la máquina no va a utilizarse durante un periodo de tiempo prolongado, desconecte la batería.

**AVERTISSEMENT POUR LA SECURITE  
DE L'UTILISATEUR**



**ATTENTION! Se rappeler que la machine, si elle est utilisée de façon impropre, peut devenir dangereuse et constituer un risque potentiel d'accident grave ou de mort pour soi-même et les autres personnes se trouvant dans son rayon d'action. Il faut donc que son utilisation soit permise uniquement à des personnes connaissant toutes les normes d'utilisation et possédant une préparation adéquate leur permettant d'effectuer une bonne analyse des risques en tout circonstance.**



**ACHTUNG! Es muss immer daran gedacht werden, dass die Maschine bei unsachgemäßem Gebrauch durch mögliche Unfälle gefährlich für Leib und Leben für sich und für andere werden kann, die sich zufälligerweise im deren Arbeitsbereich befinden. Daher muss sichergestellt sein, dass ihr Gebrauch nur Personen gestattet ist, die alle Gebrauchsregeln kennen und die eine angemessene Vorbereitung besitzen, die es ihnen ermöglicht, eine korrekte Risikobewertung in jeder Arbeitssituation abgeben können.**



**¡ATENCIÓN! Tenga siempre presente que la máquina, si se utiliza de forma inadecuada, puede ser peligrosa y convertirse en un peligro potencial de accidentes graves o muerte para uno mismo y para otras personas que puedan encontrarse eventualmente en su radio de acción. Por tanto, sólo debe ser usada por personas que conozcan todas las normas de uso y que posean una adecuada preparación que les permita efectuar un correcto análisis de los riesgos en cualquier circunstancia operativa.**



**En cas d'impossibilité de sortir de la cabine, saisir le marteau (A) et casser le pare-brise.**



**Falls die Fahrkabine nicht verlassen werden kann, mit dem dazu bestimmten Hammer (A) die Windschutzscheibe zerschlagen.**



**En caso de que no pudiese salir de la cabina, recurra al martillo (A) y rompa el parabrisas.**

**IT RISCHI RESIDUI**

La Ditta **CARON** ha, in fase progettuale e costruttiva, verificato e protetto le macchine nei punti ritenuti pericolosi per l'operatore. Rimangono, tuttavia, alcuni rischi residui che si possono verificare nell'utilizzo della macchina.

Saranno considerati alcuni dei principali rischi residui che potranno verificarsi, tuttavia tale elenco non può in nessuna caso ritenersi esaustivo di tutte le casistiche che possono verificarsi anche in relazione a un uso non previsto della macchina e alle diverse condizioni di lavoro.

**!** *In tutte le condizioni di lavoro il responsabile/utilizzatore della macchina dovrà assicurarsi di operare in condizioni di sicurezza per sé e per gli altri.*

*Prima di avviare la macchina controllare che non vi siano condizioni di pericolo intorno alla macchina.*

*Durante il lavoro verificare costantemente la presenza di pericoli per intervenire riducendo al minimo le condizioni di rischio.*

**!** ***ATTENZIONE!** Il carico è l'elemento determinante nella sicurezza per evitare il ribaltamento del mezzo. La sua tipologia, la stabilità, il corretto ancoraggio, la distribuzione sul piano di carico e l'altezza del suo baricentro, sono elementi da valutare con attenzione, soprattutto quando si procede su terreni sconnessi, impervi o lateralmente al pendio. Adeguare la guida in funzione di questi fattori di rischio, eventualmente affidare il mezzo a personale con adeguata esperienza.*

**EN RESIDUAL RISKS**

During designing and manufacturing, **CARON** verified and protected the machine's dangerous points for the operator. However, there are some residual risks that can occur when using the machine.

Some of the main residual risks that may occur will be considered, however, this list cannot be deemed exhaustive of all cases that may occur, also with regard to unintended use of machine and different work conditions.

**!** *The machine manager/user must always ensure, in all work conditions, to be working in safe conditions for himself and for others.*

*Ensure there are no dangerous conditions around the machine before starting it.*

*Constantly check for presence of dangers during work, to intervene reducing risk conditions to a minimum.*

**!** ***ATTENTION!** The load is the determining element in safety to prevent the mean from tipping over. Its type, stability, correct anchoring, distribution on load platform and height of its barycentre, are the elements to be carefully evaluated, particularly when working on loose, impracticable grounds or at the side of a slope. Drive in consideration of these risks factors, eventually entrusting the mean to adequately experienced personnel.*

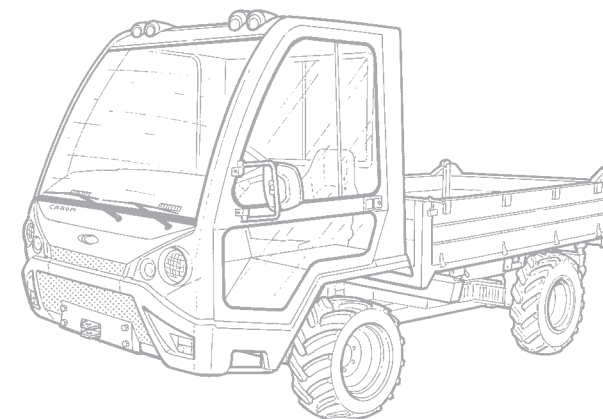

## **FR** RISQUES RÉSIDUELS

L'entreprise **CARON** a vérifié et protégé les machines, en phase de conception et de construction, sur les points considérés comme dangereux pour l'opérateur. Cependant, des risques résiduels restent, ils peuvent avoir lieu durant l'utilisation de la machine.

Nous considérerons certains risques résiduels principaux, cependant cette liste ne peut en aucun cas être considérée comme exhaustive et résumer tous les cas pouvant avoir lieu, également selon un usage non prévu de la machine et selon les différentes conditions de travail.

 **Dans toutes les conditions de travail, le responsable/utilisateur de la machine devra s'assurer de travailler dans des conditions de sécurité pour soi et pour autrui.**

**Avant de mettre la machine en marche, contrôler qu'il n'y ait pas de conditions de danger autour de la machine.**

**Pendant le travail, vérifier constamment la présence de dangers pour intervenir en réduisant au minimum les conditions de risque.**

 **ATTENTION! Le chargement est l'élément déterminant pour la sécurité, pour éviter le basculement du véhicule. Sa typologie, sa stabilité, sa fixation correcte, la distribution sur le plan de chargement et la hauteur de son centre de gravité sont des éléments à considérer avec attention, surtout quand on travaille sur des terrains irréguliers, impraticables ou latéralement en pente. Adapter la conduite en fonction de ces facteurs de risque, éventuellement confier le véhicule à du personnel ayant une expérience adéquate.**

## **DE** RESTRISIKEN

Die Firma **CARON** hat, bei der Planungs- und Bauphase die Maschine an den für den Bediener gefährlichen Stellen Prüfungen und Schutzmaßnahmen ergriffen. Es bleiben jedoch einige Restrisiken, die sich beim Gebrauch der Maschine auftreten können.

Es werden einige der wichtigsten Restrisiken aufgelistet, die sich einstellen können, diese Liste kann jedoch nicht für alle denkbaren Situationen als erschöpfend angesehen werden, die sich auch bei einem nicht vorgesehenen Gebrauch der Maschine und den unterschiedlichen Arbeitsbedingungen einstellen können.

 **Unter allen Arbeitsbedingungen muss der Verantwortliche/Anwender der gewährleisten, dass unter sicheren Bedingungen für sich und für andere gearbeitet wird.**

**Bevor die Maschine gestartet wird, kontrollieren, dass keine Gefahrenbedingungen um die Maschine vorliegen.**

**Während der konstant das Vorhandensein von Gefahren prüfen, um eingreifen zu können und die Risikobedingungen auf ein Minimum zu beschränken.**

 **ACHTUNG! Die Last bildet das bestimmende Element der Sicherheit um ein Umkippen des Fahrzeugs zu vermeiden. Seine Art, die Stabilität, die korrekte Verankerung, die Verteilung auf der Ladefläche und die Höhe seines Schwerpunkts sind die mit Vorsicht zu bewertende Elemente, v.a. wenn sich auf unwegsamem oder seitlich hängendem Gelände bewegt wird. Die Fahrweise diesen Risikofaktoren anpassen, eventuell das Fahrzeug einer Person mit entsprechenden Fahrkenntnissen anvertrauen.**

## **ES** RIESGOS RESIDUALES

En la fase de proyecto y de fabricación, la Empresa **CARON** comprueba y protege las máquinas en los puntos considerados peligrosos para el operador. No obstante, existen algunos riesgos residuales que pueden verificarse durante el uso de la máquina.

Aunque vamos a considerar algunos de los principales riesgos residuales que pueden darse, dicha lista no incluye todas las casuísticas que puedan verificarse incluso en relación con un uso no previsto de la máquina y con las diferentes condiciones de trabajo.

 **En todas las condiciones de trabajo, el responsable/ usuario de la máquina deberá asegurarse de trabajar en condiciones de seguridad para sí mismo y para otras personas.**

**Antes de arrancar la máquina, controle que no haya condiciones de peligro alrededor de la misma.**

**Durante el trabajo, compruebe constantemente la presencia de peligros para intervenir reduciendo al mínimo las condiciones de riesgo.**

 **¡ATENCIÓN! La carga es el elemento determinante en la seguridad para evitar el vuelco del vehículo. Su tipología, la estabilidad, el correcto anclaje, la distribución en la superficie de carga y la altura de su baricentro, son elementos que deben evaluarse con atención, sobre todo cuando se avanza sobre terrenos irregulares, abruptos o lateralmente en pendiente. Adecue la conducción en función de estos factores de riesgo y, eventualmente, confíe el vehículo a personal con una experiencia adecuada.**

**IT** **RISCHIO IMPENNAMENTO E RIBALTAMENTO**

Si può verificare un rischio residuo connesso con l'impennamento/ribaltamento della trattrice.

La macchina è equipaggiata di cabina di sicurezza anti-ribaltamento che non deve mai essere modificata e che deve essere mantenuta in condizioni di efficienza.

**!** *E' assolutamente vietato utilizzare la macchina con struttura di protezione danneggiata.*

- Non apportare variazioni, saldature, forature o applicazioni di altre parti, in quanto questo modifica la sua robustezza.
- Non raddrizzare o saldare parti della struttura in caso di danneggiamento. Contattare il nostro rivenditore di zona per la verifica e se necessario per la sua sostituzione.
- Non agganciare mai alla cabina funi per il traino.

**!** *Nel presente manuale è stato trattato in diversi punti il rischio impennamento e ribaltamento, tuttavia gli esempi riportati non debbono considerarsi esaustivi di tutte le possibili condizioni di rischio di ribaltamento che possono verificarsi nell'utilizzo della macchina.*

L'utilizzatore dovrà, in ciascuna circostanza operativa, valutare il livello di rischio residuo e adottare i comportamenti adeguati volti a eliminare o ridurre al minimo il pericolo, in particolare:

- Prima di condurre la macchina allacciare sempre le cinture di sicurezza.
- Prestare particolare attenzione in caso di transito su terreni in pendio o sconnessi.

**EN** **RISK OF OVERTURNING AND WHEELIE**

Residual risk related to tractor wheelie/overturning may occur.

The machine is fully equipped with a cab, that must never be modified and that must be kept in good conditions to prevent accidents in case of overturning.

**!** *It is strictly forbidden to use the machine with damaged protective structure.*

- Do not make changes, weldings, and holes or do not apply other parts, since this could modify its effectiveness.
- Do not straighten or weld parts together of the framework in case of damage. Contact our local distributor to verify if the cab or roll-bar must be substituted.
- Never fasten to the cab ropes or cables for towing.

**!** *Risk of wheelie and overturning is addressed in different points of this manual. However, the shown examples must not be considered exhaustive of all possible conditions of overturning risk that may occur when using the machine.*

In every operative circumstance, the operator must evaluate residual risk and adequately behave to eliminate or reduce the danger to a minimum, particularly:

- Always fasten seat belts before driving the machine.
- Pay particular attention when transiting on sloping or loose grounds.

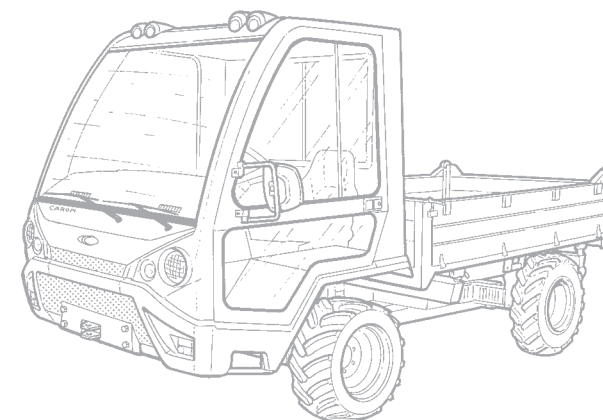

**FR** **RISQUE DE CABRAGE ET DE BASCULEMENT**

Un risque résiduel de cabrage/ basculement du tracteur persiste.

La machine est équipée de cabine de sécurité anti-renversement qui ne doit jamais être modifiée et qui doit être maintenu en conditions d'efficacité.

 ***Il est absolument interdit d'utiliser la machine avec une structure de protection endommagée.***

- Ne pas effectuer de variations, soudures, perçages ou applications d'autres parties, car cela modifie sa robustesse.
- Ne pas redresser ou souder des parties de la structure en cas d'endommagement. Contacter notre concessionnaire de zone pour la vérification et, si nécessaire, pour sa substitution.
- Ne jamais attacher à la cabine des câbles pour le remorquage.

 ***Ce manuel traite en plusieurs points du risque de cabrage et basculement. Cependant, les exemples indiqués ne doivent pas être considérés comme exhaustifs et résumant toutes les possibles conditions de risques de basculement pouvant avoir lieu durant l'utilisation de la machine.***

L'utilisateur devra, dans chaque circonstance de travail, évaluer le niveau de risque résiduel et adopter les comportements adéquats pouvant éliminer ou réduire au minimum le danger, notamment:

- Avant de conduire la machine, toujours attacher les ceintures de sécurité.
- Faire très attention en cas de déplacement sur des terrains en pente ou irréguliers.

**DE** **RISIKO VON HOCH- UND UMKIPPEN**

Es kann sich ein Risiko mit eines Hochkippen und Umkippens ergeben.

Die Maschine ist mit einer Kippschutzkabine ausgestattet, die nie geändert werden dürfen und die funktionsfähig erhalten werden müssen.

 ***Es ist absolut verboten, die Maschine mit einem beschädigten Schutzaufbau zu benutzen.***

- Nehmen Sie keine Änderungen, Schweißarbeiten oder Bohrungen vor oder bringen Sie keine anderen Teile an, da dadurch die Robustheit des Traktors beeinträchtigt würde.
- Biegen Sie bei Beschädigung der Struktur keine Teile gerade und schweißen Sie sie auch nicht an. Setzen Sie sich mit unserem Gebiets-vertragshändler für eine Überprüfung und für den eventuellen Ersatz in Verbindung.
- Befestigen Sie nie Schleppseile an die Kabine.

 ***In diesem Handbuch wurde an verschiedenen Stellen das Risiko von Hochkippen und Umkippen behandelt worden. Die wiedergegebenen Beispiele dürfen jedoch nicht als ausreichend für alle möglichen Bedingungen eines Umkippens, die sich beim Gebrauch der Maschine ereignen können, angesehen werden.***

Der Benutzer muss in jeder Arbeitssituation die Höhe des Restrisikos bewerten und die angemessenen Verhaltensweisen anwenden, um die Gefahr zur beseitigen oder auf ein Mindestmaß zu senken.

- Vor Fahrt mit der Maschine immer den Sicherheitsgurt anlegen.
- Besonders beim Durchqueren von abschüssigen oder unwegsamem Gelände Acht geben.

**ES** **RIESGO DE ENCABRITAMIENTO Y VUELCO**

Se puede dar un riesgo residual relacionado con el encabritamiento/ vuelco del tractor.

El vehículo está equipado con una cabina de seguridad antivuelco que no debe cambiar nunca, y habrá que mantenerla en buenas condiciones para que no pierda su eficacia.

 ***Está terminantemente prohibido utilizar la máquina con la estructura de protección estropeada.***

- No hacer modificaciones, ni soldar, agujerear, o aplicar otras piezas ya que esto podría disminuir el grado de resistencia de la cabina o de la estructura metálica.
- No enderezar o soldar partes de la estructura en caso de daño. Llamar a nuestro concesionario más cercano para que la revise o proceda a la sustitución si es necesario.
- Nunca enganchar a la cabina cables para remolcar.

 ***En este manual se ha tratado en varios puntos el riesgo de encabritamiento y vuelco; sin embargo, los ejemplos referidos no deben considerarse exhaustivos de todas las posibles condiciones de riesgo de vuelco que pueden darse durante el uso de la máquina.***

La persona encargada del uso de la máquina deberá, en cada una de las circunstancias operativas, valorar el nivel de riesgo residual y adoptar los comportamientos adecuados para eliminar o reducir al mínimo el peligro, en particular:

- Antes de conducir la máquina, abrocharse siempre el cinturón de seguridad.
- Prestar especial atención en caso de desplazamientos por terrenos en pendiente o irregulares.

**IT**

- Non trainare un carico con massa superiore a quella ammessa, potrebbero insorgere problemi meccanici, o legati alla funzionalità dell'impianto frenante, o di guidabilità. Rispettare il limite di carico verticale sul gancio di traino.
- Prima di completare l'azionamento del ribaltabile assicurarsi che il materiale da scaricare scivoli effettivamente sulla superficie del cassone, se aderisce al cassone potrebbe determinare un pericoloso innalzamento del baricentro della macchina e conseguente rischio ribaltamento.
- Prestare attenzione al carico, una non corretta distribuzione delle masse aumenta considerevolmente il rischio ribaltamento.
- Usare particolare prudenza nella guida, soprattutto nell'affrontare curve quando si trasporta un contenitore con del liquido, perchè il suo spostamento continuo è causa di instabilità del mezzo.

 **AVVERTENZA!** *In caso di ribaltamento la struttura di sicurezza, pur proteggendo da tale pericolo, non garantisce in assoluto l'incolumità dell'operatore.*

**EN**

- Do not tow a load weighing more than admitted as this may lead to mechanical or braking system functioning or driveability problems. Respect the vertical load limit on the towing hook.
- Ensure the material to be unloaded effectively slides on the caisson's surface before activating the tipper. Material adherence to caisson may dangerously raise the barycentre of the machine, with consequent risk of overturning.
- Pay attention to load as an incorrect distribution of masses significantly increases risk of overturning.
- Be extremely cautious when driving, specially with curves when transporting a container with liquid, as its continuous movement may make the mean unstable.

 **WARNING!** *Despite the safety structure protecting against risk of overturning, should this occur it will not guarantee absolute operator safety.*

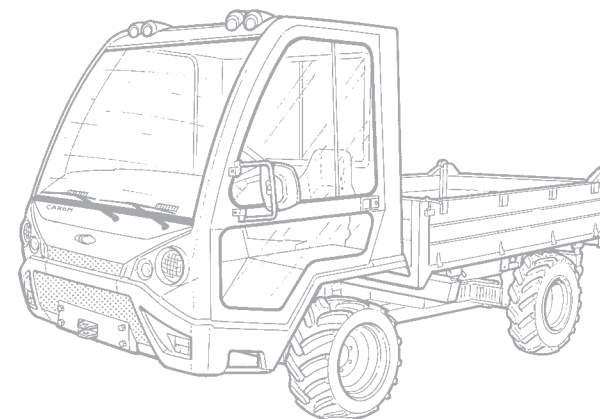



**FR**

- Ne pas tracter un chargement ayant une masse supérieure à la masse admise, car cela pourrait déclencher des problèmes mécaniques, ou liés au fonctionnement du système de frein, ou des problèmes de conduite. Respecter la limite de chargement verticale sur le crochet de traction.
- Avant de terminer l'actionnement de la benne basculante, s'assurer que le matériel à décharger glisse effectivement sur la surface de la benne; s'il adhère à la benne, cela pourrait engendrer une montée dangereuse du centre de gravité de la machine, avec pour conséquence un risque de basculement.
- Faire attention au chargement: une distribution non correcte des masses augmente considérablement le risque de basculement.
- Conduire prudemment, surtout en affrontant les virages quand on transporte un récipient avec du liquide, car son déplacement constant est une cause d'instabilité du véhicule.

 **MISE EN GARDE! En cas de basculement, la structure de sécurité, même si elle protège contre ce danger, ne garantit pas absolument la sécurité de l'opérateur.**

**DE**

- Keine Last ziehen, deren Gewicht über dem zulässigen Gewicht liegt, es könnte zu mechanischen Problemen oder Problemen kommen, die mit dem Betrieb der Bremsanlage oder der Fahrbarkeit in Verbindung stehen. Die Grenzen der vertikalen Belastung auf dem Zughaken einhalten.
- Bevor der Kippvorgang der Kippbrücke fertiggestellt wird, ist sicherzustellen, dass das abzuladende Material tatsächlich auf der Oberfläche der Ladefläche abrutscht, wenn es an der Ladefläche hängen bleibt, könnte es zu einer gefährlichen Erhöhung des Schwerpunkts der Maschine mit einem Umkipprisiko kommen.
- Auf die Last Acht geben, eine nicht ausgeglichene Verteilung des Gewichts erhöht stark das Umkipprisiko.
- Beim Fahren besonders dann Acht geben, wenn Kurven gefahren werden und ein Behälter mit Flüssigkeiten transportiert wird, da ihre ständige Bewegung zu einer Fahrzeuginstabilität führt.

 **WARNUNG! Bei einem Umstürzen garantiert der Sicherheitsaufbau dem Fahrer keinen absoluten Schutz vor Verletzungen.**

**ES**

- No transportar una carga cuya masa sea superior a la admitida: podrían surgir problemas mecánicos, o relacionados con el correcto funcionamiento del sistema de freno, o con la conducción. Respete el límite de carga vertical en el gancho de remolque.
- Antes de completar el accionamiento de la caja basculante, asegúrese de que el material a descargar se deslice efectivamente por la superficie de la caja; si se adhiere a la caja, podría provocar una elevación peligrosa del baricentro de la máquina y, consiguientemente, el riesgo de vuelco.
- Preste atención a la carga: si las masas no están correctamente distribuidas, aumentará considerablemente el riesgo de vuelco.
- Sea especialmente prudente en la conducción, sobre todo al tomar una curva cuando se transporta un contenedor con líquido, ya que su desplazamiento continuo es una causa de inestabilidad del vehículo.

 **¡ADVERTENCIA! En caso de vuelco, la estructura de seguridad, a pesar de proteger de dicho peligro, no garantiza en absoluto la integridad del operador.**

**IT** RISCHIO RUMORE

E' presente un rischio residuo connesso al rumore in quanto la macchina presenta un livello di emissione sonora **con pressione acustica compreso tra 80 e 82 dB(A)** (misurato in conformità alla Dir. 2009/76/CE). Vedi "DATI TECNICI".

 ***Nell'utilizzo operativo e continuativo della macchina, si raccomanda per l'operatore, l'uso di dispositivi di protezione insonorizzanti, tipo cuffie o tappi adeguati per evitare, nel tempo, danni al sistema uditivo.***

***Non utilizzare i dispositivi antirumore durante la circolazione stradale.***

**RISCHIO CHIMICO**

 ***La macchina non è protetta da emissioni di materie e sostanze pericolose e quindi non può essere utilizzata per la distribuzione di prodotti antiparassitari.***

**EN** NOISE RISK

A residual risk related to noise is present as the machine has a sound emission level **with acoustic pressure of between 80 and 82 dB(A)** (measured in compliance with Dir. 2009/76/CE). See "TECHNICAL DATA".

 ***To avoid damage to the hearing system as time passes, it is recommended to the operator, that during the effective and continuous use of the machine, appropriate ear protections such as head phones or appropriate ear plugs be used.***

***Do not use the noise reduction devices while driving on the road.***

**CHEMICAL RISK**

 ***The machine is not protected against dangerous substances and material emissions and cannot, therefore, be used for distributing antiparasitic products.***

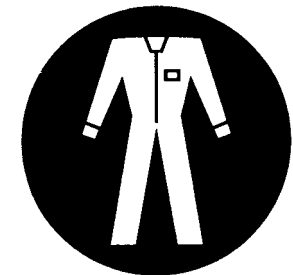
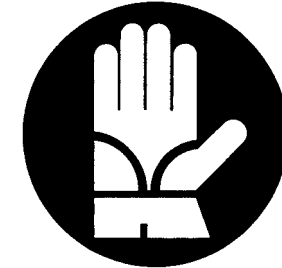

## **FR** RISQUE DE BRUIT

Un risque résiduel lié au bruit persiste: la machine présente un niveau d'émission acoustique **avec pression acoustique compris entre 80 et 82 dB(A)** (mesuré conformément à la Directive 2009/76/CE). Voir "DONNÉES TECHNIQUES".

 ***Pour l'utilisation opérationnelle et continue de la machine, il est conseillé à l'utilisateur d'utiliser des instruments de protection insonorisants, type casque oreilles ou bouchons adéquates pour éviter, à terme, d'endommager le système auditif.***

***Ne pas utiliser les dispositifs anti-bruit pendant la circulation sur route.***

## RISQUE CHIMIQUE

 ***La machine n'est pas protégée contre des émissions et substances dangereuses; elle ne peut donc pas être utilisée pour la distribution de produits anti-parasitaires.***

## **DE** LÄRMRIKIO

Es besteht ein Restrisiko, das in Verbindung mit der Geräuschentwicklung der Maschine steht, da diese eine Lärmpegel **mit einem Geräuschdruck zwischen 80 und 82 dB(A)** aufweist (gemessen in Übereinstimmung mit der Richtlinie 2009/76/EG). Siehe "TECHNISCHE DATEN".

 ***Beim Arbeiten und einer fortlaufenden Nutzung der Maschine empfiehlt es sich für den Bediener, Lärmschutzvorrichtungen wie Kopfhörer oder Ohrstöpsel zu verwenden, um Gehörschäden im Laufe der Zeit zu vermeiden.***

***Die schalldämmenden Vorrichtungen nicht während Straßenfahrten benutzen.***

## CHEMISCHES RISIKO

 ***Die Maschine ist nicht gegen den Ausstoß von gefährlichen Stoffen geschützt und kann daher für die Verteilung von Schädlingsbekämpfungsmitteln nicht benutzt werden.***

## **ES** RIESGO DE RUIDOS

Existe un riesgo residual relacionado con el ruido, ya que la máquina presenta un nivel de emisión sonora **con una presión acústica comprendida entre los 80 y los 82 dB(A)** (medido en conformidad con la Dir. 2009/76/CE). Véanse "DATOS TÉCNICOS".

 ***Si el vehículo se utiliza regularmente es obligatorio para el operador usar medios de protección contra el ruido como auriculares antirruido o tapones para evitar daños al oído.***

***No utilice los dispositivos de protección contra ruidos durante la circulación por carretera.***

## RIESGO QUÍMICO

 ***La máquina no está protegida de contra las emisiones de materias y sustancias peligrosas; por tanto, no puede utilizarse para la distribución de productos antiparasitarios.***

**IT** RISCHIO VIBRAZIONE

La macchina, come veicolo mobile, è una sorgente di vibrazioni per il corpo umano il cui livello dipende dal tipo di lavorazione effettuata e dal tipo di terreno che si percorre.

Il datore di lavoro/utilizzatore dovrà effettuare un'attenta analisi del rischio vibrazione e adeguare i turni e l'attività in modo tale che ciascun lavoratore non sia sottoposto a un livello di vibrazioni superiori a quanto stabilito dalle norme in vigore.

I livelli di vibrazione della macchina trasmessi al corpo intero misurati nel corso delle prove di omologazione al sedile sono quelli riportati in tabella (vedi dati tecnici).

**👉** *I valori di emissione riportati sono indicativi dei livelli di vibrazione trasmessi e sono specifici alle condizioni d'uso indicate e del complesso trattore-operatrice considerato. Vedi "DATI TECNICI".*

**I livelli di vibrazione sono influenzati da diversi parametri:**

- Addestramento e comportamento dell'operatore.
- Organizzazione e preparazione del Cantiere di lavoro.
- Regolazione del sedile, tipo di attrezzatura collegata.
- Tipo ed usura dei pneumatici.
- Tipo e condizioni del suolo.

**Per limitare il livello di esposizione alle vibrazioni è importante adottare opportuni comportamenti, in particolare:**

- Regolare il sedile in funzione della corporatura del guidatore.

**EN** VIBRATION RISK

As mobile vehicle, the machine has a source of vibrations for the human body which level depends on type of work being carried out and type of ground to be covered.

The employer/user must carefully analyse the risk of vibration and adjust shifts and activity so that each worker is not subjected to a higher level of vibrations than established by the current standards.

The machine's vibration levels transmitted to the entire body measured during the seat's homologation tests, are those shown in table (see technical data).

**👉** *The shown emission values are indicative of the transmitted vibration levels and are specific of the indicated use conditions and of the considered tractor-machine complex. See "TECHNICAL DATA".*

**The vibration levels are influenced by different parameters:**

- Operator training and behaviour.
- Organisation and preparation of Work site.
- Seat adjustment, type of connected equipment.
- Type and wear of tyres.
- Type and conditions of ground.

**It is important to properly behave to limit the level of exposure to vibrations, particularly:**

- Adjust seat depending on the driver's physique.

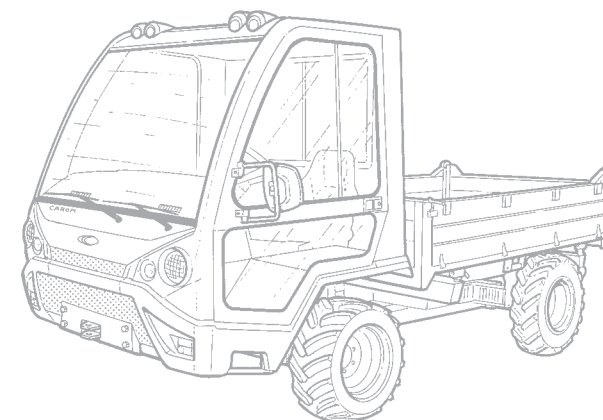

## **FR** RISQUE DE VIBRATION

La machine, en tant que véhicule mobile, est une source de vibrations pour le corps humain. Le niveau de vibrations dépend du type de travail effectué et du type de terrain parcouru.

L'employeur/utilisateur devra effectuer une analyse soignée du risque de vibration et adapter les heures de service ainsi que l'activité, de façon à ce que chaque travailleur soit soumis à un niveau de vibration inférieur aux prescriptions des normes en vigueur.

Les niveaux de vibration de la machine, transmis à tout le corps, mesurés au cours des essais d'homologation du siège, sont indiqués dans le tableau (voir données techniques).

 **Les valeurs d'émission sont indicatives des niveaux de vibration transmis et se réfèrent aux conditions d'utilisation indiquées et du groupe tracteur-machine opératrice considéré. Voir "DONNÉES TECHNIQUES".**

**Les niveaux de vibration sont influencés par différents paramètres:**

- Formation et comportement de l'opérateur.
- Organisation et préparation du chantier.
- Réglage du siège, type d'équipement raccordé.
  
- Type et usure des pneus.
- Type et conditions du sol.

**Pour limiter le niveau d'exposition aux vibrations, il est important d'adopter des comportements adéquats, notamment:**

- Régler le siège en fonction de la morphologie du conducteur.

## **DE** VIBATIONSRISIKO

Die Maschine ist als bewegliches Fahrzeug Quelle von Vibrationen für den menschlichen Körper, deren Grad von der durchgeführten Bearbeitungsart und von der befahrenen Bodenart abhängig ist.

Der Arbeitsgeber/Anwender muss eine aufmerksame Auswertung des Vibrationsrisikos durchführen und die Schichten und Arbeit so anpassen, dass kein Arbeiter einem Vibrationsniveau ausgesetzt ist, das die geltenden Vorschriften übersteigt.

Die auf den ganzen Körper übertragenen Vibrationsniveaus, die während des Genehmigungsverfahrens des Sitzes gemessen wurden, sind in der Tabelle wiedergegeben (siehe technische Daten).

 **Die wiedergegebenen Emissionswerte der Vibrationsniveaus besitzen Beispielcharakter und sind spezifisch für die angegebenen Anwendungsbedingungen und für die erwogenen Bedingungen der Gruppe Zugmaschine-Arbeitsmaschine. Siehe "TECHNISCHE DATEN".**

**Die Vibrationshöhe ist von verschiedenen Parametern abhängig:**

- Ausbildung und Verhalten des Bedieners.
- Organisation und Vorbereitung der Arbeitsbaustelle.
- Einstellung des Sitzes, Art der angeschlossenen Ausrüstung.
- Art und Abnutzung der Reifen.
- Art und Zustand des Erdreichs.

**Um die Höhe der Vibrationsaussetzung zu begrenzen ist es von Wichtigkeit, dass zweckmäßige Verhalten angewendet werden, darunter:**

- Einstellung des Sitzes in Abhängigkeit der Körpergestalt des Fahrzeugführers.

## **ES** RIESGO DE VIBRACIÓN

La máquina, al ser un vehículo móvil, es una fuente de vibraciones para el cuerpo humano cuyo nivel depende del tipo de trabajo efectuado y del tipo de terreno que se recorre.

El empresario/usuario deberá efectuar un análisis minucioso del riesgo de vibración y adecuar los turnos y la actividad a fin de que cada trabajador no esté sometido a un nivel de vibraciones superior al establecido por las normas en vigor.

Los niveles de vibración de la máquina transmitidos a todo el cuerpo medidos durante las pruebas de homologación en el asiento son los incluidos en la tabla (véanse los datos técnicos).

 **Los valores de emisión referidos son indicativos de los niveles de vibración transmitidos y son específicos de las condiciones de uso indicadas e del grupo tractor-máquina operadora considerado. Véanse "DATOS TÉCNICOS".**

**Los niveles de vibración pueden verse influenciados por varios parámetros:**

- Formación y comportamiento del operador.
- Organización y preparación de la obra.
- Regulación del asiento, tipo de máquina conectada.
  
- Tipo y grado de desgaste de los neumáticos.
- Tipo y condiciones del suelo.

**Para limitar el nivel de exposición a las vibraciones es importante adoptar unos oportunos comportamientos, en particular:**

- Regular el asiento en función de la corpulencia del conductor.

**IT**

- Utilizzare una velocità di avanzamento adeguata all'operazione da eseguire e alle condizioni del terreno.
- Ispezionare e tenere in efficienza le sospensioni del sedile e i meccanismi di regolazione.

### RISCHIO CADUTA E PENETRAZIONE OGGETTI

- La cabina è approvata come struttura di protezione contro la caduta di oggetti (FOPS) in conformità al codice 10 dell'OCSE.
- Nel caso sussistano i rischi di caduta e/o penetrazione di oggetti nell'abitacolo, l'utilizzatore dovrà effettuare un'attenta analisi dei rischi e, se del caso, prevedere l'installazione di specifici dispositivi di protezione.
- Anche per l'impiego in silvicoltura, deve essere effettuata una specifica analisi dei rischi, che potrà richiedere il montaggio di appositi dispositivi di sicurezza (FOPS di categoria superiore, OPS, ecc.).
- Per il fissaggio di queste protezioni, utilizzare i punti indicati in **(Fig. 1)**. Tale fissaggio non deve avere effetti sulle funzioni e prestazioni del ROPS.

### RISCHIO INCENDIO

- Tutti i carburanti, la maggior parte dei lubrificanti ed alcune miscele refrigeranti sono infiammabili, si consiglia di controllare e riparare eventuali perdite di liquido.
- Mantenere pulita la macchina rimuovendo tutti i materiali infiammabili quali carburante, olio, e detriti.
- Non lasciare che del materiale infiammabile si accumuli sulla macchina.

**EN**

- Use movement speed suitable to the operation to be performed and to ground conditions.
- Inspect the seat suspensions and adjustment mechanism and keep them efficient.

### RISK OF OBJECTS FALLING AND PENETRATING

- The cabin is approved as protective structure against the falling of objects (FOPS) in compliance with code 10 of OCSE.
- If there are risks of objects falling and/or entering the cabin, the user must carefully analyse the risks and provide installation of specific protection devices, if required.
- The risks must also be specifically analysed, requiring assembling specific protection devices (high category FOPS, OPS, etc.) for use in forestry.
- Use the points indicated in **(Fig. 1)** to fix these protections. This fixing must not affect the ROPS functions and performances.

### FIRE RISK

- All fuels, most lubricants and some cooling mixes are inflammable. We recommend checking and repairing any liquid leakage.
- Keep the machine clean by removing all inflammable materials like fuel, oil and debris.
- Do not let inflammable material accumulate on the machine.

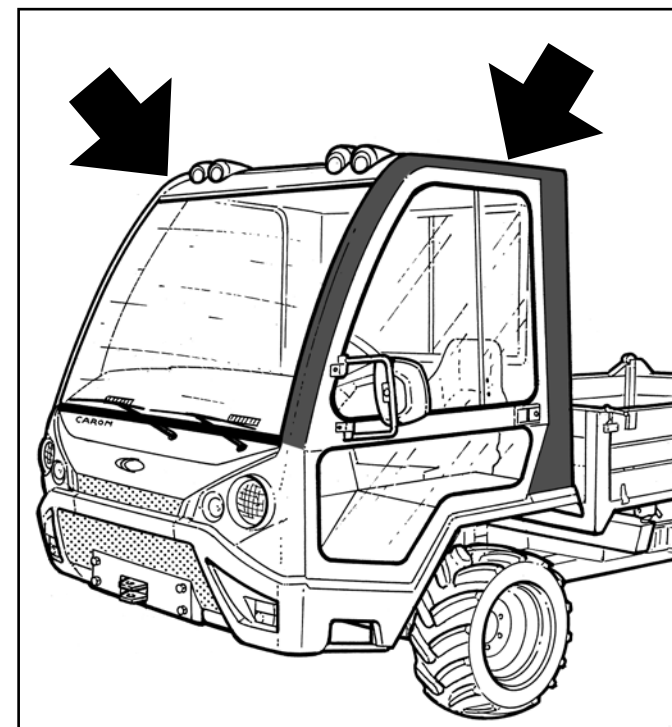
**Fig./Abb. 1**

**FR**

- Utiliser une vitesse adaptée à l'opération à effectuer et aux conditions du terrain.
- Vérifier et maintenir l'efficacité des suspensions du siège et des mécanismes de réglage.

### **RISQUE DE CHUTE ET DE PÉNÉTRATION D'OBJETS**

- La cabine est approuvée comme structure de protection contre la chute d'objets (FOPS) conformément au code 10 de l'OCSE.
- Si des risques de chute et/ou de pénétration d'objets subsistent dans la cabine, l'utilisateur devra effectuer une analyse soignée des risques, et, si nécessaire, prévoir l'installation de dispositifs de protection spécifiques.
- Dans l'utilisation forestière également, il faut effectuer une analyse spécifique des risques, qui pourra exiger le montage de dispositifs de sécurité spéciaux (FOPS de catégorie supérieure, OPS, etc.).
- Pour la fixation de ces protections, utiliser les points indiqués sur la **(Fig. 1)**. Cette fixation ne doit pas avoir d'effets sur les fonctions et performances du ROPS.

### **RISQUE D'INCENDIE**

- Tous les carburants, la plupart des lubrifiants et certains mélanges réfrigérants sont inflammables, il est conseillé de contrôler et de réparer d'éventuelles pertes de liquide.
- Laisser la machine propre en enlevant tous les matériaux inflammables comme le carburant, l'huile et les débris.
- Ne pas laisser un matériau inflammable s'accumuler sur la machine.

**DE**

- Mit einer Geschwindigkeit vorfahren, die der auszuführenden Arbeit und den Bodenverhältnissen angemessen ist.
- Die Stoßdämpfer des Sitzes sowie die Einstellungsmechanik kontrollieren und einsatzbereit halten.

### **RISIKO DURCH HERABFALLENDE UND DURCHDRINGENDE GEGENSTÄNDE**

- Die Fahrkabine ist als Schutzaufbau gegen herabfallende Gegenstände zugelassen (FOPS), gemäß der Kennziffer 10 der OSCE.
- Falls weiterhin Risiken durch herabfallende und/oder durch eindringende Gegenstände fortbestehen, muss der Anwender eine sorgfältige Risikoauswertung vornehmen und je nach Fall die Installation von spezifischen Schutzvorrichtungen vornehmen.
- Auch beim Einsatz in der Forstwirtschaft muss eine spezifische Risikoanalyse vorgenommen werden, die den Anbau von geeigneten Sicherheitsvorrichtungen vorsieht (FOPS der gehobenen Kategorie, OPS usw.)
- Für die Befestigung dieser Schutzvorrichtungen, die in **(Abb. 1)** dargestellten Punkt benutzen. Diese Befestigung darf keine Auswirkungen auf die Funktionen und Leistungen des ROPS haben.

### **BRANDGEFAHR**

- Alle Kraftstoffe, die Mehrzahl der Schmiermittel und einige Kühlmittelmischungen sind brennbar, es wird geraten, auf eventuelle Flüssigkeitslecks zu achten und diese zu reparieren.
- Die Maschine sauber halten und alle brennbaren Materialien wie Kraftstoff, Öl und Ablagerungen zu entfernen.
- Es dürfen sich keine brennbaren Materialien auf der Maschine ansammeln.

**ES**

- Utilizar una velocidad de avance adecuada para el trabajo que debe realizarse y para las condiciones del terreno.
- Inspeccionar y mantener en óptimas condiciones las suspensiones del asiento y los mecanismos de regulación.

### **RIESGO DE CAÍDA Y DE PENETRACIÓN DE OBJETOS**

- La cabina está aprobada como estructura de protección contra la caída de objetos (FOPS) en conformidad con el código 10 del OCSE.
- En caso de que existan los riesgos de caída y/o penetración de objetos en el habitáculo, el usuario deberá efectuar un análisis atento de los riesgos y, si fuere el caso, prever la instalación de dispositivos de protección específicos.
- También para el uso en silvicultura, debe efectuarse un análisis específico de los riesgos, que podría requerir el montaje de oportunos dispositivos de seguridad (FOPS de categoría superior, OPS, etc.).
- Para fijar estas protecciones, utilice los puntos indicados en **(Fig. 1)**. Esta fijación no debe afectar a las funciones y prestaciones del ROPS.

### **RIESGO DE INCENDIO**

- Todos los combustibles, la mayoría de los lubricantes y algunas mezclas refrigerantes son inflamables; se aconseja controlar y reparar las posibles pérdidas de líquido.
- Mantenga limpia el vehículo eliminando todos los materiales inflamables como carburantes, aceite y detritos.
- No deje que el material inflamable se acumule en el vehículo.

**IT**

- Non saldare tubazioni o serbatoi che contengono fluidi infiammabili.
- Non tagliare a fiamma tubazioni o serbatoi che contengono fluidi infiammabili.
- Non piegare le tubazioni ad alta pressione.
- Non colpire le tubazioni ad alta pressione.
- Controllare che le tubazioni ed i flessibili non siano usurati o danneggiati, eventualmente contattare il nostro punto di assistenza per sostituirle.
- Prestare attenzione quando si effettua il rifornimento di carburante e non fumare.
- Non effettuare il rifornimento vicino a fiamme dirette o scintille.
- Arrestare sempre la macchina prima di effettuare il rifornimento. Riempire il serbatoio di carburante all'aperto.
- I gas emessi da una batteria possono esplodere.
- Tenere fiamme dirette o scintille lontane dalla macchina, soprattutto dalla parte superiore di una batteria.
- Non fumare nelle vicinanze di una batteria.
- Non manomettere o modificare o collegare altri utilizzi supplementari all'impianto elettrico del mezzo, ciò potrebbe provocare il surriscaldamento di qualche elemento ed il possibile innesco di incendio.

**EN**

- Do not weld piping or tanks containing inflammable fluids.
- Do not flame cut piping or tanks containing inflammable fluids.
- Do not bend high pressure piping.
- Do not hit high pressure piping.
- Check piping and flexibles are not worn or damaged. Contact our assistance centre if they require replacing.
- Pay attention when re-fuelling and do not smoke.
- Do not re-fuel near direct flames or sparks.
- Always stop the machine before re-fuelling. Fill the tank with fuel outdoors.
- Gases emitted by a battery may explode.
- Keep direct flames or sparks away from the machine, specially from the upper part of a battery.
- Do not smoke near a battery.
- Do not tamper with or modify or connect other additional uses to the mean's electrical system as this would cause some element to overheat an possibly trigger a fire.

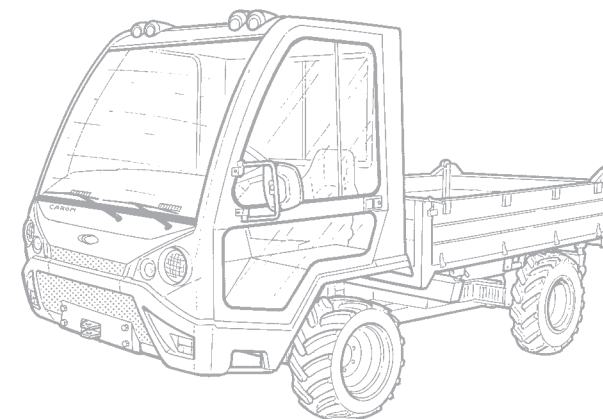



**FR**

- Ne pas souder les tuyauteries ou les réservoirs contenant des fluides inflammables.
- Ne pas couper à la flamme les tuyauteries ou les réservoirs contenant des fluides inflammables.
- Ne pas plier les tuyauteries à haute pression.
- Ne pas taper contre les tuyauteries à haute pression.
- Contrôler que les tuyauteries et les tuyaux flexibles ne soient pas usés ou endommagés, éventuellement contacter notre point d'assistance pour les remplacer.
- Faire attention en effectuant le ravitaillement de carburant et ne pas fumer.
- Ne pas effectuer le ravitaillement près de flammes directes ou d'étincelles.
- Toujours arrêter la machine avant d'effectuer le ravitaillement. Remplir le réservoir de carburant en plein air.
- Les gaz émis par une batterie peuvent exploser
- Laisser les flammes directes ou les étincelles loin de la machine, surtout du côté supérieur d'une batterie.
- Ne pas fumer près d'une batterie.
- Ne pas manipuler ou modifier ou encore raccorder d'autres machines supplémentaires à l'installation électrique du véhicule, ceci pourrait provoquer des surchauffes des éléments et déclencher un incendie.

**DE**

- Keine Rohre oder Tanks schweißen, die brennbare Flüssigkeiten enthalten.
- Keine Rohre oder Tanks trennschweißen, die brennbare Flüssigkeiten enthalten.
- Rohr, die unter hohem Druck stehen, nicht biegen.
- Rohr, die unter hohem Druck stehen, nicht beschlagen.
- Kontrollieren, dass die Rohrleitungen und Schläuche nicht verschlissen oder beschädigt sind, eventuell sich an unsere Kundendienststelle wenden, um sie auszutauschen.
- Beim Tanken des Kraftstoffs Acht geben und nicht dabei rauchen.
- Nicht in der Nähe von direkten Flammen oder Funken tanken.
- Vor dem Tanken die Maschine immer ausschalten. Den Tank nur im Freien füllen.
- Die von einer Batterie ausgehenden Gase können explodieren.
- Direkte Flammen und Funken von der Maschine fernhalten, v.a. die Teile oberhalb einer Batterie.
- Nicht in der Nähe einer Batterie rauchen.
- Andere Zusatzeinrichtungen nicht verfälschen, abändern oder an die Elektroanlage der Anlage anschließen, da dies zu einer Überhitzung eines Elements führen und dies einen Brand auslösen könnte.

**ES**

- No solde tubos o depósitos que contengan fluidos inflamables.
- No corte con llamas tubos o depósitos que contengan fluidos inflamables.
- Noe doble los tubos de alta presión.
- No golpee los tubos de alta presión.
- Controle que las tuberías y los tubos flexibles no estén gastados o estropeados; de ser necesario, póngase en contacto con el punto de asistencia para sustituirlos.
- Preste especial atención cuando abastezca el vehículo de combustible y evite fumar.
- No efectúe el abastecimiento cerca de llamas directas o chispas.
- Antes de repostar, detenga el vehículo. Llene el depósito de combustible al aire libre.
- Los gases emitidos por una batería pueden explotar.
- Mantenga el vehículo alejado de llamas directas o chispas; sobre todo, por la parte superior de una batería.
- No fume en las proximidades de una batería.
- No manipule, modifique ni conecte otros dispositivos suplementarios a la instalación eléctrica del medio, pues podría provocar el sobrecalentamiento de algún elemento y, consiguientemente, un incendio.

**IT** **CONSIDERAZIONI IMPORTANTI  
DI CARATTERE ECOLOGICO**

- Si è oggi pienamente compreso l'importanza della conservazione degli equilibri naturali dell'ambiente. **Suolo, aria ed acqua costituiscono gli elementi essenziali per l'agricoltura e per la vita dell'uomo.**
- Informatevi presso i vostri fornitori di lubrificanti, pneumatici, filtri, batterie, combustibili, liquidi anticongelanti, detersivi, sulle norme da seguire per il loro uso, la conservazione e lo smaltimento.
- Consegnate i lubrificanti esausti presso i centri di raccolta appositi, non devono assolutamente essere dispersi nel terreno.

 ***In mancanza di norme regolatevi secondo il comune buon senso.***

**EN** **IMPORTANT CONSIDERATIONS  
HAVING ECOLOGICAL FEATURES**

- As time goes by we have learned the importance of safeguarding the natural balance of our surrounding environment. **Ground, air and water are the essential elements for agriculture and for man's life.**
- Please acquire information at you local supplier's office, regarding all the norms that should be followed for the use of lubricant, tire, filters, batteries, fuel, liquid antifreeze detergent, for their conservation and for their discharging.
- Deliver the used lubricants to the apposite collecting centers, remember that they must never be scattered on or underground.

 ***If there are no norms to follow, act according to your common good sense.***

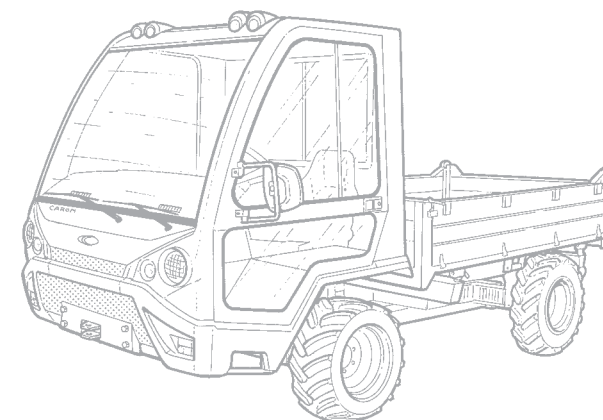

**FR** **CONSIDERATIONS IMPORTANTES  
DE CARACTERE ECOLOGIQUE**

- Aujourd'hui, l'importance de la conservation des équilibres naturels de l'environnement est pleinement comprise. **Le sol, l'air et l'eau constituent les éléments essentiels pour l'agriculture et pour la vie de l'homme.**
- Informez-vous auprès de vos fournisseurs de lubrifiants, pneumatiques, filtres, batteries, combustibles, liquides anti-gels, détergeants, sur les normes à suivre pour leur utilisation, la conservation et le retraitement.
- Livrer les lubrifiants épuisés auprès des centres de réception appropriés, ils ne doivent absolument pas être répandus sur le terrain.

 ***En l'absence de normes, agissez selon le bon sens commun.***

**DE** **WICHTIGE ÜBERLEGUNGEN  
ZUM UMWELTSCHUTZ**

- Heutzutage ist man sich ganz und gar dessen bewusst, wie wichtig es ist, das natürliche Gleichgewicht der Umwelt zu wahren. **Boden, Luft und Wasser sind grundlegende Elemente für die Landwirtschaft und das menschliche Leben.**
- Holen Sie bei Ihren Schmiermittel-, Reifen-, Filter-, Batterien-, Brennstoff-, Frostschutzmittel-, und Putzmittellieferanten Auskünfte über die Vorschriften ein, die bei der Verwendung, Aufbewahrung und Entsorgung der Produkte zu beachten sind.
- Bringen Sie schmutziges und abgenutztes Schmieröl zur vorgesehenen Sammelstelle. Es darf keinesfalls auf den Boden geschüttet werden.

 ***Sollte es keine Vorschriften geben, handeln Sie mit gesundem Menschenverstand.***

**ES** **CONSIDERACIONES IMPORTANTES  
DE CARÁCTER ECOLÓGICO**

- Hoy en día se ha llegado a entender plenamente la importancia de la conservación del equilibrio natural del ambiente. **El suelo, el aire y el agua constituyen los elementos esenciales para la agricultura y para la vida del hombre.**
- Pregunte usted a los proveedores de lubricantes, neumáticos, filtros, baterías, combustibles, líquidos anticongelantes y detergentes, a cerca de las normas a seguir para su uso, la conservación y su eliminación.
- Llevar los lubricantes viejos a un centro de recolección pues estos no deben ser diseminados en el terreno por ningún motivo.

 ***A falta de normas siga usted el sentido común.***

**IT** **COMANDI**

**IDENTIFICAZIONE E LOCALIZZAZIONE  
COMANDI MACCHINA**

- 1) Leva comando cambio.
- 2) Leva selezione marce avanti e retromarce. Optional (cambio 24+12) selezione marce avanti-lente.
- 3) Leva comando variatore. Gamma: normali (auto)/ ridotte (trattore).
- 4) Leva comando freno di stazionamento.
- 5) Leva distributore idraulico supplementare (OPTIONAL).
- 6) Leva distributore idraulico supplementare (OPTIONAL).
- 7) Leva comando sollevamento cassone.
- 8) Pomello regolatore di flusso per distributore idraulico supplementare (OPTIONAL).
- 9) Leva per variazione velocità presa di forza versione 540/1000 giri (OPTIONAL).
- 10) Leva comando acceleratore a mano.
- 11) Pedale comando acceleratore.
- 12) Pedale comando freno.
- 13) Pedale comando frizione del cambio e della pdp versione meccanica.

**EN** **CONTROLS**

**MACHINE'S CONTROLS IDENTIFICATION  
AND LOCALISATION**

- 1) Gearshift stick.
- 2) Lever to select forward and reverse gears. Optional (gear 24+12) selection of slow forward gears.
- 3) Variator control lever. Range: normal (auto) / reduced (tractor).
- 4) Parking brake control lever.
- 5) Supplementary hydraulic distributor lever (OPTIONAL).
- 6) Supplementary hydraulic distributor lever (OPTIONAL).
- 7) Box lifting control lever.
- 8) Flow regulator knob for supplementary hydraulic distributor (OPTIONAL).
- 9) Lever for varying power takeoff speed version 540/1000 rpm (OPTIONAL).
- 10) Hand accelerator control lever.
- 11) Accelerator pedal.
- 12) Service brake.
- 13) Mechanical version pto and gear clutch control pedal.

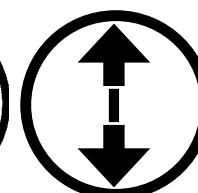
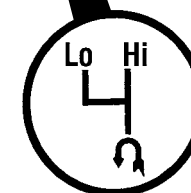
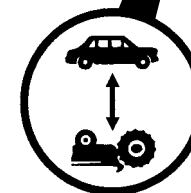
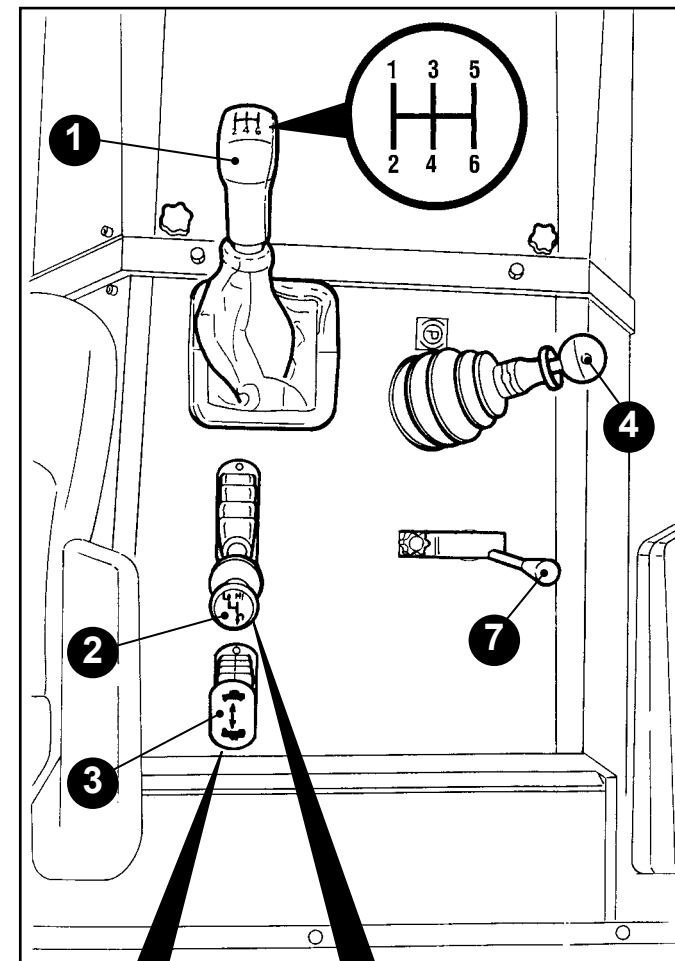
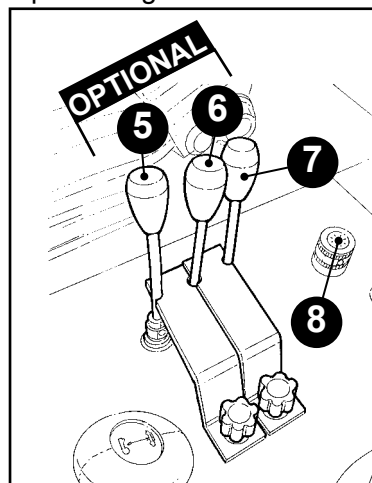

Cambio 24+12  
GEAR 24+12  
VITESSES 24+12  
GANG 24+12  
GEAR 24+12

Cambio 12+12  
GEAR 12+12  
VITESSES 12+12  
GANG 12+12  
GEAR 12+12

**FR** **COMMANDES**

**IDENTIFICATION ET LOCALISATION DES  
COMMANDES DE LA MACHINE**

- 1) Levier commande vitesses.
- 2) Levier sélection marches avant et marche arrière. Option (vitesses 24+12) sélection marche avant-lentes.
- 3) Levier commande variateur. Gamme : normales (auto)/réduites(tracteur).
- 4) Levier de commande du frein de stationnement.
- 5) Levier du distributeur hydraulique supplémentaire (OPTIONS).
- 6) Levier du distributeur hydraulique supplémentaire (OPTIONS).
- 7) Levier de commande de soulèvement benne
- 8) Poignée régulatrice de flux pour distributeur hydraulique supplémentaire (OPTIONS).
- 9) Levier pour variation de la vitesse de prise de force version 540/1000 tours (OPTIONS).
- 10) Levier commande accélérateur manuel.
- 11) Pédale commande accélérateur.
- 12) Pédale commande frein.
- 13) Pédale de commande de l'embrayage de la boîte à vitesse, et de la PDF version mécanique.

**DE** **STEUERUNGEN**

**FESTLEGUNG UND ORTSBESTIMMUNG  
DER MASCHINENSTEUERUNGEN**

- 1) Gangschaltung.
- 2) Ganghebel für Vorwärts- und Rückwärtsgang Optional (Gang 24+12) langsame Vorwärtsgänge.
- 3) Steuerhebel Getriebe.Ausführung: Normal (Auto)/ untersetzt (Traktor).
- 4) Hebel Handbremse.
- 5) Hebel zusätzlicher hydraulischer Verteiler (OPTIONAL).
- 6) Hebel zusätzlicher hydraulischer Verteiler (OPTIONAL).
- 7) Steuerhebel Anheben Ladepritsche.
- 8) Drehknopf Durchflussregler für zusätzlichen hydraulischen Verteiler (OPTIONAL).
- 9) Hebel zum Umschalten der Zapfwellengeschwindigkeit von 540 auf 1000 U/min (OPTIONAL).
- 10) Manueller Gashebel.
- 11) Gaspedal.
- 12) Bremspedal.
- 13) Kupplungspedal und Zapfwellenpedal mechanische Ausführung.







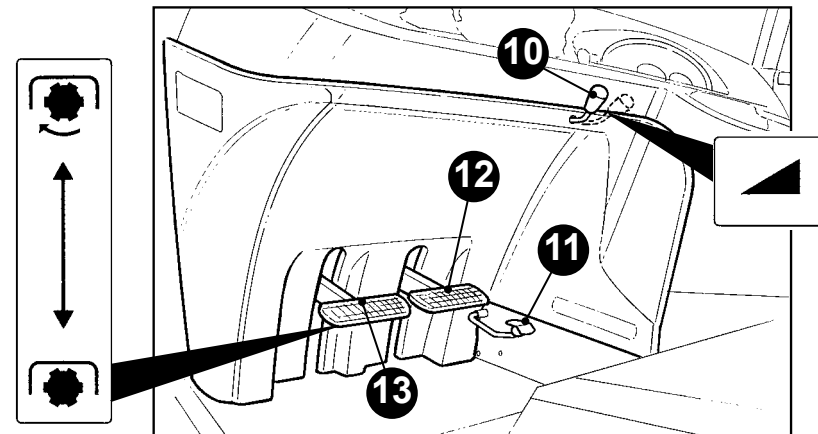
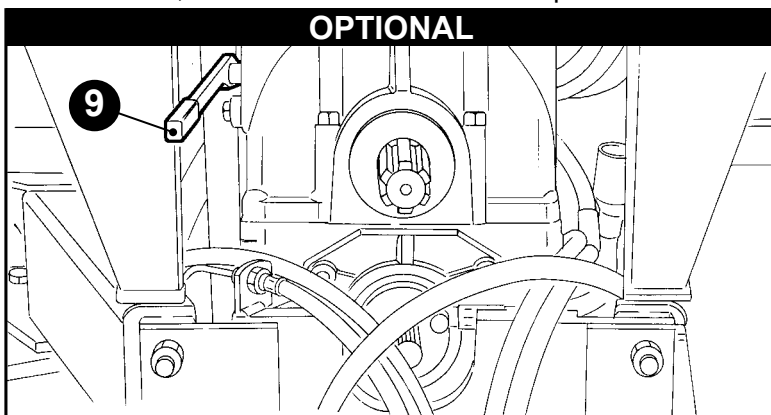

**ES** **MANDOS**

**IDENTIFICACIÓN Y LOCALIZACIÓN DE  
LOS MANDOS DEL VEHÍCULO**









- 1) Palanca de cambios.
- 2) Palanca selección marcha adelante y marcha atrás. Opcional (cambio 24+12) selección marcha adelante-lentas.
- 3) Palanca comando convertidor. Rango: normal (auto) / reducido (tractor).
- 4) Palanca mando freno de estacionamiento.
- 5) Palanca surtidor hidráulico suplementario (OPCIONAL).
- 6) Palanca surtidor hidráulico suplementario (OPCIONAL).
- 7) Palanca mando levantamiento caja.
- 8) Botón regulador de flujo para surtidor hidráulico suplementario (OPCIONAL).
- 9) Palanca para variación velocidad toma de fuerza versión 540/1000 revoluciones (OPCIONAL).
- 10) Palanca de mando del acelerador de mano.
- 11) Pedal del acelerador.
- 12) Pedal de freno.
- 13) Pedal de control del embrague y de la pdp de versión mecánica.



**IT** **COMANDI CRUSCOTTO  
ED INDICATORI**







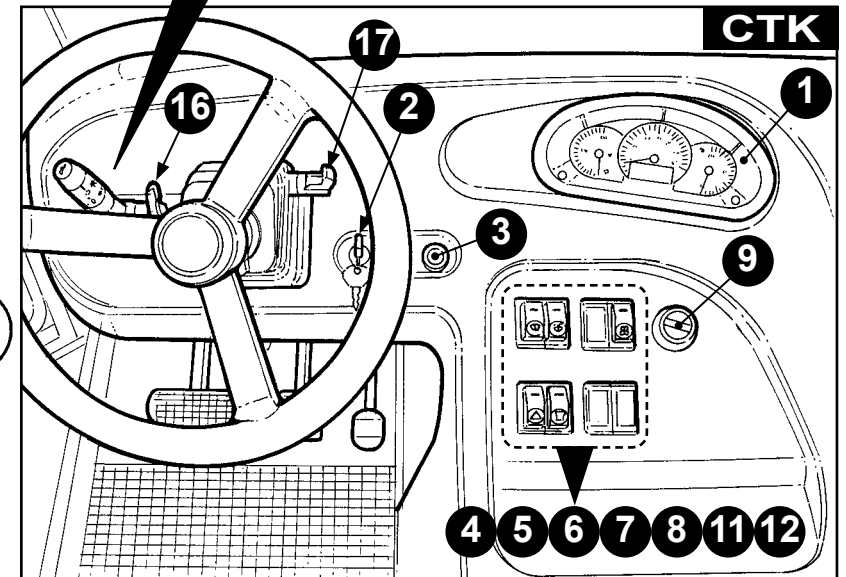
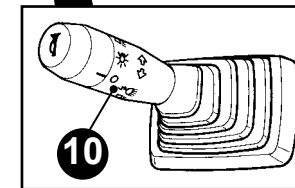
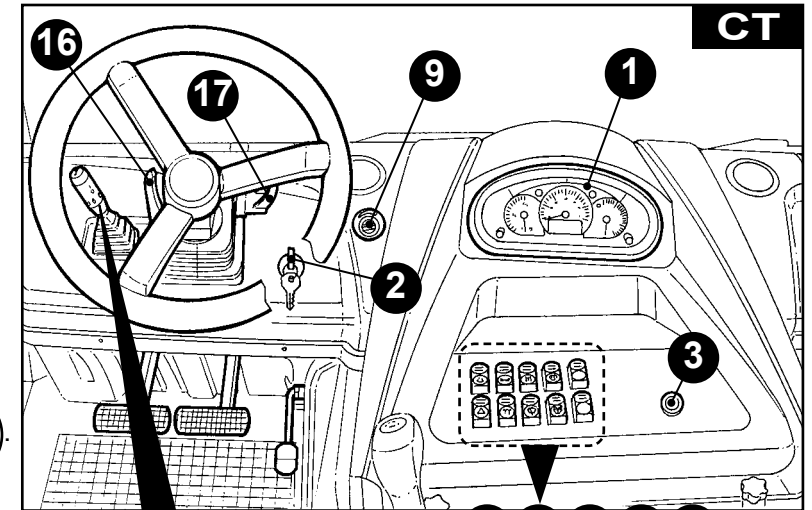

- 1) Contaore / contagiri / quadro spie.
- 2) Commutatore a chiave per avviamento/spengimento motore.
- 3) Accendisigari.
- 4) Pulsante comando tergicristallo 
- 5) Pulsante lavavetri 
- 6) Pulsante ventilazione cabina (optional) 
- 7) Pulsante luci di emergenza 
- 8) Pulsante faro lampeggiante (optional) 
- 9) Comando riscaldamento cabina.
- 10) Leva comando luci-clacson-freccie.
- 11) Pulsante comando PTO 
- 12) Pulsante comando devio fanali superiori cabina.
- 13) Pulsante bloccaggio differenziale anteriore 
- 14) Pulsante bloccaggio differenziale posteriore 
- 15) Pulsante inserimento quattro ruote motrici 
- 16) Leva avvicinamento/allontamento volante.
- 17) Leva inclinazione volante.

**EN** **CONTROLS AND INDICATORS  
ON DASHBOARD**





- 1) Rev counter / warning lights control panel/revolution counter.
- 2) Key switch for engine start-up/switch-off.
- 3) Cigarette lighter.
- 4) Windscreen wiper control button 
- 5) Squeegee button 
- 6) Cabin ventilation button (optional) 
- 7) Button for emergency lights 
- 8) Flashing light button (optional) 
- 9) Cabin heating control.
- 10) Control lever for lights-horn-leading indicators.
- 11) PTO control button 
- 12) Cabin upper headlight switch control button.
- 13) Front differential lock button 
- 14) Rear differential lock button 
- 15) Wheel drive engagement button 
- 16) Steering wheel approach/moving away lever.
- 17) Steering wheel inclination lever.











**FR** **TABLEAU DE BORD ET INDICATEURS**

- 1) Compte heure / compteur de tours / tableau des voyants.
- 2) Interrupteur à clé pour la mise en marche/ l'extinction du moteur.
- 3) Allume-cigare.
- 4) Bouton de commande de l'essuie-glace 
- 5) Bouton lave-vitres 
- 6) Bouton ventilation de la cabine (en option) 
- 7) Bouton lumières d'urgence 
- 8) Bouton phare clignotant (en option) 
- 9) Commande de chauffage de la cabine.
- 10) Levier commande lumières-klaxon-flèches.
- 11) Bouton de commande PTO 
- 12) Bouton de commande de déviation des phares supérieures de la cabine.
- 13) Bouton de blocage différentiel antér 
- 14) Bouton de blocage différentiel postér 
- 15) Bouton de saisie quatre roues motrices 
- 16) Levier de rapprochement/éloignement du volant.
- 17) Levier inclinaison du volant.

**DE** **BEDIENELEMENTE AM ARMATURENBRETT UND ANZEIGEN**

- 1) Stundenzähler / Drehzahlmesser / Leuchttastenschalttafel.
- 2) Kontaktschlüssel zur Einschaltung/Ausschaltung Motor.
- 3) Zigarettenanzünder.
- 4) Steuertaste Scheibenwischer 
- 5) Taste Scheibensprühvorrichtung 
- 6) Taste Kabinenbelüftung (optional) 
- 7) Schalter für Warnblinker 
- 8) Taste Rundumleuchte (optional) 
- 9) Steuerung Kabinenheizung.
- 10) Bedienungshebel für Lichter-Hupe-Blinker.
- 11) Steuertaste PTO 
- 12) Steuertaste Dimmer obere Scheinwerfer Kabine.
- 13) Steuertaste Vordere Differenzialblockierung 
- 14) Steuertaste Hintere Differenzialblockierung 
- 15) Steuertaste Einsatz vier Antriebsräder 
- 16) Hebel zur Nah- oder Weitstellung des Lenkrads.
- 17) Kippstellung Lenkrad Hebel.

**ES** **MANDOS DEL TABLERO E INDICADORES**

- 1) Cuenta horas / cuentarrevoluciones / panel de pilotos luminosos.
- 2) Conmutador de llave para la puesta en marcha/ apagado del motor.
- 3) Encendedor.
- 4) Pulsador de mando del limpiaparabrisas 
- 5) Pulsador del lavacristales 
- 6) Pulsador de ventilación de la cabina (opcional) 
- 7) Botón de luces de emergencia 
- 8) Pulsador del faro intermitente (opcional) 
- 9) Mando de la calefacción de la cabina.
- 10) Palanca de mando para luces, bocina y luces intermitentes.
- 11) Pulsador de mando PTO 
- 12) Pulsador de mando de desvío de los faros superiores de la cabina.
- 13) Pulsador de bloqueo diferencial delantero 
- 14) Pulsador de bloqueo diferencial trasero 
- 15) Pulsador de inserción de cuatro ruedas motrices 
- 16) Palanca de aproximación/separación del volante.
- 17) Palanca inclinación del volante.

**IT** DESCRIZIONE  
SPIE/STRUMENTI

- 1) Spia insufficiente alimentazione ricarica batteria.
- 2) Spia insufficiente pressione olio motore.
- 3) Spia inserimento freno di stazionamento idraulico (optional).
- 4) Spia livello insufficiente olio freni.
- 5) Contagiri motore.
- 6) Indicatore temperatura liquido raffreddamento motore.
- 7) Spia candele di preriscaldamento avviamento motore.
- 8) Spia indicatore luci di direzione.
- 9) Spia luci posizione.
- 10) Spia luci abbaglianti.
- 11) Spia luci anabbaglianti.
- 12) Contaore.
- 13) Orologio.
- 14) Spia riserva carburante.
- 15) Indicatore livello carburante.
- 16) Spia insufficiente pressione olio nell'impianto del freno di stazionamento idraulico (optional).
- 17) Spia cassone sollevato (optional).
- 18) Spia inserimento marce avanti lente.

 **ATTENZIONE!** Le altre spie presenti sullo strumento non sono attive.

**EN** DESCRIPTION OF WARNING  
LIGHTS/INSTRUMENTS

- 1) Insufficient battery charger power supply warning light.
- 2) Insufficient engine oil pressure warning light.
- 3) Hydraulic parking brake engaging warning light (optional).
- 4) Insufficient brakes oil level warning light.
- 5) Engine revolution counter.
- 6) Engine cooling liquid temperature indicator.
- 7) Engine start-up pre-heat spark plugs warning light.
- 8) Directional light indicators warning light.
- 9) Position lights warning light.
- 10) Dip lights warning light.
- 11) Main beam warning light.
- 12) Hour counter.
- 13) Clock.
- 14) Fuel reserve warning light.
- 15) Fuel level indicator.
- 16) Insufficient oil pressure inside hydraulic parking brake warning light (optional).
- 17) Lifted caisson warning light (optional).
- 18) Slow forward gears engaged indicator light.

 **ATTENTION!** The other instrument warning lights are not active.

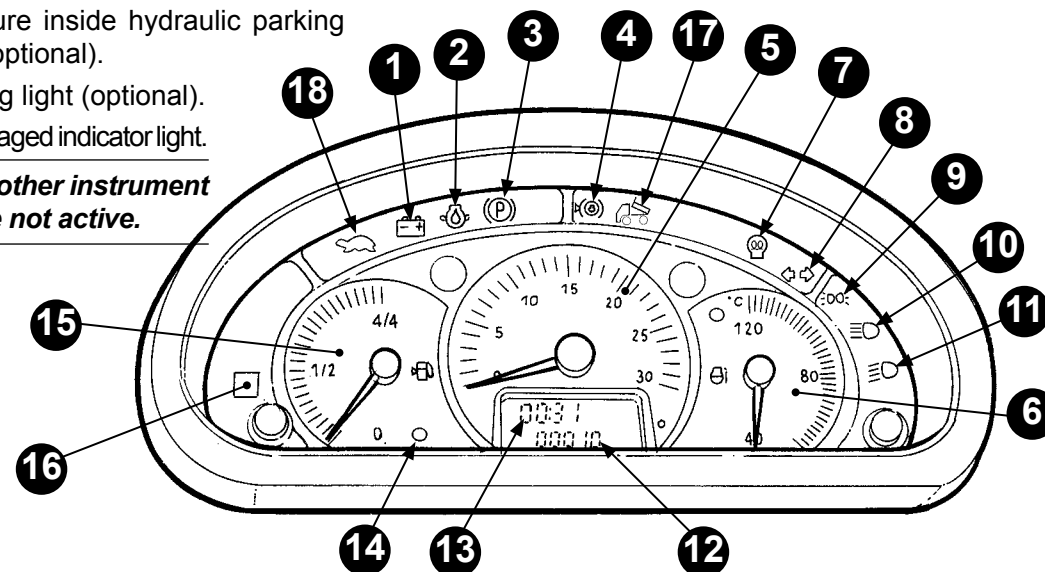



**FR DESCRIPTION DES VOYANTS/INSTRUMENTS**

- 1) Voyant d'alimentation insuffisante recharge batterie.
- 2) Voyant pression insuffisante huile moteur.
- 3) Voyant frein de stationnement hydraulique enclenché (en option).
- 4) Voyant niveau insuffisant huile freins.
- 5) Compteur de tours moteur.
- 6) Indicateur de température liquide de refroidissement moteur.
- 7) Voyant bougies de préchauffage de mise en marche du moteur.
- 8) Voyant indicateur des clignotants.
- 9) Voyants des feux de position.
- 10) Voyants des feux de route.
- 11) Voyants des feux de croisement.
- 12) Compteur de tours.
- 13) Horloge.
- 14) Voyant de réserve du carburant.
- 15) Indicateur du niveau de carburant.
- 16) Voyant de pression insuffisante de l'huile dans le circuit du frein de stationnement hydraulique (en option).
- 17) Voyant benne soulevée (en option).
- 18) Voyant enclenchement marches avant lentes.

**DE BESCHREIBUNG LEUCHTANZEIGEN/INSTRUMENTE**

- 1) Leuchtanzeige unzureichender Batterieladestrom.
- 2) Leuchtanzeige unzureichender Öldruck.
- 3) Leuchtanzeige hydraulischer Handbremse gezogen (optional).
- 4) Leuchtanzeige unzureichender Öldruckpegel.
- 5) Drehzahlmesser Motor.
- 6) Temperaturanzeiger Flüssigkeit Motorkühlung.
- 7) Leuchtanzeige Glühkerzen Motorstart.
- 8) Leuchtanzeiger für Blinker.
- 9) Leuchtanzeige Standlicht.
- 10) Leuchtanzeige Fernlicht.
- 11) Leuchtanzeige Abblendlicht.
- 12) Stundenzähler.
- 13) Uhr.
- 14) Brennstoff-Reserveanzeige.
- 15) Brennstoff-Niveauanzeige.
- 16) Leuchtanzeige unzureichender Öldruck in Anlage der hydraulischen Handbremse (optional).
- 17) Leuchtanzeige Kippbrücke hoch (optional).
- 18) Warnleuchte langsame Vorwärtsgänge einkuppeln.

**ES DESCRIPCIÓN DE LOS PILOTOS LUMINOSOS/INSTRUMENTOS**

- 1) Piloto luminoso relativo a la alimentación insuficiente de la recarga de la batería.
- 2) Piloto luminoso relativo a la presión insuficiente del aceite del motor.
- 3) Piloto luminoso relativo a la activación del freno de estacionamiento hidráulico (opcional).
- 4) Piloto luminoso que avisa de que el nivel de aceite de frenos es insuficiente.
- 5) Cuentarrevoluciones del motor.
- 6) Indicador de la temperatura del líquido de enfriamiento del motor.
- 7) Piloto luminoso relativo a las bujías de precalentamiento del arranque del motor.
- 8) Piloto luminoso relativo a los intermitentes.
- 9) Piloto luminoso relativo a las luces de posición.
- 10) Piloto luminoso relativo a las luces largas.
- 11) Piloto luminoso relativo a las luces cortas.
- 12) Contador de horas.
- 13) Reloj.
- 14) Piloto luminoso relativo a la reserva de combustible.
- 15) Indicador del nivel de combustible.
- 16) Piloto luminoso relativo a la presión del aceite en el sistema del freno de estacionamiento hidráulico (opcional).
- 17) Piloto luminoso relativo a la caja elevada (opcional).
- 18) Indicador de inserción marcha adelante lenta.

 **ATTENTION! Les autres voyants présents sur l'instrument ne sont pas actifs.**

 **ACHTUNG! Die anderen Leuchtanzeigen auf dem Instrument sind nicht aktiv.**

 **¡ATENCIÓN! El resto de luces indicadoras del panel no están activas.**

**IT** UTILIZZO DEI COMANDI

**Commutatore a chiave per avviamento motore (Fig. 1)**

- 0 = nessun circuito sotto tensione.
- 1 = (primo scatto) tutti i circuiti sotto tensione.
- 2 = (secondo scatto) avviamento motore.

**È possibile effettuare l'avviamento del motore solo se il pedale della frizione è premuto**, in quanto esiste un dispositivo di sicurezza contro l'avviamento accidentale. Commutando dalla posizione "1" alla posizione "0" si ottiene l'arresto del motore.

**⚠ Prima di effettuare l'avviamento, assicurarsi che il comando pdp sia in posizione disinserito e le leve di comando del distributore idraulico siano in posizione "0".**

**EN** USE OF THE CONTROLS

**Engine starter key switch (Fig. 1)**

- 0 = no circuit under voltage.
- 1 = (first click) all circuits under voltage.
- 2 = (second click) engine start.

**The engine can only be started if the clutch pedal is pressed**, as there is a safety device against accidental start-up.

Engine stops by switching from position "1" to position "0".

**⚠ Before starting the engine, make sure the PTO control is in disengaged position and the hydraulic distributor levers controls are in position "0".**

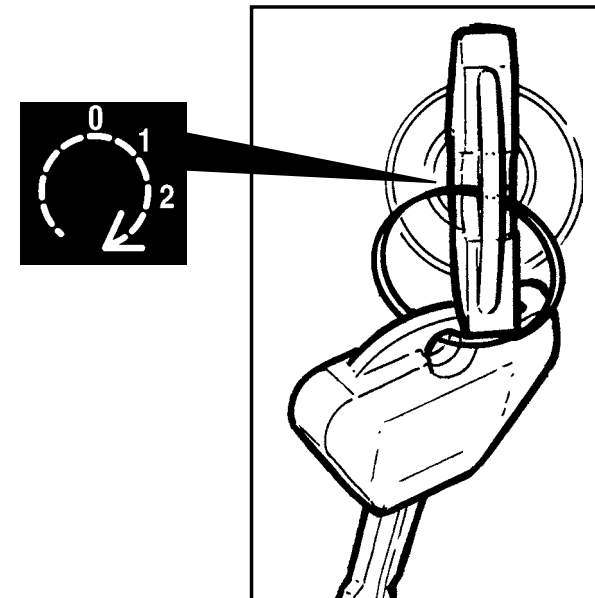

Fig./Abb. 1

**COMANDI A LEVA**

**Leva comando luci-clacson-frecce (Fig. 2)**

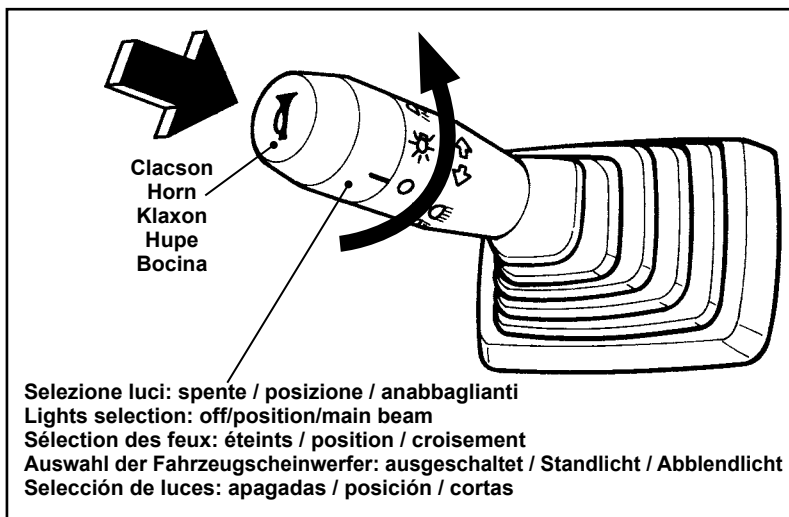
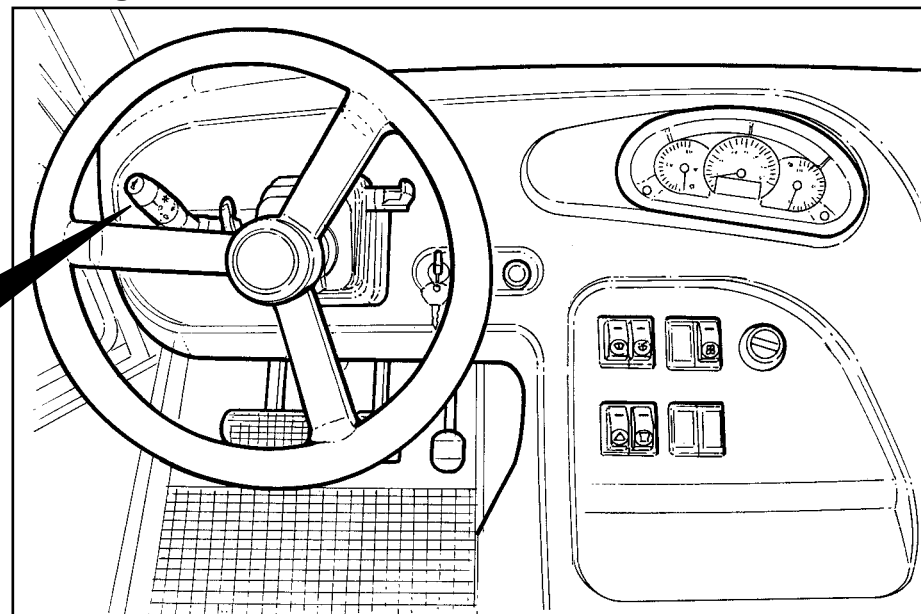

Fig./Abb. 2

**LEVER CONTROLS**

**Control lever for lights-horn-leading indicators (Fig. 2)**



## **FR** UTILISATION DES COMMANDES

### **Commutateur à clé pour allumage moteur (Fig. 1)**

**0** = aucun circuit sous tension.

**1** = (première position) tous les circuits sous tension.

**2** = (deuxième position) mise en route moteur.

Il est possible d'effectuer la mise en marche du moteur uniquement si la pédale d'embrayage est enfoncée, car il existe un dispositif de sécurité contre la mise en marche accidentelle. En passant de la position "1" à la position "0", on obtient l'arrêt du moteur.

**!** Avant d'effectuer la mise en marche du moteur, s'assurer d'avoir le commande PDF en position débrayée et les leviers de commande du distributeur hydraulique en position "0".

## **DE** GEBRAUCH DER BEDIENELEMENTE

### **Schlüsselschalter zum Anlassen des Motors (Abb. 1)**

**0** = kein Kreislauf steht unter Spannung.

**1** = (erste Einraststellung) alle Kreisläufe stehen unter Spannung.

**2** = (zweite Einraststellung) Anlassen des Motors.

Es ist nur möglich, den Motor einzuschalten, wenn das Kupplungspedal gedrückt ist, da eine Sicherheitsvorrichtung gegen unbeabsichtigtes Starten vorhanden ist. Durch Umschaltung von Stellung "1" auf Stellung "0" wird der Motor angehalten.

**!** Bevor den Motor zu starten, vergewissern Sie sich, dass das PTO Bedienelement auf ausgeschalteter Position ist und die Bedienungshebel vom Hydraulikverteiler auf „0“ Pos. sind.

## **ES** USO DE LOS MANDOS

### **Conmutador con llave de arranque del motor (Fig. 1)**

**0** = ningún circuito bajo tensión.

**1** = (primer clic) todos los circuitos bajo tensión.

**2** = (segundo clic) arranque del motor.

Sólo es posible poner en marcha el motor si el pedal del embrague está presionado, ya que existe un dispositivo de seguridad contra el arranque accidental. Conmutando desde la posición "1" a la posición "0", se consigue parar el motor.

**!** Antes de arrancar el motor, asegurarse de que el mando de la PDP sea en posición desembragada y las palancas de mando del distribuidor hidráulico sean en posición "0".

## COMMANDES A LEVIER

### Levier commande lumières-klaxon-flèches (Fig. 2)

## BEDIENUNGSHEBEL

### Bedienungshebel Lichter-Hupe-Blinker (Abb. 2)

## PALANCAS DE MANDO

### Palanca de mando de luces - bocina - luces intermitentes (Fig. 2)

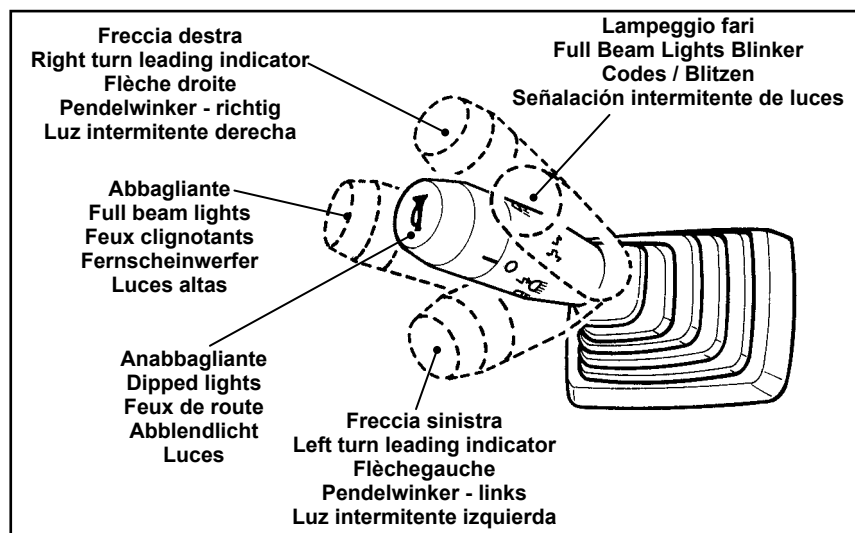

**IT**

### Leva comando acceleratore a mano (A)

Per regolare il regime del motore spostare la leva verso destra (aumento dei giri) o verso sinistra (riduzione).

**!** *Quando la macchina circola su strada mantenere la leva comando acceleratore a mano in posizione disattivata (tutto a sinistra).*

### Pulsante comando due/quattro ruote motrici (B)

- Con la spia accesa si hanno le quattro ruote motrici.
- Con la spia spenta si hanno solo le ruote posteriori motrici.

Per facilitare l'innesto delle 4 ruote motrici, quando si agisce sul pulsante è preferibile che la macchina sia in movimento e leggermente sterzata.

Per disinserire le quattro ruote motrici, premere il pedale della frizione, rilasciare il pedale dell'acceleratore, premere il pulsante **(B)** la spia si spegnerà per segnalare il disinserimento.

**!** *Le quattro ruote motrici sono da utilizzare esclusivamente quando si procede fuori dalla sede stradale.*

*Non disinserire la trazione anteriore con la macchina sotto sforzo. Affrontare le discese ripide sempre con le 4 ruote motrici inserite.*

**EN**

### Hand accelerator control lever (A)

Move lever to right (revolutions increase) or left (decrease) to regulate engine speed.

**!** *Keep the hand accelerator lever deactivated (all left) when machine is circulating on road.*

### Two/four wheel drive control button (B)

- With indicator light off: four wheel drive.
- With indicator light on: rear wheel drive only.

To facilitate engaging four-wheel drive, when operating the button it is best for the machine to be moving and slightly steered.

To disengage four-wheel drive, press the clutch pedal, release the accelerator pedal, Press the push-button **(B)**: the light will go off to signal the gears have been disengaged.

**!** *Four-wheel drive must only be used when proceeding off the road.*

*Do not disconnect the front wheel drive while the machine is under strain. Always go down steep hills with the four-wheel drive inserted.*

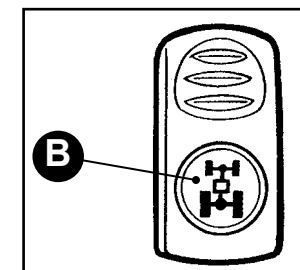
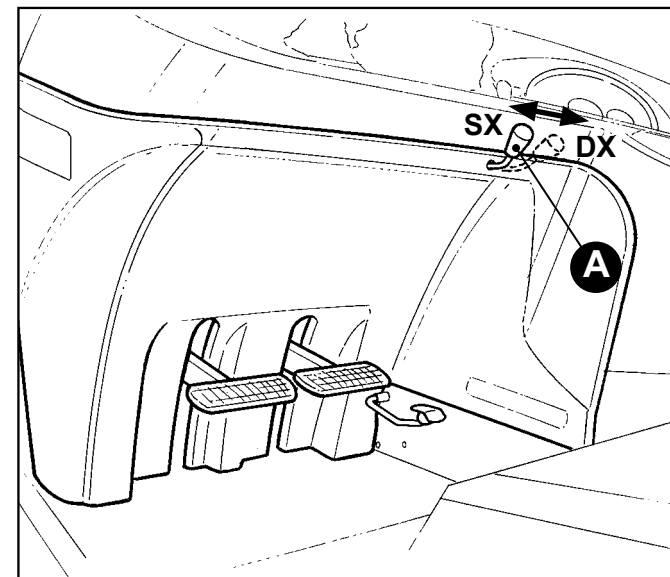

**FR**

### **Levier commande accélérateur manuel (A)**

Pour régler le régime du moteur, déplacer le levier vers la droite (pour augmenter les tours) ou vers la gauche (réduction).



**Quand la machine circule sur route, laisser le levier de commande accélérateur à main en position désactivée (tout à gauche).**

**DE**

### **Manueller Gashebel (A)**

Zu Einstellung der Motordrehzahl den Hebel nach rechts schieben (Drehzahlerhöhung) oder nach links (Drehzahlverringern).



**Wenn die Maschine auf der Straße fährt, den Handbeschleunigungshebel in deaktivierter Stellung halten (ganz links).**

**ES**

### **Palanca de acelerador de mano (A)**

Para regular el régimen del motor, desplace la palanca hacia la derecha (aumento de las revoluciones) o hacia la izquierda (reducción).



**Quando el vehículo circula por carretera, mantenga la palanca de mando del acelerador de mano en posición desactivada (todo a la derecha).**

### **Bouton-poussoir de commande deux/quatre roues motrices (B)**

- Avec le témoin éteint, on obtient les quatre roues motrices.
- Avec le témoin allumé, on obtient seulement les roues motrices arrières.

Afin de faciliter l'enclenchement des 4 roues motrices, il est préférable que la machine soit en mouvement et légèrement braquée quand on agit sur le bouton-poussoir.

Pour déconnecter les quatre roues motrices, appuyer sur la pédale d'embrayage, lâcher la pédale de l'accélérateur, appuyer sur le bouton (B) le voyant s'éteindra pour signaler le désenclenchement.



**Les quatre roues motrices sont à utiliser exclusivement quand on procède en dehors de la route.**

**Ne pas sortir la traction arrière quand la machine est en plein fonctionnement. Affronter les descentes rapides toujours avec les 4 roues motrices enclenchées.**

### **Taste zum Einschalten Zweirad/Vierradantrieb (B)**

- Kontrollleuchte aus: Vierrad-antrieb eingeschaltet.
- Kontrollleuchte ein: nur Zweirad-antrieb Hinterräder eingeschaltet.

Das Umschalten auf den Vierrad-antrieb ist einfacher, wenn das Fahrzeug fährt und dabei leicht gelenkt wird.

Zum Umschalten auf den Zweiradantrieb die Kupplung treten, den Fuß vom Gaspedal nehmen, Taste (B) drücken, die Warnleuchte erlischt, um das Auskoppeln anzuzeigen.



**Den Vierradantrieb nur im Gelände einschalten und nicht auf befestigten Straßen benutzen!**

**Schalten Sie den Vorderradantrieb nicht aus, wenn die Maschine unter Belastung steht. Stark abfallendes Gefälle ist stets mit dem Vierradantrieb anzugehen.**

### **Pulsador mando dos/cuatro ruedas motrices (B)**

- Con el indicador apagado están activadas las cuatro ruedas motrices.
- Con el indicador encendido están activadas sólo las ruedas posteriores motrices.

Para facilitar la inserción de las 4 ruedas motrices, cuando se actúa sobre el pulsador es preferible que la máquina esté en movimiento y virando ligeramente.

Para desinsertar las cuatro ruedas motrices, apretar el pedal del embrague, soltar el pedal del acelerador, Presionar el botón (B) el indicador se apagará para indicar que ya no está insertado.



**Las cuatro ruedas motrices se tienen que utilizar exclusivamente cuando se viaja fuera de la carretera.**

**No quitar la tracción delantera si el vehículo se encuentra bajo esfuerzo. Afrontar las bajadas inclinadas con cuatro las ruedas motrices.**

**IT** **Leva comando variatore ed invertitore (C)**  
**Versione cambio 12+12**

Il comando consente il cambiamento del senso di marcia: leva in avanti MARCIA AVANTI - leva indietro: RETROMARCE

**Versione cambio 24+12**

Il comando consente una riduzione supplementare delle marce avanti e l'inserimento delle retromarce.

Per l'inserimento della gamma veloce (**Hi**) premere la frizione e portare la leva in AVANTI.

Per l'inserimento della gamma lenta (**Lo**) premere la frizione, portare la leva in FOLLE, premerla verso il basso e spingerla in AVANTI.

**L'inversione del senso di marcia deve essere eseguito a macchina ferma, premendo la frizione.**

**EN** **Variator and inverter control lever (C)**  
**Gear version: 12+12**

This control allows the operator to shift drive direction: lever forward for FORWARD DRIVE - lever back for REVERSE DRIVE

**Gear version: 24+12**

This control allows the operator to further reduce the forward gears and to engage the reverse gears.

To engage the fast range (**Hi**), press on the clutch and bring the lever to position FORWARD.

To engage the slow range (**Lo**), step on the clutch, bring the lever to position IDLE, press it downward and push it into position FORWARD.

**Drive direction must be inverted when the machine is off by pressing the clutch.**

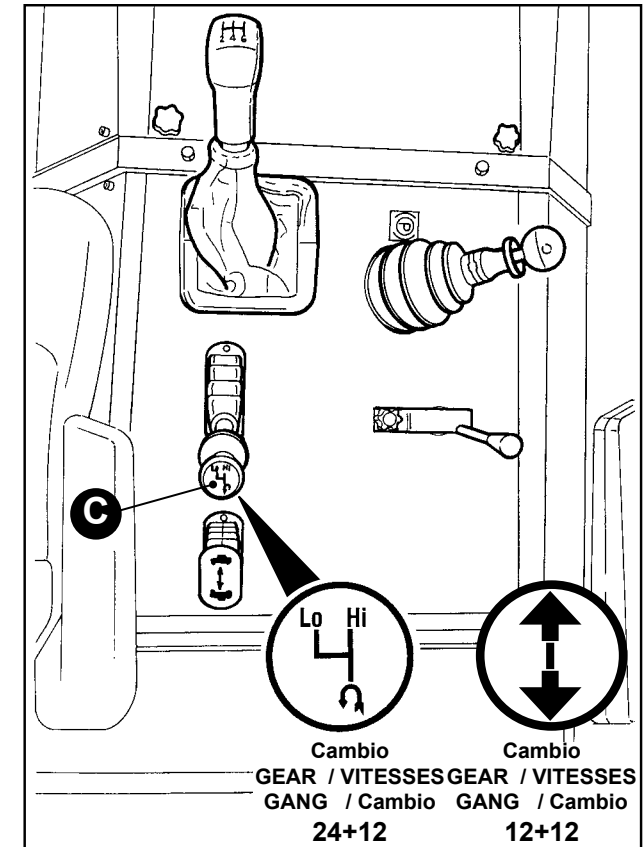

COMBINAZIONI DI VELOCITÀ (CAMBIO 12+12) VELOCITY COMBINATION (GEAR 12+12) COMBINAISONS DE VITESSE (VITESSES 12+12) GESCHWINDIGKEITSKOMBINATIONEN (GANG 12+12) COMBINACIONES DE VELOCIDADES (CAMBIO 12+12)		
		Avanzamento marcia ridotta / Reduction gear drive Déplacement marche réduite / Vorwärtsfahrt bei verringerter Geschwindigkeit / Marcha a velocidad reducida
		Avanzamento marcia normale-veloce / Normal fast speed drive Déplacement marche normale-rapide / Vorwärtsfahrt bei normaler-schneller Geschwindigkeit / Marcha a velocidad normal-rápida
		Retromarcia lenta / Slow reverse speed drive / Marche arrière lente / Langsame Rückwärtsfahrt / Reversa lenta
		Retromarcia veloce / Fast reverse speed drive / Marche arrière rapide / Schnelle Rückwärtsfahrt / Reversa rápida

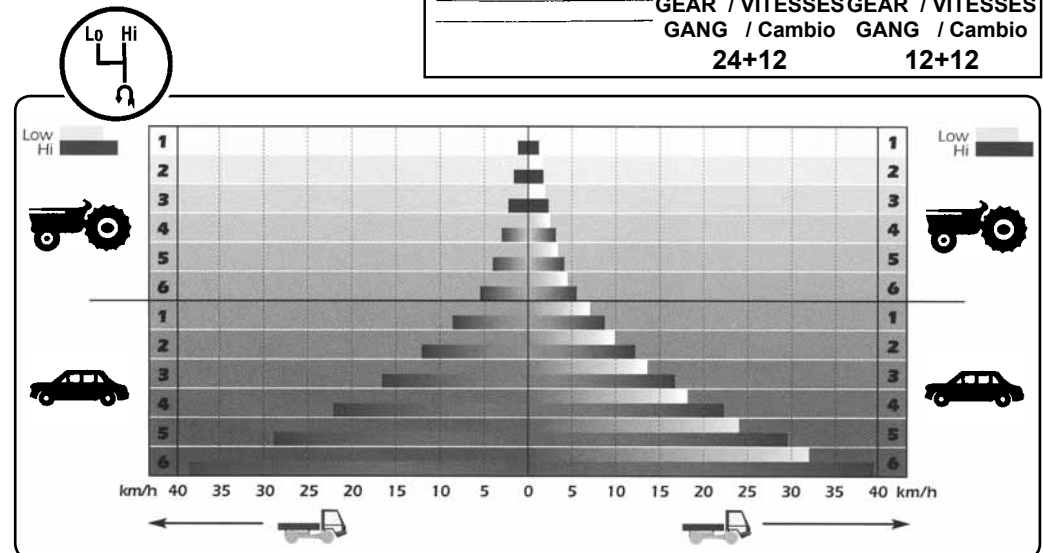

**FR** **Levier commande variateur et inverseur (C)**

**Version vitesses 12+12**

La commande permet de changer le sens de la marche : levier en avant MARCHE AVANT – levier en arrière : MARCHE ARRIERE

**Version vitesses 24+12**

La commande permet une réduction supplémentaire des marches avant et l'enclenchement des marches arrière.

Pour l'enclenchement de la gamme rapide (Hi), appuyer sur l'embrayage et amener le levier en AVANT.

Pour l'enclenchement de la gamme lente (Lo), appuyer sur l'embrayage, amener le levier au POINT MORT, la pousser vers le bas et la pousser en AVANT.

 **L'inversion du sens de marche doit être effectuée avec machine arrêtée, en appuyant sur l'embrayage.**

**DE** **Bedienungshebel Umschalten und Umkehren (C)**

**Gangausführung 12+12**

Mit dieser Bedienung kann die Fahrtrichtung geändert werden: Hebel nach vorn VORWÄRTSGANG – Hebel zurück: RÜCKWÄRTSGANG

**Gangausführung 24+12**

Mit dieser Bedienung können die Vorwärtsgänge zusätzlich untersetzt werden und die Rückwärtsgänge eingekuppelt werden.

Um die Schnellgänge (Hi) einzukuppeln, Kupplung drücken und den Hebel VORWÄRTS bewegen.

Um die langsamen Gänge (Lo) einzulegen, Kupplung drücken, den Hebel in LEERLAUF bringen, nach unten drücken und VORWÄRTS drücken.

 **Umkehren muss bei stehendem Fahrzeug, bei getretener Kupplung durchgeführt werden.**

**ES** **Palanca de convertidor e invertidor (C)**

**Versión cambio 12+12**

El comando permite el cambio del sentido de la marcha: palanca hacia adelante MARCHA ADELANTE – palanca hacia atrás: MARCHA ATRÁS

**Versión cambio 24+12**

El comando permite una reducción adicional de las marchas hacia adelante y la inserción de la marcha atrás.

Para la inserción del rango rápido (Hi) presionar el embrague y mover la palanca hacia ADELANTE.

Para la inserción del rango lento (Lo) presionar el embrague, mover la palanca a INACTIVO, presionar hacia abajo y dirigirla hacia ADELANTE.

 **La inversión del sentido de la marcha debe ser realizado con la máquina parada, presionando el embrague.**

**COMBINAZIONI DI VELOCITÀ (CAMBIO 24+12)**

**VELOCITY COMBINATION (GEAR 24+12) / COMBINAISONS DE VITESSE (VITESSES 24+12)**

**GESCHWINDIGKEITSKOMBINATIONEN (GANG 24+12) / COMBINACIONES DE VELOCIDADES (CAMBIO 24+12)**



Avanzamento marcia ridotta-lenta / Reduction-lower gear drive  
Déplacement marche réduite-lente / Vorwärtsfahrt bei verringerter-langsamere Geschwindigkeit / Marcha a velocidad reducida-lenta



Avanzamento marcia veloce / Fast speed drive / Déplacement marche rapide / Vorwärtsfahrt bei schneller Geschwindigkeit / Marcha a velocidad rápida



Avanzamento marcia normale-lenta / Normal lower speed drive  
Déplacement marche normale-lente / Vorwärtsfahrt bei normaler-langsamere Geschwindigkeit / Marcha a velocidad normal-lenta



Retromarcia lenta / Slow reverse speed drive / Marche arrière lente / Langsame Rückwärtsfahrt / Reversa lenta

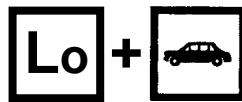

Avanzamento marcia normale-lenta / Normal-lower fast speed drive  
Déplacement marche normale-lente / Vorwärtsfahrt bei normaler-langsamere Geschwindigkeit / Marcha a velocidad normal-lenta



Retromarcia veloce / Fast reverse speed drive / Marche arrière rapide / Schnelle Rückwärtsfahrt / Reversa rápida

**IT** **Leva comando superiduttore (D)**

 **Operazione da eseguire a macchina ferma, premendo la frizione.**

Il comando consente la selezione delle gamme marce normali e marce ridotte.

**Leva comando cambio (E)**

Per selezionare le 6 marce del cambio, premere la frizione.

 **Si consiglia di partire sempre con la PRIMA o SECONDA marcia.**

 **In discesa non viaggiare mai con il cambio in folle.**

**EN** **Super-reducer control lever control lever (D)**

 **Operation that must be done with the machine standing still, keeping the clutch down.**

This control allows the operator to select the ranges of normal and reduced gears.

**Control lever for gearbox (E)**

Press the clutch, to select the 6 gear speeds.

 **We suggest you start moving always Putting in the FIRST or SECOND gear.**

 **While going down hill never leave the gear in idle run.**

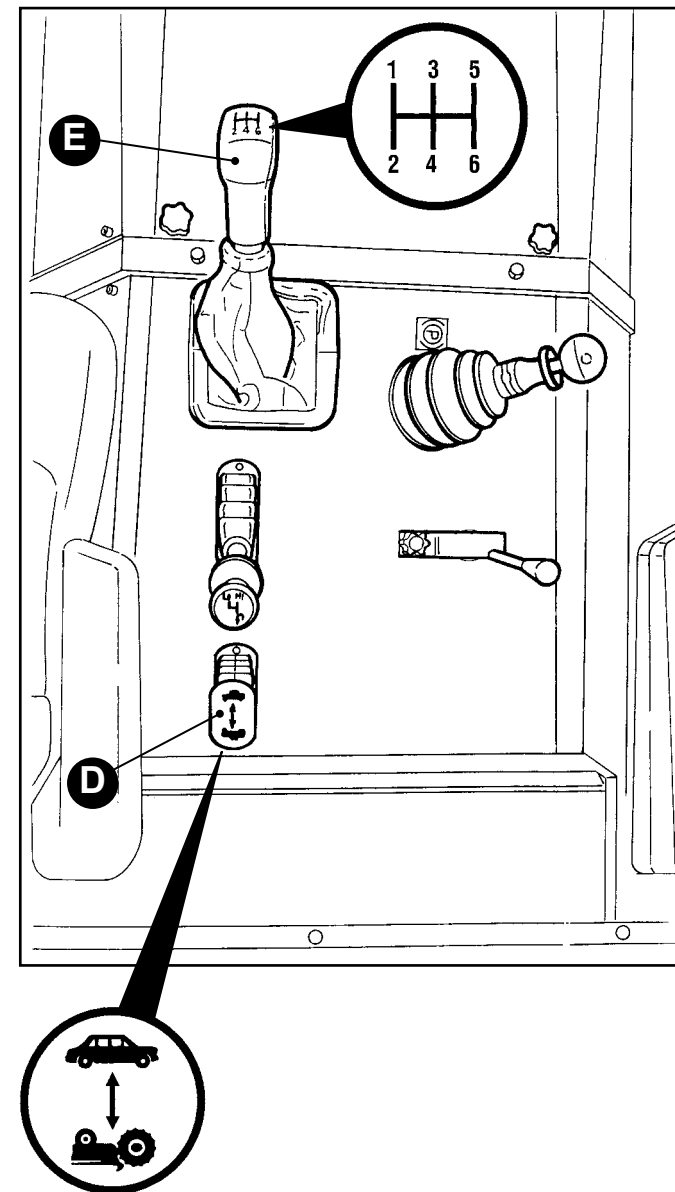



**FR** Levier commande superéducteur (D)

 *Operation à effectuer machine arrêtée en appuyant sur l'embrayage.*

La commande permet de sélectionner des gammes marches normales et marches réduites.

**DE** Bedienungshebel Super-Untersetzung (D)

 *Der Vorgang ist bei stehender Maschine und gedrückter Kupplung vorzunehmen.*

Mit dieser Bedienung können normale oder untersetzte Gänge gewählt werden.

**ES** Palanca comando superreductor (D)

 *Esta operación debe ser efectuada con el vehículo parado, presionando el embrague.*

El comando permite la selección de los rangos de marchas normales y marchas reducidas.

**Levier commande vitesses (E)**

Pour sélectionner les 6 vitesses de la boîte de vitesse, appuyer sur l'embrayage.

 *Il est conseillé de toujours partir en PREMIÈRE ou en SECONDE.*

 *En descente, ne jamais voyager au point mort.*

**Gangschaltung (E)**

Um einen der 6 Gänge der Gangschaltung einzulegen, die Kupplung treten.

 *Wir empfehlen, stets im ERSTEN oder ZWEITEN Gang zu starten.*

 *Fahren Sie niemals im Leerlauf bergab.*

**Palanca de cambios de marcha (E)**

Para seleccionar las 6 marchas del cambio, apretar el embrague.

 *Se recomienda iniciar la marcha siempre en PRIMERA o en SEGUNDA marcha.*

 *Nunca dejar la palanca de cambios en neutro cuando el vehículo se encuentra en bajada.*

**IT** **Leva freno di stazionamento**

Per azionare il freno di stazionamento, tirare la leva (F) verso il guidatore. Per disinserirlo, sollevare con due dita l'anello (G) posto sotto il pomello e quindi spostare la leva verso destra (Fig. 1).

Se il freno a mano viene azionato a motore spento più volte consecutivamente è possibile che si accenda la

spia di insufficiente pressione olio 

Per disinserirlo nuovamente è necessario perciò mettere in moto, la spia si spegnerà quasi subito.

 **IMPORTANTE:** Assicurarsi che il freno di stazionamento sia disinserito completamente prima di partire. Se la macchina è rimasta parcheggiata a lungo con il freno inserito, specialmente se dopo un lavaggio nella stagione invernale, controllare prima di partire, dopo aver abbassato la leva, che le ruote posteriori non siano bloccate.

 In caso di avaria del freno di servizio, il freno di stazionamento può essere utilizzato come freno di emergenza.

**EN** **Parking brake lever**

To operate the parking brake, pull the lever (F) towards the driver. To disengage it, lift the ring (G) located under the knob with two fingers and then shift the lever towards the right (Fig. 1).

If the hand brake is operated several times in a row with the motor switched off the low oil pressure indicator light 

may possibly come on.

To disengage it again, it is necessary to start the motor, and the indicator light will go off almost immediately.

 **IMPORTANT:** Make sure that the parking brake is completely disconnected before starting to move. If the machine was left parked for a long time with the parking brake connected, and especially after having washed the machine during the winter season, please check it before moving and after having lowered the lever, check that the back wheels are not blocked.

 The parking brake can be used as emergency brake if service brake is faulty.

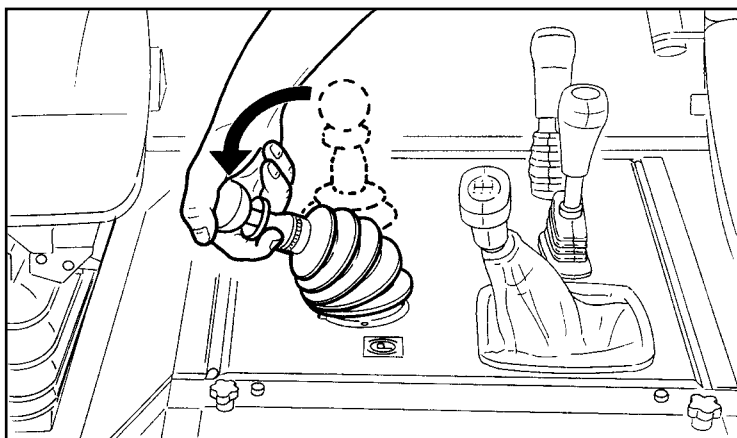
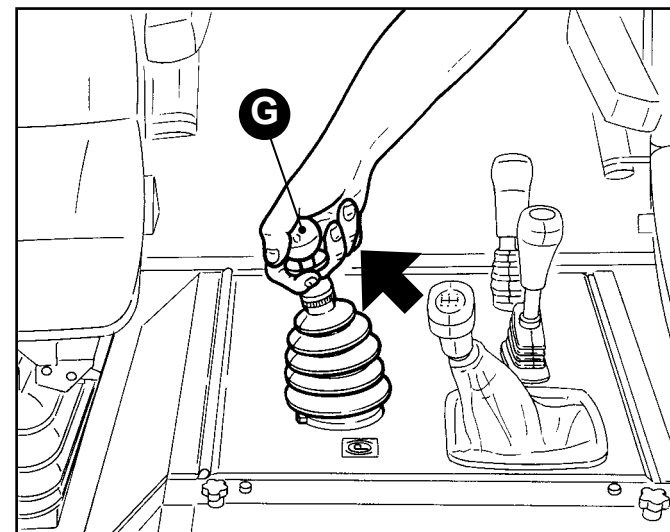
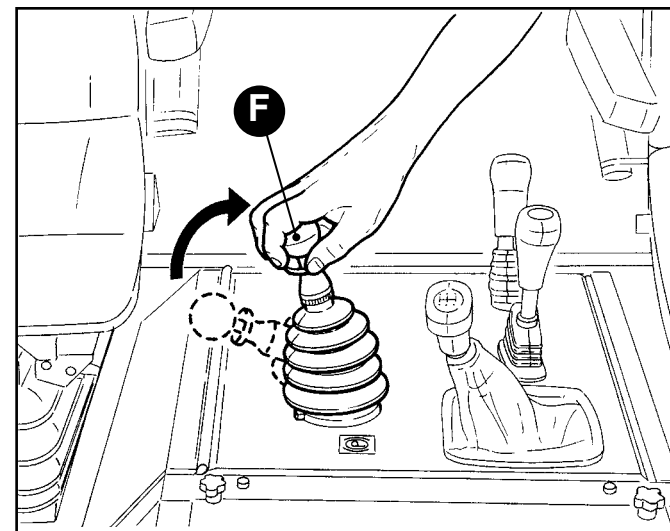



Fig./Abb. 1

## **FR** Levier de frein de stationnement

Pour actionner le frein de stationnement, tirer le levier (**F**) vers le conducteur. Pour le débrancher, soulever l'anneau situé sous la poignée avec deux doigts (**G**) et ensuite, déplacer le levier vers la droite (**Fig. 1**).

Si le frein à main est actionné plusieurs fois consécutivement avec le moteur éteint, il est possible que le témoin

d'insuffisance de pression d'huile  s'allume.

Il est donc nécessaire de mettre en route pour le débrancher à nouveau, ainsi le témoin s'éteindra quasi instantanément.

 **IMPORTANT:** *S'assurer que le frein soit désenclenché complètement avant de partir.*

*Si la machine est longtemps garée avec le frein à main enclenché, spécialement après un lavage pendant la saison hivernale, contrôler avant de partir, après avoir baissé le levier, que les roues arrière ne soient pas bloquées.*

 *En cas de panne du frein de service, le frein de stationnement peut être utilisé comme frein d'urgence.*

## **DE** Hebel Handbremse

Zum Anziehen der Handbremse den Hebel (**F**) in Richtung Fahrer ziehen. Zum Lösen der Handbremse den Ring (**G**), der sich unter dem Kugelgriff befindet, mit zwei Fingern hochschieben und dann den Hebel nach rechts schieben (**Abb. 1**).

Wenn die Handbremse mehrmals bei abgeschaltetem Motor betätigt wird, kann es vorkommen, dass die Kon-

trollleuchte für unzureichenden Öldruck  angeht.

In diesem Fall muss der Motor eingeschaltet und abgewartet werden, bis die Kontrollleuchte ausgeht, bevor die Handbremse erneut lösen wird.

 **WICHTIG:** *Vergewissern Sie sich vor dem Losfahren, dass sie die Bremse gelöst haben.*

*Ist die Maschine längere Zeit mit gezogener Handbremse abgestellt worden und vor allem nach einer Reinigung im Winter, überprüfen Sie vor dem Abfahren, nachdem Sie den Hebel heruntergelassen haben, dass die Hinterräder nicht blockiert sind.*

 *Bei einem Defekt der Fußbremse kann die Handbremse als Notbremse benutzt werden.*

## **ES** Palanca del freno de estacionamiento

Para accionar el freno de estacionamiento, tirar de la palanca (**F**) hacia el conductor. Para desinsertarlo, levantar con dos dedos el anillo (**G**) colocado bajo el botón y a continuación mover la palanca hacia la derecha (**Fig. 1**).

Si el freno a mano es accionado con motor apagado varias veces consecutivas es posible que se encienda

el indicador de presión aceite  insuficiente.

Para desinsertarlo de nuevo es preciso por lo tanto arrancar, y el indicador se apaga casi enseguida.

 **IMPORTANTE:** *Asegurarse de soltar el freno antes de poner el vehículo en movimiento. Si éste permanece aparcado durante un largo período con el freno de mano accionado, especialmente después de un lavado durante la estación invernal, asegurarse antes de ponerlo en movimiento y después de haber soltado la palanca del freno, de que las ruedas traseras no estén bloqueadas.*

 *En caso de avería del freno de servicio, el freno de estacionamiento puede utilizarse como freno de emergencia.*

**IT Pulsante comando presa di potenza (H)**

Permette l'avvio e l'arresto della rotazione della presa di potenza.

La velocità della presa di forza è sincronizzata con i giri del motore ed è indipendente dall'avanzamento della macchina. Ha senso di rotazione ORARIO.



Prima di inserirla controllare che le apposite protezioni siano al loro posto e che il collegamento cardanico con l'attrezzatura sia stato eseguito. Quando si innesta la presa di forza è preferibile che il motore sia a basso regime per avere un suo avvio graduale.

**Pulsante comando presa di potenza con frizione indipendente**

- Spingere la levetta (I) verso il basso e contemporaneamente premere il pulsante (L) per attivare la presa di potenza.
- Premere sulla levetta per disinserire la presa di potenza.

**Pulsante comando presa di potenza senza frizione indipendente**

Il pedale della frizione funge anche da frizione per l'innesto della pdp quindi:

- Premendo il pedale si arresta la pdp 
- Rilasciando il pedale si avvia la pdp 

 **Rilasciare la frizione in modo opportuno per avere un avvio graduale della pdp.**

Per avviarla, premere la frizione e spingere la levetta (I) verso il basso e contemporaneamente premere il pulsante (L) per attivare la presa di potenza. Per disinserirla, premere la frizione e premere il pulsante sulla levetta.

**EN Push-button to control the power take-off (H)**

Allows the operator to start and stop rotation of the power take-off.



The speed of the power takeoff is synchronized with the motor revs and is independent of forward movement of the machine. It rotates CLOCKWISE. Before connecting the power take-off make sure that the special guards are in place and that the universal joint connection with the equipment has been made. When engaging the power takeoff it is best for the motor to be running at low revs in order to obtain its gradual starting.

**Push-button to control power take-off with independent clutch**

- Push the lever (I) downward and simultaneously press the push-button (L) to enable the power take-off.
- Press on the lever to disable the power take-off.

**Push-button to control power take-off without independent clutch**

The clutch pedal also serves as a clutch to engage the PTO. Therefore:

- By stepping on the pedal, the PTO stops 
- By releasing the pedal, the PTO starts 

 **Release the clutch appropriately to make the PTO start gradually.**

To start it, step on the clutch and push the lever (I) downward and simultaneously press the push-button (L) to engage the power take-off. To disengage it, step on the clutch and press the push-button on the lever.

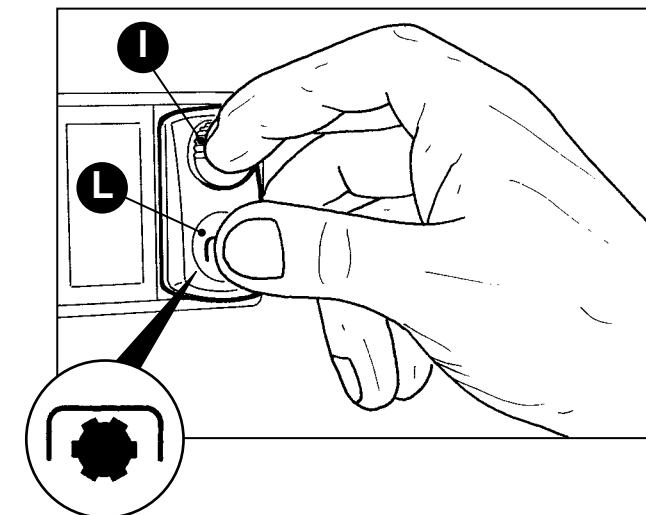
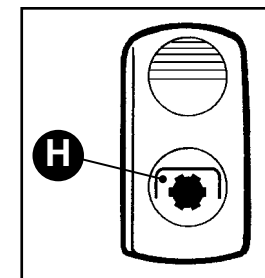

## **FR** Bouton commande prise de force (H)

Permet la mise en marche et l'arrêt de la rotation de la prise de force. La vitesse de la prise de force est synchronisée avec les tours du moteur et est indépendante de l'avance de la machine. Elle a le sens de rotation des aiguilles d'une montre. Avant d'insérer la prise de force, contrôler que les protections spéciales soient à leur place et que le branchement cardan avec l'équipement ait bien été exécuté. Quand on enclenche la prise de force et afin d'obtenir son démarrage progressif, il est préférable que le moteur soit à bas régime.

### **Bouton commande prise de force avec embrayage indépendant**

- Pousser le levier (I) vers le bas et appuyer en même temps sur le bouton (L) pour activer la prise de force.
- Appuyer sur le levier pour désenclencher la prise de force.

### **Bouton commande prise de force sans embrayage indépendant**

La pédale de l'embrayage sert également d'embrayage pour le raccord de la pdf, donc :

- Si on appuie sur la pédale, la pdf s'arrête .

- Si on relâche la pédale, la pdf se met en marche



 **Relâcher l'embrayage afin d'avoir une mise en marche graduelle de la pdf.**

Pour la mettre en marche, appuyer sur l'embrayage, pousser le levier (I) vers le bas et appuyer en même temps sur le bouton (L) pour activer la prise de force. Pour la désenclencher, appuyer sur l'embrayage et appuyer sur le bouton sur le levier.

## **DE** Steuerknopf der Zapfwelle (H)

Zum Starten und Stoppen der Zapfwellenumdrehung. Die Geschwindigkeit der Zapfwelle ist mit der Motordrehzahl synchronisiert und unabhängig von der Fahrgeschwindigkeit des Fahrzeugs.

Die Zapfwelle ist unabhängig von der Fahrt der Maschine. Vor Einschalten der Zapfwelle kontrollieren, ob sich der Zapfwellenschutz an der richtigen Stelle befindet und ob das Kardangelenk an das Arbeitsgerät angeschlossen wurde.

### **Steuerknopf der Zapfwelle mit unabhängiger Kupplung**

- Den Hebel (I) nach unten drücken und gleichzeitig den Knopf (L) drücken, um die Zapfwelle zu aktivieren.
- Den Hebel drücken, um die Zapfwelle auszuschalten.

### **Steuerknopf der Zapfwelle ohne unabhängige Kupplung**

Das Kupplungspedal funktioniert auch als Kupplung zum Einlegen der Zapfwelle:

- Beim Drücken des Pedals stoppt auch die Zapfwelle



- Beim Loslassen des Pedals startet die Zapfwelle



 **Kupplung entsprechend Loslassen, um einen gleichmäßigen Start der Zapfwelle zu erlangen.**

Zum Starten die Kupplung drücken, Hebel (I) nach unten drücken und gleichzeitig den Knopf (L) drücken, um die Zapfwelle zu aktivieren. Zum Abschalten, Kupplung drücken und den Knopf am Hebel drücken.

## **ES** Botón comando toma de potencia (H)

Permite el inicio y la parada de la rotación de la toma de potencia. La velocidad de la toma de fuerza está sincronizada con las revoluciones del motor y es independiente del avance de la máquina. Rota en sentido HORARIO. Antes de insertar la toma de fuerza, comprobar que las protecciones especiales estén en su sitio y que la conexión cardánica con el equipo haya sido efectuada. Cuando se inserta la toma de fuerza es preferible que el motor esté a bajo régimen para obtener un arranque progresivo.

### **Botón comando toma de potencia con embrague independiente**

- Empujar la palanca (I) hacia abajo y al mismo tiempo presionar el botón (L) para activar la toma de potencia.
- Presionar sobre la palanca para quitar la toma de potencia.

### **Botón comando toma de potencia sin embrague independiente**

El pedal del embrague actúan también como embrague para la conexión de la toma de fuerza, por lo tanto:

- Presionando el pedal se para la toma de fuerza



- Soltando el pedal se inicia la toma de fuerza



 **Soltar el embrague de manera apropiada para tener un arranque gradual de la toma de fuerza.**

Para arrancarla, presionar el embrague y empujar la palanca (I) hacia abajo y al mismo tiempo presionar el botón (L) para activar la toma de fuerza. Para desengancharla, presionar el embrague y el botón sobre la palanca.

**IT** **Versione con variatore di velocità:**

Si ottengono i **540 giri/min.** posizionando la leva del variatore (**M**) verso il basso.

Si ottengono i **1.000 giri/min.** posizionando la leva del variatore (**M**) verso l'alto.

Questa operazione va fatta con la presa di forza non in rotazione.

**EN** **Version variable speed drive:**

**540 rpm** is obtained by positioning the variator lever (**M**) downwards.

**1,000 rpm** is obtained by positioning the variator lever (**M**) upwards.

This operator must be done with the power takeoff not turning.

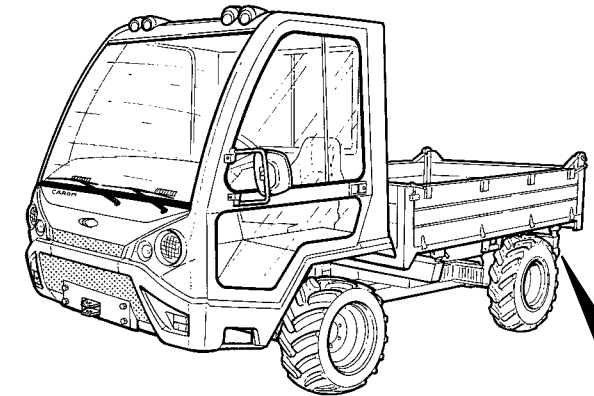

**Pulsante comando bloccaggio differenziale anteriore (N)**

**In posizione originale** (spia spenta) il differenziale anteriore è libero.

**Premuto sul simbolo** (spia accesa) il differenziale anteriore è bloccato.

Per azionare il bloccaggio del differenziale anteriore premere il pulsante sul simbolo mantenendolo premuto per tutto il tempo di utilizzo.

Per ritornare in posizione di differenziale libero, rilasciare il pulsante che ritornerà automaticamente nella posizione originale.

Per facilitare il disinnesto la macchina non deve essere in curva e il pedale della frizione deve essere premuto per eliminare la trazione alle ruote motrici.

 **L'innesto del bloccaggio è facilitato quando c'è lo slittamento di una ruota.**

 **Non affrontare curve con il differenziale bloccato. Appena superato il tratto di terreno che creava lo slittamento delle ruote, disinserire il bloccaggio.**

**Front differential locking control button (N)**

**In the original position** (indicator light off) the front differential is free.

**Pressed on the symbol** (indicator light on) the front differential is locked.

To operate locking of the front differential press the button on the symbol, keeping it pressed for the entire time of use.

To return to the differential free position, release the button which will automatically return in the original position.

To simplify the disconnection, always press the clutch's pedal to eliminate the traction that goes to the wheel drive.

 **The insertion of the lock is simplified when one of the wheels skid.**

 **Do not make curves with the Differential locked. As soon the section of ground causing slipping of the wheels has been passed, disengage the locking.**

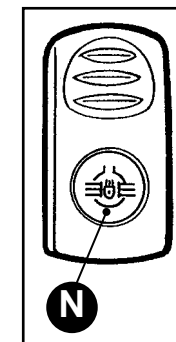
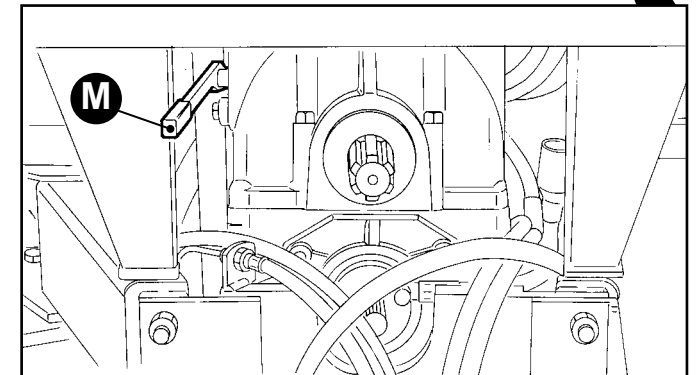

**FR** Version avec variateur de vitesse:

On obtient **540 tours/min.** en position-nant le levier du variateur **(M)** vers le bas.

On obtient **1.000 tours/min.** en positionnant le levier du variateur **(M)** vers le haut.

Cette opération doit être faite avec la prise de force non en rotation.

**DE** Version mit zwei Geschwindigkeitsstufen:

Wenn der Hebel für die Zapfwellen-geschwindigkeit **(M)** nach unten gestellt wird, läuft die Zapfwelle mit **540 Umdrehungen pro Minute.**

Wenn der Hebel für die Zapfwellen-geschwindigkeit **(M)** nach oben gestellt wird, läuft die Zapfwelle mit **1.000 Umdrehungen pro Minute.**

Das Umstellen der Geschwindigkeit darf nur bei stillstehender Zapfwelle erfolgen.

**ES** Versión con variador de velocidad:

Se obtienen las **540 revol./min.** posicionando la palanca del variador **(M)** hacia abajo.

Se obtienen las **1.000 revol./min.** posicionando la palanca del variador **(M)** hacia arriba.

Esta operación se tiene que efectuar mientras la toma de fuerza no está en rotación.

**Bouton-poussoir de commande de blocage différentiel antérieur (N)**

**En position d'origine** (témoin éteint), le différentiel antérieur est libre.

**Appuyé sur le symbole** (témoin allumé), le différentiel antérieur est bloqué.

Pour actionner le blocage du différentiel antérieur, appuyer le bouton-poussoir avec le symbole tout en maintenant appuyé pendant le temps de l'utilisation.

Pour retourner en position de différentiel libre, relâcher le bouton-poussoir qui retournera automatiquement en position d'origine.

Pour faciliter le débranchement, appuyer toujours sur la pédale d'embrayage pour éliminer la traction aux roues motrices.

 *Le branchement du blocage est facilité quand il y a le glissement d'une roue.*

**Sperrtaste vorderes Differential (N)**

**Taste in Originalstellung** (Kontrollleuchte aus): Vorderes Differential frei.

**Taste Richtung Symbol gedrückt** (Kontrollleuchte ein): Vorderes Differential gesperrt.

Um die Sperre vom vorderen Differential zu betätigen, die Taste in Richtung Symbol drücken und während der gesamten Zeit gedrückt halten.

Um das Differential wieder freizugeben, die Taste einfach loslassen, sodass die Taste automatisch in Originalstellung zurückkehrt.

Damit das Auskuppeln einfacher geht, darf sich die Maschine in keiner Kurve befinden und das Kupplungspedal muss gedrückt sein, damit der Antrieb an den Antriebsrädern beseitigt wird.

 *Das Einschalten der Sperrung ist einfacher, wenn ein Hinterrad rutscht oder wenn die Maschine leicht eingeschlagen ist.*

**Pulsador mando bloqueo diferencial anterior (N)**

**En posición original** (indicador apagado) el diferencial anterior está libre.

**Pulsado sobre el símbolo** (indicador encendido) el diferencial anterior está bloqueado.

Para accionar el bloqueo del diferencial anterior pulsar el pulsador sobre el símbolo manteniéndolo pulsado por todo el tiempo que se utiliza.

Para volver a la posición de diferencial libre, soltar el pulsador que volverá automáticamente a la posición original.

Para que sea más fácil soltarla, presionar siempre el pedal del embrague para eliminar la tracción de las ruedas motrices.

 *Es más fácil accionar el bloqueo cuando una de las ruedas patina.*

 **Ne pas affronter les virages avec le différentiel bloqué. Dès que la partie de terrain qui créait le patinage des roues est dépassée, désactiver le blocage.**

 **Fahren Sie keine Kurven mit blockiertem Differential. Sobald das Gelände überwunden worden ist, auf dem die Räder durchgedreht haben, die Sperre wieder lösen.**

 **No afrontar curvas con el diferencial bloqueado. En cuanto hayan dejado atrás el tramo de terreno que originaba el patinaje de las ruedas, hay que desinsertar el dispositivo de bloqueo.**

**IT Pulsante comando bloccaggio differenziale posteriore (O)**

In **posizione originale** (spia spenta) il differenziale posteriore è libero.

**Premuto sul simbolo** (spia accesa) il differenziale posteriore è bloccato.

Per azionare il bloccaggio del differenziale posteriore premere il pulsante sul simbolo mantenendolo premuto per tutto il tempo di utilizzo.

Per ritornare in posizione di differenziale libero, rilasciare il pulsante che ritornerà automaticamente nella posizione originale.

Per facilitare il disinnesto la macchina non deve essere in curva e il pedale della frizione deve essere premuto per eliminare la trazione alle ruote motrici.

 **L'innesto del bloccaggio è facilitato quando c'è lo slittamento di una ruota.**

 **Non affrontare curve con il differenziale bloccato. Appena superato il tratto di terreno che creava lo slittamento delle ruote, disinserire il bloccaggio.**

**EN Rear differential locking control button (O)**

In **the original position** (indicator light off) the rear differential is free.

**Pressed on the symbol** (indicator light on) the rear differential is locked.

To operate locking of the rear differential press the button on the symbol, keeping it pressed for the entire time of use.

To return to the differential free position, release the button which will automatically return in the original position.

To simplify the disconnection, always press the clutch's pedal to eliminate the traction that goes to the wheel drive.

 **The insertion of the lock is simplified when one of the wheels skid.**

 **Do not make curves with the Differential locked. As soon the section of ground causing slipping of the wheels has been passed, disengage the locking.**

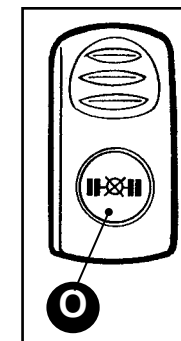



**FR** **Bouton-poussoir de commande de blocage différentiel antérieur (O)**

**En position d'origine** (témoin éteint), le différentiel postérieur est libre.

**Appuyé sur le symbole** (témoin allumé), le différentiel postérieur est bloqué.

Pour actionner le blocage du différentiel postérieur, appuyer le bouton-poussoir avec le symbole tout en maintenant appuyé pendant le temps de l'utilisation.

Pour retourner en position de différentiel libre, relâcher le bouton-poussoir qui retournera automatiquement en position d'origine.

Pour faciliter le débranchement, appuyer toujours sur la pédale d'embrayage pour éliminer la traction aux roues motrices.

 **Le branchement du blocage est facilité quand il y a le glissement d'une roue.**

 **Ne pas affronter les virages avec le différentiel bloqué. Dès que la partie de terrain qui créait le patinage des roues est dépassée, désactiver le blocage.**

**DE** **Sperrtaste hinteres Differential (O)**

**Taste in Originalstellung** (Kon-trollleuchte aus): Hinteres Differential frei.

**Taste Richtung Symbol gedrückt** (Kontrollleuchte ein): Hinteres Differential gesperrt.

Um die Sperre vom hinteren Differential zu betätigen, die Taste in Richtung Symbol drücken und während der gesamten Zeit gedrückt halten.

Um das Differential wieder freizugeben, die Taste einfach loslassen, sodass die Taste automatisch in Originalstellung zurückkehrt.

Damit das Auskuppeln einfacher geht, darf sich die Maschine in keiner Kurve befinden und das Kupplungspedal muss gedrückt sein, damit der Antrieb an den Antriebsrädern beseitigt wird.

 **Das Einschalten der Sperrung ist einfacher, wenn ein Hinterrad rutscht oder wenn die Maschine leicht eingeschlagen ist.**

 **Fahren Sie keine Kurven mit blockiertem Differential. Sobald das Gelände überwunden worden ist, auf dem die Räder durchgedreht haben, die Sperre wieder lösen.**

**ES** **Pulsador mando bloqueo diferencial posterior (O)**

**En posición original** (indicador apagado) el diferencial posterior está libre.

**Pulsado sobre el símbolo** (indicador encendido) el diferencial posterior está bloqueado.

Para accionar el bloqueo del diferencial posterior, pulsar el pulsador sobre el símbolo manteniéndolo pulsado durante todo el tiempo que se utiliza.

Para volver a la posición de diferencial libre, soltar el pulsador que volverá automáticamente a la posición original.

Para que sea más fácil soltarla, presionar siempre el pedal del embrague para eliminar la tracción de las ruedas motrices.

 **Es más fácil accionar el bloqueo cuando una de las ruedas patina.**

 **No afrontar curvas con el diferencial bloqueado. En cuanto hayan dejado atrás el tramo de terreno que originaba el patinaje de las ruedas, hay que desinsertar el dispositivo de bloqueo.**

**IT** LEVA AZIONAMENTO RIBALTABILE  
CASSONE O SOLLEVATORE IDRAULICO  
CON ATTACCO A TRE PUNTI

Versione con distributore idraulico ad una  
leva (Fig. 1)

- Liberare la leva, spostando la staffa di blocco.

- Spingendo la leva **(A)** verso la **posizione**  si abbassa il cassone o, in alternativa, il sollevatore a tre punti.

- Spingendo la leva **(A)** verso la **posizione**  si aziona il sollevamento del cassone o, in alternativa, dell'attacco a tre punti.

- Lasciando la presa sulla leva, questa torna automaticamente nella posizione "0" dove il cassone o, in alternativa, l'attacco a tre punti, si fermano nella posizione raggiunta.

- Terminato l'utilizzo del comando, riposizionare la staffa di blocco della leva.

**EN** CAISSON OVERTURNING ACTIVATION  
LEVER OR HYDRAULIC LIFT WITH THREE  
POINT HITCH

Version with one lever hydraulic distributor  
(Fig. 1)

- Release the lever by moving the lock bracket.

- Caisson or, alternatively, the three point hitch lift, lowers by pushing lever **(A)** towards **position** 

- Caisson or, alternatively, the three point hitch, lift activates by pushing lever **(A)** towards **position** 

- By releasing the lever this automatically goes back to position "0" where the caisson or, alternatively, the three point hitch, stop in the reached position.

- Reposition the lever's lock bracket on use of control is completed.

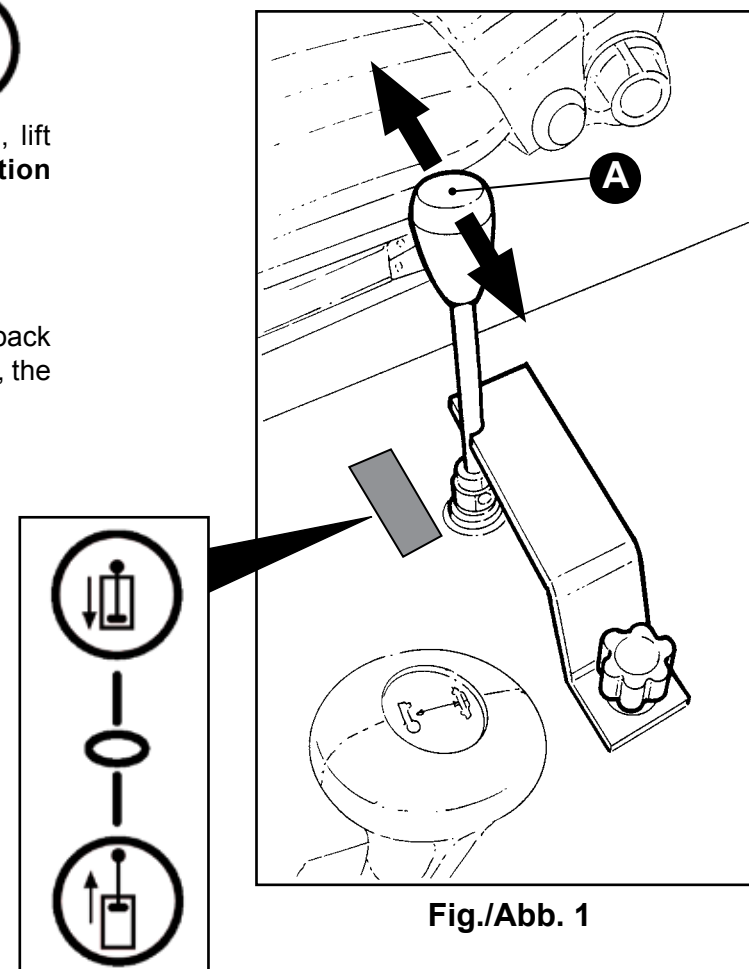



Fig./Abb. 1

**FR** LEVIER D'ACTIONNEMENT DE LA  
BENNE BASCULANTE OU DE L'ÉLÉVATEUR  
HYDRAULIQUE AVEC RACCORD À TROIS POINTS

Version avec distributeur hydraulique à un  
levier (Fig. 1)

- Libérer le levier, en déplaçant l'étrier de blocage.

- En poussant le levier **(A)** vers la **position** 

on baisse la benne ou, comme alternative, l'élevateur  
à trois points.

- En poussant le levier **(A)** vers la **position** 

on actionne le soulèvement de la benne ou, comme  
alternative, du raccord à trois points.

- En laissant la prise sur le levier, celui-ci revient au-  
tomatiquement dans la position "0", où la benne (ou  
bien le raccord à trois points) s'arrête dans la position  
atteinte.
- Une fois qu'on a fini d'utiliser la commande, remettre  
l'étrier de blocage du levier.

**DE** HEBEL ZUM KIPPEN DER KIPPBRÜCKE  
ODER HYDRAULISCHER HEBER MIT  
DREIPUNKTKUPPLUNG

Version mit Hydraulikverteiler mit einem He-  
bel (Abb. 1)

- Den Hebel befreien, indem der Sperrbügel verscho-  
ben wird.

- Durch Schieben des Hebels **(A)** in Richtung **Stellung**



senkt sich die Kippbrücke oder, alternativ  
dazu, die Dreipunktkupplung.

- Durch Schieben des Hebels **(A)** in Richtung **Stellung**



hebt sich die Kippbrücke oder, alternativ  
dazu, die Dreipunktkupplung.

- Wird der Hebel nicht mehr gehalten, kehrt er automa-  
tisch in Stellung "0", in der sich die Kippbrücke oder  
alternativ dazu, die Dreipunktkupplung in erreichter  
Stellung hält.
- Wenn die Steuerung nicht mehr gebraucht wird, die  
Bügel Sperre des Hebels wieder zurücksetzen.

**ES** PALANCA DE ACCIONAMIENTO DE LA  
CAJA BASCULANTE O DEL ELEVADOR HI-  
DRÁULICO CON ENGANCHE DE TRES PUNTOS

Versión con distribuidor hidráulico de una  
palanca (Fig. 1)

- Libere la palanca, desplazando la abrazadera de  
bloqueo.

- Situando la palanca **(A)** en la **posición** 



se baja la caja, o bien el elevador de tres puntos.

- Situando la palanca **(A)** en la **posición** 

se acciona la elevación de la caja o, como alternativa,  
el enganche de tres puntos.

- Al soltar la palanca, ésta vuelve automáticamente a  
la posición "0" en la que la caja, o bien el enganche  
de tres puntos, se detienen en la posición alcanzada.
- Cuando deje de utilizar el mando, vuelva a colocar la  
abrazadera de bloqueo de la palanca.

**IT** **Versione con distributore idraulico a tre leve (Fig. 2) (Optional)**

- Liberare la leva, spostando la staffa di blocco.
- Spingendo la leva **(A)** verso la **posizione**  si aziona il sollevamento del cassone o, in alternativa, dell'attacco a tre punti.
- Spingendo la leva **(A)** verso la **posizione**  si abbassa il cassone o, in alternativa, il sollevatore a tre punti.



**⚠ ATTENZIONE!** *In questa versione nella pos.  non c'è il ritorno automatico alla pos. 0; pertanto l'operatore deve vigilare sulla fase di abbassamento finchè non sia terminata.*

- Con la leva **(A)** in **posizione**  il sollevatore con attacco a tre punti funzionerà in maniera flottante.
- In **(pos. 0)** il cassone o, in alternativa, l'attacco a tre punti si fermano nella posizione raggiunta.
- Terminato l'utilizzo del comando, riposizionare la staffa di blocco della leva.

**Leve azionamento distributore idraulico supplementare (B)**

- Possono essere presenti distributori idraulici supplementari.
- Liberare le leve spostando la staffa di blocco.
- In corrispondenza delle leve di comando sono presenti decalcomanie che illustrano la corrispondenza tra posizione della leva e attacco idraulico azionato.
- Terminato l'utilizzo del comando, riposizionare la staffa di blocco della leva.

**EN** **Version with three lever hydraulic distributor (Fig. 2) (Optional)**

- Release the lever by moving the lock bracket.
- Caisson or, alternatively, the three point hitch, lift activates by pushing lever **(A)** towards **position** .
- Caisson or, alternatively, the three point hitch lift, lowers by pushing lever **(A)** towards **position** .

**⚠ ATTENTION!** *In this version, in pos.  there is no automatic return to pos. 0; therefore, the operator must supervise the lowering phase until its completion.*

- With lever **(A)** in **position**  lift with three point hitch works in a floating manner
- In **(pos. 0)** the caisson or, alternatively, the three point hitch, stop in the reached position.
- Reposition the lever's lock bracket on use of control is completed.

**Additional hydraulic distributor activation levers (B)**

- Additional hydraulic distributors can be present.
- Release the levers by moving the lock bracket.
- Decals are present in correspondence of the control levers that illustrate correspondence between lever position and activated hydraulic hitch.
- Reposition the lever's lock bracket on use of control is completed.

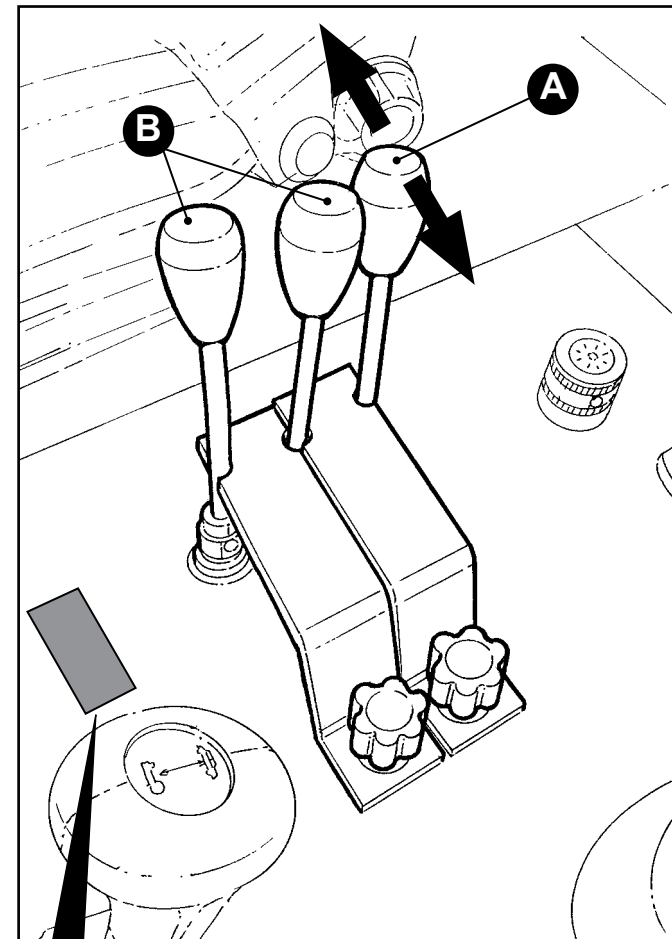

**Fig./Abb. 2**

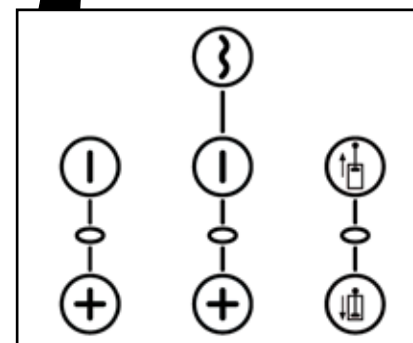

**FR** Version avec distributeur hydraulique à trois leviers (Fig. 2) (En option)



- Libérer le levier, en déplaçant l'étrier de blocage.

- En poussant le levier (A) vers la position 

on actionne le soulèvement de la benne ou, comme alternative, du raccord à trois points.

- En poussant le levier (A) vers la position 

on baisse la benne ou, comme alternative, l'élévateur à trois points.

 **ATTENTION!** Dans cette version, dans la pos.  il n'y a pas de retour automatique à la

pos. 0. L'opérateur doit donc surveiller la phase d'abaissement tant qu'elle n'est pas terminée.

- Avec le levier (A) en position  l'élévateur avec

raccord à trois points fonctionnera de façon flottante.

- En (pos. 0) la benne ou, comme alternative, le raccord à trois points s'arrête dans la position atteinte.
- Une fois qu'on a fini d'utiliser la commande, remettre l'étrier de blocage du levier.

**Leviers d'actionnement du distributeur hydraulique supplémentaire (B)**

- Il peut y avoir distributeurs hydrauliques supplémentaires.
- Libérer les leviers, en déplaçant l'étrier de blocage.
- Au niveau des leviers de commande, il y a des étiquettes, qui illustrent la correspondance entre la position du levier et la raccord hydraulique actionné.
- Une fois qu'on a fini d'utiliser la commande, remettre l'étrier de blocage du levier.



**DE** Version mit Hydraulikverteiler mit drei Hebel (Abb. 2) (optional)

- Den Hebel befreien, indem der Sperrbügel verschoben wird.

- Durch Schieben des Hebels (A) in Richtung Stellung 

hebt sich die Kippbrücke oder, alternativ dazu, die Dreipunktkupplung.

- Durch Schieben des Hebels (A) in Richtung Stellung  senkt sich die Kippbrücke oder, alternativ dazu, die Dreipunktkupplung.

 **ACHTUNG!** In dieser Version gibt es in der Stell.  keine automatische Rückkehr in die

Stell. 0; daher muss der Bediener die Absenkphase überwachen, bis sie zu Ende gebracht ist.

- Mit dem Hebel (A) in Stellung  in Pendelbewegung

- In (Pos. 0) die Kippbrücke oder alternativ dazu, die Dreipunktkupplung halten in erreichter Stellung an.
- Wenn die Steuerung nicht mehr gebraucht wird, die Bügelsperre des Hebels wieder zurücksetzen.

**Hebel zur Betätigung des zusätzlichen Hydraulikverteilers (B)**

- Es können zusätzliche Hydraulikverteiler vorhanden sein.
- Die Hebel befreien, indem der Sperrbügel verschoben wird.
- Auf Höhe der Steuerhebel befindet Aufkleber, die die Übereinstimmung zwischen der Position der Hebel und des betätigten Hydraulikanschlusses illustrieren.
- Wenn die Steuerung nicht mehr gebraucht wird, die Bügelsperre des Hebels wieder zurücksetzen.

**ES** Versión con distribuidor hidráulico de tres palancas (Fig. 2) (Opcional)



- Libere la palanca, desplazando la abrazadera de bloqueo.

- Situando la palanca (A) en la posición 

se acciona la elevación de la caja o, como alternativa, del enganche de tres puntos.

- Situando la palanca (A) en la posición 

se baja la caja o, como alternativa, el elevador de tres puntos.

 **¡ATENCIÓN!** En esta versión, en la pos.  no se ha previsto la vuelta automática

a la pos. 0; por tanto, el operador debe controlar la fase de descenso hasta que termine completamente.

- Con la palanca (A) en posición  el elevador con enganche de tres puntos funcionará de manera flotante.

- En (pos. 0) la caja o, como alternativa, el enganche de tres puntos se detendrá en la posición que hayan alcanzado.
- Cuando deje de utilizar el mando, vuelva a colocar la abrazadera de bloqueo de la palanca.

**Palancas de accionamiento del distribuidor hidráulico suplementario (B)**

- El vehículo puede disponer de distribuidores hidráulicos suplementarios.
- Libere las palancas desplazando la abrazadera de bloqueo.
- A la altura de las palancas de mando hay unas pegatinas que ilustran la correspondencia entre la posición de la palanca y el empalme hidráulico accionado.
- Cuando deje de utilizar el mando, vuelva a colocar la abrazadera de bloqueo de la palanca.

**IT** **COMANDI A PEDALE****Pedale comando frizione (A)**

Quando il pedale della frizione viene premuto, la trasmissione tra motore e cambio viene disinnestata.

 *Per evitare un'usura prematura, evitare di tenere appoggiato il piede sul pedale della frizione durante l'utilizzo del mezzo.*

**Pedale comando freno (B)**

Premendo il pedale si azionano simultaneamente i freni delle quattro ruote.

 *Si consiglia di guidare con prudenza per evitare di dover effettuare delle brusche frenate, specialmente quando il mezzo è a pieno carico.*

**Pedale comando acceleratore (C)**

L'acceleratore a pedale serve per portare il motore al regime di giri desiderato e per regolare la velocità del trattore.

 *Quando viene rilasciato l'acceleratore a pedale, la velocità del motore verrà ridotta a livello determinato dall'acceleratore a mano.*

*Quando si intende usare l'acceleratore a pedale, disinserire la leva acceleratore a mano portandola completamente indietro.*

**EN** **FOOT CONTROLLED LEVERS****Clutch pedal (A)**

When the clutch pedal is pressed down the transmission between the engine and the gear is disconnected.

 *To avoid a premature deterioration, avoid keeping your foot resting on the clutch while using the mean.*

**Service brake (B)**

By pressing on the pedal you will simultaneously activate the service brakes on the four-wheel.

 *We suggest you drive carefully to avoid having to effectuate a sudden braking, especially when the machine is completely loaded.*

**Pedal accelerator (C)**

The accelerator pedal is used to bring engine to wanted speed and regulate the tractor speed.

 *When the pedal accelerator is released, the engine's speed will be reduced at the level determined by the hand accelerator.*

*When you want to use the pedal accelerator, disconnect the lever of the hand accelerator pushing it completely backwards.*

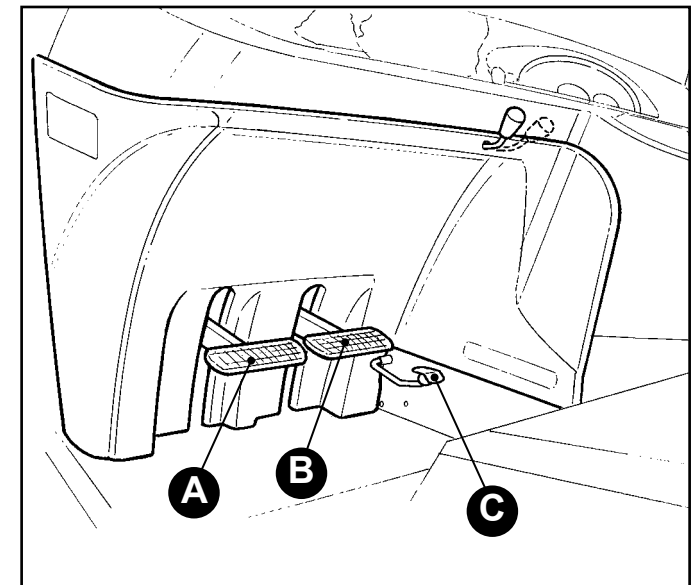

## **FR** COMMANDES A PEDALE

### **Pédale d'embrayage (A)**

Quand on appuie sur la pédale de l'embrayage la transmission entre le moteur et la boîte de vitesses se désenclenche.

 *Pour éviter une usure prématurée, éviter de garder le pied appuyé sur la pédale d'embrayage pendant l'utilisation du véhicule.*

### **La pédale de freins (B)**

En appuyant sur la pédale, les freins des quatre roues s'actionnent simultanément.

 *On conseille de conduire prudemment pour éviter de devoir effectuer des arrêts brusques surtout quand le véhicule est chargé à bloc.*

### **Pédale d'accélération (C)**

L'accélérateur à pédale sert à mettre le moteur au régime de tours souhaité et à régler la vitesse du tracteur.

 *Quand on relâche la pédale d'accélération, la vitesse du moteur se réduit au niveau déterminé par l'accélérateur à main.*

*Quand on veut utiliser la pédale d'accélération, débrancher le levier accélérateur manuel en le plaçant complètement en arrière.*

## **DE** BEDIENUNGSPEDALE

### **Kupplungspedal (A)**

Drückt man auf die Kupplung, wird die Übertragung zwischen Motor und Gangschaltung unterbrochen.

 *Lassen Sie den Fuß nicht auf der Kupplung ruhen, um während des Betriebs des Fahrzeugs einen verfrühten Verschleiß zu vermeiden.*

### **Bremspedal (B)**

Drückt man auf die Bremse, werden gleichzeitig die Bremsen der vier räder betätigt.

 *Fahren Sie vorsichtig, um heftige Bremsungen, vor allem bei beladener Maschine, zu vermeiden.*

### **Gashebelpedal (C)**

Das Gaspedal dient dazu, den Motor auf eine gewünschte Drehzahl zu bringen und die Geschwindigkeit der Zugmaschine regulieren.

 *Läßt man das Gaspedal los, verringert sich die Motorengeschwindigkeit auf einen Stand, der vom Gashebel bestimmt wird.*

*Möchte man das Gaspedal verwenden, muss der Gashebel ausgekuppelt werden, indem man ihn vollständig in die hintere Stellung bringt.*

## **ES** PEDALES DE MANDO

### **Pedal de embrague (A)**

Presionando el pedal de embrague se interrumpe la transmisión entre el motor y la caja de cambios.

 *Para evitar el desgaste prematuro, no mantener siempre el pie apoyado sobre el pedal del embrague durante el uso del vehículo.*

### **Pedal del freno (B)**

Presionando el pedal se accionan simultáneamente los frenos de las cuatro ruedas motrices.

 *Se recomienda conducir con prudencia para evitar frenadas bruscas especialmente cuando el vehículo lleva la carga máxima.*

### **Pedal del acelerador C)**

El acelerador de pedal sirve para poner el motor en el régimen de revoluciones deseado y para regular la velocidad del tractor.

 *Cuando se suelta el pedal del acelerador se reduce la velocidad del motor hasta el nivel determinado por el acelerador de mano.*

*Cuando se quiera usar el acelerador de pedal, soltar la palanca del acelerador de mano moviéndola completamente hacia atrás.*

**IT FUSIBILI**

- 1) Relè alimentazione luci abbaglianti.
- 2) Relè alimentazione luci anabbaglianti.
- 3) Relè alimentazione interruttore di avviamento motore.
- 4) Relè alimentazione dispositivo per avviamento a freddo del motore.
- 5) Relè alimentazione luci posizione anteriore sinistra e posteriore destra, spia luci posizione.
- 6) Relè alimentazione luci posizione anteriore destra e posteriore sinistra, illuminazione quadro strumenti e spie interruttori.
- 7) Relè alimentazione luci anabbaglianti superiori alla cabina (optional).
- 8) Relè alimentazione luci abbaglianti superiori alla cabina (optional).
- 9) **Fusibile 20 A** alimentazione luci abbaglianti.
- 10) **Fusibile 20 A** alimentazione tergicristallo e lavavetri.
- 11) **Fusibile 10 A** alimentazione luci di direzione anteriori e posteriori, compressore per molleggio sedile, ventola per riscaldamento cabina.
- 12) **Fusibile 15 A** comando segnalatore acustico ed interruttore frecce di emergenza, faro lampeggiante, luce plafoniera cabina.
- 13) **Fusibile 10 A** alimentazione comando devioluci per abbaglianti, anabbaglianti e posizione.
- 14) **Fusibile 10 A** alimentazione luci anabbaglianti.
- 15) **Fusibile 5 A** alimentazione illuminazione quadro strumenti, luci posizione anteriore destra e posteriore sinistra.
- 16) **Fusibile 15 A** alimentazione elettrovalvole comando innesto trazione anteriore, blocco differenziali ed innesto presa di potenza posteriore.
- 17) **Fusibile 10 A** alimentazione luci stop posteriori e cicalino avviso freno di stazionamento inserito.
- 18) **Fusibile 10 A** alimentazione elettrovalvola spegnimento motore.
- 19) **Fusibile 10 A** alimentazione luci posizione anteriori e posteriori, illuminazione quadro strumenti, spie su cruscotto e illuminazione interruttori, candele preriscaldamento.
- 20) **Fusibile 5 A** alimentazione spia luci posizione, luci posizione anteriore sinistra e posteriore destra.

**EN FUSIBLES**

- 1) Dip lights power supply relay.
- 2) Main beam power supply relay.
- 3) Relay to power engine starter switch.
- 4) Relay to power device for engine cold start.
- 5) Right rear and left front position lights, position lights warning light power supply relay.
- 6) Left rear and right front position lights, instrument control panel lighting and switch warning lights power supply relay.
- 7) Upper main beam to cabin power supply relay (optional).
- 8) Upper dip lights to cabin power supply relay (optional).
- 9) **Fuse 20 A** dip lights power supply.
- 10) **Fuse 20 A** windscreen wiper and squeegee power supply.
- 11) **Fuse 10 A** power supply to front and rear direction lights, compressor for seat springing, fan for cabin heating.
- 12) **Fuse 15 A** sound signaler control and emergency arrow switch, flashing light, cabin overhead light.
- 13) **Fuse 10 A** dip switch control power supply for dip lights, main beams and position lights.
- 14) **Fuse 10 A** main beam power supply.
- 15) **Fuse 5 A** left rear and right front position lights, instruments control panel lighting power supply.
- 16) **Fuse 15 A** power supply to front traction engagement control solenoid valve, differential lock with engagement of rear power take-off.
- 17) **Fuse 10 A** power supply to rear stop lights and buzzer to signal parking brake engagement.
- 18) **Fuse 10 A** power supply to engine stopper solenoid valve.
- 19) **Fuse 10 A** rear and front position lights power supply, instruments control panel lighting, warning lights on dashboard and switch lighting, pre-heat spark plugs.
- 20) **Fuse 5 A** right rear and left front position lights, position lights warning light power supply.

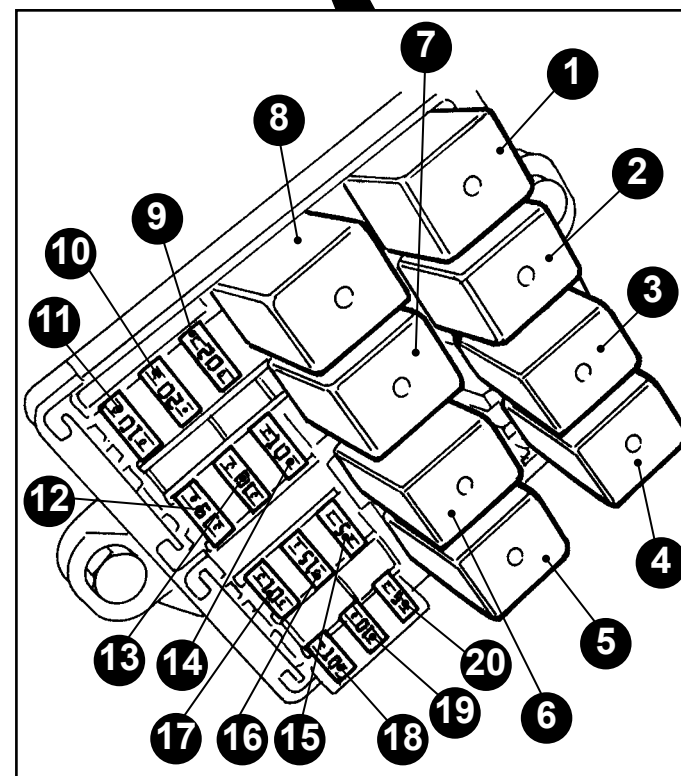
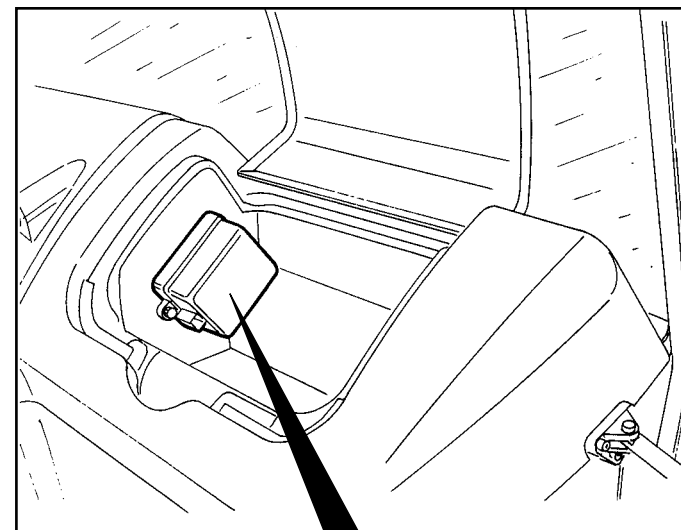



## FR FUSIBLES

- 1) Relais d'alimentation des feux de route.
- 2) Relais d'alimentation des feux de croisement.
- 3) Relais alimentation interrupteur de mise en marche moteur.
- 4) Relais alimentation dispositif pour mise en marche à froid du moteur.
- 5) Relais d'alimentation des feux de position avant gauche et arrière droite, voyant des feux de position.
- 6) Relais d'alimentation des feux de position avant droite et arrière gauche, éclairage du tableau des instruments et des voyants des interrupteurs.
- 7) Relais d'alimentation des feux de croisement au-dessus de la cabine (en option).
- 8) Relais d'alimentation des feux de route au-dessus de la cabine (en option).
- 9) **Fusible 20 A** alimentation des feux de route.
- 10) **Fusible 20 A** alimentation de l'essuie-glace et du lave-vitres.
- 11) **Fusible 10 A** alimentation clignotants antérieurs et postérieurs, compresseur pour suspension siège, ventilateur pour chauffage cabine.
- 12) **Fusible 15 A** commande signal sonore et interrupteur feux de détresse, phare clignotant, lumière plafonnier cabine.
- 13) **Fusible 10 A** alimentation de la commande de déviation de feux pour feux de route, de croisement et de position.
- 14) **Fusible 10 A** alimentation des feux de croisement.
- 15) **Fusible 5 A** alimentation de l'éclairage du tableau des instruments, des feux de position avant droite et arrière gauche.
- 16) **Fusible 15 A** alimentation électrovanne commande raccord traction antérieure, blocage différentiels à raccord prise de force postérieure.
- 17) **Fusible 10 A** alimentation lumières arrêts postérieurs et vibreur sonore avertissement frein de stationnement enclenché.
- 18) **Fusible 10 A** alimentation électrovanne arrêt moteur.
- 19) **Fusible 10 A** alimentation des feux de position avant et arrière, éclairage du tableau des instruments, des voyants sur tableau de bord et de l'éclairage des interrupteurs, des bougies de préchauffage.
- 20) **Fusible 5 A** alimentation du voyant des feux de position, des feux de position avant gauche et arrière droite.

## DE SICHERUNGEN

- 1) Relais Versorgung Fernlicht.
- 2) Relais Versorgung Abblendlicht.
- 3) Relais Versorgung des Schalters des Motoranlassers
- 4) Relais Versorgung der Vorrichtung Kaltstart des Motors.
- 5) Relais Versorgung Standlicht vorne links und hinten rechts Leuchtanzeige Standlichter.
- 6) Relais Versorgung Standlicht vorne rechts und hinten links, Beleuchtung Instrumententafel und Leuchtschalter.
- 7) Relais Versorgung oberes Abblendlicht Kabine (optional).
- 8) Relais Versorgung obere Fernlicht Kabine (optional).
- 9) **Sicherung 20 A** Versorgung Fernlicht.
- 10) **Sicherung 20 A** Versorgung Scheibenwischer und Scheibensprühvorrichtung.
- 11) **Sicherung 10 A** Versorgung vorderes und hinteres Fahrtlicht, Kompressor Sitzfederung, Gebläse Kabinenheizung.
- 12) **Sicherung 15 A** Steuerung akustisches Warnsignal und Schalter der Notblinklichter, Blinkleuchte, Licht der Kabinenlichtleiste.
- 13) **Sicherung 10 A** Versorgung Dimmschalter für Fern-, Abblend- und Standlicht.
- 14) **Sicherung 10 A** Versorgung Abblendlicht.
- 15) **Sicherung 5 A** Versorgung Beleuchtung Instrumententafel, Standlichter vorne rechts und hinten links.
- 16) **Sicherung 15 A** Versorgung der Elektroventile der Steuerung vordere Zugkupplung, Differenzial blockierung Kupplung vordere Antriebskraft.
- 17) **Sicherung 10 A** Versorgung der hinteren Bremslichter und des Summers Standbremse gezogen.
- 18) **Sicherung 10 A** Versorgung des Elektroventils Motorstop.
- 19) **Sicherung 10 A** Versorgung Standlicht vorne und hinten, Beleuchtung Instrumententafel, Leuchtanzeigen auf Armaturen Brett und Leuchtschalter, Glühkerzen.
- 20) **Sicherung 5 A** Versorgung Standlicht vorne links und hinten rechts.

## ES FUSIBLES

- 1) Relé de alimentación de las luces largas.
- 2) Relé de alimentación de las luces cortas.
- 3) Relé alimentación interruptor de arranque del motor.
- 4) Relé alimentación del dispositivo para arranque en frío del motor.
- 5) Relé de alimentación de las luces de posición anterior izquierda y posterior derecha, piloto de las luces de posición.
- 6) Relé de alimentación de las luces de posición anterior derecha y posterior izquierda, iluminación del panel de mandos y de los pilotos luminosos de los interruptores.
- 7) Relé de alimentación de las luces cortas superiores de la cabina (opcional).
- 8) Relé de alimentación de las luces largas superiores de la cabina (opcional).
- 9) **Fusible 20 A** de alimentación de las luces largas.
- 10) **Fusible 20 A** de alimentación del limpiaparabrisas y del lavacristales.
- 11) **Fusible 10 A** alimentación de luces de dirección delanteras y traseras, compresor para la suspensión del asiento, ventilador para la calefacción de la cabina.
- 12) **Fusible 15 A** comando indicador acústico e interruptor en flechas de emergencia, faro intermitente, luz del techo de la cabina.
- 13) **Fusible 10 A** de alimentación del mando del dispositivo de desvío de luces para luces largas, cortas y de posición.
- 14) **Fusible 10 A** de alimentación de las luces cortas.
- 15) **Fusible 5 A** de alimentación de la iluminación del salpicadero, de las luces de posición anterior derecha y posterior izquierda.
- 16) **Fusible 15 A** alimentación de electroválvulas, comando enchufe tracción delantera, bloqueo diferencial con enchufe de toma de potencia trasera.
- 17) **Fusible 10 A** alimentación luces parada traseras y señal sonora de advertencia del freno de estacionamiento puesto.
- 18) **Fusible 10 A** alimentación electroválvula apagado del motor.
- 19) **Fusible 10 A** de alimentación de las luces de posición anteriores y posteriores, de la iluminación del panel de instrumentos, de los pilotos luminosos del salpicadero y de la iluminación de los interruptores y de las bujías de precalentamiento.
- 20) **Fusible 5 A** de alimentación del piloto de las luces de posición anterior izquierda y posterior derecha.

**IT** **PRIMO CONTROLLO**

**L'acquirente, al momento della consegna della macchina, è tenuto a:**

- Verificare tutti i livelli dei lubrificanti.
- Verificare il livello dell'elettrolito nella batteria di accumulatori.
- Verificare la pressione dei pneumatici.
- Verificare l'esistenza del combustibile nel serbatoio.
- Verificare il livello olio freni nel serbatoio.
- Verificare il livello del liquido nel radiatore.

**EN** **FIRST CONTROL**

**The purchaser, upon delivery of the machine, shall:**

- Check all lubricant levels.
- Check the battery for proper electrolyte level.
- Verify the pressure of the tires.
- Verify if there is any fuel in the tank.
- Verify the level of the brake lubricant in the reservoir.
- Check liquid level in radiator.

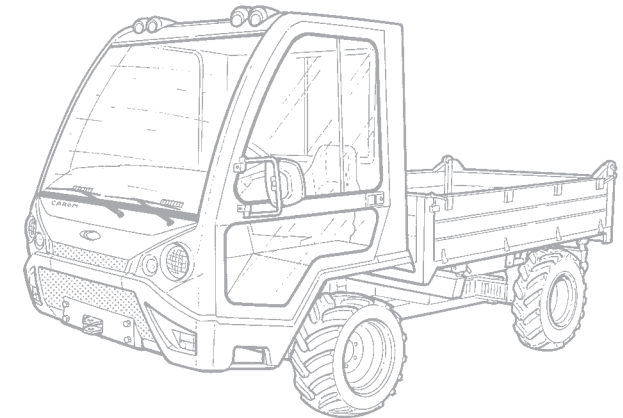

**FR PREMIER CONTROLE**

**L'acquéreur, au moment de la livraison de la machine, doit:**

- Vérifier tous les niveaux des lubrifiants.
- Vérifier le niveau de l'électrolite dans la batterie d'accumulateurs.
- Vérifier la pression des pneumatiques.
- Vérifier l'existence du combustible dans le réservoir.
- Vérifier le niveau huile freins dans le réservoir.
- Vérifier le niveau du liquide dans le radiateur.

**DE ERSTE KONTROLLE**

**Der Käufer hat bei der Auslieferung der Maschine folgende Kontrollen durchzuführen:**

- Überprüfung aller Schmiermittelstände.
- Überprüfung des Elektrolytstandes in der Akku-Batterie.
- Reifendruckkontrolle.
- Überprüfung des Vorhandenseins von Brennstoff im Tank.
- Kontrolle des Bremsölstandes im Tank.
- Überprüfung des Flüssigkeitsstandes im Kühler.

**ES PRIMER CONTROL**

**En el momento de la entrega del vehículo, el comprador tiene la obligación de:**

- Verificar todos los niveles de lubricantes.
- Verificar el nivel de electrolito de la batería de acumuladores.
- Verificar la presión de los neumáticos.
- Verificar la existencia de combustible en el tanque.
- Verificar el nivel de líquido de frenos en el tanque.
- Compruebe el nivel del líquido del radiador.

**IT** **USO DELLA MACCHINA**

**AVVIAMENTO/SPEGNIMENTO**

**Procedura di avviamento**

**!** *Prima di avviare la macchina effettuare la regolazione del sedile come indicato nell'apposita sezione. Accertarsi che non ci siano altre persone nel raggio di azione della macchina.*

Per avviare il motore della macchina, seguire la presente procedura:

- 1) Portare la leva del cambio (A) in posizione folle.
- 2) Assicurarsi che la leva di comando della presa di potenza (B) sia in posizione disinserita .
- 3) Premere il pedale della frizione (C).
- 4) Commutare la chiave di avviamento (D) nella posizione "1".
- 5) Per le versioni con motori raffreddati ad acqua, attendere lo spegnimento della spia candele (E).
- 6) Ruotare la chiave in posizione "2", ad avviamento del motore avvenuto, rilasciare la chiave.

**EN** **USE OF MACHINE**

**START-UP/SWITCH-OFF**

**Start-up procedure**

**!** *Adjust seat as indicated in specific section before starting the machine. Ensure no other persons are within the machine's action range.*

Follow this procedure to start machine engine:

- 1) Bring gear lever (A) in neutral position.
- 2) Ensure PTO control lever (B) is disengaged .
- 3) Press clutch pedal (C).
- 4) Switch-over start-up key (D) to position "1".
- 5) Wait for spark plugs warning light (E) to switch off for versions with water cooled engines.
- 6) Turn key to position "2", and release it once engine is started.

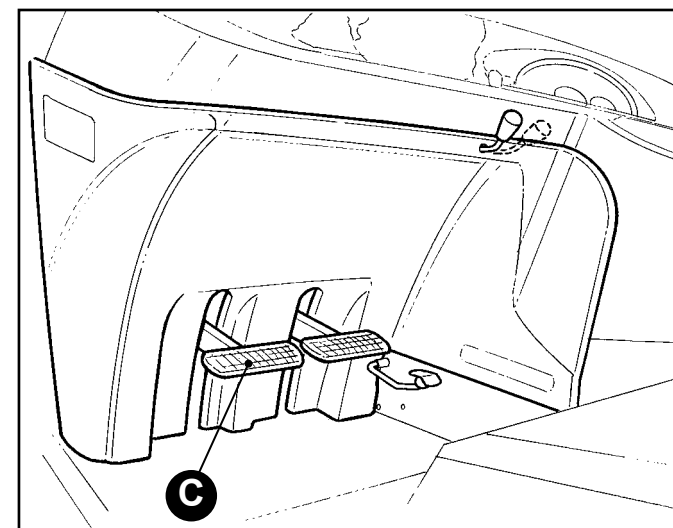
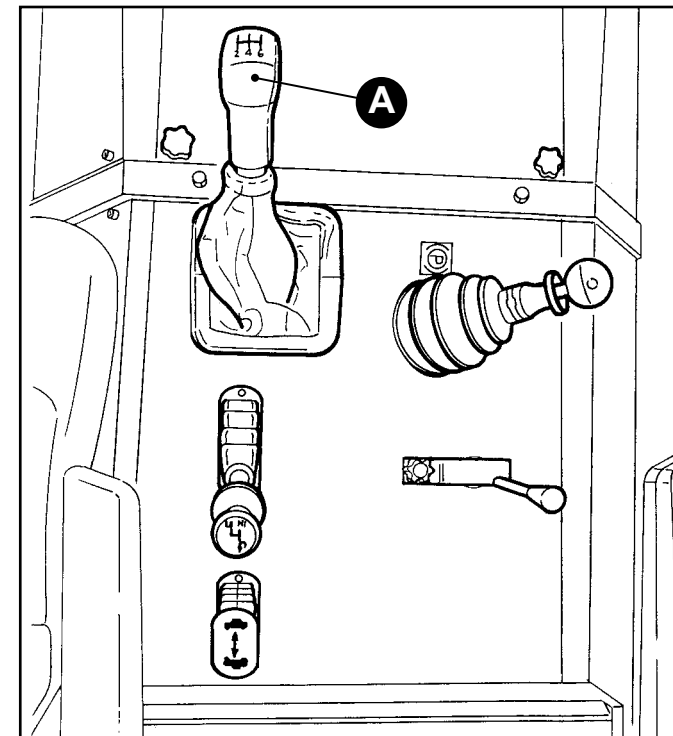
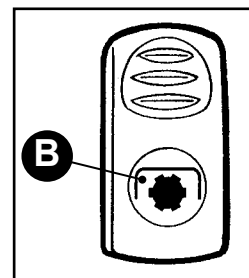

**FR UTILISATION DE LA MACHINE**

**DÉMARRAGE/EXTINCTION**

**Procédure de démarrage**

**!** Avant de démarrer la machine, effectuer le réglage du siège en suivant les indications de la section appropriée. S'assurer qu'il n'y ait personne dans le rayon d'action de la machine.

Pour mettre le moteur de la machine en marche, suivre la procédure suivante:

- 1) Mettre le levier de vitesses (A) en position roue libre.
- 2) S'assurer que le levier de commande de la prise de force (B) soit en position désactivée .
- 3) Appuyer sur la pédale d'embrayage (C).
- 4) Tourner la clé de contact (D) sur la position "1".
- 5) Pour les versions avec moteurs refroidis à eau, attendre l'extinction du voyant des bougies (E).
- 6) Tourner la clé en position "2"; une fois le démarrage du moteur effectué, relâcher la clé.

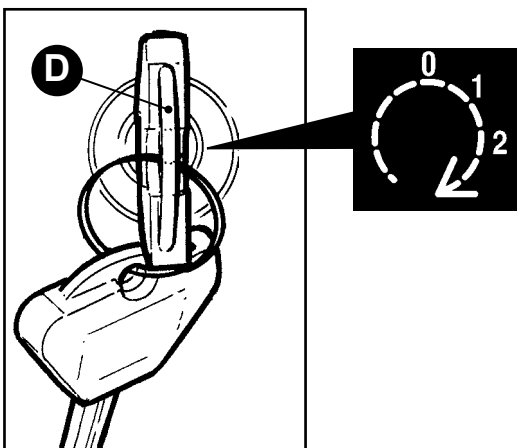

**DE GEBRAUCH DER MASCHINE**

**EINSCHALTEN/AUSSCHALTEN**

**Einschalten**

**!** Bevor die Maschine gestartet wird, den Sitz einstellen, wie im betreffenden Abschnitt angegeben. Sicherstellen, dass sich keine Personen im Arbeitsbereich der Maschine aufhalten.

Zum Einschalten des Motors der Maschine:

- 1) Den Schalthebel der Kupplung (A) in Leerlaufstellung bringen.
- 2) Sicherstellen, dass der Steuerhebel der Zapfwelle (B) sich in Stellung ausgekuppelt  befindet.
- 3) Das Kupplungspedal drücken (C).
- 4) Den Zündschlüssel (D) in Stellung "1" drehen.
- 5) Für Ausführungen mit Motoren mit Wasserkühlung, warten, bis die Glühkerzenbeleuchtung (E) erlischt.
- 6) Drehen des Schlüssels in Stellung "2", bei erfolgtem Motorstart, den Schlüssel loslassen.

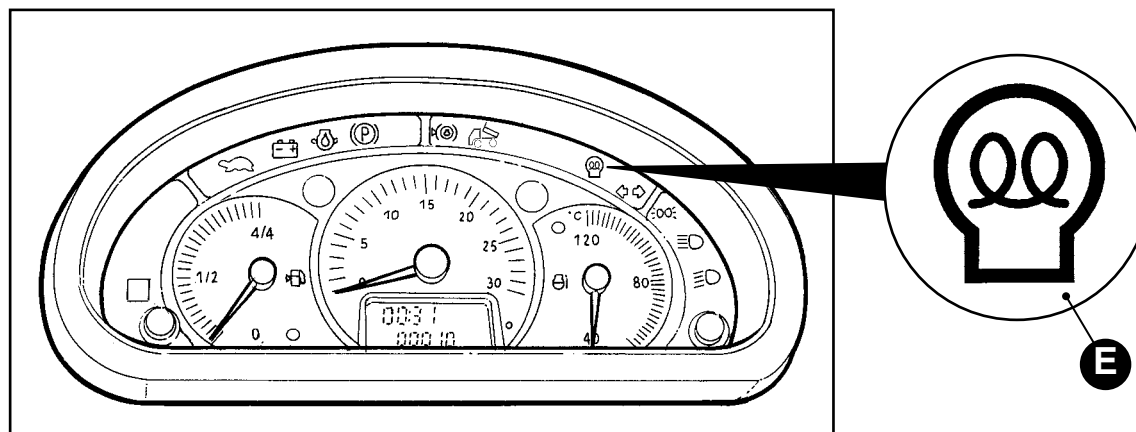

**ES USO DE LA MÁQUINA**

**PUESTA EN MARCHA/APAGADO**

**Procedimiento de puesta en marcha**

**!** Antes de arrancar el vehículo, regule el asiento tal como se indica en la correspondiente sección. Asegúrese de que no haya otras personas en el radio de acción del vehículo.

Para arrancar el motor del vehículo, siga estos pasos:

- 1) Sitúe la palanca de cambios (A) en punto muerto.
- 2) Asegúrese de que la palanca de mando de toma de fuerza (B) esté desactivada .
- 3) Presiones el pedal del embrague (C).
- 4) Conmute la llave de puesta en marcha (D) a la posición "1".
- 5) Para las versiones doradas de motores enfriados por agua, espera a que se apague el piloto luminoso de las bujías (E).
- 6) Gire la llave hasta situarla en la posición "2" y, cuando el motor se ponga en marcha, suelte la llave.

**IT** Procedura di spegnimento

- Regolare il motore a regime minimo, commutare la chiave di avviamento dalla posizione "1" alla posizione "0" (Fig. 1).

**!** Prima di lasciare il posto di guida seguire sempre questa procedura:

- Verificare che tutti i comandi e le attrezzature siano lasciati in posizione sicura, che la pdp sia disinnestata e che il blocco delle leve di comando distributore (A) sia inserito.
- Inserire una marcia bassa.
- Spegner il motore.
- Azionare il freno di stazionamento.
- Estrarre la chiave.

- Quando la temperatura del motore è alta, è opportuno attendere un paio di minuti con il motore a regime di minimo prima di procedere al suo spegnimento.

**EN** Switch-off procedure

- Regulate engine at minimum speed, switch-over start-up key from position "1" to position "0" (Fig. 1).

**!** Follow this procedure before leaving the driver's seat:

- Check all controls and equipment are left in a safe position, that the PTO is disengaged and that the distributor control lever lock (A) is engaged.
- Engage low gear.
- Switch-off engine.
- Activate parking brake.
- Remove key.

- Wait a few minutes with engine at minimum speed when its temperature is high, before switching it off.

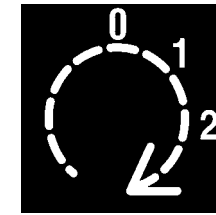
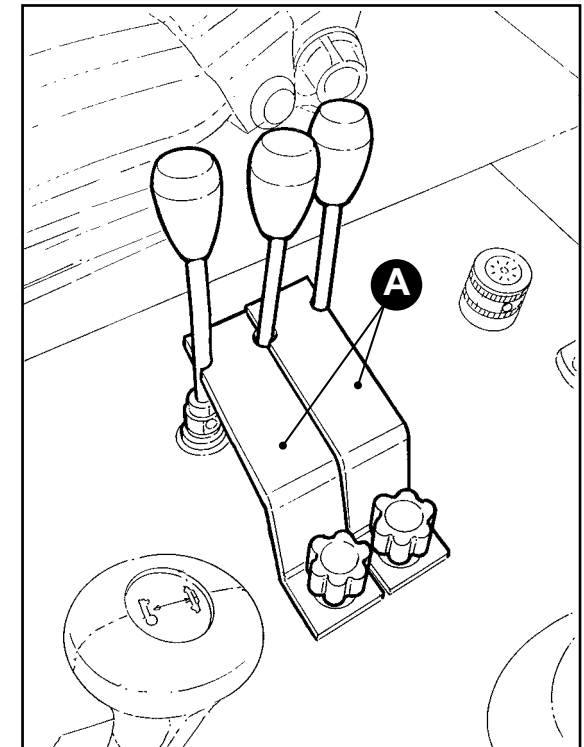
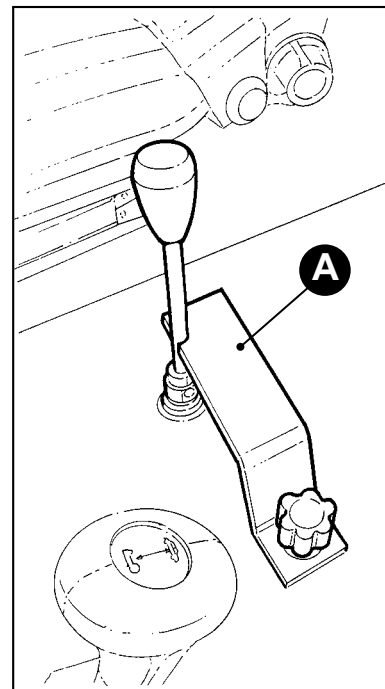
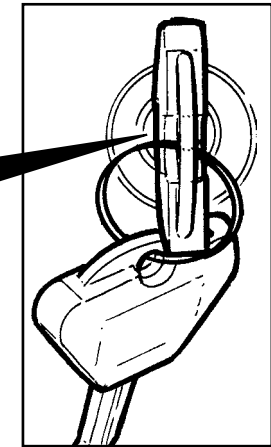

Fig./Abb. 1



## **FR** Procédure d'extinction

- Régler le moteur sur le régime minimal, tourner la clé de contact à partir de la **position "1"** jusqu'à la **position "0"** (Fig. 1).

 **Avant de laisser le poste de conduite, suivre toujours cette procédure:**

- *Vérifier que toutes les commandes et les équipements soient en position sûre, que la PDF soit désactivée et que le blocage des leviers de commande du distributeur (A) soit inséré.*
  - *Insérer une vitesse basse.*
  - *Éteindre le moteur.*
  - *Actionner le frein de stationnement.*
  - *Enlever la clé.*
- Quand la température du moteur est élevée, il est opportun d'attendre quelques minutes avec le moteur à régime, avant de procéder à son extinction.

## **DE** Ausschalten

- Den Motor auf Mindestdrehzahl bringen, Sen Zündschlüssel von der **Stellung "1"** auf **Stellung "0"** (Abb. 1) drehen.

 **Bevor die Fahrerposition verlassen wird, immer folgende Maßnahme durchführen:**

- *Überprüfen, dass alle Steuerungen und Geräte sich in Sicherheitsstellung befinden, dass die Zapfwelle ausgekuppelt ist und dass die Sperre der Verteilersteuerungshebel (A) eingelegt ist.*
  - *Einen niedrigen Gang einlegen.*
  - *Den Motor ausschalten.*
  - *Handbremse ziehen.*
  - *Zündschlüssel abziehen.*
- Wenn der Motor heiß ist, sollte mit dem Motor bei Mindestumdrehungen einige Minuten gewartet werden, bevor er ausgeschaltet werden.

## **ES** Procedimiento de apagado

- Regule el motor al régimen mínimo y conmute la llave de arranque desde la **posición "1"** a la **posición "0"** (Fig. 1).

 **Antes de abandonar el puesto de conducción, siga siempre estos pasos:**

- *Compruebe que todos los mandos y los equipos se hayan dejado en posición segura, que la pdp esté desconectada y que el bloqueo de las palancas de mando del distribuidor (A) esté accionado.*
  - *Ponga una marcha corta.*
  - *Apague el motor.*
  - *Accionar el freno de estacionamiento.*
  - *Extraiga la llave.*
- Cuando la temperatura del motor es alta, es oportuno esperar un par de minutos con el motor al mínimo régimen antes de apagarlo.

**IT** **Avviamento alternativo**

- In caso di necessità il motore può essere avviato utilizzando cavi ponte.
- Avviare il motore con la batteria scarica usando i cavi a ponte ed impiegando una sorgente di alimentazione elettrica avente la stessa tensione della batteria scarica.
- Spegnerne tutte le luci e gli accessori della macchina.
- Collegare sempre i poli positivo (+) e negativo (-) della batteria scarica con i poli positivo (+) e negativo (-) della batteria efficiente.
- Effettuare la procedura di avviamento.

 **Evitare che ci siano scintille vicino alle batterie, perché possono causare l'esplosione dei vapori.**

**Evitare che le estremità dei cavi a ponte vadano a contatto tra di loro o con parti metalliche della macchina.**

**Usare sempre occhiali protettivi quando si avvia una macchina impiegando cavi a ponte.**

**Un uso errato dei cavi a ponte può causare un'esplosione da cui possono conseguire lesioni personali.**

 **Mai collegare direttamente il motorino di avviamento alla batteria, escludendo l'interruttore di avviamento, per avviare il motore. Si potrebbe causare un movimento involontario della macchina.**

**EN** **Alternative start-up**

- The engine can be started using jumper cables if required.
- Start the engine with battery discharged using jumper cables and using an electric power supply source having the same voltage as the discharged battery.
- Switch-off all machine lights and accessories.
- Always connect discharged battery positive (+) and negative (-) poles with the positive (+) and negative (-) poles of the efficient battery.
- Start-up.

 **Avoid there being sparks near the batteries as they can cause the vapours to explode.**

**Avoid the jumper cables ends come into contact between them or with machine metal parts.**

**Always use protective goggles when starting a machine using jumper cables.**

**Incorrect jumper cables use can cause an explosion with serious, even mortal, injuries.**

 **Never directly connect the starter motor to the battery, excluding the start-up switch, to start the engine. Accidental machine movement may be caused.**

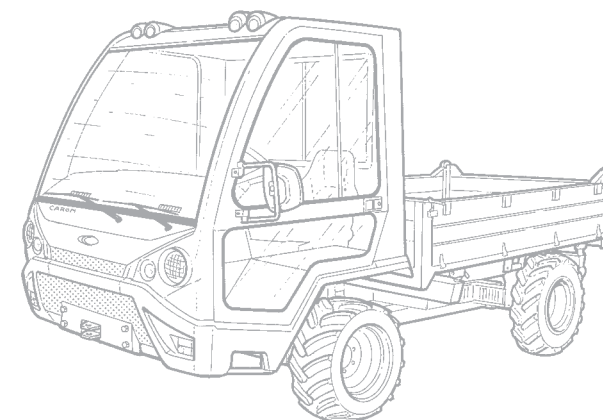



## **FR** Démarrage alternatif

- En cas de nécessité, le moteur peut être mis en marche en utilisant des câbles de démarrage.
- Démarrer le moteur avec la batterie déchargée en utilisant les câbles de démarrage et en utilisant une source d'alimentation électrique ayant la même tension que la batterie déchargée.
- Éteindre toutes les lumières et les accessoires de la machine.
- Brancher toujours les pôles positif (+) et négatif (-) de la batterie déchargée avec les pôles positif (+) et négatif (-) de la batterie qui marche.
- Effectuer la procédure de démarrage.

 **Éviter qu'il y ait des étincelles près des batteries, car elles peuvent causer l'explosion des vapeurs.**

**Éviter que les extrémités des câbles de démarrage soient en contact entre eux ou avec des parties métalliques de la machine.**

**Toujours utiliser des lunettes de protection quand on fait démarrer une machine en employant des câbles de démarrage.**

**Une utilisation erronée des câbles de démarrage peut causer une explosion qui peut engendrer des lésions personnelles.**

 **Ne jamais brancher directement le moteur de démarrage à la batterie, en excluant l'interrupteur de démarrage, pour mettre le moteur en marche. Ceci causerait un mouvement involontaire de la machine.**

## **DE** Alternative Einschaltung

- Falls nötig kann der Motor über Überbrückungskabel gestartet werden.
- Bei leerer Batterie können Überbrückungskabel benutzt werden und als elektrische Versorgungsquelle mit der gleichen Spannung wie die leere Batterie.
- Alle Lichter und die Zubehörteile der Maschine ausschalten.
- Immer den positiven (+) und negativen (-) Pol der leeren Batterie mit dem positiven (+) und negativen (-) Pol der geladenen Batterie anschließen.
- Den Startvorgang einleiten.

 **Vermeiden, dass in der Nähe der Batterie Funken entstehen, da diese zu einer Explosion der Dämpfe führen könnten.**

**Vermeiden, dass die Überbrückungskabelenden in Kontakt untereinander oder mit metallischen Teilen der Maschine kommen.**

**Immer Schutzbrillen tragen, wenn eine Maschine mit Überbrückungskabeln gestartet wird.**

**Ein falscher Gebrauch der Überbrückungskabel kann zu einer Explosion führen, die zu Verletzungen führen können.**

 **Nie den Anlasser direkt an die Batterie anschließen und den Motor unter Umgehung des Einschalters starten. Es könnte zu einer ungewollten Bewegung der Maschine kommen.**

## **ES** Puesta en marcha alternativa

- De ser necesario, el motor puede arrancarse utilizando cables puente.
- Arranque el motor con la batería descargada usando los cables de puente y empleando una fuente de alimentación eléctrica que tenga la misma tensión de la batería descargada.
- Apague todas las luces y los accesorios de la máquina.
- Conecte siempre los polos positivo (+) y negativo (-) de la batería descargada con los polos positivo (+) y negativo (-) de la batería eficiente.
- Proceda a arrancar el vehículo.

 **Evite las chispas cerca de las baterías, porque pueden hacer explosionar los vapores.**

**Evite que los extremos de los cables de puente entren en contacto entre ellos o con partes metálicas del vehículo.**

**Use en todo momento gafas de protección cuando ponga en marcha un vehículo empleando los cables de puente.**

**Un uso erróneo de los cables de puente puede causar una explosión y, consiguientemente, lesiones personales.**

 **No conecte nunca directamente el motor de arranque a la batería, excluyendo el interruptor de arranque, para poner el marcha el motor. Se podría provocar un movimiento involuntario del vehículo.**

**IT UTILIZZO DEL RIBALTABILE  
DEL PIANO DI CARICO**

 Per l'azionamento del ribaltabile vedere sezione utilizzo comandi "LEVA COMANDO DISTRIBUTORE IDRAULICO".

 L'azionamento del ribaltabile deve avvenire esclusivamente dal posto di guida. Fare attenzione che nell'allestimento con distributore oleodinamico a più leve, la leva del comando del ribaltabile non agisce in maniera coerente al movimento comandato (vedi sezione comandi).

 Il carico deve essere ripartito in maniera uniforme evitando una concentrazione del peso sulla parte anteriore, posteriore o laterale del pianale poiché la concentrazione del carico riduce la stabilità del mezzo e può causarne il ribaltamento.

Quando la macchina si trova su terreno inclinato è vietato scaricare il cassone verso valle perché questo può causare il suo ribaltamento.

Durante l'utilizzo del cassone ribaltabile per lo scarico del materiale, nel raggio di azione della macchina deve trovarsi solo l'operatore.

Prima di completare l'azionamento del ribaltabile assicurarsi che il materiale da scaricare stia scivolando sulla superficie del cassone.

 **Non spostare la macchina finché il ribaltabile non si trova in posizione di riposo.**

**EN USE OF LOAD  
PLATFORM TIPPER**

 See the control use section "HYDRAULIC DISTRIBUTOR CONTROL LEVER" to activate the tipper.

 Tipper must only be activated from the driver's seat. Ensure that in set-up with oil-hydraulic distributor with more levers, the tipper control lever does not act consistently with the controlled movement (see controls section).

 The load must be evenly distributed avoiding concentration of weight on the front, rear or side part of the platform as this reduces mean stability and can cause it to overturn.

It is forbidden to unload the caisson downstream when machine is on inclined ground, as this would cause it to overturn.

Only the operator must be within machine action range during overturning caisson material unload.

Ensure the material to be unloaded is sliding onto the caisson's surface before completing tipper activation.

 **Do not move the machine until the tipper is in stand-by position.**

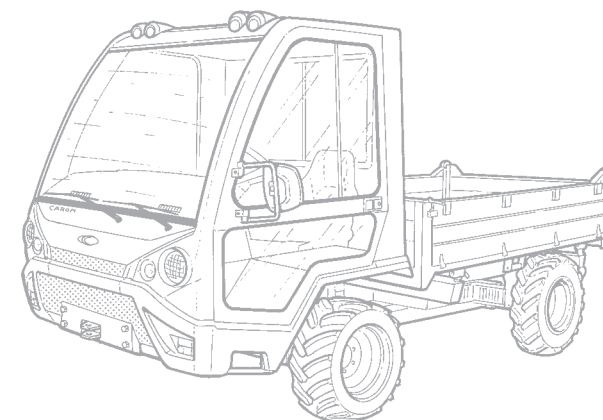

**FR UTILISATION DE LA BENNE BASCULANTE ET DU PLAN DE CHARGEMENT**

 *Pour l'actionnement de la benne basculante, voir la section de l'utilisation des commandes "LEVIER DE COMMANDE DU DISTRIBUTEUR HYDRAULIQUE".*

 *L'actionnement de la benne basculante doit avoir lieu exclusivement par le poste de conduite. Faire attention que, dans la disposition avec distributeur oléodynamique à plusieurs leviers, le levier de commande de la benne basculante agisse de façon cohérente avec le mouvement commandé (voir section commandes).*

 *Le chargement doit être réparti de façon uniforme en évitant une concentration du poids sur la partie avant, arrière ou latérale de la plateforme, car la concentration du chargement réduit la stabilité du véhicule et peut en causer le basculement.*

Quand la machine est sur un terrain incliné, il est interdit de décharger la benne en aval car ceci peut causer son basculement.

Pendant l'utilisation de la benne basculante pour le déchargement du matériel, seul l'opérateur doit être présent dans le rayon d'action de la machine.

Avant de terminer l'actionnement de la benne basculante, s'assurer que la matériel à décharger glisse sur la surface de la benne.

 *Ne pas déplacer la machine tant que la benne basculante ne se trouve pas en position de repos.*

**DE GEBRAUCH DER KIPPBRÜCKE DER LADEFLÄCHE**

 *Zur Betätigung der Kippbrücke siehe den Abschnitt zu den Steuerungen "STEUERHEBEL FÜR HYDRAULIKVERTEILER".*

 *Die Betätigung der Kippbrücke darf nur von der Fahrerposition erfolgen. Acht geben, dass bei der Ausstattung mit hydraulischem Verteiler mit mehreren Hebeln, der Steuerhebel der Kippbrücke nicht gleichlaufend mit der Steuerbewegung erfolgt (siehe Abschnitt mit den Steuerungen).*

 *Die Last muss gleichmäßig verteilt werden, um eine Konzentrierung des Gewichts auf dem vorderen, hinteren oder seitlichen Teil der Ladefläche zu vermeiden, da die Konzentration der Last die Stabilität des Fahrzeugs beeinträchtigt und dessen Umstürzen verursachen kann.*

Wenn sich die Maschine auf einem abschüssigen Gelände befindet, ist es verboten die Kippbrücken nach unten hin entladen, da dies zum Umstürzen führen könnte.

Während des Gebrauchs der Kippbrücke zum Abladen des Materials darf sich im Arbeitsbereich der Maschine nur der Bediener aufhalten.

Vor der vollständigen Betätigung der Kippbrücke ist sich zu vergewissern, dass das abzuladende Material auf der Oberfläche der Kippbrücke rutscht.

 *Die Maschine solange nicht verschieben, bis sie sich in Ruhestellung befindet.*

**ES USO DE LA CAJA BASCULANTE DEL PLANO DE CARGA**

 *Para accionar la caja basculante, consulte la sección de uso de los mandos "PALANCA DE MANDO DEL DISTRIBUIDOR HIDRÁULICO".*

 *El accionamiento de la caja basculante sólo debe realizarse desde el puntos de conducción. Debe prestarse especial atención durante el montaje con un distribuidor oleodinámico de varias palancas; la palanca del mando de la caja basculante no responde de manera coherente al movimiento accionado (véase la sección dedicada a los mandos).*

 *La carga debe repartirse de forma uniforme evitando una concentración del peso en la parte anterior, posterior o lateral de la plataforma ya que la concentración de la carga reduce la estabilidad del vehículo y puede provocar su vuelco.*

Cuando el vehículo se encuentra en un terreno inclinado, está prohibido descargar la caja hacia abajo porque esto puede causar su vuelco.

Durante el uso de la caja basculante para la descarga del material, en el radio de acción del vehículo sólo debe estar el operario.

Antes de completar el accionamiento de la caja basculante, asegúrese de que el material para descargar esté deslizando sobre la superficie de la caja.

 *No mueva el vehículo hasta que la caja basculante no esté en posición de reposo.*

**IT** **VERSIONE STANDARD**

**Procedura di smontaggio del piano di carico**

- Sollevare il cassone.
- Inserire l'asta di supporto **(A)** per mettere in sicurezza il cassone (vedi paragrafo "INSERIMENTO ASTA DI SICUREZZA").
- Togliere il fermo del cilindro idraulico di sollevamento **(B)**, premendolo e sfilandolo verso il basso.
- Sganciare la fune **(C)** nella parte superiore smontando il relativo perno.
- Portare l'asta di supporto in posizione di riposo **(Fig. 1)**.
- Abbassare il ribaltabile.
- Togliere i chiavistelli di collegamento alle sfere **(D)**.
- Utilizzare gli appositi ganci **(E)** per sollevare e spostare il cassone utilizzando idonee funi e mezzi di sollevamento **(Fig. 2)**.

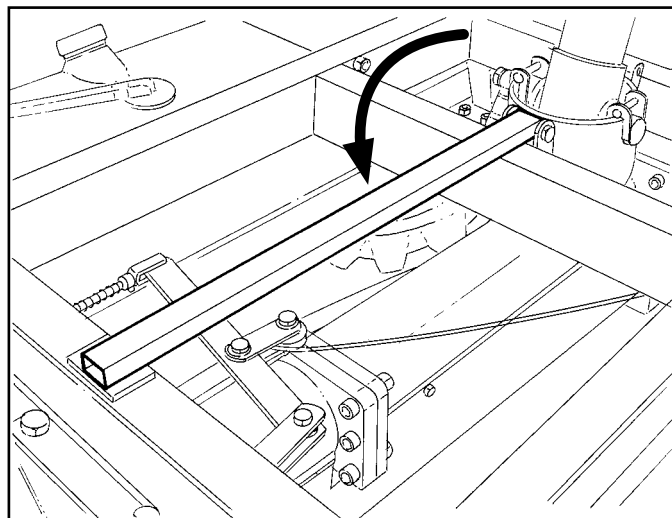
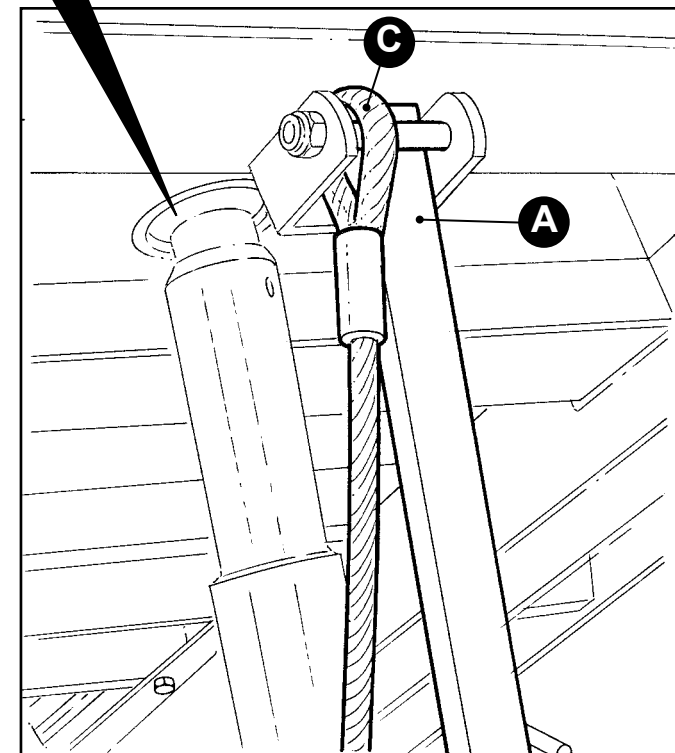
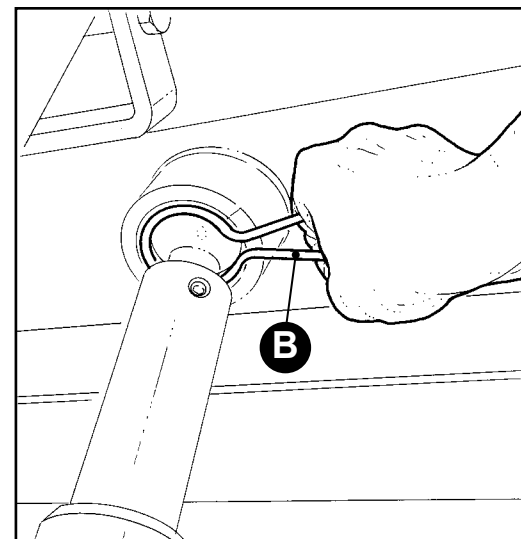
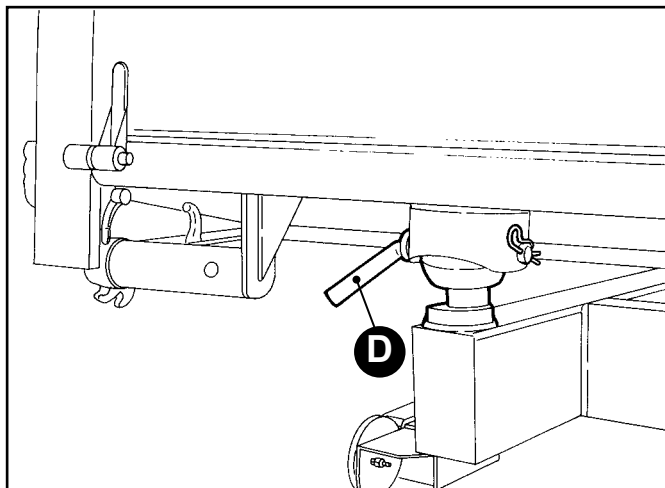

**Fig./Abb. 1**

**EN** **STANDARD VERSION**

**Load platform disassembly procedure**

- Lift the caisson.
- Insert the support rod **(A)** to place caisson in safe conditions (see paragraph "SAFETY ROD INSERTION").
- Remove stop of hydraulic lifting cylinder **(B)**, pushing it and removing it from the bottom.
- Release rope **(C)** at rear, disassembling the relative pin.
- Bring the support rod in stand-by position **(Fig. 1)**.
- Lower the tipper.
- Remove the connection bolts to the balls **(D)**.
- Use specific hooks **(E)** to lift and move the caisson using suitable ropes and lifting means **(Fig. 2)**.



**FR** **VERSION STANDARD**

**Procédure de démontage du plan de chargement**

- Soulever la benne.
- Insérer la barre de support **(A)** pour mettre en sécurité la benne (voir paragraphe "INSERTION BARRE DE SÉCURITÉ").
- Enlever le blocage du vérin hydraulique de levage **(B)**, en appuyant dessus et en l'enlevant vers le bas.
- Décrocher la corde **(C)** dans la partie supérieure en démontant le pivot correspondant.
- Mettre la barre de support en position de repos **(Fig. 1)**.
- Baisser la benne basculante.
- Enlever les verrous de raccordement aux sphères **(D)**.
- Utiliser les crochets adéquats **(E)** pour soulever et déplacer la benne en utilisant les cordes adéquates et les moyens de levage **(Fig. 2)**.

**DE** **STANDARDVERSION**

**Maßnahme zum Abbau der Ladefläche**

- Die Kippbrücke anheben.
- Einen Stützbalken **(A)** zwischenschieben, um die Kippbrücke zu sichern (siehe Absatz "EINFÜHREN DES SICHERHEITSBALKENS").
- Den Feststeller des hydraulischen Hubzylinders entfernen **(B)**, indem auf ihn gedrückt wird und er nach unten abgezogen wird.
- Das Seil **(C)** im oberen Teil aushaken, indem der entsprechende Stift abgebaut wird.
- Den Stützbalken in Ruhestellung setzen **(Abb. 1)**.
- Die Kippbrücke ablassen.
- Die Verbindungsriegel mit den Kugel **(D)** entfernen.
- Die dazu bestimmten Haken **(E)** zum Anheben und Verschieben der Kippbrücke benutzen; hierzu geeignete Seile und Hebemittel verwenden **(Abb. 2)**.

**ES** **VERSIÓN ESTÁNDAR**

**Procedimiento de desmontaje de la superficie de carga**

- Eleve la caja.
- Introduzca la barra de soporte **(A)** para asegurar la caja (véase el apartado "INTRODUCCIÓN DE LA BARRA DE SEGURIDAD").
- Quite el seguro del cilindro hidráulico de elevación **(B)**, presionándolo y extrayéndolo hacia por abajo.
- Desenganche el cable **(C)** por la parte superior desmontando el correspondiente perno.
- Coloque la barra de soporte en posición de reposo **(Fig. 1)**.
- Baje la caja basculante.
- Quite los pasadores de conexión con esferas **(D)**.
- Utilice los oportunos ganchos **(E)** para levantar y desplazar la caja utilizando cuerdas y medios de elevación idóneos **(Fig. 2)**.

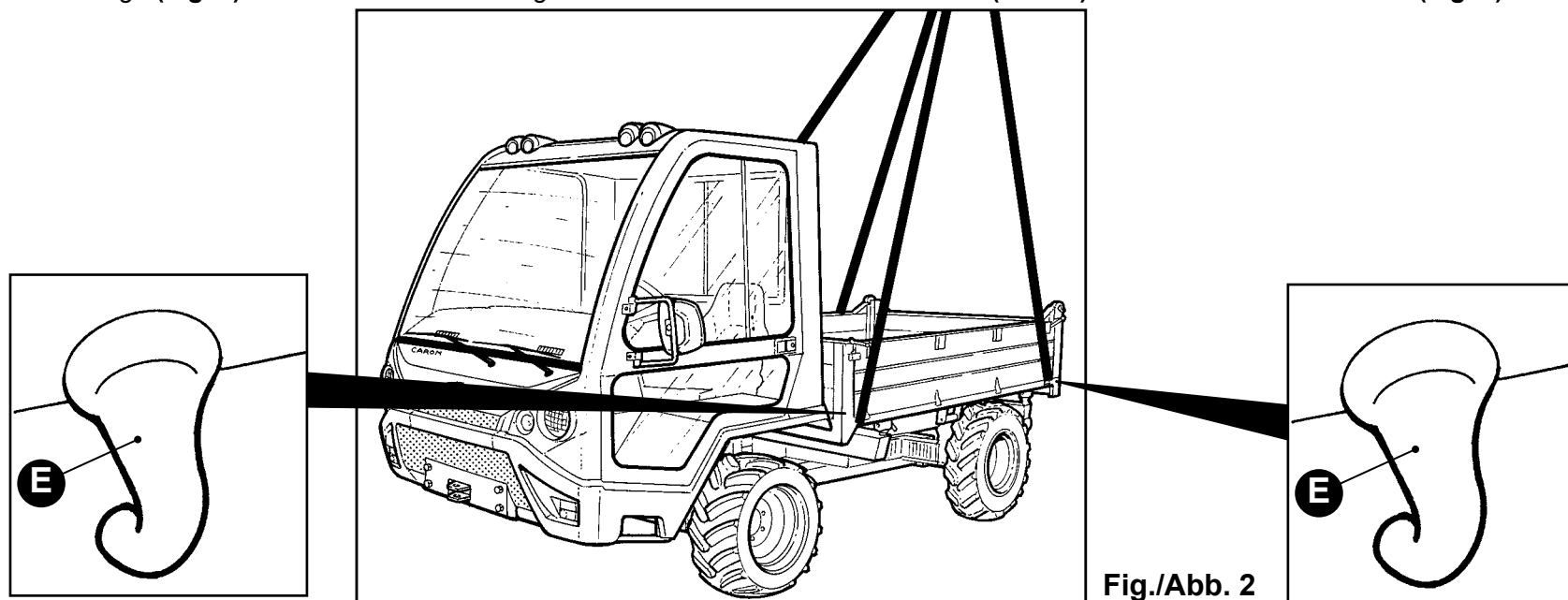

Fig./Abb. 2

**IT** Smontaggio del piano di carico nell'allestimento con in dotazione i piedi di appoggio:

- Sollevare il cassone.
- Inserire l'asta di supporto (A) per mettere in sicurezza il cassone (vedi paragrafo "INSERIMENTO ASTA DI SICUREZZA").
- Togliere il fermo del cilindro idraulico di sollevamento (B), premendolo e sfilandolo verso il basso.
- Sganciare la fune (C) nella parte superiore smontando il relativo perno.
- Portare l'asta di supporto in posizione di riposo (Fig. 1).
- Abbassare il ribaltabile.
- Togliere i chiavistelli di collegamento alle sfere (D).
- Infilare il telaietto (E) nei fori posteriori del cassone.

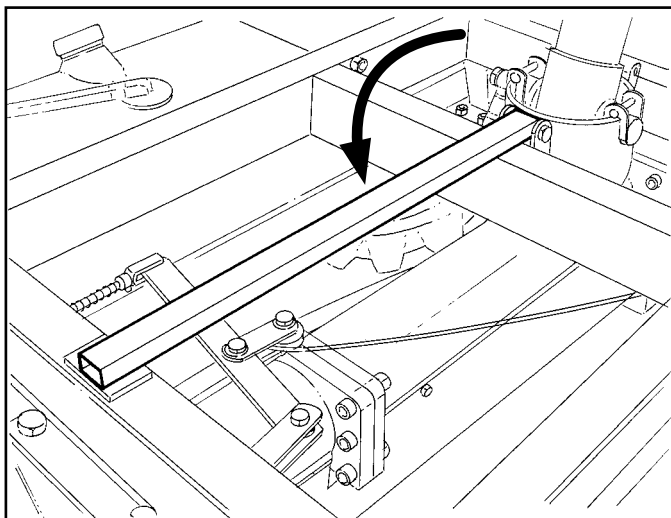
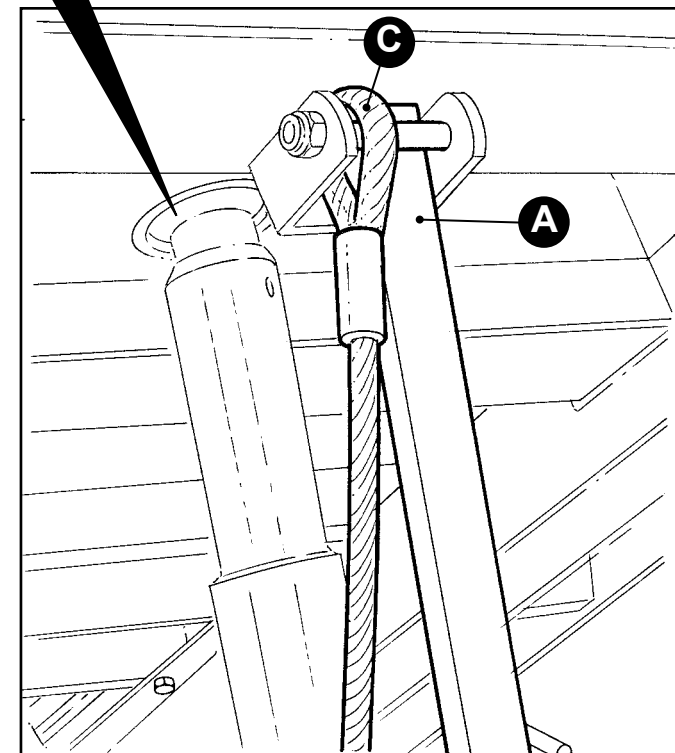
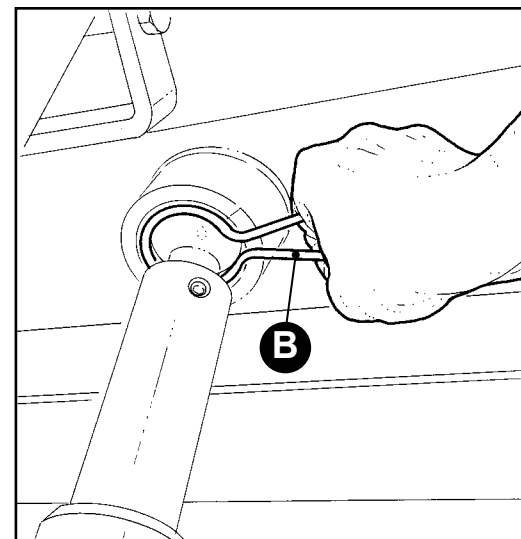
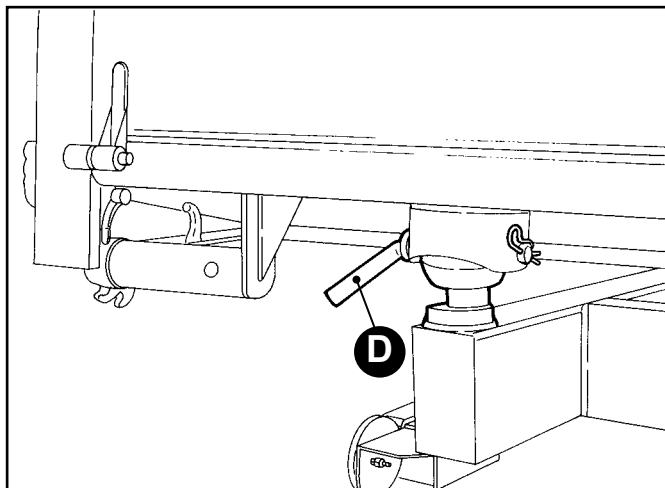

Fig./Abb. 1

**EN** Disassembly of the load platform in set-up with provided support feet:

- Lift the caisson.
- Insert the support rod (A) to place caisson in safe conditions (see paragraph "SAFETY ROD INSERTION").
- Remove stop of hydraulic lifting cylinder (B), pushing it and removing it from the bottom.
- Release rope (C) at rear, disassembling the relative pin.
- Bring the support rod in stand-by position (Fig. 1).
- Lower the tipper.
- Remove the connection bolts to the balls (D).
- Insert frame (E) in rear holes of caisson.



**FR** Démontage du plan de chargement dans la disposition avec les pieds d'appui fournis:

- Soulever la benne.
- Insérer la barre de support **(A)** pour mettre en sécurité la benne (voir paragraphe "INSERTION BARRE DE SÉCURITÉ").
- Enlever le blocage du vérin hydraulique de levage **(B)**, en appuyant dessus et en l'enlevant vers le bas.
- Décrocher la corde **(C)** dans la partie supérieure en démontant le pivot correspondant.
- Mettre la barre de support en position de repos **(Fig. 1)**.
- Baisser la benne basculante.
- Enlever les verrous de raccordement aux sphères **(D)**.
- Enfiler le petit châssis **(E)** dans les trous arrière de la benne.

**DE** Abbau der Ladefläche bei Ausstattung mit Stützfüßen:

- Die Kippbrücke anheben.
- Einen Stützbalken **(A)** zwischenschieben, um die Kippbrücke zu sichern (siehe Absatz "EINFÜHREN DES SICHERHEITSBALKENS").
- Den Feststeller des hydraulischen Hubzylinders entfernen **(B)**, indem auf ihn gedrückt wird und er nach unten abgezogen wird.
- Das Seil **(C)** im oberen Teil aushaken, indem der entsprechende Stift abgebaut wird.
- Den Stützbalken in Ruhestellung setzen **(Abb. 1)**.
- Die Kippbrücke ablassen.
- Die Verbindungsriegel mit den Kugel **(D)** entfernen.
- Den kleinen Rahmen **(E)** in die hinteren Löcher der Kippbrücke einsetzen.

**ES** Desmontaje de la plataforma de carga en la instalación con los pies de apoyo de serie:

- Eleve la caja basculante.
- Coloque la barra de soporte **(A)** para asegurar la caja (véase el apartado "INTRODUCCIÓN DE LA BARRA DE SEGURIDAD").
- Quite el seguro del cilindro hidráulico de elevación **(B)**, presionándolo y extrayéndolo por debajo.
- Desenganche el cable **(C)** por la parte superior desmontando el correspondiente perno.
- Ponga la barra de soporte en posición de reposo **(Fig. 1)**.
- Baje la caja basculante.
- Quite los pasadores de conexión con las esferas **(D)**.
- Encaje el bastidor **(E)** en los orificios posteriores de la caja.

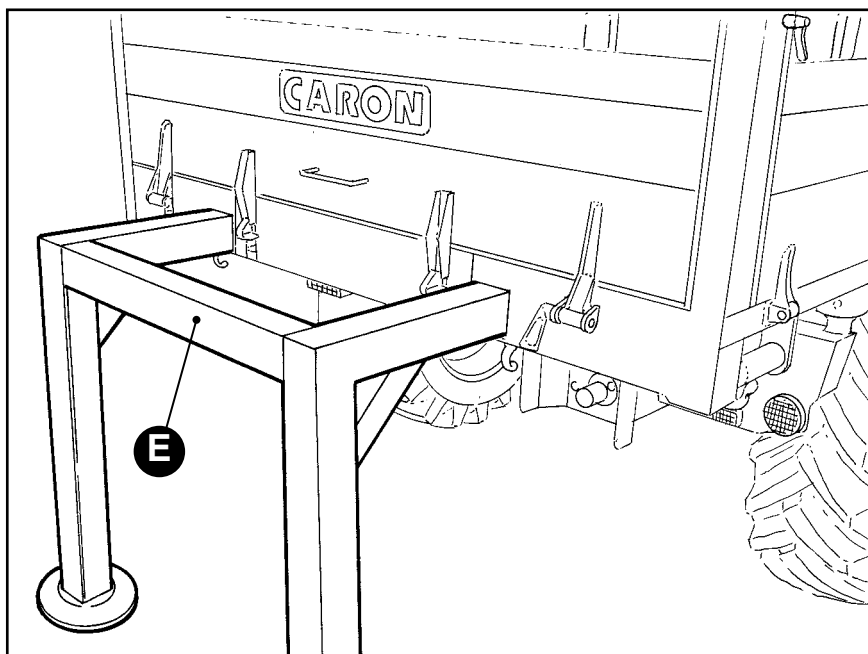

**IT**

- Infilare i due piedini laterali (**F**) nel rispettivo alloggiamento (**G**).
- Avvitare la manovella (**H**) finchè il cassone alzandosi sia uscito dalle sfere di supporto (**I**), dopo di chè allontanarsi con la macchina.

**!** **ATTENZIONE:** l'area dove viene parcheggiato il cassone deve essere segregata in modo opportuno.

**EN**

- Insert the two side feet (**F**) in relative housing (**G**).
- Tighten the handle (**H**) until the caisson lifts coming out of the support balls (**I**), then move away from the machine.

**!** **ATTENTION:** the caisson's parking area must be adequately segregated.

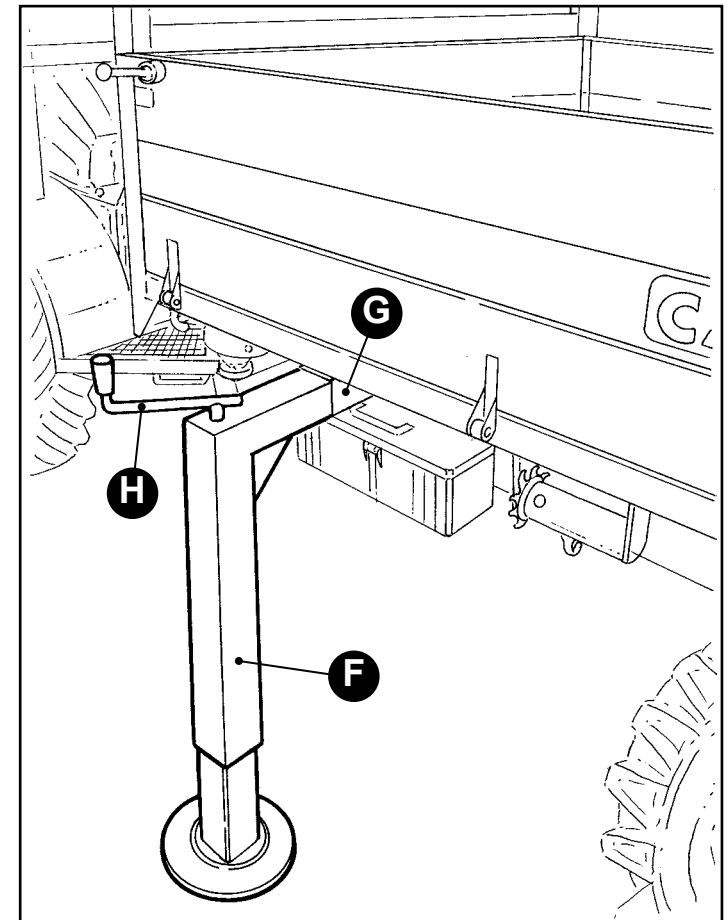



**FR**

- Enfiler les deux pieds latéraux (**F**) dans le logement correspondant (**G**).
- Visser la manivelle (**H**) tant que la benne, en se levant, n'est pas sortie des sphères de support (**I**), puis s'éloigner avec la machine.

 **ATTENTION:** la zone où la benne est rangée doit être protégée de façon opportune.

**DE**

- Die beiden Seitenfüße (**F**) in die entsprechenden Sitze einführen (**G**).
- Die Handkurbel (**H**) aufdrehen, bis sich die Ladefläche durch Anheben aus den Halterkugeln hebt (**I**), danach sich mit der Maschine entfernen.

 **ACHTUNG:** Der Bereich, an dem die Kippbrücke abgestellt wird, muss zweckmäßig abgegrenzt werden.

**ES**

- Coloque los dos pies laterales (**F**) en el correspondiente asiento (**G**).
- Atornille la manivela (**H**) hasta que la caja, levantándose, haya salido de las esferas de apoyo (**I**); seguidamente, aléjese con el vehículo.

 **ATENCIÓN:** el área donde se aparca la caja debe ser aislada oportunamente.

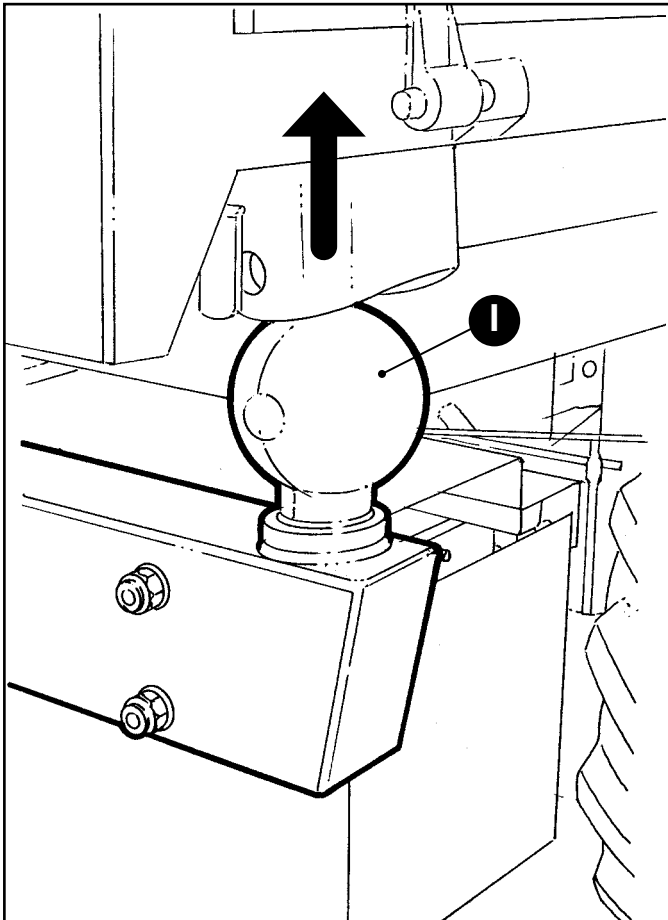

**IT** **Montaggio del piano di carico:**

- Installare il cassone sulla macchina (**Fig. 1**).
- Accertarsi che la testa sferica del cilindro idraulico sia entrata nell'apposita capsula centrale.
- Inserire i chiavistelli (**A**) nelle sfere e bloccarli con le apposite spine di sicurezza.

**!** *Fare attenzione a non inserire i chiavistelli in modo errato (vedi capitolo "LATO RIBALTAMENTO CASSONE").*

- Sollevare il cassone azionando il distributore.
- Inserire l'asta di supporto (**B**) per mettere in sicurezza il cassone.
- Inserire il fermo del cilindro idraulico di sollevamento (**C**) nella propria sede.
- Fissare la fune (**D**) utilizzando il relativo perno (**E**).
- Togliere l'asta di supporto e metterla a riposo (**Fig. 2**).
- Abbassare il ribaltabile.

**EN** **Load platform assembly:**

- Install the caisson on the machine (**Fig. 1**).
- Ensure the hydraulic cylinder's ball head has entered in the specific central capsule.
- Insert bolts (**A**) in balls and lock them with specific safety pins.

**!** *Ensure to insert the bolts correctly (see chapter "CAISSON OVERTURNING SIDE").*

- Lift the caisson by activating the distributor.
- Insert the support rod (**B**) to place caisson in safe conditions.
- Insert stop of hydraulic lifting cylinder (**C**), in its seat.
- Fix rope (**D**) using relative pin (**E**).
- Remove support rod and place it in stand-by (**Fig. 2**).
- Lower the tipper.

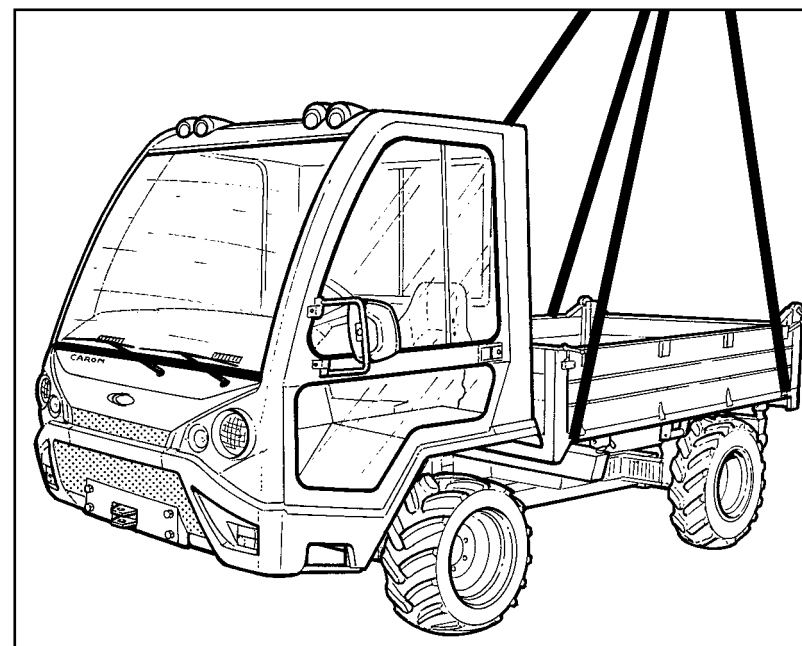
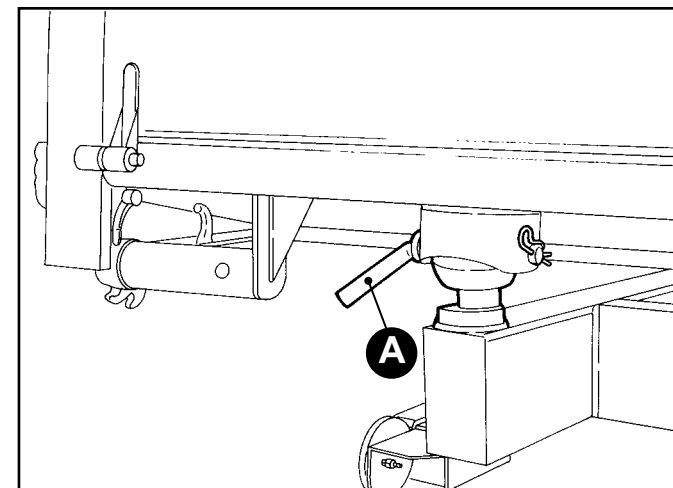

**Fig./Abb. 1**

**FR Montage du plan de chargement:**

- Installer la benne sur la machine (**Fig. 1**).
- S'assurer que la tête sphérique du vérin hydraulique soit entrée dans la capsule centrale.
- Insérer les verrous (**A**) dans les sphères et les bloquer avec les broches de sécurité.

 **Faire attention à ne pas insérer les verrous de façon erronée (voir chapitre "CÔTÉ DE BASCULEMENT DE LA BENNE").**

- Soulever la benne en actionnant le distributeur.
- Insérer la barre de support (**B**) pour mettre en sécurité la benne.
- Insérer le blocage du vérin hydraulique de levage (**C**) dans son logement.
- Fixer la corde (**D**) en utilisant le pivot approprié (**E**).
- Enlever la barre de support et la mettre en position de repos (**Fig. 2**).
- Baisser la benne basculante.

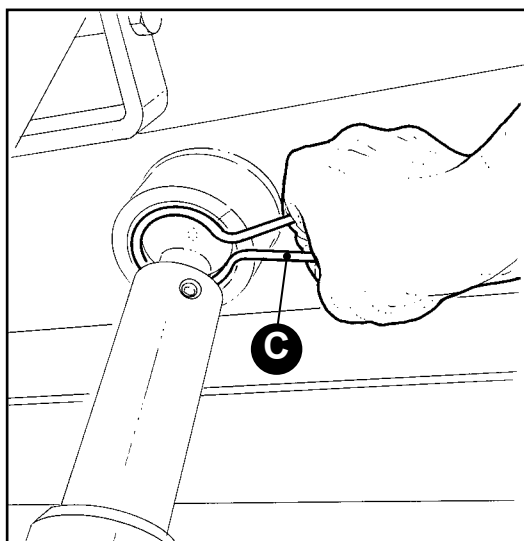

**DE Montage der Ladefläche:**

- Installieren der Ladefläche auf die Maschine (**Abb. 1**).
- Sicherstellen, dass der Kugelkopf des Hydraulikzylinders in die entsprechende Zentralkapsel eingesenkt ist.
- Die Riegel (**A**) in die Kugeln einführen und mit den entsprechenden Sicherheitszapfen sperren.

 **Darauf achten, die Riegel nicht falsch einzuführen (siehe Kapitel "KIPPSEITE DER KIPPBRÜCKE").**

- Die Kippbrücke mittels des Verteilers anheben.
- Den Trägerbalken (**B**) einführen, um die Kippbrücke zu sichern.
- Den Feststeller des hydraulischen Hubzylinders (**C**) in seinen Sitz einsetzen.
- Das Seil befestigen (**D**) unter Verwendung des entsprechenden Zapfens (**E**).
- Den Stützbalken in Ruhestellung setzen (**Abb. 2**).
- Die Kippbrücke ablassen.

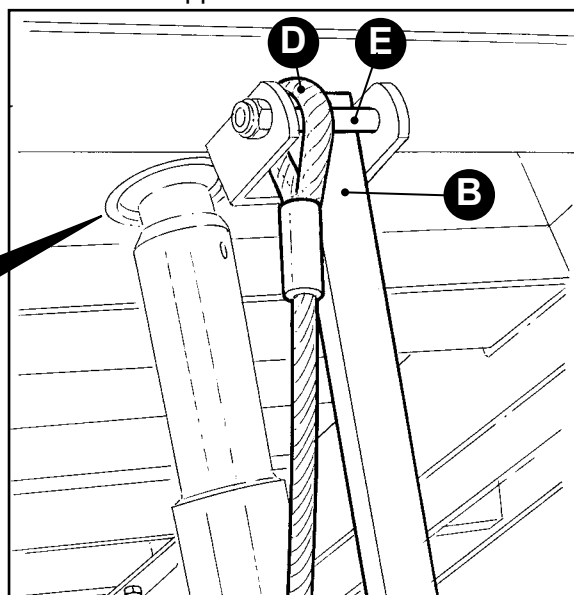

**ES Montaje de la superficie de carga:**

- Instale la caja en el vehículo (**Fig. 1**).
- Asegúrese de que la cabeza esférica del cilindro hidráulico hayan entrado en la cápsula central.
- Introduzca los pasadores (**A**) en las esferas y bloquéelos con los pasadores de seguridad de remolcado.

 **Preste especial atención a no introducir los pasadores de forma incorrecta (véase el capítulo "LADO DE BASCULACIÓN DE LA CAJA").**

- Levante la caja accionando el distribuidor.
- Introduzca la barra de soporte (**B**) para asegurar la caja.
- Introduzca el seguro del cilindro hidráulico de elevación (**C**) en su asiento.
- Fije el cable (**D**) utilizando el correspondiente perno (**E**).
- Quite la barra de soporte y póngala en posición de reposo (**Fig. 2**).
- Baje la caja basculante.

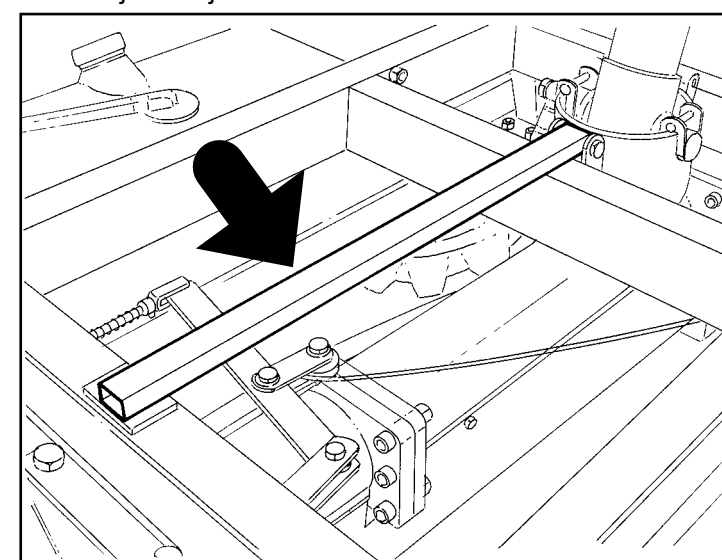

**Fig./Abb. 2**

**IT** **Montaggio del piano di carico nell'allestimento con in dotazione i piedi di appoggio:**

- Posizionare la macchina sotto il cassone.
- Azionare le due manovre **(A)** finchè il cassone abbassandosi appoggi sulle sfere di supporto **(B)**.
- Accertarsi che la testa sferica del cilindro idraulico sia entrata nell'apposita capsula centrale.
- Inserire i chiavistelli **(C)** nelle sfere e bloccarli con le apposite spine di sicurezza.

**!** *Fare attenzione a non inserire i chiavistelli in modo errato (vedi capitolo "LATO RIBALTIMENTO CASSONE").*

- Sfilare i due piedini laterali **(D)** ed il telaio posteriore **(E)**.
- Sollevare il cassone azionando il distributore.

**EN** **Assembly of the load platform in set-up with provided support feet:**

- Position the machine underneath the caisson.
- Activate the two handles **(A)** until caisson lowers resting onto the support balls **(B)**.
- Ensure the hydraulic cylinder's ball head has entered in the specific central capsule.
- Insert bolts **(C)** in balls and lock them with specific safety pins.

**!** *Ensure to insert the bolts correctly (see chapter "CAISSON OVERTURNING SIDE").*

- Remove the two side feet **(D)** and rear frame **(E)**.
- Lift the caisson by activating the distributor.

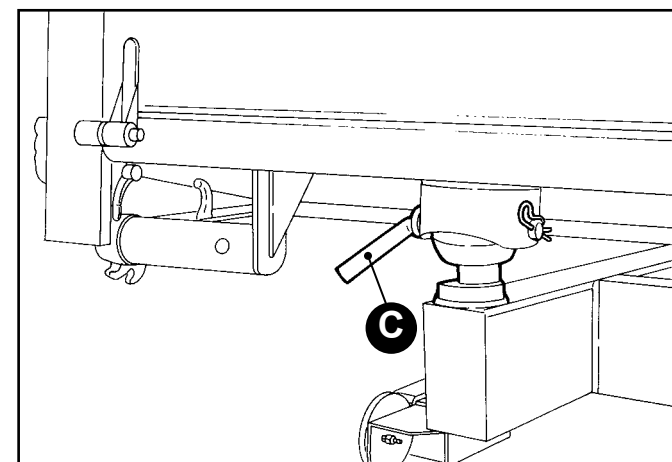
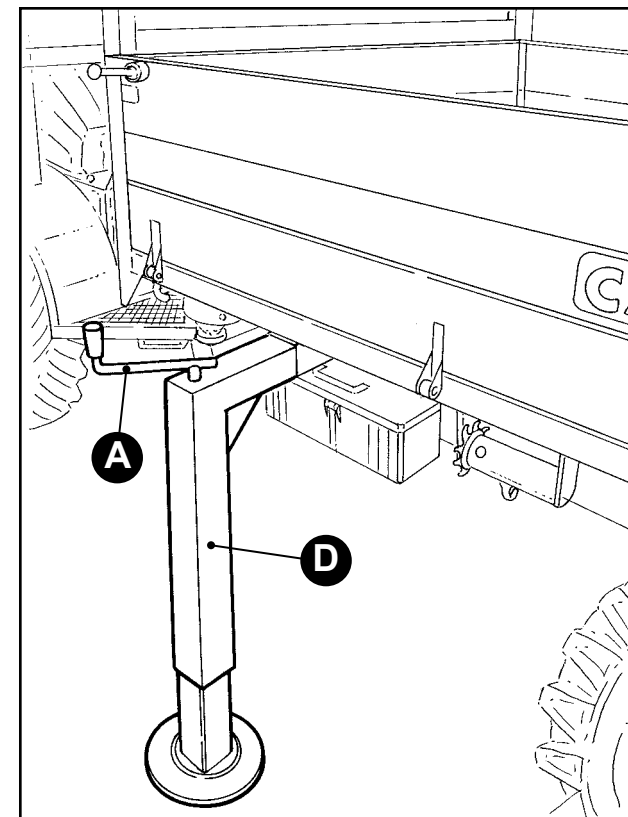
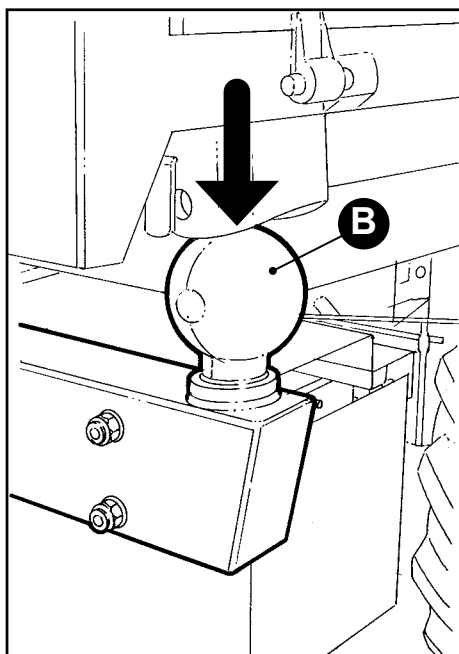

**FR** **Montage du plan de chargement dans la disposition avec les pieds d'appui fournis:**

- Positionner la machine sous la benne.
- Actionner les deux manivelles **(A)** tant que la benne, en se baissant, ne s'appuie pas sur les sphères de support **(B)**.
- S'assurer que la tête sphérique du vérin hydraulique soit entrée dans la capsule centrale.
- Insérer les verrous **(C)** dans les sphères et les bloquer avec les broches de sécurité.

**!** *Faire attention à ne pas insérer les verrous de façon erronée (voir chapitre "CÔTÉ DE BASCULEMENT DE LA BENNE").*

- Enlever les deux pieds latéraux **(D)** et le petit châssis arrière **(E)**.
- Soulever la benne en actionnant le distributeur.

**DE** **Anbau der Ladefläche bei Ausstattung mit Stützfüßen im Lieferumfang inbegriffen:**

- Die Maschine unter die Kippbrücke stellen.
- Die beiden Handkurbeln **(A)** betätigen, bis die Kippbrücke sich ablässt und auf die Haltekugeln aufsetzen **(B)**.
- Sicherstellen, dass der Kugelkopf des Hydraulikzylinders in die entsprechende Zentralkapsel eingesenkt ist.
- Die Riegel **(C)** in die Kugeln einführen und mit den entsprechenden Sicherheitszapfen sperren.

**!** *Darauf achten, die Riegel nicht falsch einzuführen (siehe Kapitel "KIPPSEITE DER KIPPBRÜCKE").*

- Die beiden seitlichen Füße **(D)** und den hinteren Rahmen **(E)** herausziehen.
- Die Kippbrücke mittels des Verteilers anheben.

**ES** **Montaje de la plataforma de carga en la instalación con los pies de apoyo suministrados de serie:**

- Coloque el vehículo bajo la caja.
- Accione las dos manivelas **(A)** hasta que la caja, bajándose, quede apoyada sobre las esferas de soporte **(B)**.
- Asegúrese de que la cabeza esférica del cilindro hidráulico haya entrado en la cápsula central.
- Introduzca los pasadores **(C)** en las esferas y bloquéelos con los pasadores de seguridad de remolcado.

**!** *Preste especial atención a no introducir los pasadores de forma incorrecta (véase el capítulo "LADO DE BASCULACIÓN DE LA CAJA").*

- Quite los dos pies laterales **(D)** y el bastidor posterior **(E)**.
- Levante la caja accionando el distribuidor.

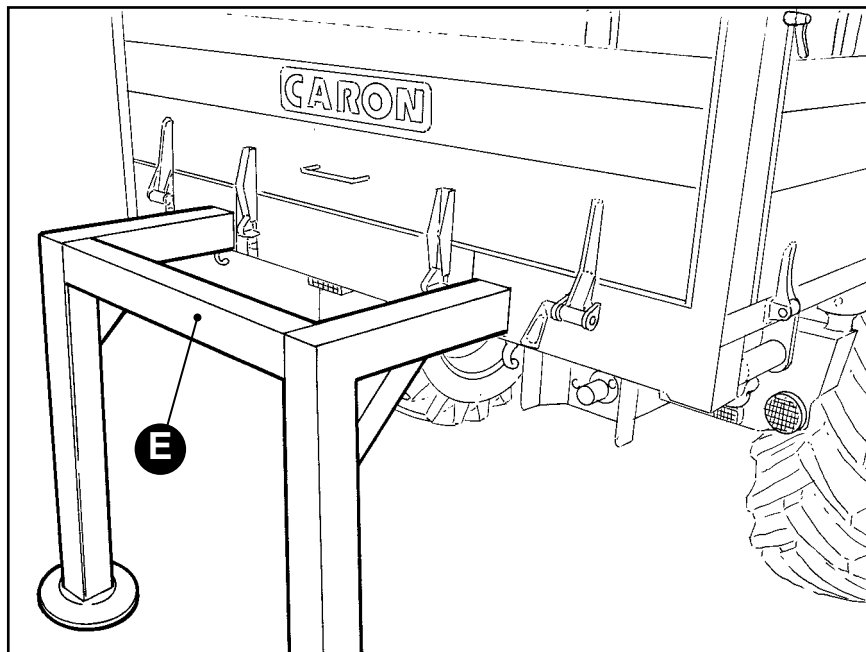

**IT**

- Inserire l'asta di supporto **(F)** per mettere in sicurezza il cassone.
- Inserire il fermo del cilindro idraulico di sollevamento **(G)** nella propria sede.
- Fissare la fune **(H)** utilizzando il relativo perno **(I)**.
- Togliere l'asta di supporto e metterla a riposo **(Fig. 1)**.
- Abbassare il ribaltabile.

**EN**

- Insert the support rod **(F)** to place caisson in safe conditions.
- Insert stop of hydraulic lifting cylinder **(G)**, in its seat.
- Fix rope **(H)** using relative pin **(I)**.
- Remove support rod and place it in stand-by **(Fig. 1)**.
- Lower the tipper.

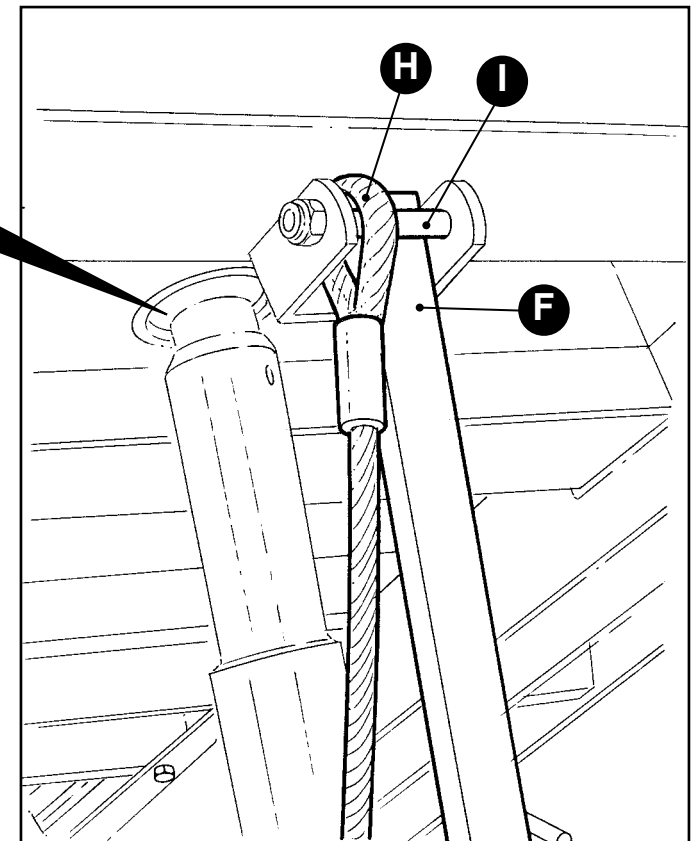
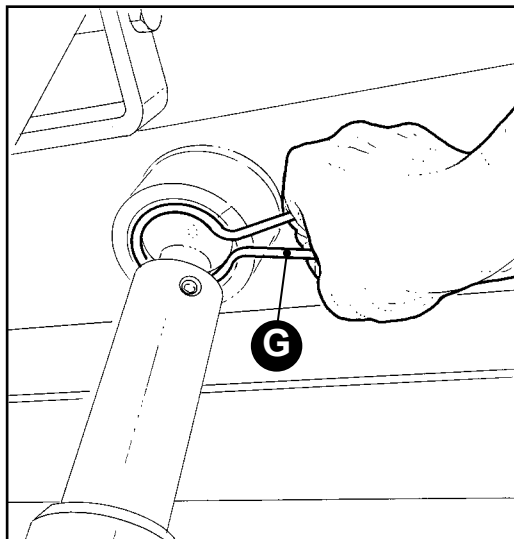

**FR**

- Insérer la barre de support **(F)** pour mettre en sécurité la benne.
- Insérer le blocage du vérin hydraulique de levage **(G)** dans son logement.
- Fixer la corde **(H)** en utilisant le pivot approprié **(I)**.
- Enlever la barre de support et la mettre en position de repos **(Fig. 1)**.
- Baisser la benne basculante.

**DE**

- Den Trägerbalken **(F)** einführen, um die Kippbrücke zu sichern.
- Den Feststeller des hydraulischen Hubzylinders **(G)** in seinen Sitz einsetzen.
- Das Seil befestigen **(H)** unter Verwendung des entsprechenden Zapfens **(I)**.
- Den Stützbalken in Ruhestellung setzen **(Abb. 1)**.
- Die Kippbrücke ablassen.

**ES**

- Coloque la barra de soporte **(F)** para asegurar la caja.
- Introduzca el seguro del cilindro hidráulico de elevación **(G)** en su asiento.
- Fije el cable **(H)** utilizando el correspondiente perno **(I)**.
- Quite la barra de soporte y póngala en posición de reposo **(Fig. 1)**.
- Baje la caja basculante.

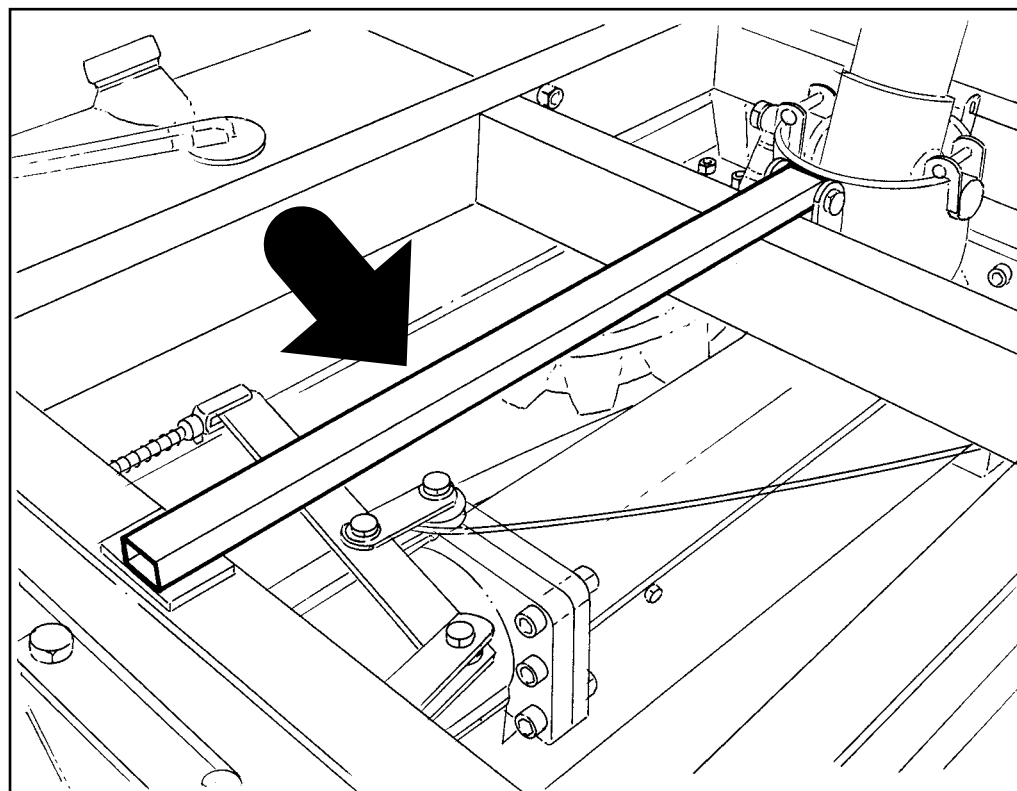

Fig./Abb. 1

**IT** VERSIONE AUSTRIA / SVIZZERA

**SMONTAGGIO PIANO DI CARICO**

- Abbassare il ribaltabile.
- Scollegare l'innesto rapido (A) del collegamento al distributore idraulico.
- Infilare completamente i due piedini laterali (B) nel rispettivo alloggiamento e bloccarli tramite la vite (C).
- Sganciare tutte le leve (D) presenti sotto il telaio.
- Avvitare la manovella (E) quanto basta per staccare il cassone dal telaio della macchina, dopo di ch  allontanarsi con la macchina.

**!** **ATTENZIONE!** L'area dove viene parcheggiato il cassone deve essere segregata in modo opportuno.

**EN** AUSTRIA / SWITZERLAND VERSION

**LOAD PLATFORM DISASSEMBLY**

- Lower the tipper.
- Disconnect quick coupling (A) of connection to hydraulic distributor.
- Fully insert the two side feet (B) in relative housing and lock them using screw (C).
- Release all levers (D) present underneath the frame.
- Tighten the handle (E) enough to detach the caisson from the machine's frame, then move away from the machine.

**!** **ATTENTION!** The caisson's parking area must be adequately segregated.

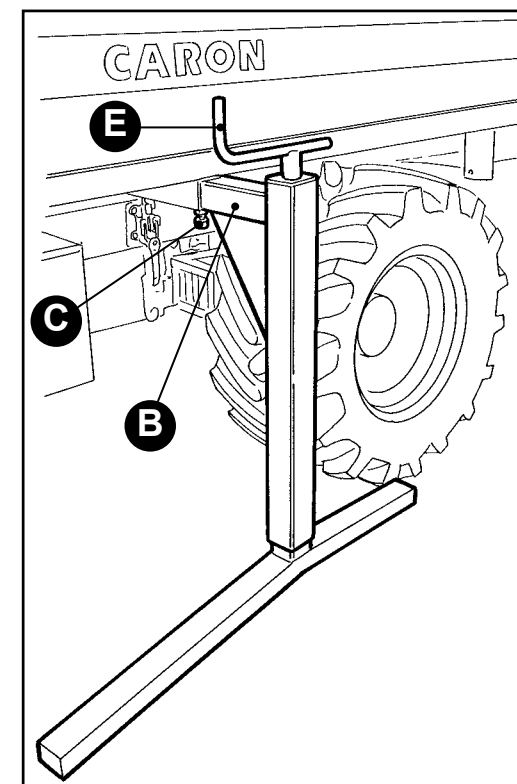
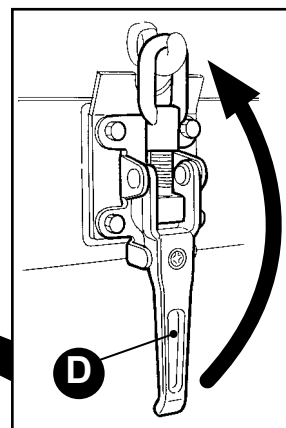
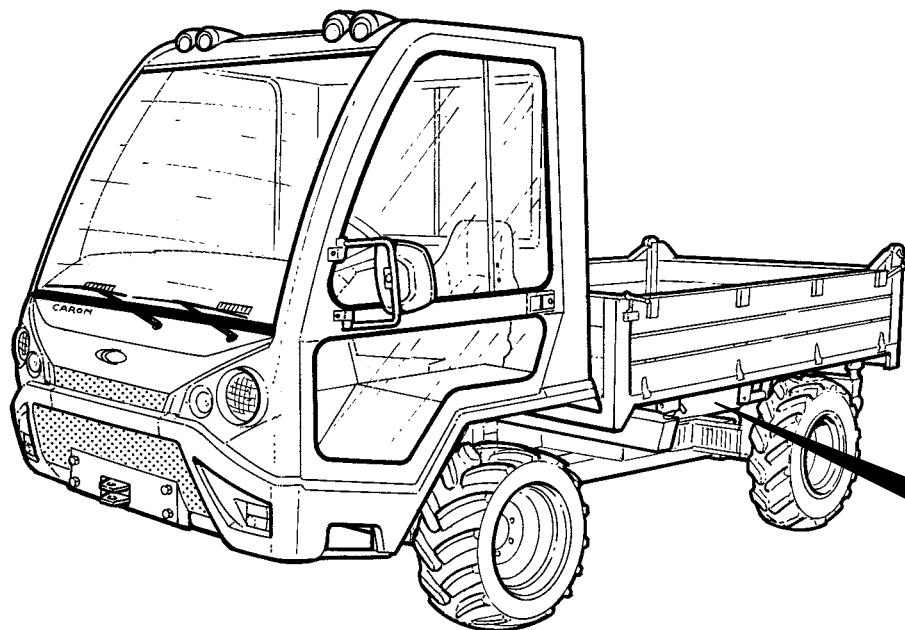
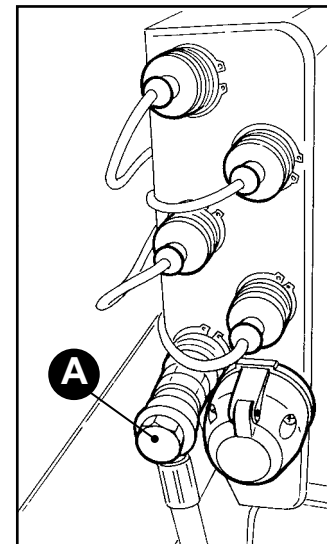



**FR VERSION AUTRICHE / SUISSE**

**DÉMONTAGE DU PLAN DE CHARGEMENT**

- Baisser la benne basculante.
- Détacher le raccord rapide **(A)** du système de raccordement au distributeur hydraulique.
- Enfiler complètement les deux pieds latéraux **(B)** dans le logement correspondant et les bloquer à l'aide de la vis **(C)**.
- Décrocher tous les leviers **(D)** présents sous le châssis.
- Visser la manivelle **(E)** juste ce qu'il faut pour détacher la benne du châssis de la machine, puis s'éloigner avec la machine.

 **ATTENTION!** La zone où la benne est rangée doit être protégée de façon opportune.

**DE AUSFÜHRUNG FÜR ÖSTERREICH/SCHWEIZ**

**ABBAU DER LADEFLÄCHE**

- Die Kippbrücke ablassen.
- Die Schnellkupplung **(A)** der Verbindung mit dem Hydraulikverteiler ausklinken.
- Die beiden seitlichen Füße vollständig **(B)** in den entsprechenden Sitz einsetzen und sie über die Schraube befestigen **(C)**.
- Alle Hebel unter dem Rahmen vorhandenen Hebel **(D)** aushaken.
- Die Kurbel **(E)** soweit aufdrehen, bis die Kippbrücke vom Maschinenrahmen gelöst werden kann, danach sich mit der Maschine entfernen.

 **ACHTUNG!** Der Bereich, an dem die Kippbrücke abgestellt wird, muss zweckmäßig abgegrenzt werden.

**ES VERSIÓN AUSTRIA / SUIZA**

**DESMONTAJE DE LA PLATAFORMA DE CARGA**

- Baje la caja basculante.
- Desempalme el encaje rápido **(A)** de la conexión con el distribuidor hidráulico.
- Inserte completamente los dos pies laterales **(B)** en el correspondiente asiento y bloquéelos mediante el tornillo **(C)**.
- Desacople todas las palancas **(D)** presentes bajo el bastidor.
- Atornille la manivela **(E)** lo necesario para separar la caja del bastidor del vehículo; seguidamente, aléjese con el vehículo.

 **¡ATENCIÓN!** El área donde se aparca la caja debe aislarse oportunamente.

**IT MONTAGGIO PIANO DI CARICO**

- Posizionare la macchina sotto il cassone fino a permettere l'allineamento con la leva di bloccaggio (G).
- Azionare le due manovelle (F) finchè il cassone si appoggia sopra il telaio della macchina.
- Agganciare le leve (G).
- Sbloccare la vite (H) e sfilare i piedini laterali.
- Collegare l'innesto rapido (I).

**EN LOAD PLATFORM ASSEMBLY**

- Position the machine underneath the caisson until aligned with the locking lever (G).
- Activate the two handles (F) until caisson rests onto the machine's frame.
- Hook levers (G).
- Release screw (H) and remove side feet.
- Connect quick coupling (I).

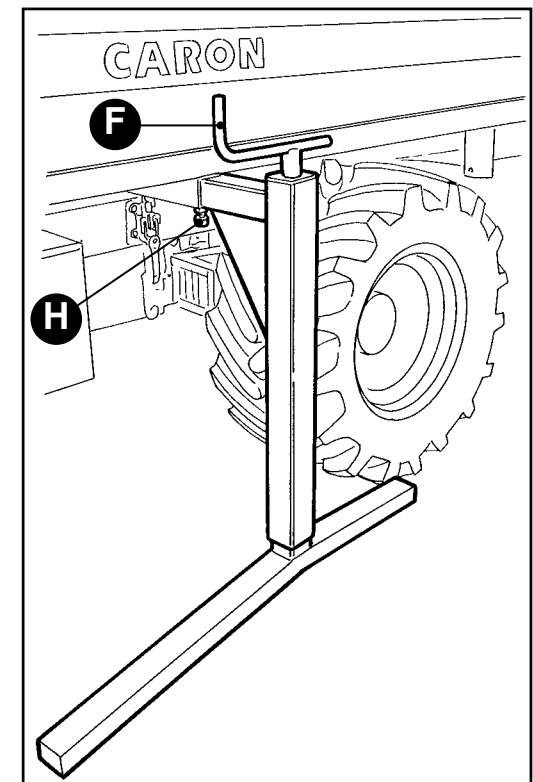
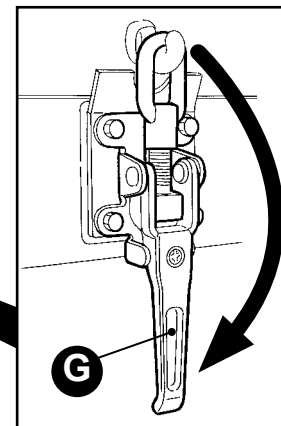
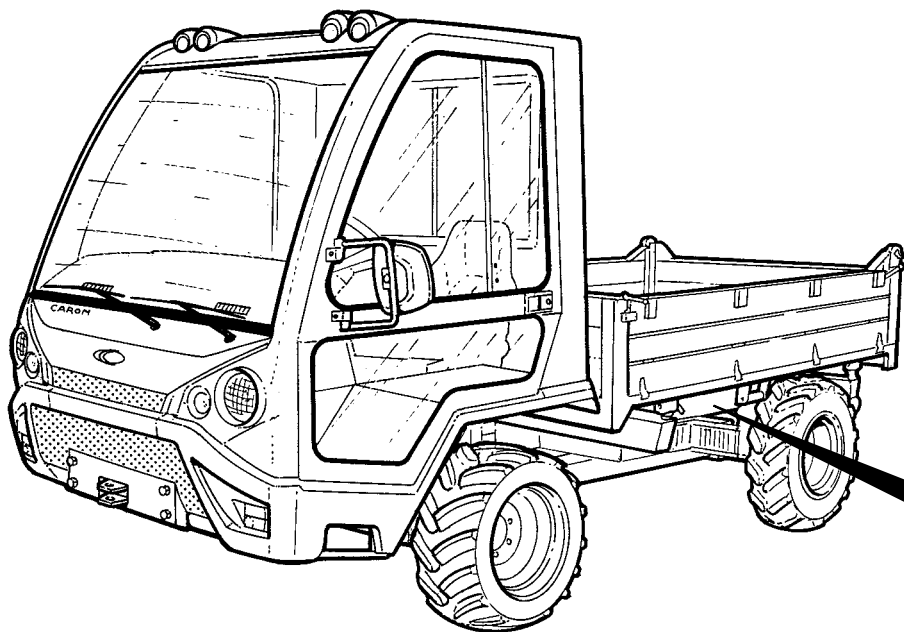
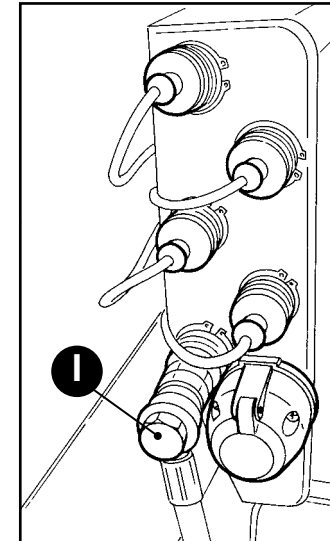

## **FR** MONTAGE DU PLAN DE CHARGEMENT

- Positionner la machine sous la benne jusqu'à permettre l'alignement avec le levier de blocage **(G)**.
- Actionner les deux manivelles **(F)** jusqu'à ce que la benne s'appuie au-dessus du châssis de la machine.
- Accrocher les leviers **(G)**.
- Débloquer la vis **(H)** et enlever les pieds latéraux.
  
- Brancher le raccord rapide **(I)**.

## **DE** ANBAU DER LADEFLÄCHE

- Die Maschine unter die Kippbrücke stellen, bis sie auf den Blockierhebel ausgerichtet ist **(G)**.
- Die beiden Handkurbeln **(F)** betätigen, bis die Kippbrücke auf dem Rahmen der Maschine aufsetzt.
- Die Hebel einhaken **(G)**.
- Die Schraube entriegeln **(H)** und die seitlichen Füße herausziehen.
- Die Schnellkupplung anschließen **(I)**.

## **ES** MONTAJE DE LA PLATAFORMA DE CARGA

- Coloque el vehículo bajo la caja hasta permitir la alineación con la palanca de bloqueo **(G)**.
- Accione las dos manivelas **(F)** hasta que la caja quede apoyada sobre el bastidor del vehículo.
- Enganche las palancas **(G)**.
- Desbloquee el tornillo **(H)** y extraiga los pies laterales.
  
- Empalme el encaje rápido **(I)**.

**IT LATO RIBALTAMENTO CASSONE**

Per determinare il lato di ribaltamento del cassone inserire i chiavistelli (A), fermati con relativa spina (B), sul lato nel quale si vuole ribaltare il materiale.

**Esempio:**

**SCARICO A SINISTRA (Fig. 1):** inserire i chiavistelli (A) sulle sfere di sinistra.

**SCARICO A DESTRA (Fig. 2):** inserire i chiavistelli (A) sulle sfere di destra.

**SCARICO POSTERIORE (Fig. 3):** inserire i chiavistelli (A) sulle sfere posteriori.

**EN CAISSON OVERTURNING SIDE**

To be able to determine the side of the caisson that must be turned over insert the door latches (A), that are blocked with the relative pin (B), on the side on which you want to turn over the material.

**Example:**

**DISCHARGE TO THE LEFT (Fig. 1):** insert the door latches (A) on the spheres you see on the left.

**DISCHARGE TO THE RIGHT (Fig. 2):** insert the door latches (A) on the spheres you see on the right.

**DISCHARGE FROM THE BACK (Fig. 3):** insert the door latches (A) on the posterior spheres.

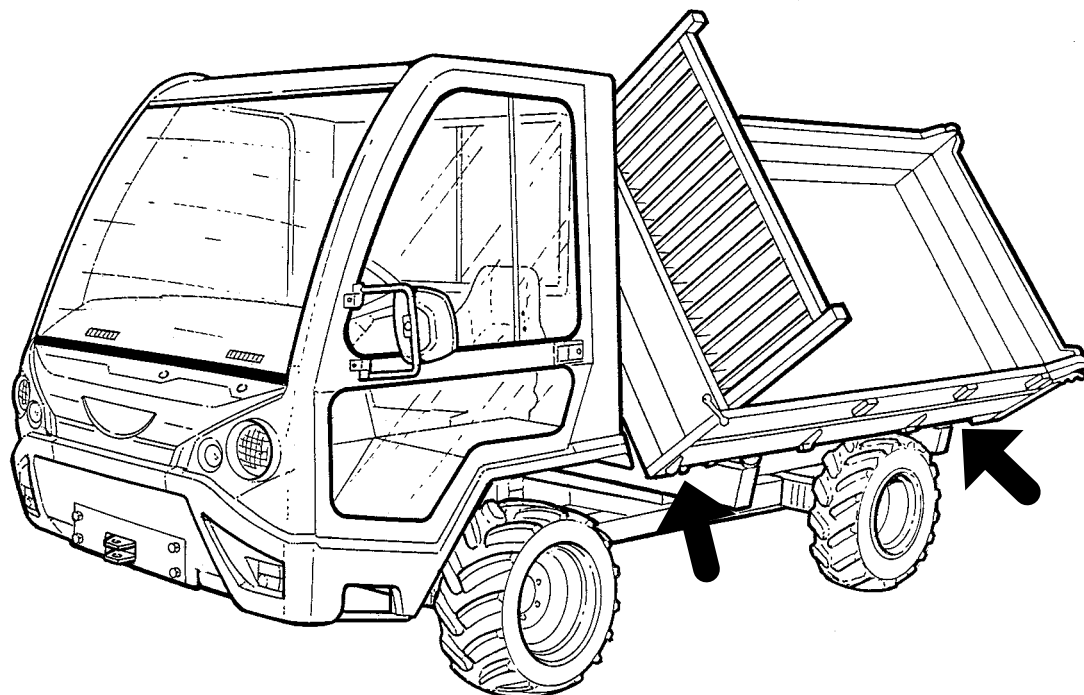
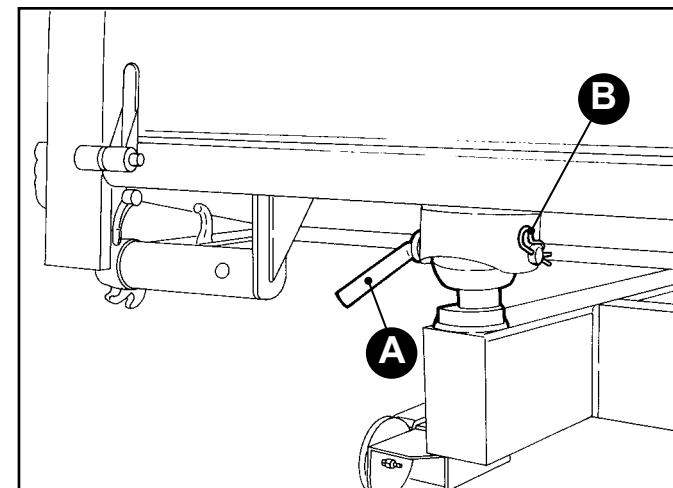

Fig./Abb. 1

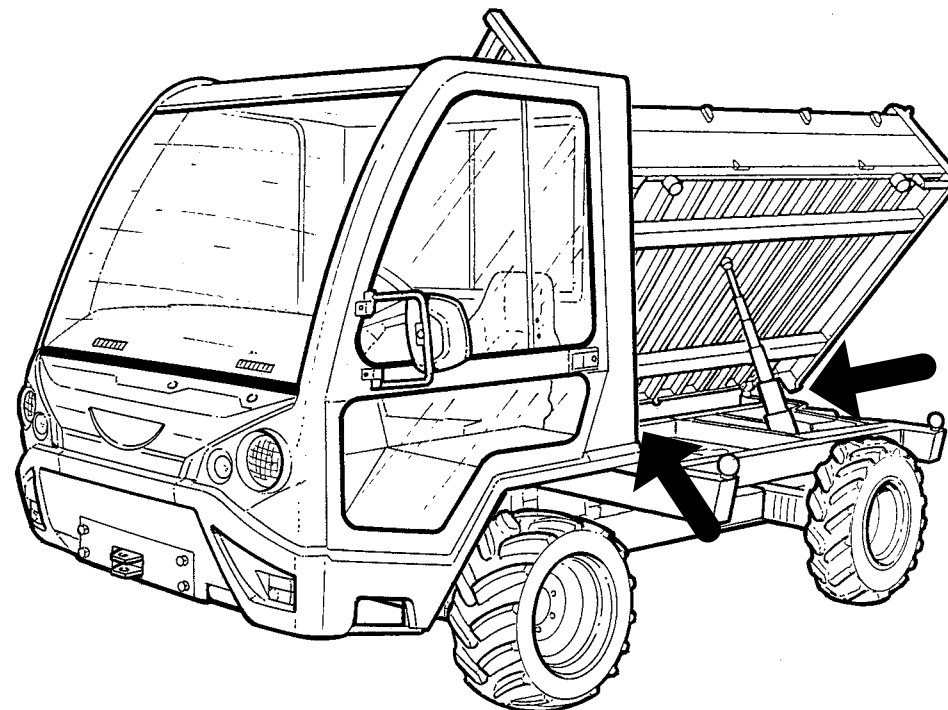

Fig./Abb. 2

**FR CÔTÉ DE BASCULEMENT DE LA BENNE**

Pour déterminer le côté de bascule du caisson enclencher les verrous **(A)**, bloqués avec une douille appropriée **(B)**, du côté sur lequel on veut basculer le matériel.

**Exemple:**

**DECHARGEMENT A GAUCHE (Fig. 1):** enclencher les verrous **(A)** sur les sphères de **gauche**.

**DECHARGEMENT A DROITE (Fig. 2):** enclencher les verrous **(A)** sur les sphères de **droite**.

**DECHARGEMENT ARRIERE (Fig. 22c):** enclencher les verrous **(A)** sur les sphères **arrière**.

**DE KIPPSEITE DER KIPPBRÜCKE**

Um die Kippseite des Aufbaus zu bestimmen, sind die Schieber **(A)**, die mit einem Dorn **(B)** gespannt werden, auf die Seite zu stecken, auf die man das Material kippen möchte.

**Beispiel:**

**ABLADEN NACH LINKS (Abb. 1):** stecken Sie die Schieber **(A)** in die Kugeln auf der **linken Seite**.

**ABLADEN NACH RECHTS (Abb. 2):** stecken Sie die Schieber **(A)** in die Kugeln auf der **rechten Seite**.

**ABLADEN NACH HINTEN (Abb. 3):** stecken Sie die Schieber **(A)** in die **hinteren** Kugeln.

**ES LADO DE BASCULACIÓN DE LA CAJA**

Para determinar el lado hacia el cual se elevará el volquete, introducir los pasadores **(A)**, y fijarlos con la clavija relativa **(B)**, sobre el lado hacia el cual se quiere volcar el material.

**Ejemplo:**

**DESCARGA HACIA LA IZQUIERDA (Fig. 1):** introducir los pasadores **(A)** en la esferas de la **izquierda**.

**DESCARGA HACIA LA DERECHA (Fig. 2):** introducir los pasadores **(A)** en la esferas de la **derecha**.

**DESCARGA HACIA ATRÁS (Fig. 3):** introducir los pasadores **(A)** sobre la esferas **traseras**.

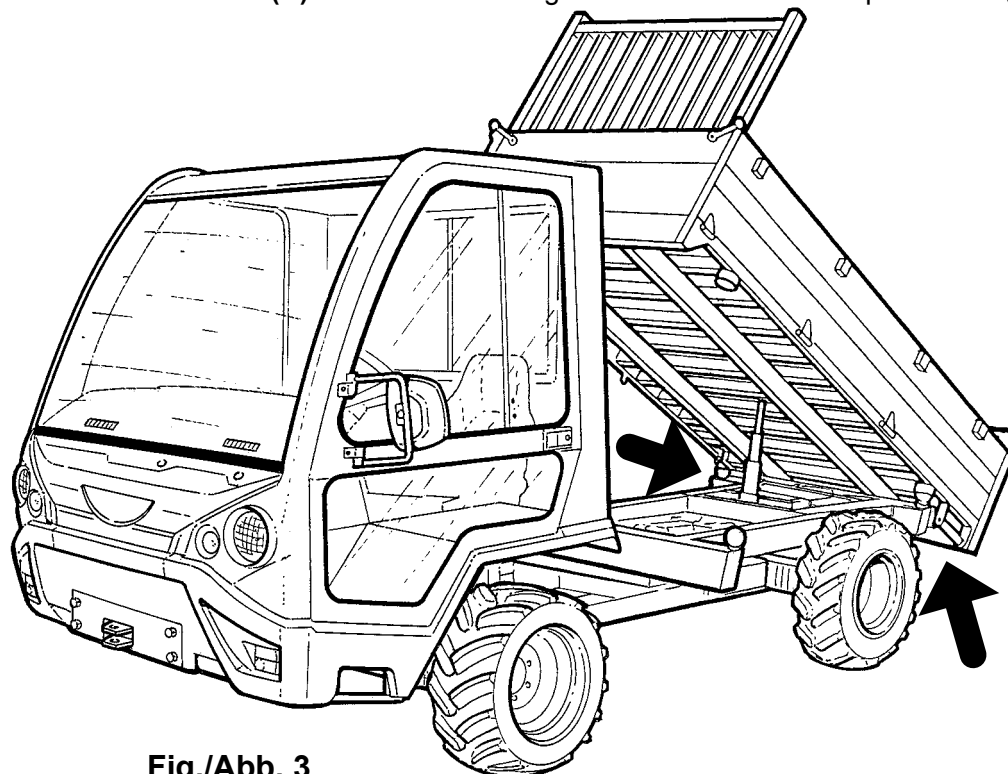

**Fig./Abb. 3**

**IT**

**!** *Non inserire mai i chiavistelli (A) in modo incrociato (esempio: A con A o B con B - Fig. 4) in quanto il cassone rimarrebbe ancorato al telaio e l'azionamento del cilindro di sollevamento provocherebbe la deformazione del cassone.*

I chiavistelli forniti in dotazione sono dimensionati in modo da impedire l'inserimento incrociato.

**!** *É assolutamente vietato bloccare il cassone con i chiavistelli sulle due sfere anteriori (C - Fig. 5).*

*Non lasciare la macchina parcheggiata con il cassone sollevato.*

*Nella fase di abbassamento del cassone, fare attenzione ai possibili punti di schiacciamento alle mani.*

*Non sollevare il cassone senza i chiavistelli inseriti.*

**EN**

**!** *Do not ever insert the door latches(A) crossed on one another (for example: A with A or B with B - Fig. 4) since the caisson will stay hooked onto the frame, causing a deformation in the caisson, when the elevating cylinder is raised.*

The provided bolts are dimensioned to prevent crossed insertion.

**!** *It is absolutely forbidden to block the caisson with the door latches on the two anterior spheres (C - Fig. 5).*

*Do not leave the caisson raised when the machine is left parked.*

*While lowering the caisson, watch and be careful not to crush your hands in the possible dangerous spots.*

*Do not lift the caisson without the bolts inserted.*

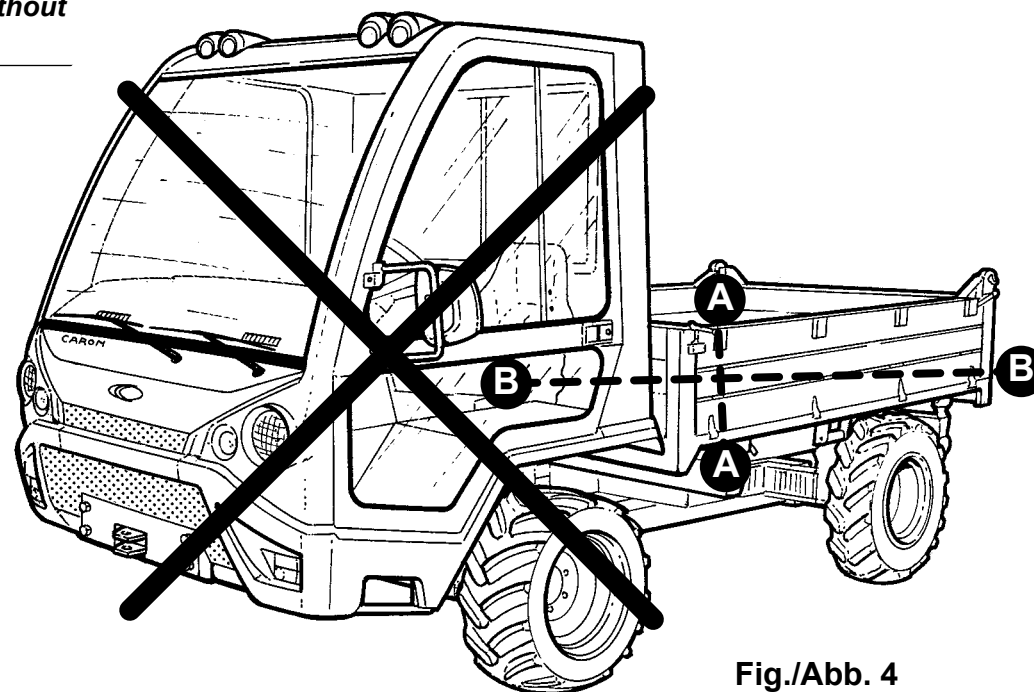



Fig./Abb. 4

**FR**

 **Ne jamais insérer les verrous (A en croisement (exemple: A avec A ou B avec B - Fig. 4) car le caisson pourrait rester accroché au cadre et avec la mise en fonctionnement du cylindre d'élévation, on obtiendrait la déformation du caisson.**

Les dimensions des verrous fournis sont telles qu'elles empêchent l'insertion croisée.

 **Il est absolument interdit de bloquer le caisson avec les verrous sur les deux sphères avant (C - Fig. 5).**

**Ne pas laisser la machine garée avec le caisson soulevé.**

**Dans la phase d'abaissement du caisson, faire attention aux points possibles d'écrasement des mains.**

**Ne pas soulever la benne sans avoir inséré les verrous.**

**DE**

 **Stecken Sie die Schieber (A) nie so, dass sie sich überkreuzen (z.B.: A mit A oder B mit B - Abb. 23a), da sonst der Aufbau am Rahmen befestigt bliebe und durch Betätigung des Hubzylinders der Aufbau verzogen würde.**

Die mitgelieferten Riegel sind so bemessen, dass keine Einführung überkreuz möglich ist.

 **Es ist streng verboten, den Aufbau mit den Schiebern auf den vorderen zwei Kugeln zu blockieren (Abb. 5).**

**Stellen Sie die Maschine nie mit hochgehobenem Aufbau ab.**

**Beim Herabsenken des Aufbaus muss auf mögliche Stellen geachtet werden, an denen man sie die Hände quetschen könnte.**

**Die Kippbrücke nicht ohne eingesetzte Riegel anheben.**

**ES**

 **Nunca introducir los pasadores (A) cruzados (por ejemplo: A con A o B con B - Fig. 4) ya que el volquete quedaría fijo al chasis y al accionar el cilindro de elevación se produciría una deformación del volquete.**

Los pasadores suministrados de serie están dimensionados para impedir la inserción cruzada.

 **Está terminantemente prohibido bloquear el volquete con los pasadores sobre las dos esferas delanteras (C - Fig. 5).**

**No dejar el vehículo aparcado con el volquete levantado.**

**En la fase de descenso del volquete, tener cuidado con los puntos en donde las manos podrían quedar aplastadas.**

**No levante la caja sin los pasadores insertados.**

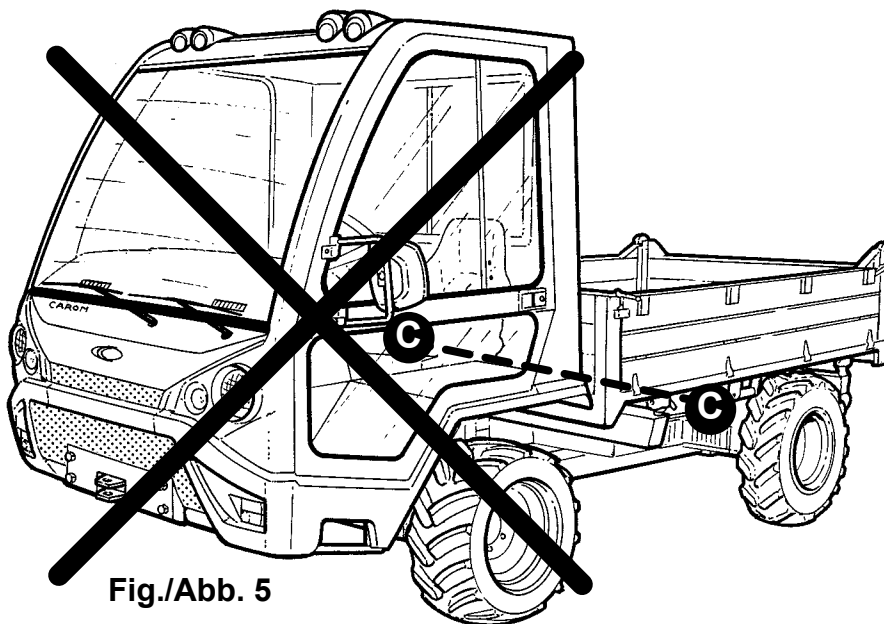

Fig./Abb. 5

**IT** INSERIMENTO ASTA DI SICUREZZA

**!** *Quando si deve operare mantenendo il cassone sollevato, mettere in sicurezza il cassone inserendo l'apposita asta.*

Per inserire l'asta sotto il cassone, procedere come segue:

- Alzare il cassone (**Fig. 1**) fino a permettere il passaggio dell'asta (**A**) sotto il perno (**B**).
- Una volta oltrepassato il perno con l'asta, abbassare leggermente il cassone fino ad appoggiarlo sull'asta stessa.

**EN** SAFETY ROD INSERTION

**!** *Place the caisson in safe conditions by inserting the specific rod when having to work with caisson lifted.*

Insert rod underneath the caisson as follows:

- Lift the caisson (**Fig. 1**) until rod (**A**) passes underneath the pin (**B**).
- Once the pin is by-passed with rod, slightly lower the caisson until it rests on the rod itself.

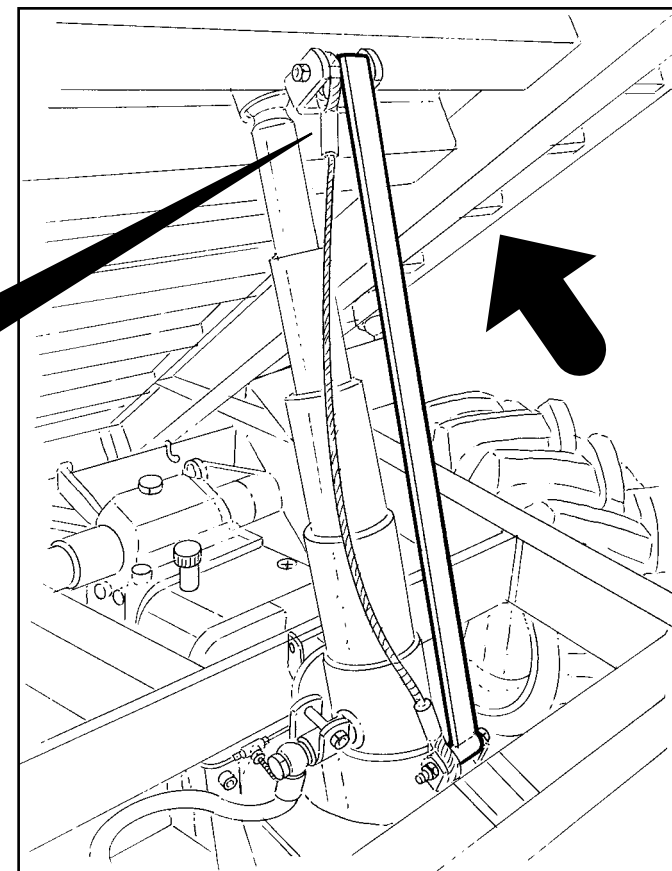
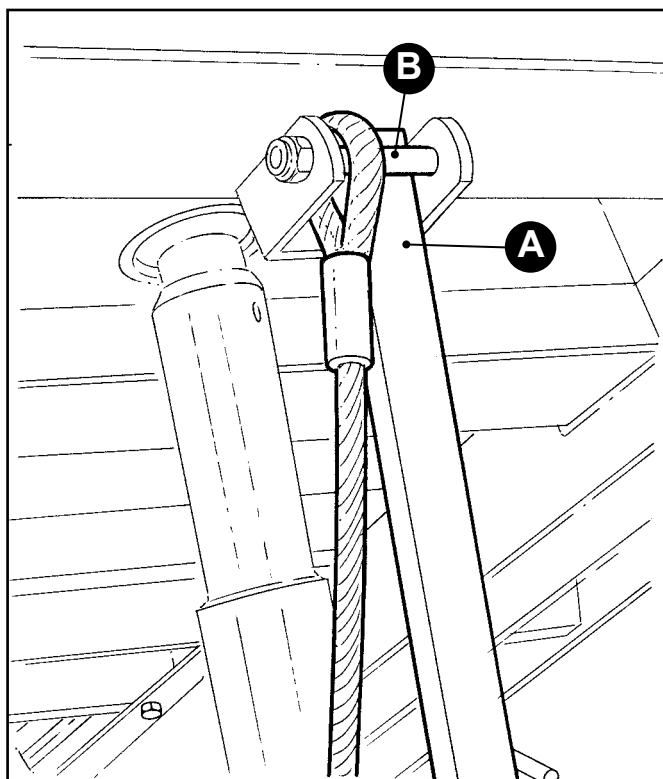

**Fig./Abb. 1**



**FR** INSERTION DE LA BARRE DE SÉCURITÉ

 *Quand il faut travailler en gardant la benne soulevée, mettre en sécurité la benne en insérant la barre.*

Pour insérer la barre sous la benne, procéder comme suit:

- Monter la benne (**Fig. 1**) jusqu'à permettre le passage de la barre (**A**) sous le pivot (**B**).
- Une fois que le pivot est dépassé avec la barre, baisser légèrement la benne jusqu'à l'appuyer sur la barre.

**DE** EINSETZEN DES SICHERHEITSBALKENS

 *Wenn mit angehobener Kippbrücke gearbeitet werden muss, die Kippbrücke durch Einführen des entsprechenden Balkens sichern.*

Um den Balken unter die Kippbrücke zu setzen, wie folgt vorgehen:

- Die Kippbrücke (**Abb. 1**) anheben, bis der Balken (**A**) unter dem Stift (**B**) durchgeschoben werden kann.
- Wenn der Stift mit dem Balken durchgeschoben ist, leicht die Kippbrücke anheben, bis sie auf dem Balken aufsetzt.

**ES** INSERCIÓN DE LA BARRA DE SEGURIDAD

 *Cuando deba trabajar manteniendo la caja levantada, asegure esta última insertando la barra.*

Para insertar la barra bajo la caja, siga estos pasos:

- Levante la caja (**Fig. 1**) hasta permitir el paso de la barra (**A**) bajo el perno (**B**).
- Una vez que la barra haya atravesado el perno, baje ligeramente la caja hasta apoyarla sobre la barra.

**IT COLLEGAMENTO AD ALTRE OPERATRICI**

- Prima di collegare la macchina ad un'operatrice leggere attentamente il libretto d'uso e manutenzione della macchina operatrice.

**! In caso di collegamento con una macchina operatrice è necessario effettuare una corretta valutazione dei rischi residui, connessi al complesso trattore macchina operatrice collegata e al tipo di operazione da effettuare.**

- In caso di collegamento del trattore con una macchina operatrice o rimorchio è necessario fare riferimento al Manuale della specifica operatrice da collegare.
- Quando l'operatrice supera la sagoma della trattore, il complesso trattore-operatrice può presentare rischi residui che debbono essere oggetto di attenta valutazione
- Per l'accoppiamento trattore-attrezzo rispettare gli sbalzi massimi ammessi e i carichi verticali previsti dal Costruttore.
- Collegare sempre le operatrici portate e trainate e i rimorchi nei punti previsti dal Costruttore.
- Assicurarsi di non superare mai i carichi massimi ammessi dal Costruttore.

**! E' vietato collegare attrezzature in punti diversi da quelli previsti dal Costruttore.**

**EN CONNECTION TO OTHER OPERATORS**

- Carefully read the machine's use and maintenance manual before connecting the machine to another.

**! Correctly evaluate residual risks related to connected machine-tractor complex and type of operation to be performed, when connecting a machine.**

- Refer to the Manual of the specific machine to be connected when connecting tractor to a machine or trailer.
- When machine exceeds tractor shape, the tractor-machine complex may show residual risks that must be carefully evaluated.
- Respect the maximum admitted jolts and vertical loads provided by Manufacturer to couple tractor-device.
- Always connect the towed and transported machines and trailers in the points provided by Manufacturer.
- Ensure to never exceed maximum loads admitted by Manufacturer.

**! It is forbidden to connect equipment in different points to those provided by Manufacturer.**

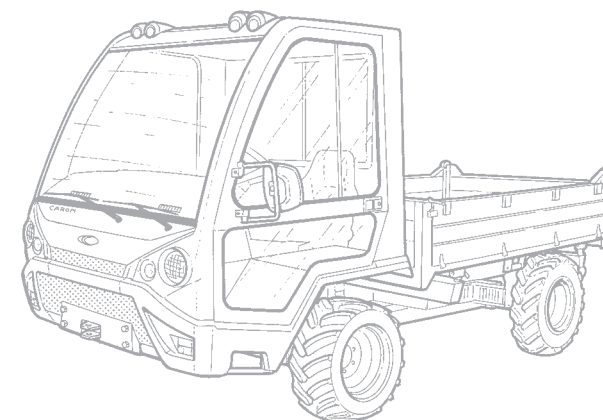

## **FR** RACCORDEMENT À D'AUTRES MACHINES

- Avant de raccorder la machine à une machine opératrice, lire attentivement le manuel d'utilisation et d'entretien de la machine opératrice.

 **En cas de raccordement avec une machine opératrice, il est nécessaire d'effectuer une bonne évaluation des risques résiduels, liés au groupe tracteur-machine opératrice et au type d'opération à effectuer.**

- En cas de raccordement du tracteur à une machine opératrice ou une remorque, il est nécessaire de consulter le manuel de la machine opératrice à raccorder.
- Quand l'encombrement de la machine opératrice dépasse celui du tracteur, le groupe tracteur-machine opératrice peut présenter des risques résiduels qui doivent être évalués attentivement.
- Pour l'accouplement tracteur-équipement, respecter les écarts maximaux admis et les chargements verticaux prévus par le fabricant.
- Toujours brancher les machines opératrices portées ou tractées et les remorques dans les points prévus par le fabricant.
- S'assurer de ne jamais dépasser les charges maximales admises par le fabricant.

 **Il est interdit de raccorder des équipements sur des points différents de ceux prévus par le fabricant.**

## **DE** ANSCHLUSS AN ANDERE ARBEITSMASCHINEN

- Vor dem Anschluss des Fahrzeugs an eine Arbeitsmaschine ist sorgfältig die Betriebs- und Wartungsanleitung der Arbeitsmaschine zu lesen.

 **Bei einem Anschluss einer Arbeitsmaschine muss eine korrekte Bewertung der Restrisiken vorgenommen werden, die in Verbindung mit der Arbeitsmaschine und der durchzuführenden Arbeit stehen.**

- Bei einem Anschluss der Zugmaschine mit einer Arbeitsmaschine oder Anhänger muss im Handbuch der spezifischen anzuschließenden Arbeitsmaschine nachgeschlagen werden.
- Wenn die Arbeitsmaschine die Außenabmessungen übersteigt, kann die Gruppe Zugmaschine-Arbeitsmaschine Restrisiken hervorrufen, die sorgsam bewertet werden müssen.
- Für die Ankupplung der Zugmaschine an das Gerät sind die maximal zulässigen Anschlüsse und die vom Hersteller vorgesehenen vertikalen Lasten zu beachten.
- Tragende und schleppende Arbeitsmaschinen kuppeln sowie die Anhänger an die vom Hersteller vorgesehenen Stellen anschließen.
- Sicherstellen, dass die zum Hersteller zugelassenen Maximallasten nie überschritten werden.

 **Es ist verboten, Geräte an Stellen anzuschließen, die nicht vom Hersteller vorgesehen sind.**

## **ES** CONEXIÓN A OTRAS MÁQUINAS OPERADORAS

- Antes de conectar el vehículo a una máquina operadora, lea atentamente el manual de uso y mantenimiento relativo a esta última.

 **Si el vehículo se conecta con una máquina operadora, es necesario efectuar una correcta valoración de los riesgos residuales, relacionados con el bloque tractor-máquina operadora conectada y con el tipo de operación que debe llevarse a cabo.**

- Si el tractor se conecta a una máquina operadora o a un remolque, es necesario remitirse al Manual de la máquina operadora o remolque específicos.
- Cuando la máquina operadora supera el gálibo del tractor, el bloque tractor-máquina operadora puede presentar riesgos residuales que deben ser objeto de un atenta valoración.
- Para el acoplamiento tractor-máquina, respete los voladizos máximos admitidos y las cargas verticales previstas por el Fabricante.
- Acople siempre las máquinas operadoras transportadas y remolcadas y los remolques en los puntos previstos por el Fabricante.
- Asegúrese de no superar las cargas máximas admitidas por el Fabricante.

 **Está terminantemente prohibido acoplar equipos en puntos diferentes de los previstos por el Fabricante.**

**IT** La macchina è progettata per essere collegata ad altre attrezzature/operatrici nei seguenti punti di collegamento:

- **Gancio di traino (A):** tale gancio serve a collegare la trattoria agli attrezzi trainati. Non superare le masse massime di traino orizzontale e carico verticale previsti dal Costruttore.
- **Sfere di supporto del piano di carico (B).** Verificare che l'attrezzatura da installare sia dotata di opportuni dispositivi di aggancio e di supporto per evitare durante la fase di attacco e di lavoro il ribaltamento o lo spostamento accidentale.
- **Telaio AUSTRIA/SVIZZERA.** Verificare che l'attrezzatura da installare sia dotata di opportuni dispositivi di aggancio e di supporto per evitare durante la fase di attacco e di lavoro il ribaltamento o lo spostamento accidentale.
- **Attacco a tre punti,** se presente (vedi capitolo "ATTACCO A TRE PUNTI").

**EN** The machine is designed for connection to other equipment/machines in the following connection points:

- **Towing hook (A):** this hook is used to connect the tractor to other towing devices. Do not exceed the maximum horizontal tow masses and vertical load provided by Manufacturer.
- **Load platform support balls (B).** Check the equipment to be installed is equipped with specific hooking and support devices to avoid accidental movement or overturning during work and connection phase.
- **AUSTRIA / SWITZERLAND frame.** Check the equipment to be installed is equipped with specific hooking and support devices to avoid accidental movement or overturning during work and connection phase.
- **Three point hitch,** if present (see chapter "THREE POINT HITCH").

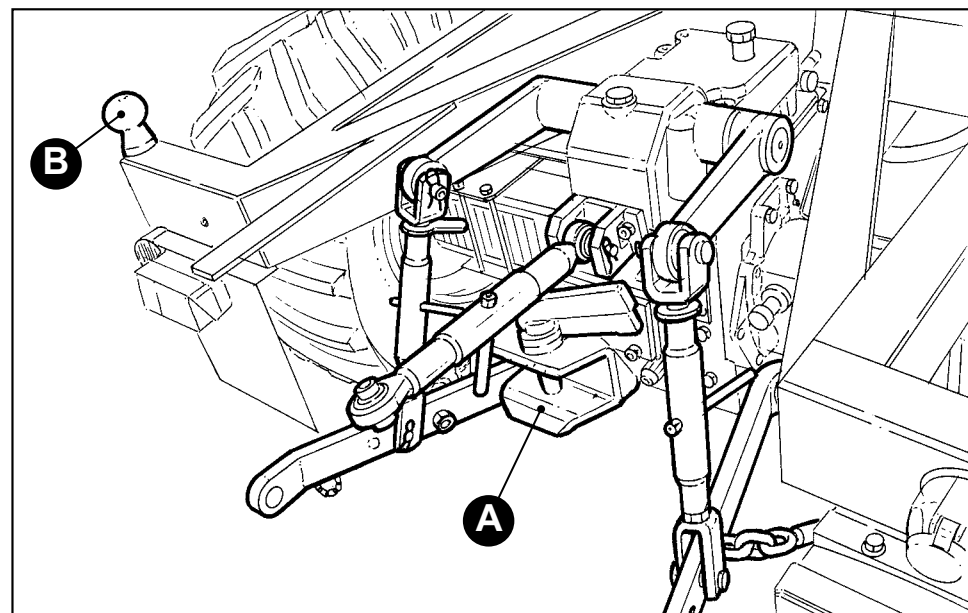

**FR** La machine est conçue pour être raccordée à d'autres équipements/machines opératrices dans les points de raccordement suivants:

- **Crochet de traction (A):** ce crochet sert à brancher le tracteur aux équipements tractés. Ne pas dépasser les masses maximales de traction horizontale et de chargement vertical prévues par le fabricant.
- **Sphères de support du plan de chargement (B).** Vérifier que l'équipement à installer soit équipé des dispositifs d'accrochage et de support adéquats, afin d'éviter pendant la phase de raccordement et de travail le basculement ou le déplacement accidentel.
- **Châssis AUTRICHE/SUISSE.** Vérifier que l'équipement à installer soit équipé des dispositifs d'accrochage et de support adéquats, afin d'éviter pendant la phase de raccordement et de travail le basculement ou le déplacement accidentel.
- **Raccord à trois points,** si présent (voir chapitre "RACCORD À TROIS POINTS").

**DE** Die Maschine wurde für den Anschluss mit anderen Geräten/Arbeitsmaschinen an folgenden Punkten geplant:

- **Schlepphaken (A):** dieser Haken dient zum Anschluss der Zugmaschine an geschleppte Geräte. Nicht die vom Hersteller vorgesehenen Maximalgewichte für horizontalen Zug und vertikale Belastung überschreiten.
- **Haltekugeln der Ladefläche (B).** Überprüfen, dass das anzubauende Gerät mit geeigneten Kopplungs- und Haltevorrichtungen ausgestattet ist, um zu vermeiden, dass es während der Kopplungs- und Arbeitsphase zu einem Umkippen oder zu ungewollten Bewegungen kommen kann.
- **Rahmen ÖSTERREICH / SCHWEIZ.** Überprüfen, dass das anzubauende Gerät mit geeigneten Kopplungs- und Haltevorrichtungen ausgestattet ist, um zu vermeiden, dass es während der Kopplungs- und Arbeitsphase zu einem Umkippen oder zu ungewollten Bewegungen kommen kann.
- **Dreipunktkupplung,** falls vorhanden (siehe Kapitel "DREIPUNKTKUPPLUNG").

**ES** El vehículo ha sido proyectada para conectarse con otros equipos/maquinarias en los siguientes puntos de conexión:

- **Gancho de remolque (A):** este gancho sirve para enganchar el tractor a los equipos remolcados. No supere las masas máximas de arrastre horizontal y de carga vertical previstas por el Fabricante.
- **Esferas de soporte de la plataforma de carga (B).** Compruebe que la máquina a instalar esté dotada de los oportunos dispositivos de enganche y de soporte para evitar, durante las fase de acoplamiento y de trabajo, el vuelco o el desplazamiento accidental.
- **Bastidor AUSTRIA/SUIZA.** Compruebe que la máquina a instalar esté dotado de los oportunos dispositivos de enganche y de soporte para evitar, durante las fase de acoplamiento y de trabajo, el vuelco o el desplazamiento accidental.
- **Enganche de tres puntos,** de estar presente (véase el capítulo "ENGANCHE DE TRES PUNTOS").

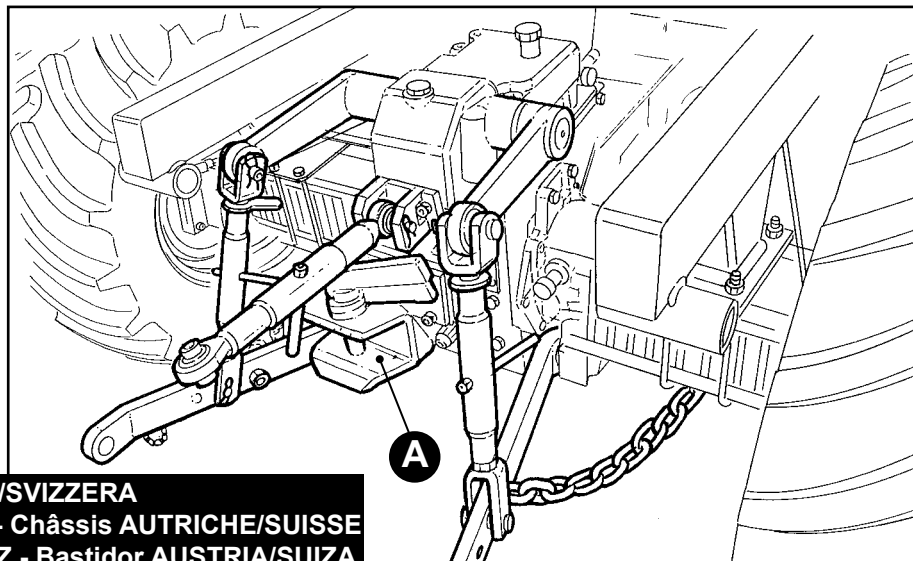

Telaio AUSTRIA/SVIZZERA  
AUSTRIA / SWITZERLAND frame - Châssis AUTRICHE/SUISSE  
Rahmen ÖSTERREICH / SCHWEIZ - Bastidor AUSTRIA/SUIZA

**IT ATTACCO A TRE PUNTI**

L'attacco a tre punti serve a collegare la trattrice agli attrezzi/operatorici comandati dal sollevatore idraulico, è composto da: puntone superiore regolabile (A), bracci di sollevamento inferiori (B) e superiori (C), tiranti regolabili (D) catene di stabilizzazione (E).

**Prima di collegare un attrezzo verificare:**

- 1) Che la massa dell'attrezzo sia inferiore al carico massimo sollevabile dal sollevatore.
- 2) Che il baricentro dell'attrezzo non possa creare instabilità al complesso trattore-attrezzo.

Considerare che la tenuta del distributore idraulico non è ermetica e pertanto il trasferimento su strade con attrezzi agganciati, può provocare un leggero abbassamento del sollevatore.

Quando è presente l'attacco a tre punti, il suo azionamento è alternativo a quello del ribaltabile in quanto utilizzano lo stesso distributore idraulico.

Non sostare mai nella zona di pericolo compresa tra attacco a tre punti e attrezzatura collegata.

Quando si parcheggia la macchina l'attrezzatura collegata deve essere abbassata a livello del suolo.

**Capacità di sollevamento massima: vedi dati tecnici.**

**EN THREE POINT HITCH**

The three point hitch is used to connect the tractor to the machines/devices controlled by hydraulic lift, it is composed by: adjustable upper strut (A), lower (B) and upper (C) lifting arms, adjustable tie-rods (D) stabilising chains (E).

**Before connecting a device check:**

- 1) That device weighs less than the maximum load liftable by the lift.
- 2) That the device's barycentre does not create instability to the tractor-device complex.

Hydraulic distributor seal is not hermetic, therefore, transfer on roads with hooked devices can cause the lift to slightly lower.

When three point hitch is present, its activation is alternative to that of the tipper, as they use the same hydraulic distributor.

Never stand inside the danger area between three point hitch and connected equipment.

The connected equipment must be lowered to ground level when parking the machine.

**Maximum lifting capacity: see technical data.**

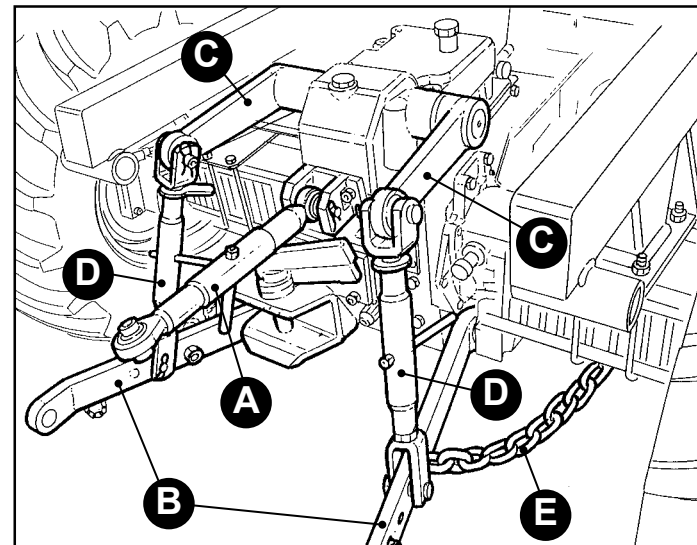

Telaio AUSTRIA/SVIZZERA  
AUSTRIA / SWITZERLAND frame - Châssis AUTRICHE/SUISSE  
Rahmen ÖSTERREICH / SCHWEIZ - Bastidor AUSTRIA/SUIZA

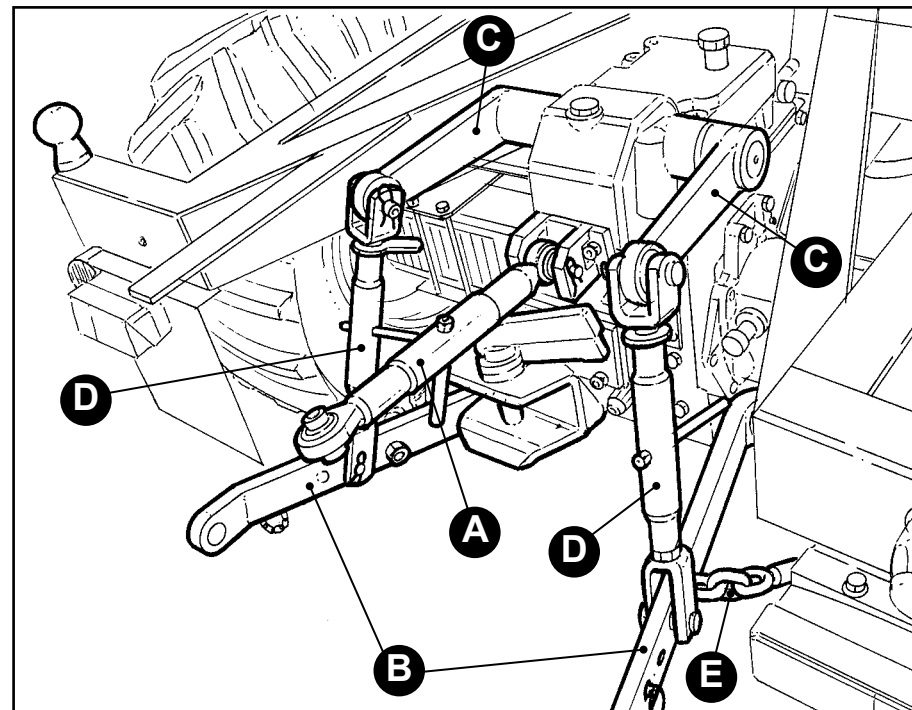

## **FR** RACCORD À TROIS POINTS

Le raccord à trois points sert à raccorder le tracteur aux équipements/machines opératrices commandés par l'élévateur hydraulique, il est composé de: bras supérieur réglable **(A)**, bras de lavage inférieurs **(B)** et supérieurs **(C)**, tirants réglables **(D)** chaînes de stabilisation **(E)**.

### **Avant de raccorder un équipement, vérifier:**

- 1) Que la masse de l'équipement soit inférieure à la charge maximale que l'élévateur peut soulever.
- 2) Que le centre de gravité de l'équipement ne puisse pas créer d'instabilités au groupe tracteur-équipement.

Se rappeler que l'étanchéité du distributeur hydraulique n'est pas hermétique et que donc le déplacement sur routes avec des équipements accrochés peut provoquer un léger abaissement de l'élévateur.

Quand le raccord à trois points est présent, son actionnement est une alternative à celui de la benne basculante car ils utilisent le même distributeur hydraulique.

Ne jamais stationner dans la zone de danger comprise entre raccord à trois points et équipement raccordé.

Quand on gare la machine, l'équipement raccordé doit être baissé au niveau du sol.

**Capacité de lavage maximale: voir données techniques.**

## **DE** DREIPUNKTKUPPLUNG

Die Dreipunktkupplung dient zum Anschluss der Zugmaschine an die Geräte/Arbeitsmaschinen, die über den Dreipunkt-Kraftheber gesteuert wird; sie besteht aus: einstellbarer Hubarm **(A)**, den Unterlenkern **(B)** und Oberlenkern **(C)**, einstellbare Zugstangen **(D)** und Stabilisierungsketten **(E)**.

### **Vor dem Anschluss eines Geräts überprüfen:**

- 1) Dass das Gewicht des Geräts unter dem Maximalgewicht liegt, dass von der Hebevorrichtung gehoben werden kann.
- 2) Dass der Schwerpunkt des Geräts keine Instabilitäten bei der Gruppe Zugmaschine-Gerät verursachen kann.

Es ist zu berücksichtigen, dass die Dichtung des Hydraulikverteilers nicht hermetisch ist und es daher bei der Straßenüberfahrt mit angehängtem Gerät zu einem leichten Absenken der Hebevorrichtung kommen kann.

Wenn ein Dreipunktanschluss vorhanden ist, ist seine Betätigung alternativ zu der Kippvorrichtung, da beide den gleichen Hydraulikverteiler benutzen.

Sich niemals im Gefahrenbereich zwischen Dreipunktkupplung und angehängtem Gerät aufhalten.

Wenn die Maschine geparkt wird, muss das angehängte Gerät auf den Boden abgelassen werden.

**Maximale Hubleistung: siehe technische Daten.**

## **ES** ENGANCHE DE TRES PUNTOS

El enganche de tres puntos sirve para acoplar el tractor a las maquinarias/máquinas operadoras controladas por el elevador hidráulico; está compuesto por: barra superior regulable **(A)**, brazos de elevación inferiores **(B)** y superiores **(C)**, tirantes regulables **(D)** cadenas de estabilización **(E)**.

### **Antes de enganchar una máquina, compruebe:**

- 1) Que la masa de la máquina sea inferior a la carga máxima que puede levantar el elevador.
- 2) Que el baricentro de la máquina no pueda crear inestabilidad al bloque tractor-máquina.

Cabe considerar que el cierre del distribuidor hidráulico no es hermético y, por tanto, el desplazamiento por carretera con equipos enganchados puede provocar un ligero descenso del elevador.

Quando hay un enganche de tres puntos, su accionamiento es alternativo al de la caja basculante, ya que utilizan el mismo distribuidor hidráulico.

Nunca se detenga en la zona de peligro comprendida entre el enganche de tres puntos y la máquina acoplada.

Quando aparque el vehículo, la máquina acoplada debe bajarse hasta el nivel del suelo.

**Capacidad de elevación máxima: véanse los datos técnicos.**

**IT** Prima di utilizzare l'attacco a tre punti, è obbligatorio rimuovere il cassone (vedi capitolo "UTILIZZO DEL RIBALTABILE E DEL PIANO DI CARICO"), oppure rimuovere l'apposito inserto (A) nel cassone procedendo come segue:

- Sollevare il cassone ed inserire l'asta, come descritto nel capitolo "INSERIMENTO ASTA DI SICUREZZA".
- Svitare le due viti di fissaggio (B) anteriori.
- Togliere l'asta di sicurezza (C) ed abbassare completamente il cassone.
- Svitare le due viti di fissaggio posteriori (D).
- Togliere la sponda posteriore (E).
- Estrarre l'inserto (A).

**EN** Before using the three point hitch, it is compulsory to remove the caisson (see chapter "USE OF TIPPER AND OF LOAD PLATFORM"), or remove the specific insert (A) in caisson, as follows:

- Lift caisson and insert rod as described in chapter "SAFETY ROD INSERTION".
- Loosen the two front fixing screws (B).
- Remove safety rod (C) and completely lower the caisson.
- Loosen the two rear fixing screws (D).
- Remove the rear side board (E).
- Extract insert (A).

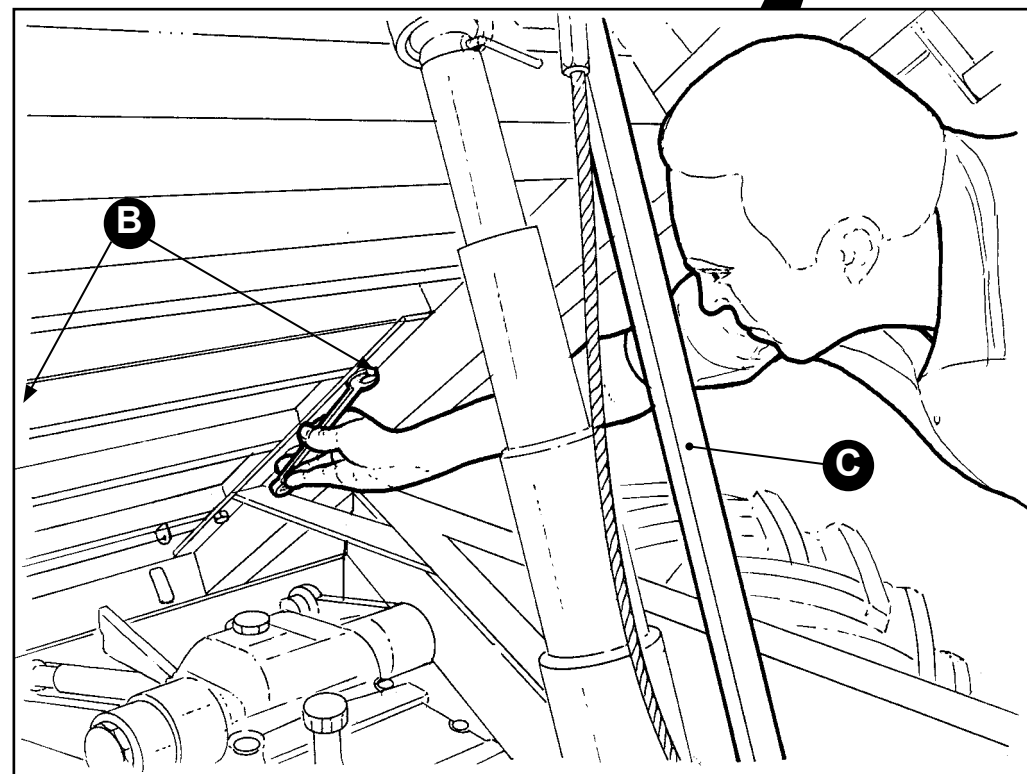
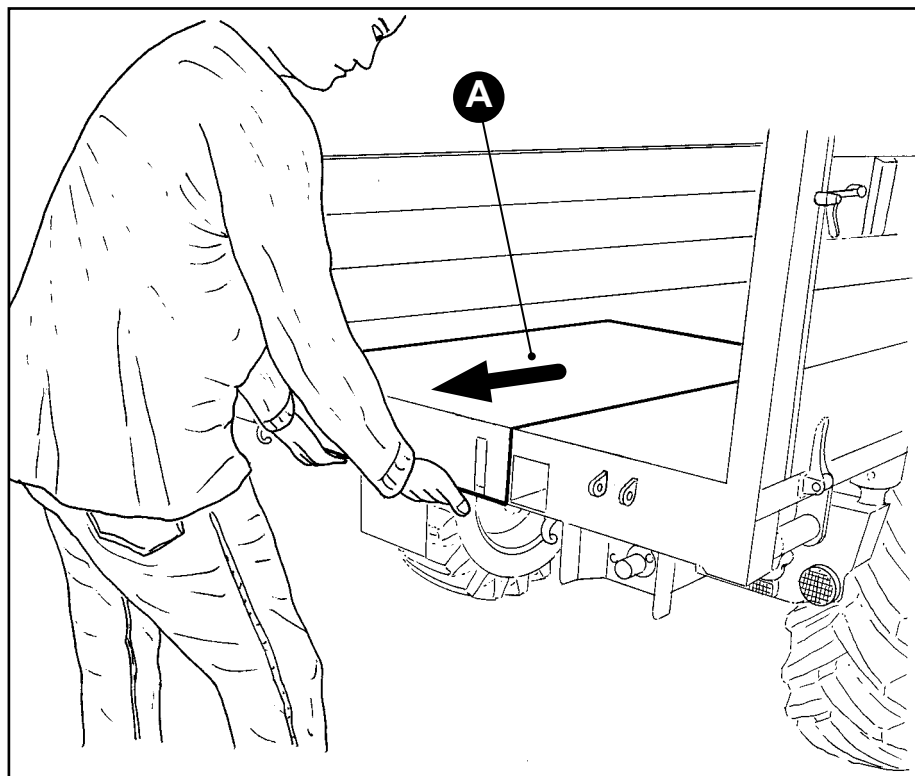
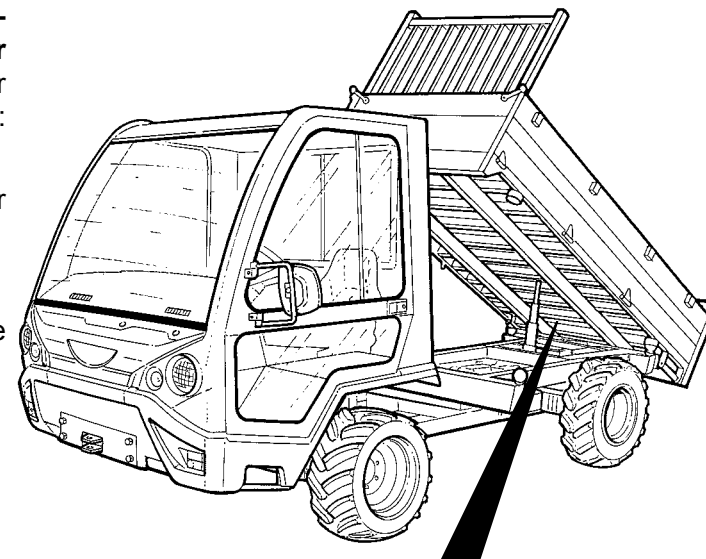



**FR** Avant d'utiliser le raccord à trois points, il est obligatoire d'enlever la benne (voir chapitre "UTILISATION DE LA BENNE BASCULANTE ET DU PLAN DE CHARGEMENT"), ou enlever l'élément inséré (A) dans la benne en effectuant les opérations suivantes:

- Soulever la benne et insérer la barre, selon la description du chapitre "INSERTION DE LA BARRA DE SÉCURITÉ".
- Dévisser les deux vis de fixation (B) avant.
- Enlever la barre de sécurité (C) et baisser complètement la benne.
- Dévisser les deux vis de fixation arrière (D).
- Enlever le rebord arrière (E).
- Enlever l'élément inséré (A).

**DE** Vor dem Gebrauch der Dreivegekuppelung muss die Kippbrücke entfernt werden (siehe Kapitel "GEBRAUCH DER KIPPBRÜCKE UND DER LADEFLÄCHE"), oder der dazu vorgesehene Einschub (A) der Ladefläche muss folgendermaßen entfernt werden:

- Die Kippbrücke anheben und mit dem Balken sichern, wie im Kapitel "EINSETZEN DES SICHERHEITSBALKENS".
- Die beiden vorderen Befestigungsschrauben (B) abdrehen.
- Den Sicherheitsbalken (C) entfernen und die Kippbrücke vollkommen ablassen.
- Die beiden hinteren Befestigungsschrauben (D) abdrehen.
- Die hintere Seitenwand (E) abnehmen.
- Den Einschub herausziehen (A).

**ES** Antes de utilizar el enganche de tres puntos, es obligatorio quitar la caja (véase el capítulo "USO DE LA CAJA BASCULANTE Y DE LA PLATAFORMA DE CARGA"), o bien la pieza intercalada (A) en la caja, siguiendo estos pasos:

- Levante la caja y introduzca la barra, tal como se describe en el capítulo "INTRODUCCIÓN DE LA BARRA DE SEGURIDAD".
- Desatornille los dos tornillos de fijación (B) anteriores.
- Quite la barra de seguridad (C) y baje completamente la caja.
- Desatornille los dos tornillos de fijación posteriores (D).
- Quite el lateral posterior (E).
- Extraiga la pieza intercalada (A).

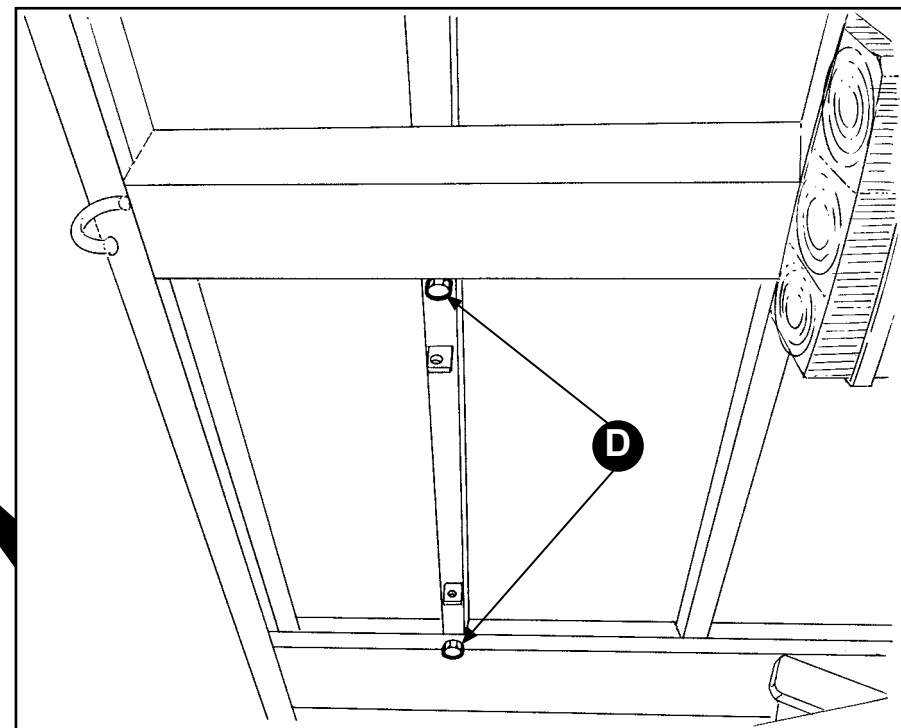
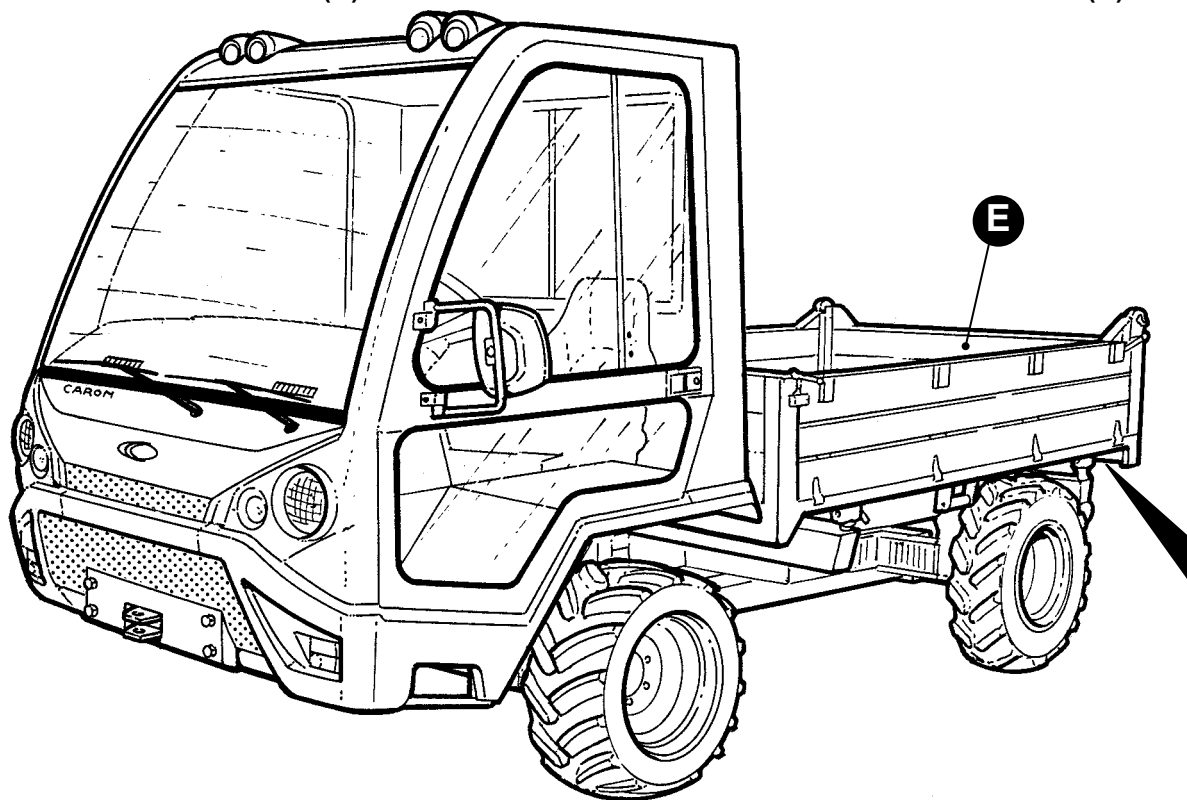

**IT** Per l'azionamento del sollevatore idraulico mediante la leva di comando del sollevamento del cassone, procedere come segue:

- **Nella versione con innesto rapido:** sganciare il giunto oleodinamico (F) dal martinetto di sollevamento del cassone ed innestarlo nella presa del sollevatore, come indicato in Fig. 1.
- **Nella versione con deviatore di flusso:** portare la leva (G) nella pos. 1.

### Modalità di attacco dell'attrezzo

Per il collegamento dell'attrezzo al trattore seguire la seguente procedura:

- 1) Verificare che non vi siano altri operatori in prossimità della zona di collegamento.
- 2) Verificare che l'attrezzo da collegare sia in posizione stabile e sicura.
- 3) Regolare le catene di stabilizzazione in modo da conferire il massimo gioco laterale ai bracci di sollevamento inferiori.
- 4) regolare l'altezza dell'attacco a tre punti in funzione degli attacchi della macchina da collegare.
- 5) Arretrare con la trattrice
- 6) Collegare gli attacchi dell'attrezzo alle rotule dei bracci inferiori e inserire le spine di sicurezza.
- 7) Collegare il puntone superiore e inserire la spina di sicurezza.
- 8) Regolare la lunghezza del puntone, i tiranti regolabili e le catene di stabilizzazione per conferire all'attrezzo l'assetto corretto per l'operazione da compiere, è molto importante fare riferimento al manuale di istruzioni dell'attrezzo da collegare.
- 9) Collegare gli innesti dei tubi oleodinamici se presenti, prestando attenzione alla coerenza dei comandi.

**EN** Proceed as follows to activate hydraulic lift by means of caisson lifting control lever:

- **In version with quick coupling:** release the oil-hydraulic joint (F) from caisson's lifting jack and couple it in the lift socket, as shown in Fig. 1.
- **In version with flow diverter:** bring lever (G) in pos. 1.

### Device connecting mode

Follow the procedure below to connect device to tractor:

- 1) Ensure no other operators are near the connection area.
- 2) Ensure the device to be connected is in stable and safe position.
- 3) Regulate stabilising chains in order to give maximum side clearance to lower lifting arms.
- 4) Regulate height of three point hitch according to connections of machine to be connected.
- 5) Reverse tractor.
- 6) Connect the device to the lower arms' ball joints and insert the safety pins.
- 7) Connect upper strut and insert safety pin.
- 8) Regulate strut length, the adjustable tie-rods and the stabilising chains to give correct asset to device for the operation to be performed. It is extremely important to refer to the instructions manual of the device to be connected.
- 9) Connect oil-hydraulic tubes couplings if present, paying attention to controls consistency.

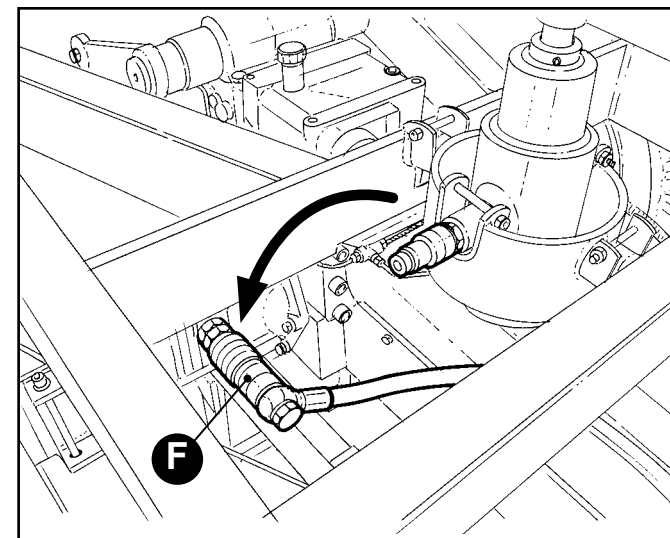
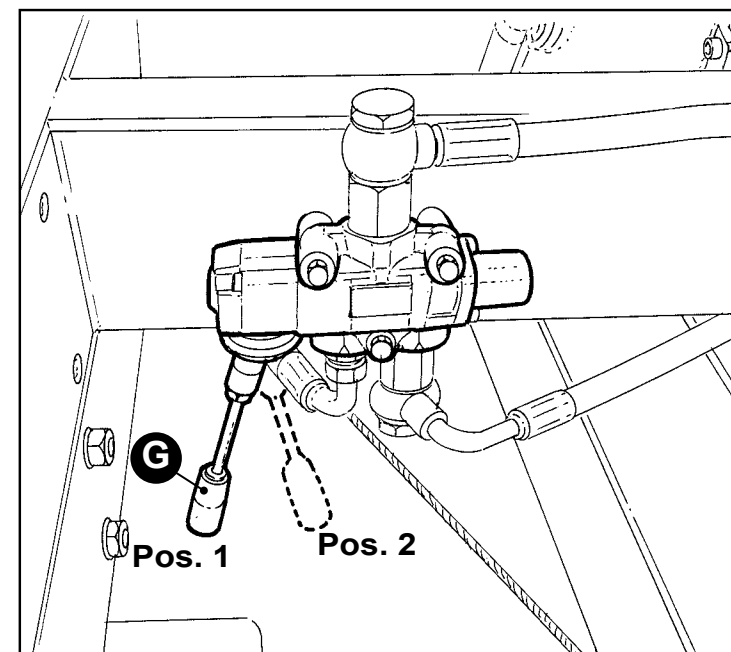

Fig./Abb. 1



**FR** Pour l'actionnement de l'élévateur hydraulique à l'aide du levier de commande de levage de la benne, procéder comme suit:

- **Dans la version avec raccord rapide:** décrocher le joint oléodynamique (**F**) du vérin de levage de la benne et l'enclencher dans la prise de l'élévateur, comme indiqué sur la **Fig. 1**.
- **Dans la version avec déviateur de flux:** mettre le levier (**G**) dans la **pos. 1**.

### Modalité de raccord de l'équipement

Pour le raccordement de l'équipement au tracteur, suivre la procédure suivante:

- 1) Vérifier qu'il n'y ait pas d'autres opérateurs près de la zone de raccordement.
- 2) Vérifier que l'équipement à raccorder soit en position stable et sécurisée.
- 3) Régler les chaînes de stabilisation de façon à donner le plus de jeu latéral possible aux bras de levage inférieurs.
- 4) Régler la hauteur du raccord à trois points en fonction des raccords de la machine à raccorder.
- 5) Faire marche arrière avec le tracteur.
- 6) Raccorder les raccords de l'équipement aux rotules des bras inférieurs et insérer les broches de sécurité.
- 7) Raccorder le bras supérieur et insérer la broche de sécurité.
- 8) Régler la longueur du bras, les tirants réglables et les chaînes de stabilisation pour donner à l'équipement la bonne disposition pour l'opération à effectuer; il est très important de consulter le manuel d'instructions de l'équipement à raccorder.
- 9) Raccorder les raccords des tuyaux oléodynamiques si présents, en faisant attention à la cohérence des commandes.

**DE** Für die Betätigung des hydraulischen Hebbers über den Steuerhebel zum Heben der Kippbrücke, ist folgendermaßen vorzugehen:

- **In der Version mit Schnellkupplung:** das Hydraulikgelenk (**F**) von der Hebeeinrichtung der Kippbrücke aushaken und es in die Halterung des Hebbers stecken, wie in **Abb. 1** gezeigt.
- **In der Version mit Flussumleiter:** den Hebel (**G**) in die **Pos. 1**.

### Modus der Gerätean Kopplung

Für den Anschluss des Geräts an die Zugmaschine folgendermaßen vorgehen:

- 1) Überprüfen, dass keine anderen Arbeiter sich in der Nähe des Anschlussbereichs befinden.
- 2) Überprüfen, dass das anzuschließende Gerät sich in stabiler und sicherer Position befindet.
- 3) Die Stabilisierungsketten einstellen, damit den Unterlenkern das maximale Seitenspiel ermöglicht wird.
- 4) Die Höhe der Dreipunktkupplung in Abhängigkeit der Anschlüsse der anzuhängenden Maschine einstellen.
- 5) Mit der Zugmaschine zurückfahren.
- 6) Die Anschlüsse des Geräts mit den Fanghaken der Unterlenker verbinden und die Sicherheitsstifte einsetzen.
- 7) Den oberen Hubarm verbinden und den Sicherheitsstift einsetzen.
- 8) Die Länge des Hubarms einstellen, die Zugstangen und die Stabilisierungsketten einstellen, um das Gerät in einen korrekten Arbeitszustand für die auszuführende Arbeit zu setzen, dabei ist es sehr wichtig, sich an das Betriebshandbuch des anzuschließenden Geräts zu halten.
- 9) Die Anschlüsse der Hydraulikleitungen verbinden, sofern vorhanden, dabei Acht auf die schlüssige Abfolge der Steuerungen geben.

**ES** Para accionar el elevador hidráulico mediante la palanca de mando de elevación de la caja, siga estos pasos:

- **En la versión con acoplamiento rápido:** desenganche la junta oleodinámica (**F**) del gato de elevación de la caja y acóplelo en el enganche del elevador, tal como se indica en la **Fig. 1**.
- **En la versión con desviador de flujo:** sitúe la palanca (**G**) en la **pos. 1**.

### Modalidades de enganche de la máquina

Para enganchar la máquina al tractor, siga estos pasos:

- 1) Verifique que no haya otros operarios cerca de la zona donde va a realizarse en acoplamiento.
- 2) Verifique que la máquina que va a engancharse esté en una posición estable y segura.
- 3) Regule las cadenas de estabilización hasta que los brazos de elevación inferiores tengan el máximo juego lateral.
- 4) Regule la altura del enganche de tres puntos en función de los enganches de la máquina operadora que va a acoplar.
- 5) Haga marcha atrás con el tractor.
- 6) Acople los enganches de la máquina en las rótulas de los brazos inferiores e introduzca los vástagos de seguridad.
- 7) Enganche la barra superior e introduzca el vástago de seguridad.
- 8) Regule la longitud de la barra, los tirantes regulables y las cadenas de estabilización a fin de equilibrar correctamente la máquina para la operación que deba realizar; es muy importante consultar el manual de instrucciones de la máquina a acoplar.
- 9) Conecte los empalmes de los tubos oleodinámicos, de estar presentes, prestando atención a la coherencia de los mandos.

**IT** Modalità di sgancio dell'attrezzo

Per scollegare l'attrezzo seguire la seguente procedura:

- 1) Parcheggiare l'attrezzo in un'area appositamente individuata priva di ostacoli e tale da non essere accessibile a personale non autorizzato.
- 2) Verificare che il suolo sia in grado di sostenere il peso dell'attrezzo senza cedimenti, in caso negativo predisporre delle piastre di sostegno in corrispondenza delle zone di appoggio
- 3) Verificare che nessuno si trovi in prossimità dell'attrezzo.
- 4) Fare scendere l'attrezzo completamente dopo aver installato e regolato l'altezza degli eventuali piedi di stabilizzazione.
- 5) Regolare le catene di stabilizzazione per ottenere il massimo gioco laterale dei bracci inferiori d'attacco.
- 6) Allentare il puntone, togliere la spina di sicurezza e sganciare il puntone.
- 7) Togliere le spine di sicurezza e sganciare la macchina dalle rotule dei bracci inferiori.
- 8) Sganciare gli innesti dei tubi oleodinamici se presenti.

**!** *Nell'utilizzo dell'attacco a tre punti attenersi alle seguenti avvertenze:*

- *Fermare sempre il motore prima di effettuare qualsiasi regolazione dell'attacco a tre punti o dell'attrezzo.*
- *Abbassare sempre completamente gli attrezzi collegati all'attacco a tre punti quando si parcheggia il trattore.*

**EN** Device release mode

Follow the procedure below to disconnect the device:

- 1) Park the device in a specifically identified area without obstacles. The area must not be accessible to unauthorised personnel.
- 2) Check the ground is able to support the device weight without giving way. If not, arrange support plates in correspondence of support areas.
- 3) Ensure no one is near the device.
- 4) Completely lower the device after having installed and regulated height of any stabilising feet.
- 5) Regulate stabilising chains in order to obtain maximum side clearance of lower coupling arms.
- 6) Loosen strut, remove safety pin and release strut.
- 7) Remove safety pins and release machine from the lower arms' ball joints.
- 8) Release oil-hydraulic tubes couplings, if present.

**!** *Comply with the following warnings in using the three point hitch:*

- *Always stop engine before adjusting the three point hitch or device.*
- *Always fully lower the devices connected to the three point hitch when parking the tractor.*

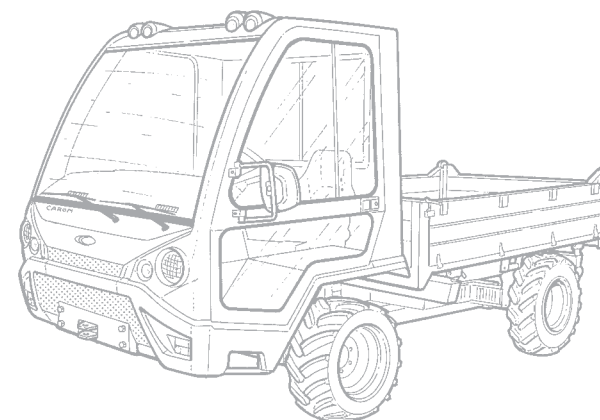

## **FR** Modalité de décrochage de l'équipement

Pour décrocher l'équipement, suivre la procédure suivante:

- 1) Garer l'équipement dans une zone prévue exprès, privée d'obstacles et qui ne permet pas l'accès au personnel non autorisé.
- 2) Vérifier que le sol soit en mesure de soutenir le poids de l'équipement sans céder, si ce n'est pas le cas, prédisposer des plaques de soutien au niveau des zones d'appui.
- 3) Vérifier que personne ne se trouve près de l'équipement.
- 4) Faire descendre l'équipement complètement après avoir installé et réglé la hauteur des éventuels pieds de stabilisation.
- 5) Régler les chaînes de stabilisation pour obtenir le plus grand jeu latéral possible des bras inférieurs de raccordement.
- 6) Desserrer le bras, enlever la broche de sécurité et décrocher le bras.
- 7) Enlever les broches de sécurité et décrocher la machine des rotules des bras inférieurs.
- 8) Décrocher les raccords des tuyaux oléodynamiques si présents.

 **En utilisant le raccord à trois points, respecter les mises en garde suivantes:**

- **Toujours arrêter le moteur avant d'effectuer tout réglage du raccord à trois points ou de l'équipement.**
- **Toujours baisser complètement les équipements raccordés au raccord à trois points quand on gare l'équipement.**

## **DE** Modus des Geräteabkopplung

Um das Gerät abzukoppeln, folgendermaßen vorgehen:

- 1) Das Gerät an einem ausgewählten Ort ohne Hindernisse und ohne Zugang durch nicht befugtes Personal.
- 2) Überprüfen, dass der Boden das Gewicht des Geräts ohne nachzugeben tragen kann, anderenfalls sind Stützplatten am Aufstellplatz anzubringen.
- 3) Überprüfen, dass sich niemand in der Nähe des Geräts aufhält.
- 4) Das Gerät vollständig absetzen, nachdem es angebaut wurde und die Höhe der eventuellen StabilisierungsfüÙe einstellen.
- 5) Einstellen der Stabilisierungsketten, um das maximale Seitenspiel der Anschlussunterlenker zu erhalten.
- 6) Den Hubarm lockern, den Sicherheitsstift abziehen und den Hubarm aushaken.
- 7) Die Sicherheitsstifte entfernen und die Maschine aus den Fanghaken der Unterlenker aushaken.
- 8) Die Anschlüsse der Hydraulikleitungen abziehen, sofern vorhanden.

 **Bei der Benutzung der Dreipunktkupplung ist sich an folgende Warnungen zu halten:**

- **Immer den Motor anhalten, bevor irgendeine Einstellung an der Dreipunktkupplung oder des Geräts vorgenommen wird.**
- **Die an der Dreipunktkupplung angeschlossenen Geräte immer vollständig absenken, denn die Zugmaschine geparkt wird.**

## **ES** Modalidades de enganche de la máquina

Para acoplar la máquina, siga estos pasos:

- 1) Aparque la máquina en un área determinada específicamente, en la que no haya y aislada para impedir el acceso de personal no autorizado.
- 2) Verifique que el suelo pueda soportar el peso de la máquina sin ceder; de no ser así, predisponga unas placas de soporte en las zonas de apoyo.
- 3) Verifique que no haya personas cerca de la máquina.
- 4) Baje la máquina completamente tras haber instalado y regulado la altura de los pies de estabilización.
- 5) Regule las cadenas de estabilización hasta que los brazos inferiores de enganche tengan el máximo juego lateral.
- 6) Afloje la barra, quite el vástago de seguridad y enganche la barra.
- 7) Quite los vástagos de seguridad y enganche la máquina por las rótulas de los brazos inferiores.
- 8) Enganche los empalmes de los tubos oleodinámicos, de estar presentes.

 **Cuando utilice el enganche de tres puntos, atégase a las siguientes advertencias:**

- **Pare siempre el motor antes de efectuar cualquier tipo de regulación del enganche de tres puntos o de la máquina.**
- **Baje completamente las maquinarias acopladas al enganche de tres puntos, si aparca el tractor.**

**IT**

**!** • *Non avvicinarsi mai con parti del corpo all'attrezzo mentre è azionato dall'attacco a tre punti in quanto è presente un rischio di cesoiamento con parti meccaniche o schiacciamento degli arti inferiori in seguito alla discesa dell'attrezzo.*

• *Non lavorare mai al di sotto di un attrezzo mantenuto sollevato solamente dal sollevatore idraulico.*

Prima di reinstallare il cassone o l'insero del cassone, è necessario ripristinare il collegamento idraulico del ribaltabile con il distributore (**Fig. 1**). Nell'allestimento con deviatore di flusso, portare la leva (**G**) nella **pos. 1**.

**!** *Per il rimontaggio del cassone o dell'insero, seguire la sequenza nell'ordine inverso.*

**EN**

**!** • *Never near the device with body parts while three point hitch is activated as there is a risk of shearing with mechanical parts or crushing of lower limbs following device descent.*

• *Never work underneath a device lifted only by the hydraulic lift.*

Restore hydraulic connection of tipper before re-installing the caisson or its insert, with distributor (**Fig. 1**). Bring lever (**G**) to **pos. 1** in set-up with flow diverter.

**!** *Follow sequence in reverse order to re-assemble the caisson or insert.*

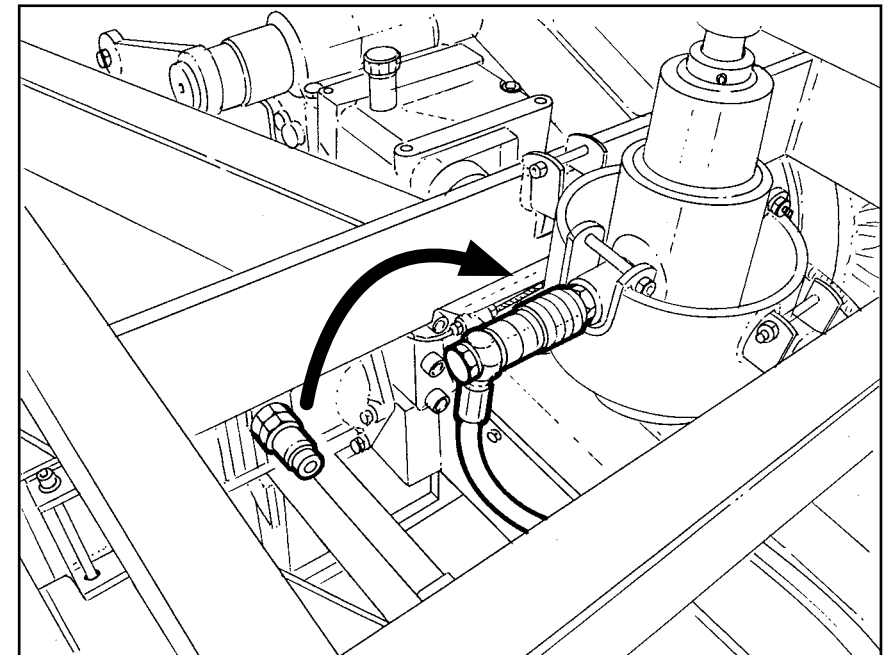

**Fig./Abb. 1**

**FR**

 • **Ne jamais approcher des parties du corps de l'équipement pendant qu'il est actionné par le raccord à trois points, car il existe un risque de cisaillement par les parties mécaniques ou d'écrasement des membres inférieurs suite à la descente de l'équipement.**

• **Ne jamais travailler sous un équipement qui est soulevé uniquement par l'élévateur hydraulique.**

Avant de réinstaller la benne ou l'élément inséré, il est nécessaire de restaurer le raccordement hydraulique de la benne basculante avec le distributeur (**Fig. 1**). Dans la disposition avec déviateur de flux, mettre le levier (**G**) en **pos. 1**.

 **Pour remonter la benne ou l'élément inséré, suivre la séquence dans l'ordre inverse.**

**DE**

 • **Sich nie mit Teilen des Körpers dem Gerät nähern, wenn es durch die Dreipunktkupplung bewegt wird, da ein großes Risiko einer Scheerquetschung durch mechanische Teile oder Quetschung der unteren Gliedmaßen beim Absenken des Geräts.**

• **Sich niemals unter deinem Gerät aufhalten, das nur durch den hydraulischen Heber gehalten wird.**

Bevor die Kippbrücke oder der Einschub der Kippbrücke wiederangebaut wird, muss die Hydraulikverbindung des Kippers mit dem Verteiler angeschlossen werden (**Abb. 1**). Bei Ausstattung mit Flussumleiter, den Hebel (**G**) in **Pos. 1**.

 **Für den Wiederabbau der Kippbrücke oder des Einschubs, die Arbeiten in umgekehrter Reihenfolge durchführen.**

**ES**

 • **Nunca acerque partes del cuerpo a la máquina mientras esté siendo accionada por el enganche de tres puntos, ya que existe un riesgo de cizallamiento con partes mecánicas o de aplastamiento de los miembros inferiores como consecuencia de la bajada de la máquina.**

• **Nunca trabaje debajo de una máquina que sólo esté levantada por el elevador hidráulico.**

Antes de volver a instalar la caja o el enganche de la caja, es necesario restablecer la conexión hidráulica del distribuidor (**Fig. 1**). En la instalación con desviador de flujo, sitúe la palanca (**G**) en la **pos. 1**.

 **Para volver a montar la caja o el enganche de la caja, siga la secuencia anterior en orden inverso.**

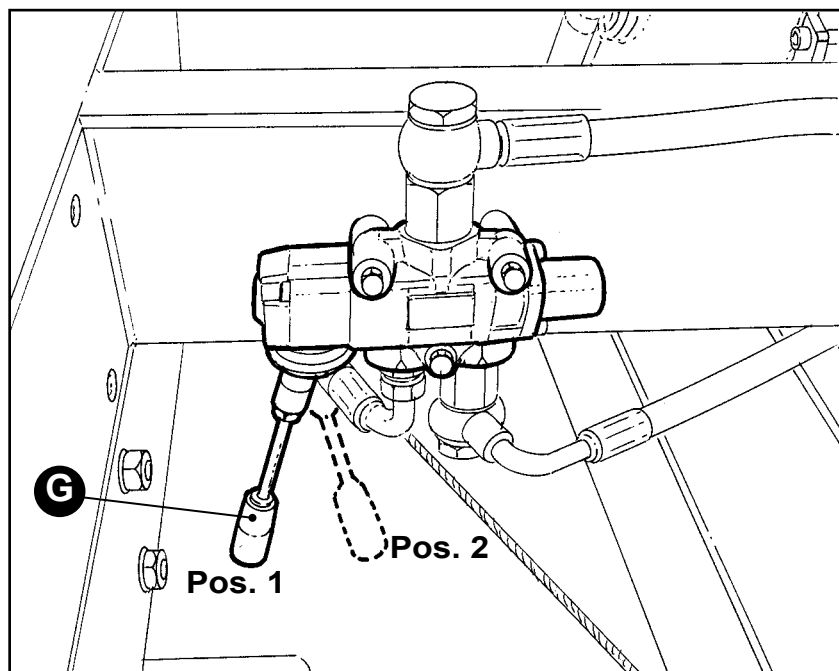

**IT UTILIZZO DELLA PRESA DI POTENZA**

- La presa di potenza (A) (pdp) consente la trasmissione della potenza a un'attrezzatura collegata. Nel suo uso adottare i seguenti comportamenti:

**!** *Prima di collegare la pdp, leggere sempre il manuale d'istruzioni della attrezzatura da collegare e selezionare la velocità di rotazione della pdp necessaria al suo azionamento.*

**!** *Collegare e scollegare la presa di potenza posteriore dell'attrezzo in uso sempre con il motore spento.*

- Nel collegamento pdp attrezzo utilizzare sempre giunti cardanici di dimensione adeguate e con le protezioni integre, l'inclinazione del giunto non deve mai superare i valori di inclinazione previsti dal costruttore del cardano e indicati nel relativo manuale.
- Non sostare mai nella zona di pericolo compresa tra pdp e attrezzatura collegata.
- Indossare indumenti di lavoro adeguati (non svolazzanti) durante l'impiego della presa di potenza od in prossimità di attrezzi in rotazione.
- Collegare il giunto cardanico con l'albero scanalato dell'attrezzatura e successivamente collegare il giunto cardanico con la pdp della macchina.
- Azionare sempre la pdp in maniera graduale rilasciando la frizione gradatamente.
- Durante l'utilizzo da fermo della presa di potenza posteriore, la macchina deve essere nel piano e con il freno di stazionamento inserito.
- Non effettuare interventi riparativi, manutentivi o pulizie della presa di potenza con il motore avviato.
- Assicurarsi di disinserire la presa potenza se non viene utilizzata.
- Non rimuovere la protezione di sicurezza (B) dell'albero della presa di potenza.
- Montare l'apposito riparo (C) sulla presa di potenza appena scollegata dal giunto cardanico.

**EN USE OF PTO**

- PTO (A) allows power transmission to a connected equipment. Adopt the following behaviours when using it:

**!** *Always read the instructions manual of the equipment to be connected and select PTO rotation speed necessary for its activation, before connecting PTO.*

**!** *Connect and disconnect rear PTO of device in use always with engine off.*

- In connecting device PTO, always use adequately sized cardan joints and with protections intact. Joint inclination must never exceed inclination values provided by the cardan's manufacturer and shown in relative manual.
- Never stand inside the danger area between PTO and connected equipment.
- Wear appropriate work clothes (not loose) during PTO use or near rotating devices.
- Connect cardan joint with grooved shaft of equipment and subsequently connect cardan joint with machine's PTO.
- Always activate PTO gradually releasing the clutch.
- The machine must be level and with parking brake engaged during use of rear PTO from still.
- Do not repair, service or clean PTO with engine started.
- Ensure disconnecting PTO if not used.
- Do not remove safety protection (B) of PTO shaft.
- Assemble specific guard (C) on PTO as soon as disconnected from cardan joint.

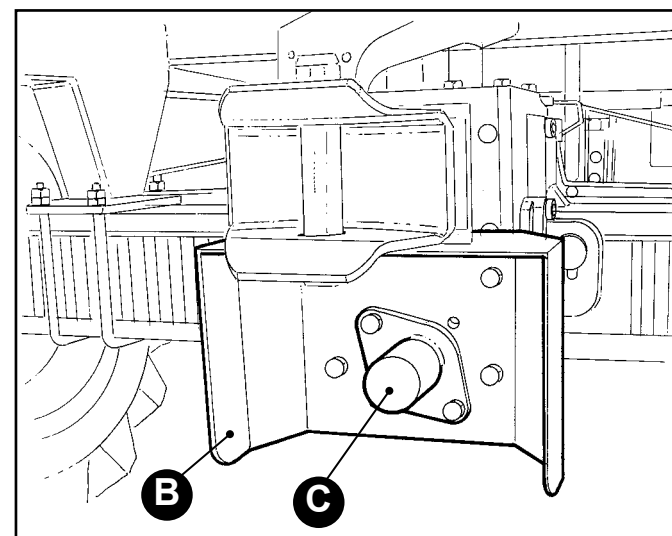
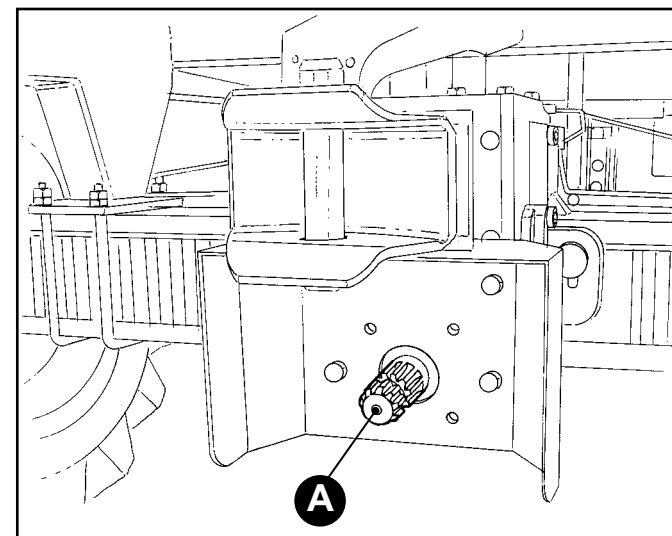



## **FR** UTILISATION DE LA PRISE DE FORCE

- La prise de force **(A)** (pdf) permet la transmission de la force à un équipement raccordé. Pendant son utilisation, adopter les comportements suivants:

 **Avant de raccorder la PDF, toujours lire le manuel d'instructions de l'équipement à raccorder et sélectionner la vitesse de rotation de la PDF nécessaire à son actionnement.**

 **Raccorder et décrocher la prise de force arrière de l'équipement en cours d'utilisation toujours avec le moteur éteint.**

- En raccordant la PDF de l'équipement, toujours utiliser les joints de cardan de dimensions adéquates et ayant des protections complètes, l'inclinaison du joint ne doit jamais dépasser les valeurs d'inclinaison prévues par le fabricant du cardan et indiquées dans le manuel.
- Ne jamais stationner dans la zone de danger comprise entre PDF et équipement raccordé.
- Porter une tenue de travail adéquate (sans parties libres) pendant l'emploi de la prise de force ou à proximité des équipements en rotation.
- Raccorder le joint de cardan avec l'arbre cannelé de l'équipement puis raccorder le joint de cardan avec la PDF de la machine.
- Toujours actionner la PDF de façon progressive en relâchant l'embrayage progressivement.
- Pendant l'utilisation de la prise de force arrière en état d'arrêt, la machine doit être sur un terrain plat et son frein de stationnement doit être enclenché.
- Ne pas effectuer de réparations, d'entretien ou de nettoyage de la prise de force lorsque le moteur tourne.
- S'assurer de désactiver la prise de force si elle n'est pas utilisée.
- Ne pas enlever la protection de sécurité **(B)** de l'arbre de la prise de force.
- Monter la protection **(C)** sur la prise de force dès qu'elle est débranchée du joint de cardan.

## **DE** BENUTZUNG DER ZAPFSÄULE

- Die Zapfwelle **(A)** (Pto) Ermöglicht die Kraftübertragung auf ein angekuppeltes Gerät. Bei ihrem Gebrauch sind folgende Vorgänge anzuwenden:

 **Bevor die Pto angeschlossen wird, immer das Bedienungshandbuch des anzuschließenden Geräts lesen und die für die Betätigung benötigte Drehgeschwindigkeit der Pto wählen.**

 **An- und Abkoppeln der hinteren Zapfwelle des verwendeten Geräts immer bei ausgeschaltetem Motor vornehmen.**

- Beim Ankuppeln der Geräte-Pto immer Kardangelenke angemessener Größe und unversehrtem Schutz benutzen, die Beugung des Gelenks darf nie die vom Hersteller der Kardanwelle angegebenen und im Handbuch aufgeführten Beugewerte überschreiten.
- Sich niemals in der Gefahrenzone zwischen Pto und angekuppeltem Gerät aufhalten.
- Während des Einsatzes der Zapfwelle oder in der Nähe bewegter Teile angemessene Arbeitskleidung tragen.
- Das Kardangelenke mit der Keilnutwelle des Geräts koppeln und später das Kardangelenke mit der Pto der Maschine koppeln.
- Die Pto immer stufenweise betätigen und die Kupplung nach und nach nachgeben.
- Während des Stehgebrauchs der hinteren Zapfwelle muss die Maschine ebenerdig mit angezogener Handbremse stehen.
- Keine Reparatur-, Wartungs- oder Reinigungsarbeiten der Zapfwelle bei gestartetem Motor durchführen.
- Sicherstellen, dass die Zapfwelle ausgekuppelt ist, wenn sie nicht benutzt wird.
- Nicht die Sicherheitsvorrichtung **(B)** der Zapfwelle entfernen.
- Den dazu vorgesehenen Schutz **(C)** sofort auf der Zapfwelle anbringen, wenn das Kardangelenke abgekuppelt wird.

## **ES** USO DE LA TOMA DE FUERZA

- La toma de fuerza **(A)** (pdp) permite la transmisión de potencia a una máquina o equipo acoplado. Al usarla, debe seguir estos pasos:

 **Antes de conectar la pdp, lea el manual de instrucciones de la máquina que va a conectar y seleccione la velocidad de rotación de la pdp necesaria para su accionamiento.**

 **Conecte o desconecte la toma de fuerza posterior de la máquina en uso con el motor apagado.**

- Para conectar la pdp a la máquina, utilice siempre juntas cardan de dimensión adecuada y con las protecciones en perfecto estado; la inclinación de la junta nunca debe superar los valores de inclinación previstos por el fabricante del cardan, indicados en el correspondiente manual.
- Nunca se detenga en la zona de peligro comprendida entre la pdp y la máquina conectada.
- Póngase la ropa de trabajo adecuada (nunca con vuelos) durante el empleo de la toma de fuerza o cerca de maquinarias en rotación.
- Conecte la junta cardan con el árbol acanalado de la máquina y, después, acople la junta cardan con la pdp del vehículo.
- Accione siempre la pdp de forma gradual soltando el embrague gradualmente.
- Durante el uso de la toma de fuerza posterior con el vehículo parado, este último debe estar en un área plana y con el freno de estacionamiento accionado.
- Cuando deba realizar operaciones de reparación, mantenimiento o limpieza en la toma de fuerza, el motor del vehículo debe estar parado.
- Asegúrese de desactivar la toma de fuerza si no se utiliza.
- No quite la protección de seguridad **(B)** del eje de la toma de fuerza.
- Monte la oportuna protección **(C)** en la toma de fuerza inmediatamente después de desacoplarla de la junta cardan.

IT

**!** *Nel funzionamento della macchina a punto fisso come erogatrice di potenza operare esclusivamente con il numero minimo di persone necessarie all'esecuzione della operazione e presidiare il luogo di lavoro per evitare l'avvicinamento di personale non autorizzato.*

### GIUNTI OLEODINAMICI

Il sistema di distribuzione idraulica consente la trasmissione di potenza per l'azionamento del ribaltabile, dell'attacco a tre punti e di eventuali altre attrezzature collegate.

Nell'allestimento con distributore oleodinamico a più leve, gli attacchi idraulici sono costituiti da semigiunti femmina (**Fig. 1**) ad innesto rapido che possono essere accoppiati a semigiunti maschi delle stesse dimensioni quando si allaccia un'attrezzatura agli innesti rapidi.

Le corrispondenze fra gli innesti rapidi e le leve di comando sono identificate da etichette colorate con i simboli **+** e **-** (**Fig. 1**).

Per assicurare un regolare funzionamento del circuito idraulico occorre verificare il livello dell'olio nella scatola cambio.

**!** *Prima di collegare un'attrezzatura, leggere sempre il suo manuale d'istruzioni.*

**!** *Assicurarsi che i cilindri idraulici degli attrezzi che vengono collegati contengano lo stesso tipo di olio della trasmissione della trattoria per evitare inquinamento di quest'ultimo che può essere causa di cattivo funzionamento.*

EN

**!** *In machine operation at fixed point as supplier of power, only work with minimum number of persons necessary for executing the operation and supervise the work place to avoid nearing of unauthorised personnel.*

### OIL-HYDRAULIC COUPLINGS

The hydraulic distribution system allows power transmission for activating the tipper, the three point hitch and any other connected equipment.

In set-up with oil hydraulic distribution with more levers, hydraulic couplings consist of female quick coupling half-joints (**Fig. 1**) that can be coupled with male half-joints of the same size, when connecting an equipment to quick couplings.

Correspondence between quick couplings and control levers, are identified with coloured labels with symbols **+** and **-** (**Fig. 1**).

Check oil level inside gearbox to assure regular hydraulic circuit operation.

**!** *Before connecting an equipment, always read its instructions manual.*

**!** *Ensure the hydraulic cylinders of the devices being connected contain the same type of oil of tractor transmission, to avoid polluting the latter, causing bad operation.*

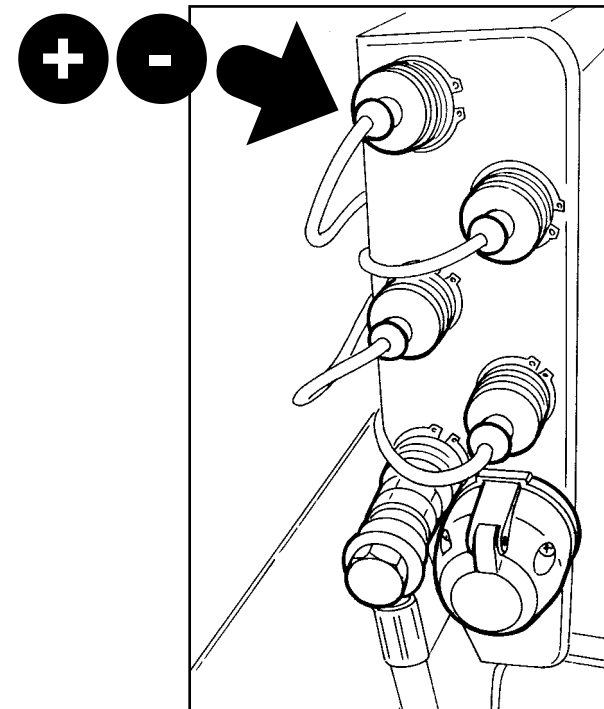
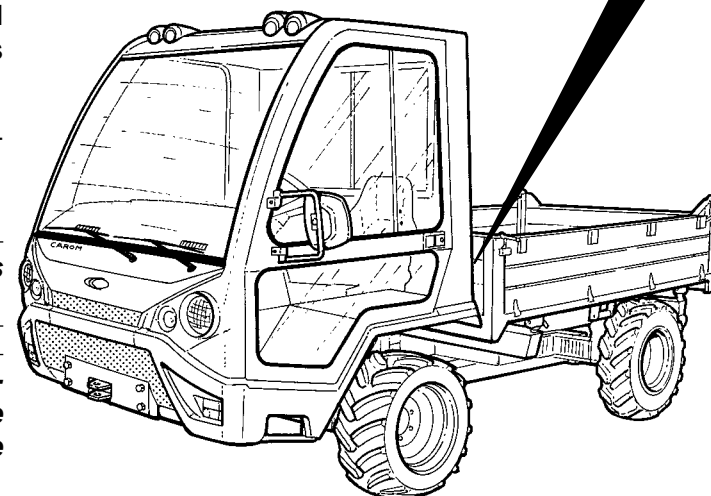



Fig./Abb. 1





FR

 **Dans le fonctionnement de la machine à point fixe comme distributrice de puissance, travailler exclusivement avec le nombre minimal de personnes nécessaires à l'exécution de l'opération, et protéger le lieu de travail afin d'éviter que du personnel non autorisé ne s'approche.**

### JOINTS OLÉODYNAMIQUES

Le système de distribution hydraulique permet la transmission de puissance pour l'actionnement de la benne basculante, du raccord à trois points et d'éventuels équipements raccordés.

Dans la disposition avec distributeur oléodynamique à plusieurs leviers, les raccords hydrauliques sont constitués de semi-joints femelles (**Fig. 1**) à raccordement rapide qui peuvent être accouplés avec des semi-joints mâles des mêmes dimensions quand on raccorde un équipement aux raccords rapides.

Les correspondances entre les raccords rapides et les leviers de commande sont identifiées par des étiquettes avec les symboles  et  (**Fig. 1**).

Pour garantir un fonctionnement régulier du circuit hydraulique, il faut vérifier le niveau d'huile dans le boîtier de vitesses.

 **Avant de brancher un équipement, toujours lire son manuel d'instructions.**

 **S'assurer que les vérins hydrauliques des équipements qui sont utilisés contiennent le même type d'huile que la transmission du tracteur afin d'éviter sa pollution, qui pourrait être une cause de mauvais fonctionnement.**



DE

 **Wenn die Maschine allein als feststehende Kraftübertragungsmaschine eingesetzt wird, nur mit geringstmöglicher Anzahl an Arbeitern vorgehen und den Arbeitsbereich überwachen, um eine Annäherung von unbefugtem Personal zu vermeiden.**

### HYDRAULIKGELENKE

Das hydraulische Verteilungssystem ermöglicht die Kraftübertragung zur Betätigung des Kippers, der Dreipunktkupplung und eventuell anderer angeschlossenen Geräte.

Bei der Ausstattung mit hydraulischem Verteiler mit mehreren Hebeln bestehen die Hydraulikanschlüsse aus Halbgelenkhülsen (**Abb. 1**) mit Schnellanschluss, die mit Halbgelenksteckern gleiche Abmessungen gekoppelt werden können, wenn eine Gerät an die Schnellanschlüsse angeschlossen wird.

Die Übereinstimmungen zwischen den Schnellanschlüssen und den Steuerhebeln werden durch farbige Aufkleber mit den Symbolen  und  (**Abb. 1**) gekennzeichnet.

Um einen ordnungsgemäßen Betrieb des Hydraulikkreislaufs sicherzustellen, muss der Ölstand im Getriebegehäuse überprüft werden.

 **Bevor ein Gerät angeschlossen wird, ist immer sein Betriebshandbuch zu lesen.**

 **Sicherstellen, dass die Hydraulikzylinder der Geräte, die angeschlossen werden, den gleichen Öltyp wie der Zugmaschinenantrieb enthalten, um eine Verschmutzung des letzteren zu vermeiden, der Ursache für einen schlechten Betrieb sein könnte.**



ES

 **Cuando la máquina funciona en un punto fijo como suministradora de potencia, trabaje exclusivamente con el mínimo número de personas necesarias para llevar a cabo la operación y controle el lugar de trabajo para evitar la entrada de personal no autorizado.**

### JUNTAS OLEODINÁMICAS

El sistema de distribución hidráulica permite la transmisión de fuerza para accionar la caja basculante, el enganche de tres puntos y otras posibles maquinarias conectadas.

En las instalaciones con distribuidor oleodinámico de varias palancas, las conexiones hidráulicas están formadas por semijuntas hembra (**Fig. 1**) de acoplamiento rápido que pueden ser acopladas a semijuntas macho de las mismas dimensiones, cuando se conecta una máquina a los acoplamientos rápidos.

Las correspondencias entre los acoplamientos rápidos y las palancas de mando están identificadas mediante etiquetas de color con los símbolos  y  (**Fig. 1**).

Para garantizar un funcionamiento regular del circuito hidráulico, es necesario comprobar el nivel de aceite en la caja de cambios.

 **Antes de conectar una máquina, lea siempre su manual de instrucciones.**

 **Asegúrese de que los cilindros hidráulicos de las maquinarias que se conectan tengan el mismo tipo de aceite que el de la transmisión del tractor para evitar la contaminación de este último y, consiguientemente, un mal funcionamiento.**

## IT TRAINO E TRASPORTO DELLA MACCHINA

### TRAINO DELLA MACCHINA

La trattrice è equipaggiata con un gancio anteriore di rimorchio per il traino in caso di guasto (**Fig. 1**).

La macchina deve essere trainata solo in caso di necessità, per brevi tratti e a velocità ridotta. Durante il traino occorre un operatore alla guida, il motore deve essere in moto per poter utilizzare lo sterzo, l'impianto frenante deve essere in efficienza e il cambio in posizione di folle.

**Nel caso in cui il sistema frenante o quello di sterzata non siano funzionanti la macchina non può essere trainata.**

**! Il gancio anteriore di rimorchio non può essere utilizzato per altri scopi.**

**Trainare la macchina utilizzando esclusivamente il gancio anteriore di rimorchio.**

**Prima di trainare, accertarsi che le attrezzature di traino siano in buone condizioni.**

**La resistenza delle attrezzature di traino deve essere almeno il 150 per cento della massa della macchina trainata.**

In caso di avaria della macchina, qualora fosse necessario il suo spostamento su strada pubblica, è necessario trasportarla su mezzo idoneo condotto da personale autorizzato.

### TRASPORTO DELLA MACCHINA

Nel trasportare la macchina, tenere conto delle seguenti avvertenze:

- Verificare che il mezzo di trasporto utilizzato abbia una portata idonea e comunque superiore al peso della macchina.

## EN TOWING AND TRANSPORTING THE MACHINE

### MACHINE TOW

The tractor is equipped with front trailer hook for towing in case of fault (**Fig. 1**).

The machine must only be towed if necessary, for short sections and at reduced speed. An operator must be in driver's seat during towing, engine must be running to use the steering wheel, braking system must be efficient and gear must be in neutral.

**If braking or steering system do not work, the machine cannot be towed.**

**! The front trailer hook cannot be used for other purposes.**

**Tow the machine using only the front trailer hook.**

**Ensure the towing equipment is in good conditions before towing.**

**Towing equipment resistance must be at least 150 per cent of mass of the towed machine.**

In case of machine failure, it must be transported on suitable mean driven by authorised personnel, should the machine require moving on public road.

### MACHINE TRANSPORTATION

Abide by the following warnings when transporting the machine:

- Check to make sure the transport vehicle used has a suitable capacity and that it is greater than the weight of the machine.

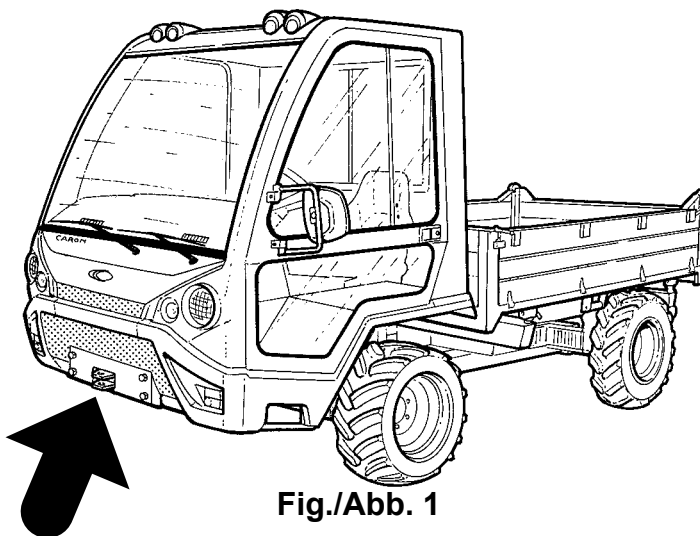

Fig./Abb. 1

## **FR** TRACTION ET TRANSPORT DE LA MACHINE

### TRACTION DE LA MACHINE

Le tracteur est équipé d'un crochet avant de remorquage pour la traction en cas de panne (**Fig. 1**).

La machine doit être tractée uniquement en cas de nécessité, sur de courts trajets et à vitesse réduite. Pendant la traction, il faut un opérateur à la conduite, le moteur doit être en mouvement pour pouvoir utiliser la direction, l'installation de frein doit être efficace et la vitesse en roue libre.

**Au cas où le système de frein ou celui de direction ne fonctionnerait pas, la machine ne peut pas être tractée.**

 **Le crochet avant de remorquage ne peut pas être utilisé à d'autres buts.**

**Tracter la machine en utilisant exclusivement le crochet avant de remorquage.**

**Avant de tracter la machine, s'assurer que les équipements de traction soient dans de bonnes conditions.**

**La résistance des équipements de traction doit être au moins de 150 pour cent de la masse de la machine tractée.**

En cas de panne de la machine, si son déplacement sur route publique est nécessaire, il faut la transporter sur un véhicule adéquat conduit par du personnel autorisé.

### TRANSPORT DE LA MACHINE

Lors du transport de la machine, prendre en considération les avertissements suivants:

- Vérifier que le moyen de transport utilisé possède la capacité de charge appropriée et de toute manière supérieure au poids de la machine.

## **DE** ABSCHLEPPEN UND TRANSPORT DER MASCHINE

### ABSCHLEPPEN DER MASCHINE

Die Zugmaschine ist mit einem vorderen Abschlepphaken ausgestattet, damit sie bei einer Panne (**Abb. 1**) abgeschleppt werden kann.

Die Maschine darf nur im Bedarfsfall abgeschleppt werden, und dann nur für kurze Strecken und mit gedrosselter Geschwindigkeit. Während des Abschleppens mit sich ein Arbeiter am Steuer befinden, der Motor muss im Betrieb sein, damit das Lenkrad benutzt werden kann, die Bremsanlage muss betriebsbereit und der Leerlauf muss eingelegt sein.

**Im Fall, dass das Bremssystem oder Lenksystem nicht funktioniert, darf die Maschine nicht geschleppt werden.**

 **Der vordere Abschlepphaken darf nicht für andere Zwecke benutzt werden.**

**Die Maschine ausschließlich nur über den vorderen Abschlepphaken abschleppen.**

**Vor dem Abschleppen sicherstellen, dass sich die Abschleppmittel in gutem Zustand befinden.**

**Der Widerstand des Abschleppmittels muss mindestens 150% der abgeschleppten Maschine betragen.**

Bei einer Maschinenpanne muss sie, wenn sie über öffentliches Straßenland verschoben werden muss, auf geeigneten Mitteln transportiert werden, die von ausgebildetem Personal geführt werden müssen.

### TRANSPORT DER MASCHINE

Beim Transport der Maschine müssen folgende Vorschichtshinweise beachtet werden:

- Das verwendete Transportmittel muss eine ausreichende und höhere Ladekapazität als das Maschinengewicht aufweisen.

## **ES** REMOLQUE Y TRANSPORTE DEL VEHÍCULO

### REMOLQUE DEL VEHÍCULO

El tractor está equipado con un gancho anterior de remolque para poder ser remolcada en caso de avería (**Fig. 1**).

El vehículo sólo debe ser remolcado cuando sea estrictamente necesario, durante trayectos cortos y a velocidad reducida. Durante el remolcado, deberá haber un conductor, el motor deberá estar en funcionamiento para poder utilizar la dirección, el sistema de freno debe estar en buen estado y el cambio de marchas en punto muerto.

**Si el sistema de frenos o el de dirección no funcionan, el vehículo no podrá ser remolcado.**

 **El gancho anterior de remolque no puede utilizarse para otros fines.**

**Remolque el vehículo utilizando exclusivamente el gancho de remolque.**

**Antes de remolcar, asegúrese de que los equipos de remolcado estén en buenas condiciones.**

**La resistencia de los equipos de remolque debe ser como mínimo un 150 por ciento de la masa del vehículo remolcado.**

En caso de avería del vehículo, si fuese necesario su desplazamiento por carreteras públicas, hay que transportarlo en un medio idóneo conducido por personal autorizado.

### TRANSPORTE DEL VEHÍCULO

Al transportar la máquina ténganse presentes las siguientes advertencias:

- Verificar que el medio de transporte utilizado tenga una capacidad idónea y en todo caso superior al peso de la máquina.

**IT**

- In caso di utilizzo di rampe per far salire la macchina sul mezzo di trasporto, queste dovranno essere idonee al peso da sopportare. Nel corso delle operazioni di salita e discesa è necessario usare la massima attenzione. **Non sterzare sulla rampa.**
- Assicurate la macchina sul mezzo di trasporto utilizzando cinghie di ancoraggio o catene idonee e inserendo il freno di stazionamento e una marcia bassa.
- Come punti di fissaggio utilizzare i ponti della macchina e eventualmente utilizzare il gancio di rimorchio anteriore e il gancio di traino posteriore.

 **Non agganciate o collegate catene attorno ad organi della macchina che potrebbero essere danneggiati dalle catene stesse o da carichi eccessivi.**

**In caso di esigenza di trasporto della macchina non è previsto che sia sollevata, è necessario che la macchina salga autonomamente sul mezzo di trasporto.**

**In caso di anomalia che non consenta la movimentazione della macchina è necessario rivolgersi a ditte specializzate che dispongano dell'idonea attrezzatura.**

**RIBALTAMENTO CABINA****PRIMA DI RIBALTARE LA CABINA:**

- Parcheggiare la macchina in un luogo piano.
- Applicare il freno di stazionamento, portare la leva del cambio in folle ed arrestare il motore.
- Rimuovere dalla cabina tutti gli oggetti non vincolati o pesanti.
- Lasciare libera un'area di fronte alla cabina ed un'area di manovra attorno alla macchina.
- Per le operazioni da effettuarsi a cabina ribaltata è tassativo non lasciarla mai in una posizione intermedia.

**EN**

- If ramps are used to load the machine onto the transport means, they must be suitable for the weight to be supported. Take great care while going up/down and **do not steer on the ramp.**
- Fasten machine on transport mean using anchoring belts or suitable chains and by engaging the parking brake and lower speed.
- Use machine points as fixing point and eventually use the front trailer hook and rear tow hook.

 **Do not hook or connect chains around machine parts that might be damaged by the chains themselves or by excessive loads.**

**The machine must autonomously climb onto transport mean if its transport does not foresee its lifting.**

**In case of failure not allowing machine movement, contact specialised companies having suitable equipment.**

**CABIN OVERTURNING****BEFORE OVERTURNING THE CABIN:**

- Park the machine on a flat area.
- Engage parking brake, bring gear in neutral and stop engine.
- Remove all loose or heavy objects from the cabin.
- Leave an area in front of the cabin and a manoeuvring area around the machine, clear.
- Never leave the cabin in intermediate position for operations to be carried out with cabin overturned.

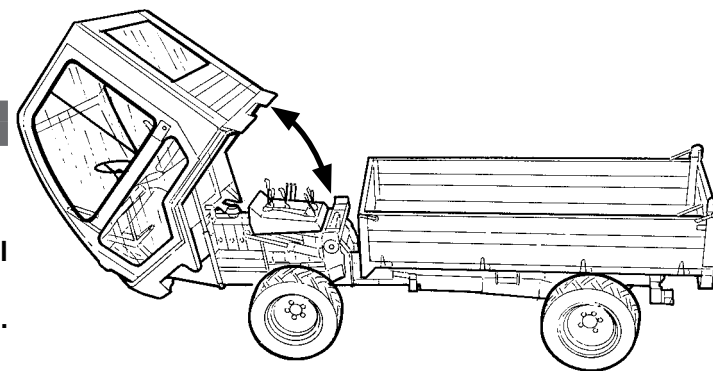

**FR**

- En cas d'utilisation de rampes pour faire monter la machine sur le moyen de transport, celles-ci devront être adaptées au poids à supporter. Lors des opérations de montée et de descente, il est nécessaire de procéder avec la plus grande attention possible. **Ne pas braquer sur la rampe.**
- Fixer la machine sur le moyen de transport en utilisant des courroies de fixation ou des chaînes adéquates et en enclenchant le frein de stationnement et une vitesse basse.
- Comme points de fixation, utiliser les ponts de la machine et éventuellement utiliser le crochet de remorquage avant et le crochet de traction arrière.

 **Ne pas accrocher ou raccorder des chaînes autour des organes de la machine pouvant être endommagés par les chaînes ou par des chargements excessifs.**

*En cas de besoin de transport de la machine, elle ne doit pas être soulevée, il faut que la machine monte sur le moyen de transport de façon autonome.*

*En cas d'anomalie ne permettant pas le déplacement de la machine, il est nécessaire de s'adresser à des entreprises spécialisées qui disposent de l'équipement adéquat.*

**DE**

- Wenn eine Rampe benutzt wird, um die Maschine auf das Transportmittel zu rollen, muss diese für das Gewicht geeignet sein. Bei Auf- und Abfahren ist größtmögliche Vorsicht geboten. **Auf der Rampe nicht lenken.**
- Die Maschine auf dem Transportmittel mit geeigneten Befestigungsriemen oder -ketten sichern und die Handbremse anziehen und einen kleinen Gang einlegen.
- Als Befestigungsstellen dienen die Brücken der Maschine und eventuell kann der hintere Abschlepphaken und der vordere Abschlepphaken benutzt werden.

 **Keine Ketten um Maschinenteile verhaken oder anschließen, die durch die Ketten selbst oder durch übermäßige Belastungen beschädigt werden könnten.**

*Bei einem Transportfall der Maschine, bei dem keine Anhebung vorgesehen ist, muss die Maschine selbstständig auf das Transportmittel fahren.*

*Bei Pannen, die keine Bewegung der Maschine erlauben muss sich an Spezialfirmen gewendet werden, die über die geeignete Ausrüstung verfügen.*

**ES**

- En caso de uso de rampas para subir el vehículo al medio de transporte, éstas deberán ser adecuadas para el peso que deberán soportar. Se deberá proceder con máxima atención durante las operaciones de subida y bajada. **No virar sobre la rampa.**
- Asegure el vehículo en el medio de transporte utilizando correas de anclaje o cadenas idóneas e poniendo el freno de estacionamiento y una marcha corta.
- Como puntos de fijación, utilice los puentes del vehículo y eventualmente el gancho de remolque anterior y el gancho de arrastre posterior.

 **No enganche o acople cadenas alrededor de órganos del vehículo pues podrían estropearse debido al roce con las cadenas o a una carga excesiva.**

*De ser necesario transportar el vehículo, no está prevista su elevación; es necesario que suba autónomamente al medio de transporte.*

*De producirse una anomalía que no permita mover el vehículo, es necesario contactar con aquellas empresas especializadas que dispongan del equipo adecuado.*

**BASCULEMENT DE LA CABINE**

**AVANT DE FAIRE BASCULER LA CABINE:**

- Garer la machine dans un lieu plat.
- Appliquer le frein de stationnement, mettre le levier de vitesses en roue libre et arrêter le moteur.
- Enlever de la cabine tous les objets non fixés ou lourds.
- Laisser libre une zone devant la cabine et une zone de manœuvre autour de la machine.
- Pour les opérations à effectuer avec la cabine basculée, il est obligatoire de ne jamais la laisser dans une position intermédiaire.



**KIPPEN DER FAHRERKABINE**

**VOR KIPPEN DER KABINE:**

- Die Maschine an einem ebenen Ort parken.
- Die Handbremse ziehen, den Steuerhebel in Leerlauf setzen und den Motor ausstellen.
- Alle nicht fest angebundenen oder schweren Gegenstände aus der Kabine entfernen.
- Einen Raum vor der Kabine, sowie einen um den Bewegungsradius der Maschine muss frei bleiben.
- Für an der gekippten Kabine vorzunehmenden Arbeiten gilt, dass sie sich niemals in mittlerer Position befinden darf.



**BASCULACIÓN DE LA CABINA**

**ANTES DE BASCULAR LA CABINA:**

- Aparque el vehículo en un lugar plano.
- Accione el freno de estacionamiento, ponga el cambio de marchas en punto muerto y pare el motor.
- Extraiga de la cabina todos los objetos no vinculantes o pesados.
- Deje libre una zona delante de la cabina y una zona de maniobra alrededor del vehículo.
- Para aquellas operaciones que deban efectuarse con la cabina levantada, es obligatorio no dejarla nunca en una posición intermedia.

**IT** Per ribaltare la cabina procedere nel seguente modo:

- Svitare e togliere i due pomoli sul cruscotto (A).
- Introdurre l'apposita leva (D) nella sede (B) e spostare il riferimento (C) nella posizione di circuito in pressione.
- Inserire la leva (D) nel comando della pompa a mano (E).
- Sollevare la cabina azionando la leva alternativamente fino ad arrivare al completo ribaltamento.

**ATTENZIONE!** Con la cabina ribaltata vi è il pericolo di ustioni a causa di parti del motore molto calde.

**ABBASSAMENTO DELLA CABINA**

- Portare la levetta (C) nella posizione di circuito in decompressione.
- Azionare la leva (D) alternativamente come per il ribaltamento, fino al totale abbassamento della cabina.
- Riavvitare i due pomoli sul cruscotto (A).

**Ad operazione ultimata, lasciare la levetta (C) nella posizione di circuito in decompressione, fino al successivo ribaltamento.**

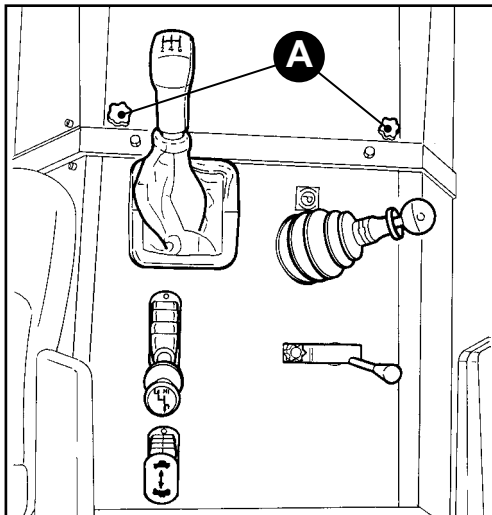

**EN** Overturn cabin as follows:

- Loosen and remove the two knobs on dashboard (A).
- Introduce specific lever (D) in seat (B) and move reference (C) in pressurised circuit position.
- Insert lever (D) in hand pump control (E).
- Lift cabin activating lever until complete overturning.

**ATTENTION!** There is danger of scalding with cabin overturned due to extremely hot engine parts.

**LOWERING OF CABIN**

- Bring lever (C) to decompression circuit position.
- Activate lever (D) as per overturning, until cabin is fully lowered.
- Tighten the two knobs on dashboard (A).

**Leave lever (C) in decompression circuit position once operation is completed, until subsequent overturning.**

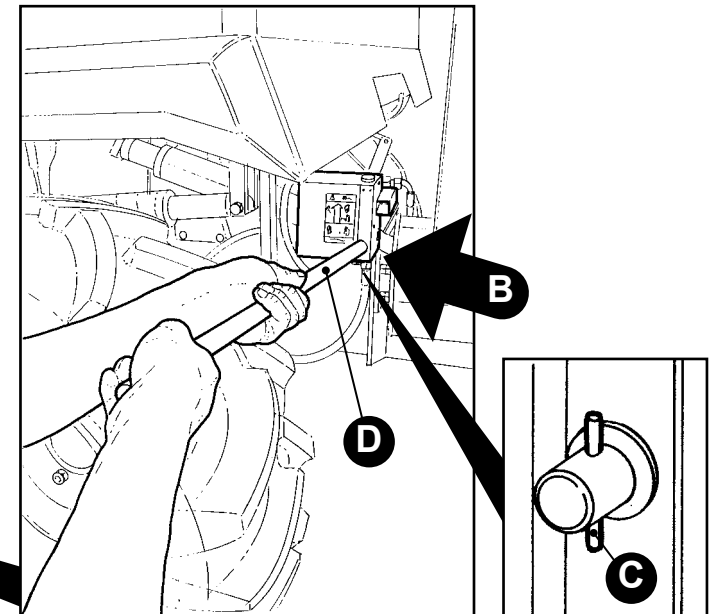
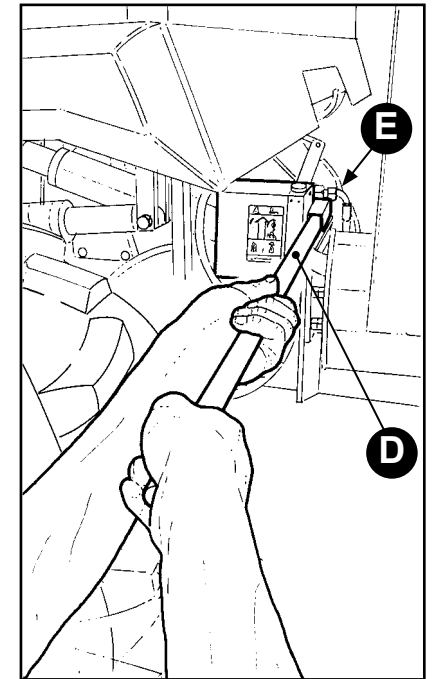
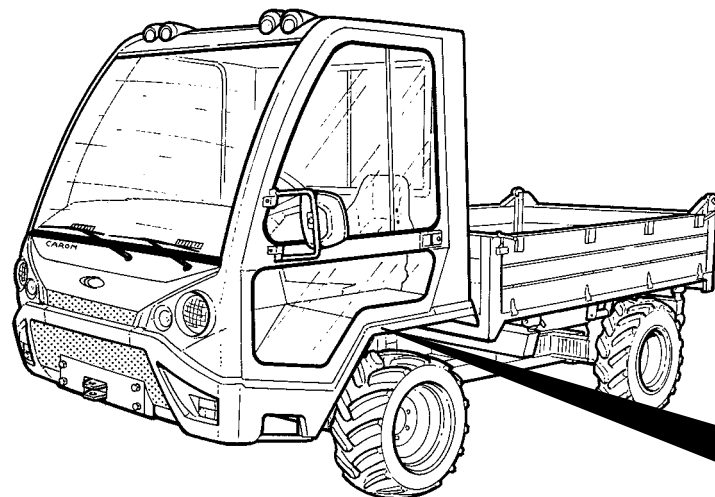



**FR** Pour faire basculer la cabine, procéder de la façon suivante:

- Dévisser et enlever les deux poignées sur le tableau de bord (A).
- Introduire le levier (D) dans le logement (B) et déplacer l'interrupteur (C) dans la position de circuit sous pression.
- Insérer le levier (D) dans la commande de la pompe à main (E).
- Soulever la cabine en actionnant le levier alternativement jusqu'au basculement complet.

 **ATTENTION!** Avec la cabine basculée, il existe un danger de brûlures à causes des parties du moteur très chaudes.

**DE** Zum Kippen der Kabine auf folgende Weise vorgehen:

- Die beiden Knäufe auf dem Armaturenbrett (A) abdrehen und wegnehmen.
- Den entsprechenden Hebel (D) in den Sitz (B) einführen und den Bezugspunkt (C) in die Stellung des Druckkreislaufs drehen.
- Den Hebel (D) in die Steuerung der Handpumpe (E) einsetzen.
- Die Kabine anheben, indem der Hebel abwechselnd betätigt wird, bis der Kippvorgang vollkommen vollzogen ist.

 **ACHTUNG!** Bei umgekippter Kabine besteht das Risiko von Verbrennungen durch die heißen Teile des Motors.

**ES** Para bascular la cabina, siga estos pasos:

- Desenrosque y extraiga los dos pomos situado en el salpicadero (A).
- Introduzca la oportuna palanca (D) en su asiento (B) y desplace la referencia (C) hasta la posición de circuito en presión.
- Introduzca la palanca (D) en el mando de la bomba de mano (E).
- Levante la cabina accionando la palanca alternativamente hasta lograr su total elevación.

 **¡ATENCIÓN!** Con la cabina levantada existe el peligro de quemaduras por la presencia de partes del motor calientes.

**ABAISSMENT DE LA CABINE**

- Mettre le levier (C) dans la position de circuit en décompression.
- Actionner le levier (D) alternativement comme pour le basculement, jusqu'à l'abaissement total de la cabine.
- Revisser les deux poignées sur le tableau de bord (A).

 Une fois l'opération terminée, laisser le petit levier (C) dans la position de circuit en décompression, jusqu'au basculement suivant.

**ABSENKEN DER KABINE**

- Den Hebel (C) in Stellung des Kreislaufs zur Druckablassung drehen.
- Den Hebel (D) wechselnd bewegen, wie vorher beim Kippvorgang, bis die Kabine komplett abgesenkt ist.
- Die beiden Knäufe auf dem Armaturenbrett (A) wieder aufdrehen.

 Bei abgeschlossenem Vorgang den Hebel (C) in Stellung Druckablasskreislauf loslassen, bis zum nächsten Kippen.

**BAJADA DE LA CABINA**

- Sitúe la palanquita (C) en la posición de circuito en descompresión.
- Accione la palanca (D) alternativamente como para elevación, hasta que la cabina haya bajado completamente.
- Vuelva a enroscar los dos pomos del salpicadero (A).

 Una vez finalizada la operación, deje la palanquita (C) en la posición de circuito en descompresión, hasta la próxima basculación.

**IT** **REGOLAZIONI**

**!** *Ogni operazione di regolazione va eseguita con il motore spento e con la macchina parcheggiata in modo sicuro.*

**Regolazione sedile:** È importante che il sedile sia regolato nella posizione più idonea alla corporatura del guidatore. Tutte le regolazioni debbono essere effettuate da seduti.

**Regolazione molleggio (A).**

**Regolazione altezza sedile (B).**

**Regolazione avanti-indietro sedile (C).**

**Azionamento del molleggio orizzontale (D).**

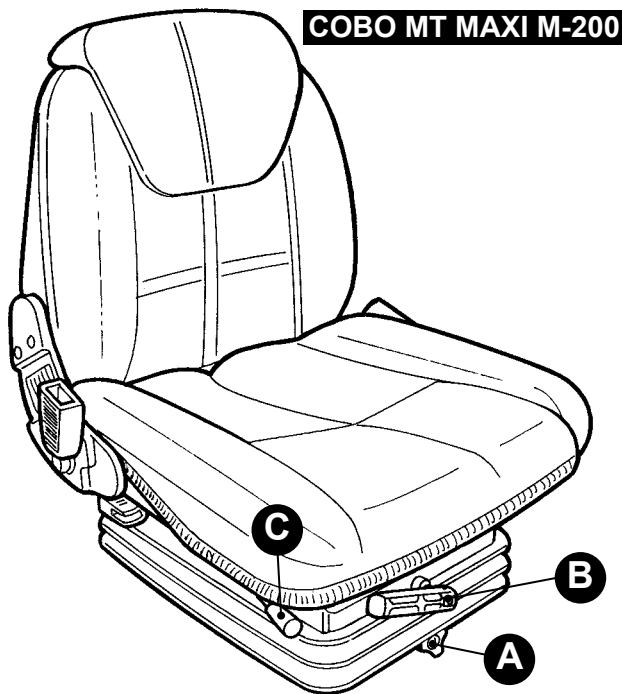

**EN** **ADJUSTMENTS**

**!** *Every adjustment must be carried out with engine off and machine safely parked.*

**Seat adjustments:** It is important that the seat be adjusted in the most appropriate position according to the physique of the driver. All the adjustments must be made while sitting down.

**Seat spring adjustment (A).**

**Seat height adjustment (B).**

**Back and forth seat adjustment (C).**

**Activation of horizontal suspension (D).**

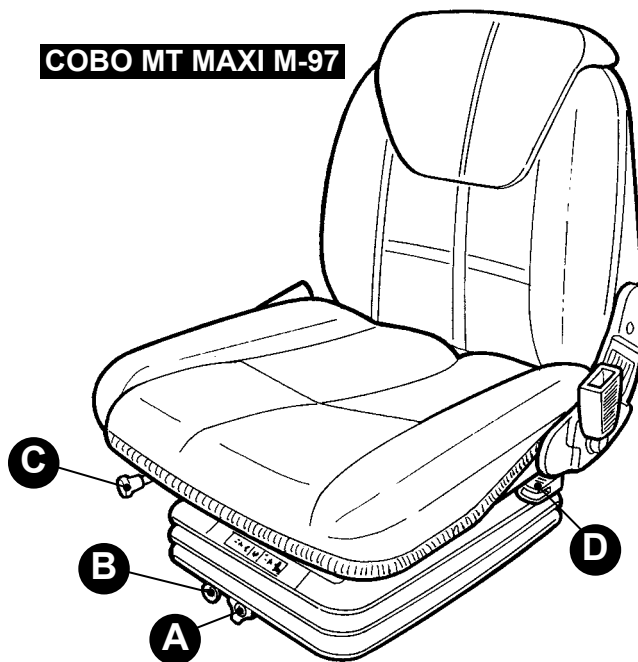

**COBO MT SC79-M30**

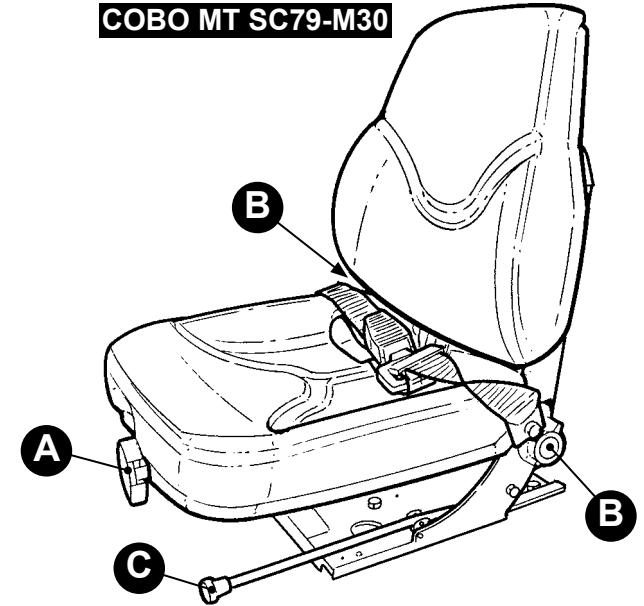

**SEAT TOP+S 55**

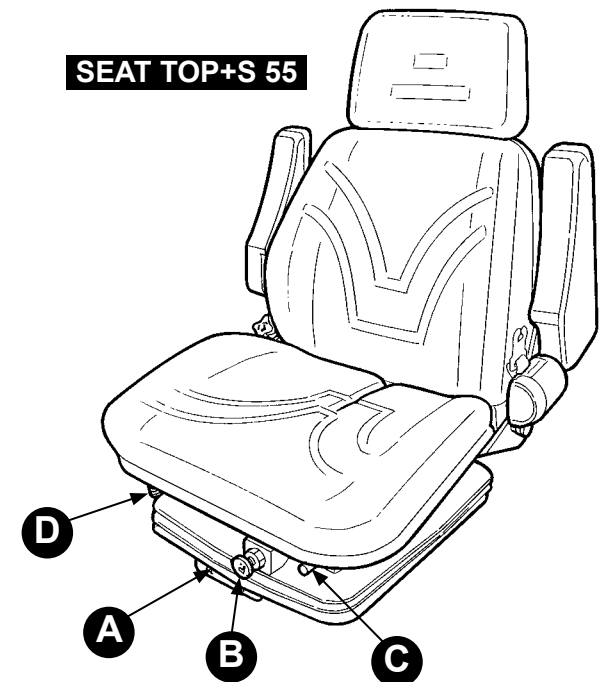

**FR** **REGLAGE**

 **Toute opération de réglage doit être effectuée avec le moteur éteint et la machine garée de façon sécurisée.**

**Réglage siege:** Il est important que le siège soit réglé dans la position la plus adaptée à la morphologie du conducteur.

Tous les réglages doivent s'effectuer en position assise.

**Réglage suspension (A).**

**Réglage hauteur siege (B).**

**Réglage siege avant arriere (C).**

**Actionnement de la suspension horizontale (D).**

**DE** **EINSTELLUNGEN**

 **Jeder Einstellungsvorgang wird bei ausgeschaltetem Motor und sicher geparkter Maschine durchgeführt.**

**Einstellung des Sitzes:** Es ist wichtig, dass der Sitz dem Körperbau des Fahrers entsprechend eingestellt wird.

Alle Einstellungen haben im Sitzen zu erfolgen.

**Einstellung der federung (A).**

**Einstellung der SITZHÖHE (B).**

**Vorwärts-Rückwärts-Einstellung des Sitzes (C).**

**Betätigung der horizontalen Federung (D).**

**ES** **AJUSTES**

 **Las operaciones de regulación deben realizarse con el motor apagado y con el vehículo aparcado de forma segura.**

**Ajuste del asiento:** Es importante que el asiento esté regulado en la posición más indicada para la corpulencia del conductor. Todos los ajustes deberán ser efectuados estando sentado en el asiento.

**Ajuste de la amortiguación del asiento (A).**

**Ajuste de la altura del asiento (B).**

**Ajuste de la distancia del asiento adelante-atrás (C).**

**Accionamiento de los resortes horizontales (D).**

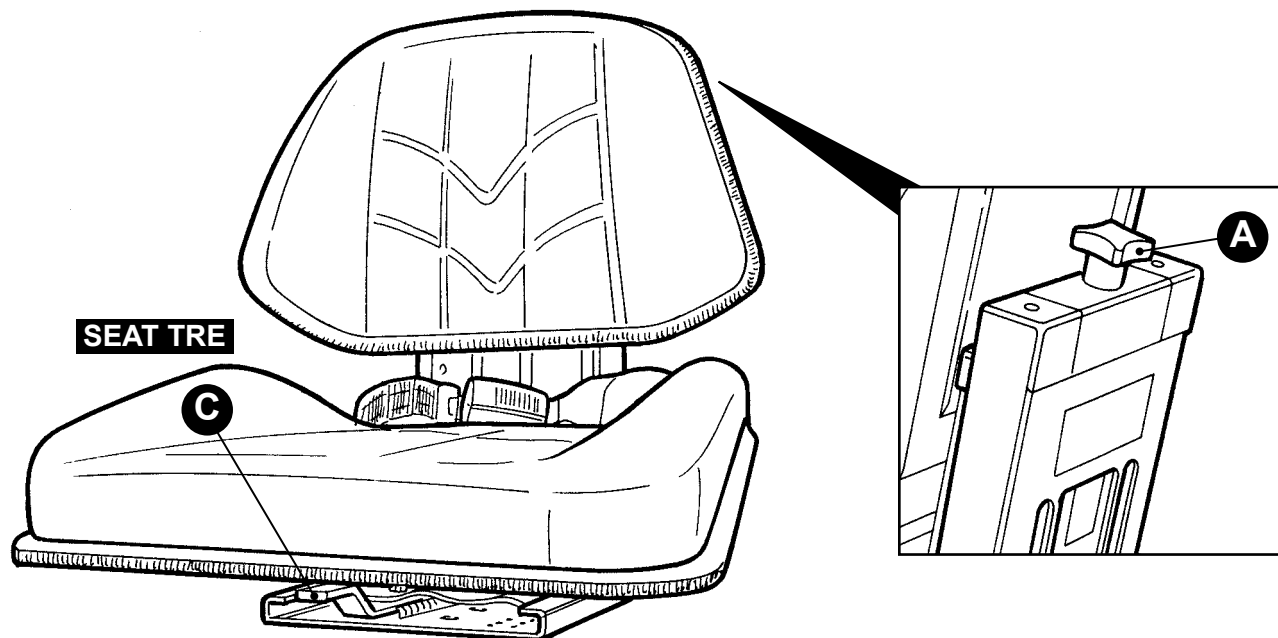

**IT** **REGOLAZIONE  
GANASCE FRENI**

Se la corsa del pedale del freno diventa eccessiva, regolare il gioco fra le ganasce freni ed il tamburo.

**Massa frenante (Fig. 1)**

Togliere il tappo in gomma (A) ed agire con un cacciavite sulla cremagliera (B) in modo da avvicinare le ganasce al tamburo, controllando però che a pedale freno sollevato, la ruota giri liberamente.

**REGOLAZIONE PEDALE FRIZIONE**

Il pedale di comando frizione deve fare una corsa a vuoto di circa 20 mm prima che la frizione inizi a disinnestarsi. Per ripristinare questa corsa, agire sul registro (C).

Se la corsa a vuoto del pedale è eccessiva si ha un disinnesto incompleto, se manca la corsa a vuoto si può avere lo slittamento della frizione.

**EN** **ADJUSTMENT OF THE  
SERVICE BRAKE'S JAW**

If the pedal movement of the service brake becomes excessive, adjust the bearing clearance between the jaws of the service brakes and the drum.

**Braking mass (Fig. 1)**

Take off the rubber cap (A) and use a screwdriver on the rack (B) in order to draw the jaws near to the drum, checking that the brake pedal is lifted and wheel freely turns.

**ADJUSTMENT OF THE CLUTCH PEDAL**

The control pedal must make an idle stroke of approximately 20 mm before that the clutch begins to disconnect. In order to restore this idle stroke, work on the register (C).

If the idle stroke is excessive you will have an incomplete disconnection, if there is no idle stroke present the clutch may skid.

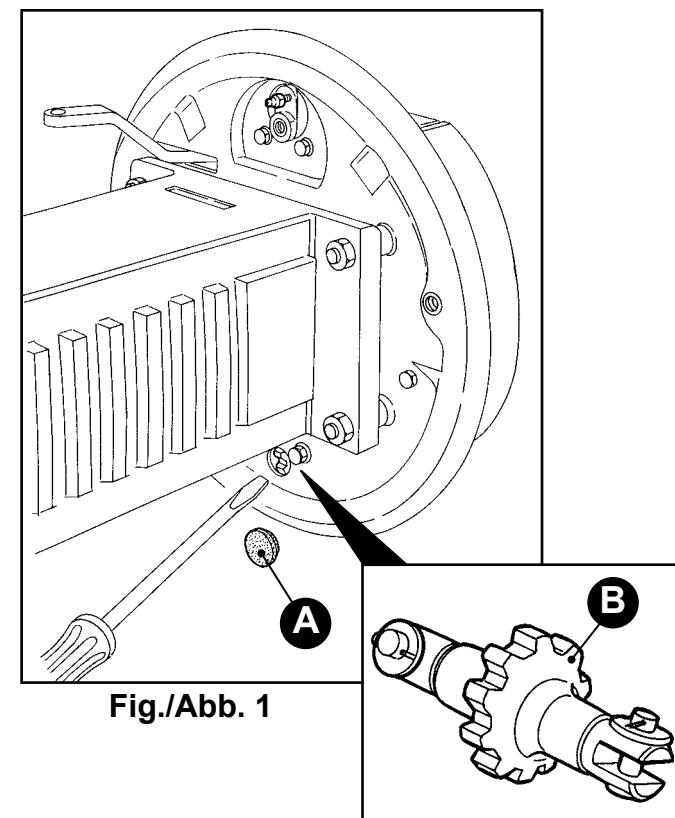

**Fig./Abb. 1**

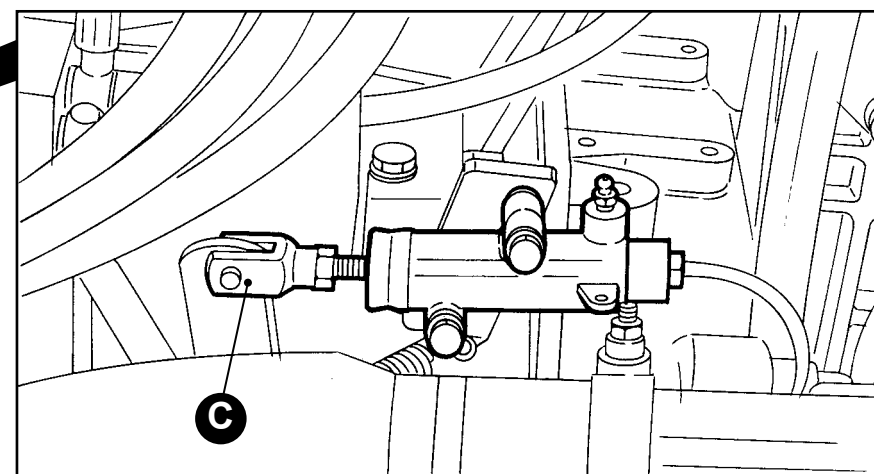
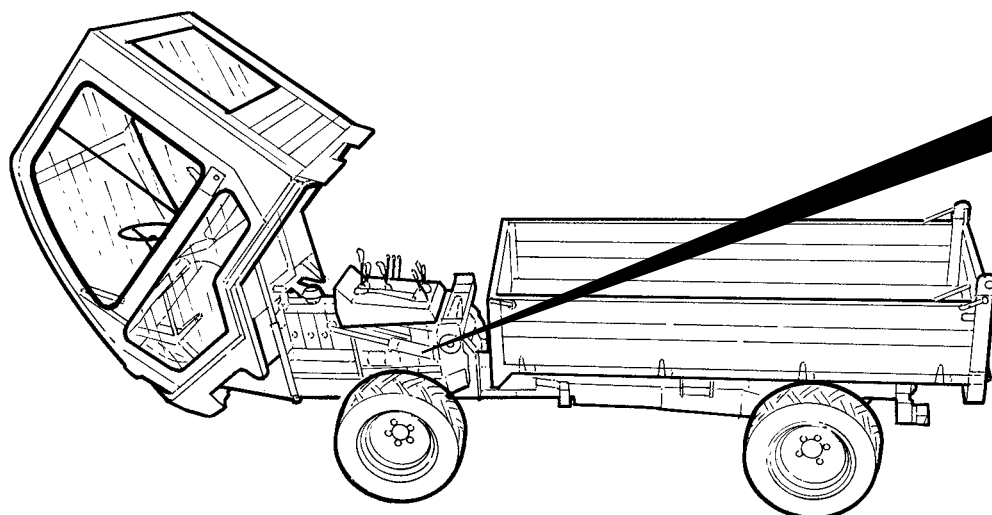

## **FR** REGLAGE MACHOÎRES FREIN

Si la course de la pédale de frein devient excessive, régler le jeu entre les machoîres frein et le tambour.

### **Masse freinante (Fig. 1)**

Enlever le bouchon en caoutchouc **(A)** et travailler avec un tourne-vis sur la crémaillère **(B)** de façon à rapprocher les machoîres du tambour, tout en contrôlant que, quand la pédale de frein est soulevée, la roue tourne librement.

## **REGLAGE PEDALE EMBRAYAGE**

La pédale de commande doit faire une course à vide d'environ 20 mm avant que l'embrayage commence à se désenclencher. Pour restaurer cette course, travailler sur le registre **(C)**.

Si la course à vide de la pédale est excessive on a un désenclenchement incomplet, s'il n'y a pas la course à vide, on peut avoir le glissement de l'embrayage.

## **DE** EINSTELLUNG DER BREMSBACKEN

Wird der Bremszug zu lang, ist das Spiel zwischen Bremsbacken und Trommeln zu verstellen.

### **Bremsmasse (Fig. 1)**

Entfernen Sie den Gummistöpsel **(A)** und wirken Sie mit einem Schraubenzieher auf die Zahnstange **(B)** ein, so dass sich die Backen an die Trommel, wobei darauf geachtet werden muss, dass sich die Räder bei nichtgedrückter Fußbremse drehen lassen.

## **EINSTELLUNG DES KUPPLUNGSPEDALS**

Das Kupplungspedal muss etwa 20 mm Leerlauf haben, bevor sich die Kupplung auskuppelt. Um diesen Lauf zu wiederherzustellen, muss auf den Regler **(C)** eingewirkt werden.

Ist der Leerlauf des Pedals zu hoch, hat man ein unvollständiges Auskuppeln; ist er zu kurz, kann die Kupplung rutschen.

## **ES** AJUSTE DE LAS ZAPATAS DE LOS FRENOS

Si la trayectoria del pedal del freno se vuelve demasiado larga, ajustar el juego entre le zapatas de los frenos y el tambor.

### **Masa frenante (Fig. 1)**

Quitar la tapa de caucho **(A)** y mover la cremallera **(B)** con un destornillador para acercar le zapatas al tambor, controlando, sin embargo, que con el pedal del freno levantado, la rueda gire libremente.

## **REGULACIÓN DEL PEDAL DE EMBRAGUE**

El pedal debe tener una trayectoria de unos 20 mm antes de que comience el desembrague. Para restablecer esta trayectoria, mover el registro **(C)**.

Si la trayectoria del pedal es excesiva el desembrague será incompleto; si por el contrario trayectoria es muy corta se puede producir un mal funcionamiento del embrague.

**IT SPURGO DEI FRENI**

È necessario spurgare l'aria dall'impianto idraulico dei freni quando, per qualunque motivo, sia stato scaricato o sostituito il liquido contenuto nell'impianto stesso.

Lo spurgo si esegue in questo modo:

- 1) Allentare il raccordo (A).
- 2) Premere il pedale del freno e prima di lasciarlo chiudere il raccordo.
- 3) Ripetere l'operazione finchè tutta l'aria sia fuoriuscita e si sia ripristinata la corretta corsa del pedale. Dette operazioni vanno eseguite su tutti e quattro i freni. Durante lo spurgo controllare e ripristinare il livello nella vaschetta (B) togliendo il coperchio (C) posto sopra il cruscotto e rabboccando attraverso il tappo (D).

**SPURGO DEL COMANDO FRIZIONE**

Eseguire questa operazione con la medesima modalità dello spurgo dei freni, agendo sulla vite di sfiato (E) posto sul cilindro.

**!** Il liquido uscito dai tubetti impiegati per lo spurgo non deve essere utilizzato. Si raccomanda di pulire accuratamente eventuali tracce di olio.

**EN BRAKE BLEEDING**

It is necessary to remove air from the hydraulic system of the brakes when, for any reason, you already provided bleeding and you substituted the liquid inside the system itself. **The bleeding operation is carried out in the following manner:**

- 1) Loosen the nipple (A).
- 2) Press the service brake and before releasing it close the nipple.
- 3) Repeat the operation until you have got all the air out and you have recovered the correct stroke of the pedal. These operations must be done on all four of the brakes. After having completed the operation, re-establish the level of the liquid in the reservoir (B) by removing lid (C) on the dashboard and topping-up through cap (D).

**BLEEDING OF CLUTCH CONTROL**

Carry out this operation the same as the brakes bleeding, acting on bleeder screw (E) on the cylinder.

**!** The liquid that leaked from the tubes used for the bleeding operation must not be utilized. Make sure you accurately clean eventual spills of grease.

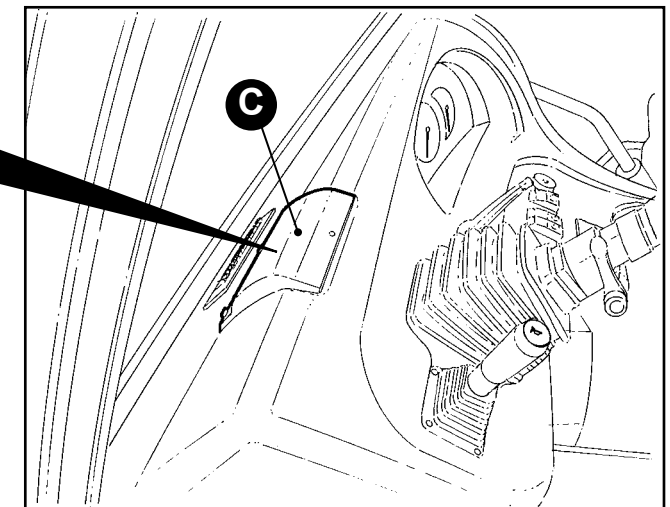
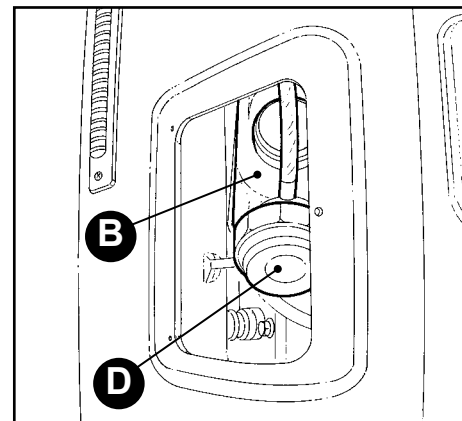
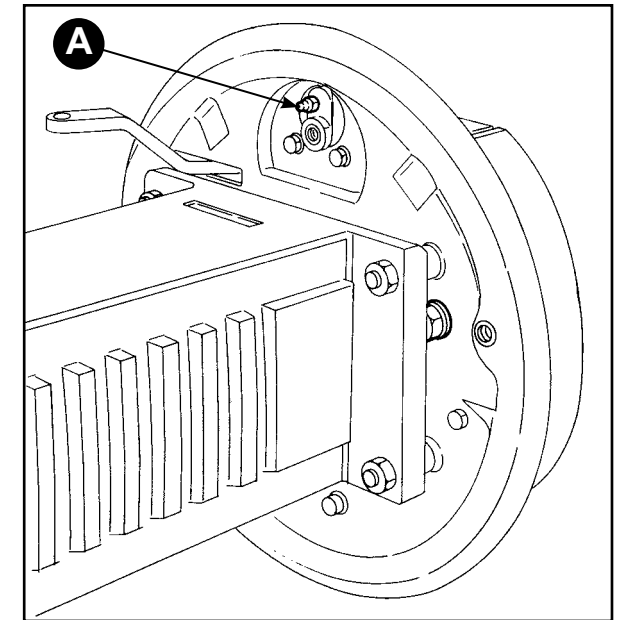

## **FR** NETTOYAGE DES FREINS

Il est nécessaire de nettoyer l'air de l'installation hydraulique des freins quand, pour un motif quelconque, le liquide contenu dans l'installation même a été déchargé ou remplacé. **Le nettoyage se fait de cette façon:**

- 1) Relâcher le raccordement (A).
- 2) Appuyer sur la pédale du frein et fermer le raccordement avant de la lâcher.
- 3) Répéter l'opération jusqu'à ce que tout l'air soit évacué et que soit rétablie la course normale de la pédale. Ces opérations se font sur les quatre freins. Le nettoyage terminé, rétablir le niveau dans la cuve (B) en enlevant le couvercle (C) placé sur le tableau de bord et en ravitaillant à travers le bouchon (D).

## **PURGE DE LA COMMANDE D'EMBRAYAGE**

Effectuer cette opération avec la même modalité que la purge des freins, en agissant sur la vis de purge (E) placée sur le vérin.

 **Le liquide évacué des tubes utilisés pour le nettoyage ne doit pas être utilisé. Il est recommandé de nettoyer soigneusement d'éventuelles traces d'huile.**

## **DE** REINIGUNG DER BREMSEN

Es ist unbedingt nötig, die Luft aus der hydraulischen Bremsanlage abzulassen, ob die Flüssigkeit der nun Anlage abgelassen oder nachgefüllt wurde.

**Das Ablassen der Luft erfolgt auf diese Weise:**

- 1) Lockern Sie das Verbindungsstück (A).
- 2) Drücken Sie das Bremspedal und lassen Sie es wieder los, bevor Sie das Verbindungsstück schließen.
- 3) Wiederholen Sie mehrmals den Vorgang, bis die gesamte Luft abgelassen und der korrekte Pedalzug wiederhergestellt wurde. Diese Vorgänge müssen an allen vier Rädern durchgeführt werden. Während des Ablassens überprüfen und stellen Sie den Stand im Becken wieder her (B) indem der Deckel (C) über dem Armaturenbrett entfernt wird und über die Kappe nachgefüllt wird (D).

## **REINIGUNG DER KUPPLUNGSSTEUERUNG**

Diesen Vorgang mit der gleichen Art wie die Reinigung der Bremsen ausführen, hierzu mit der Schraube (E) auf dem Zylinder entlüften.

 **Die Flüssigkeit, die aus den Röhren zum Ablassen der Luft herausläuft, darf nicht verwendet werden. Bitte säubern Sie gründlich eventuell entstandene Ölsuren.**

## **ES** PURGA DE LOS FRENOS

Es necesario purgar el aire del equipo hidráulico de los frenos cuando, por algún motivo, se haya tenido que vaciar el líquido contenido en este para sustituirlo.

**La purga se hace de este modo:**

- 1) Soltar la unión (A).
- 2) Presionar el pedal del freno y cerrar la unión antes de soltarlo.
- 3) Repetir esta operación hasta que salga todo el aire y el pedal vuelva a tener la trayectoria normal. Este procedimiento debe ser efectuado en los cuatro frenos. Una vez completada la purga, restablecer el nivel normal de líquido en el tanque (B) quitando la tapa (C) situada sobre el salpicadero y vertiendo el líquido a través del tapón (D).

## **PURGA DEL EMBRAGUE**

Lleve a cabo esta operación siguiendo los pasos previstos para la purga de los frenos, interviniendo en el tornillo de purga (E) situado en el cilindro.

 **El líquido que sale por los tubitos empleados para la purga no debe ser utilizado. Se recomienda limpiar cuidadosamente los restos de aceite.**

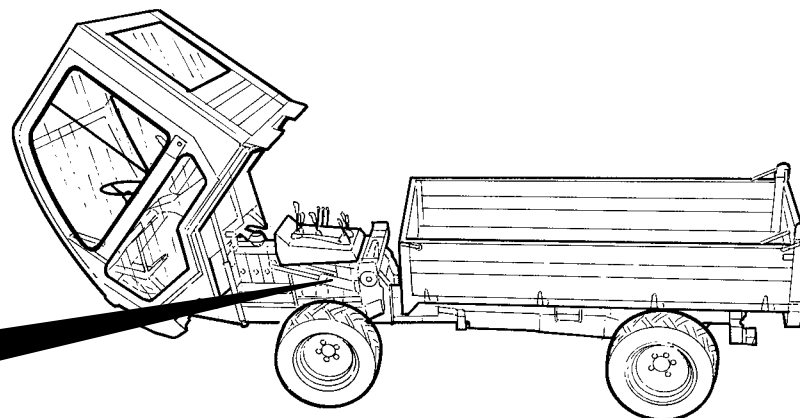
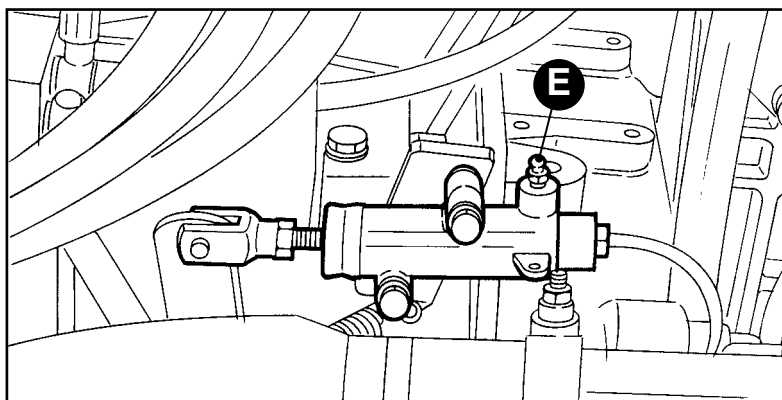

**IT** **REGOLAZIONE FRENO DI STAZIONAMENTO A COMANDO IDRAULICO**

Per verificare e ripristinare la corsa dei cilindri del freno di stazionamento, eseguire quanto segue:

- 1) Disinserire la leva del freno di stazionamento (4).
- 2) Togliere la spina di collegamento (A) fra la forcella del cilindro ed la leva della massa frenante.
- 3) Controllare che coincidano i fori della leva (B) e della forcella (D). Eventualmente, se necessario, allentare il dado (C) e svitare la forcella (D) finché appunto i fori coincidano; quindi chiudere il dado (C) e rimettere la spina.

**!** *Se per qualche motivo si rendesse necessario spostare il mezzo e fosse impossibile avviare il motore, si può ugualmente inserire e disinserire il freno di stazionamento alcune volte prima che la pressione scenda ad un livello insufficiente.*

*Nel qual caso per sbloccare il freno di stazionamento si rende necessario togliere la vite di fissaggio (E) dei due cilindri per liberare le leve (B) della massa frenante.*

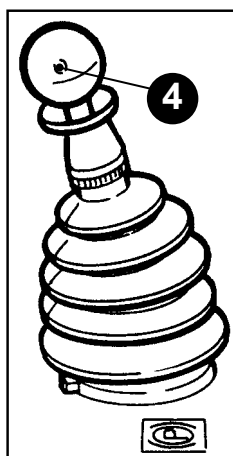

**EN** **ADJUSTMENT OF HYDRAULIC CONTROL PARKING BRAKE**

To check and reinstate the travel of the parking brake cylinders, carry out as follows:

- 1) Disengage the parking brake lever (4).
- 2) Remove the connection pin (A) between the cylinder fork and the braking weight lever.
- 3) Make sure that the holes of lever (B) and fork (D) coincide. If necessary, untighten the nut (C) and undo the fork (D) until the holes coincide; then tighten the nut (C) and refit the pin.

**!** *If for some reason the machine has to be moved and it is impossible to start the motor, the parking brake can be engaged and disengaged several times before the pressure falls to an insufficient level.*

*In which case, to release the parking brake it is necessary to remove the fixing screw (E) of the two cylinders to free the levers (B) of the braking weight.*

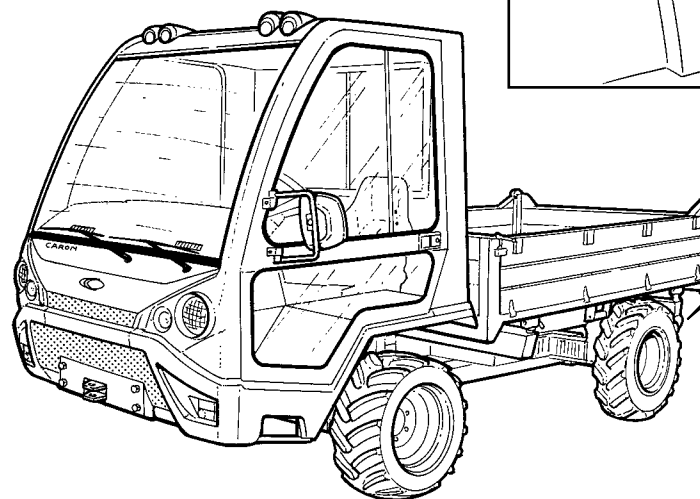
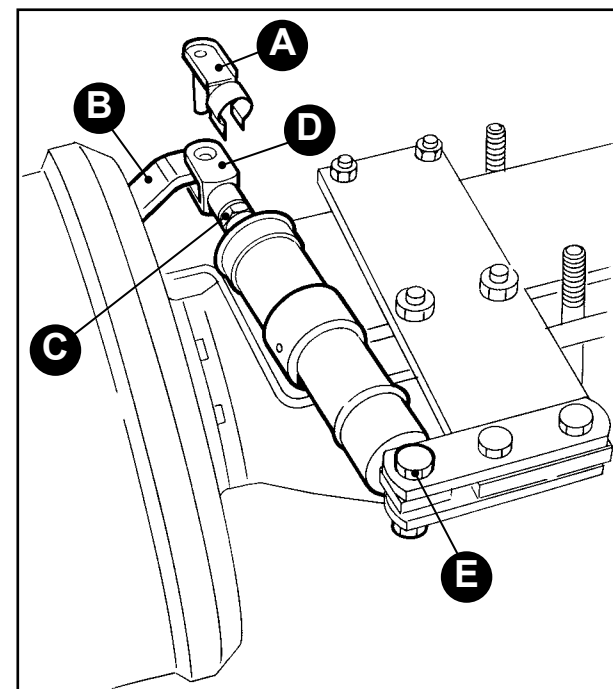



## **FR** REGLAGE FREIN DE STATIONNEMENT À COMMANDE HYDRAULIQUE

Pour vérifier et rétablir la course des cylindres du frein de stationnement, effectuer ce qui suit:

- 1) Retirer le levier du frein de stationnement **(4)**.
- 2) Enlever la cheville d'assemblage **(A)** entre la fourchette du cylindre et le levier de la masse freinante.
- 3) Vérifier que les trous du levier **(B)** et de la fourchette **(D)** coïncident. Si cela est nécessaire, desserrer éventuellement l'écrou **(C)** et dévisser la fourchette **(D)** jusqu'à faire coïncider les trous, ensuite resserrer l'écrou **(C)** et remettre la cheville.

 ***Si, pour quelque motif que ce soit, il est nécessaire de déplacer l'engin alors qu'on se trouve dans l'impossibilité de faire démarrer le moteur, on peut également mettre ou retirer le frein de stationnement quelques fois avant que la pression ne descende à un niveau insuffisant.***

***Dans ce cas, pour débloquer le frein de stationnement, il est nécessaire de retirer la vis de fixation (E) des deux cylindres afin de libérer les leviers (B) de la masse freinante.***

## **DE** EINSTELLUNG DER HANDBREMSE MIT HYDRAULIKSTEUERUNG

Den Lauf der Zylinder der Handbremse wie folgt kontrollieren und einstellen:

- 1) Den Hebel der Handbremse **(4)** lösen.
- 2) Den Steckverbinder **(A)** zwischen Zylindergabel und Hebel der Bremsmasse lösen.
- 3) Kontrollieren, ob sich die Löcher von Hebel **(B)** und Gabel **(D)** decken. Falls nötig, die Mutter **(C)** lösen und die Gabel **(D)** aufschrauben, bis sich die Löcher decken. Dann die Mutter **(C)** wieder anziehen und den Steckverbinder wieder einstecken.

 ***Sollte das Fahrzeug an einen anderen Ort gebracht werden müssen, der Motor aber nicht starten, kann die Handbremse trotzdem mehrmals angezogen werden, bevor der Öldruck unter den erforderlichen Mindestdruck sinkt.***

***Um die Handbremse in diesem Fall zu lösen, muss die Befestigungsschraube (E) der beiden Zylinder entfernt werden, um die Hebel (B) der Bremsmasse freizugeben.***

## **ES** AJUSTE FRENO DE ESTACIONAMIENTO DE MANDO HIDRÁULICO

Para comprobar y accionar de nuevo el desplazamiento de los cilindros del freno de estacionamiento, realizar las operaciones siguientes:

- 1) Desinsertar la palanca del freno de estacionamiento **(4)**.
- 2) Quitar la clavija de conexión **(A)** entre la horquilla del cilindro y la palanca de la masa frenante.
- 3) Controlar que coincidan los agujeros de la palanca **(B)** y de la horquilla **(D)**. En caso de que fuese preciso, aflojar la tuerca **(C)** y desenroscar la horquilla **(D)** hasta que de hecho los agujeros coincidan; luego, cerrar la tuerca **(C)** y volver a colocar la clavija.

 ***Si por alguna razón fuese preciso desplazar el vehículo y fuese imposible arrancar el motor, se podría de todas maneras insertar y desinsertar el freno de estacionamiento unas cuantas veces antes de que la presión baje a un nivel insuficiente.***

***En dicho caso, para desbloquear el freno de estacionamiento es necesario quitar el tornillo de sujeción (E) de dos cilindros para liberar las palancas (B) de la masa frenante.***

**IT PULIZIA MACCHINA**

**È importante mantenere pulita la macchina.**

Si ricorda, che su una macchina pulita è più facile accorgersi di guasti o problemi sul telaio o sui circuiti idraulici o elettrici.

Si consiglia di effettuare periodicamente una pulizia generale della macchina. Ad ogni modo pulire sempre la macchina dopo lavori gravosi in ambienti polverosi o su terreni bagnati, fangosi, sassosi o sabbiosi.

**È possibile pulire la macchina con una idropulitrice, prestando attenzione ai seguenti punti:**

- Non lavare con pressione e temperatura elevata.
- Non spruzzare acqua direttamente sulle parti elettriche e sui relativi cablaggi.
- Non pulire la macchina a motore caldo.



***Per la pulizia della macchina è vietato l'uso di detergenti aggressivi, alcool o altre sostanze chimiche.***

***Dopo ogni lavaggio è obbligo asciugare la macchina.***

***Dopo ogni lavaggio è obbligo ingrassare la macchina nei punti previsti.***

***Tutte le operazioni di pulizia devono essere eseguite a motore spento e con la chiave di accensione rimossa.***

**EN MACHINE CLEANING**

**It is important to keep the machine clean.**

Remember it is easier to notice faults or problems on frame or on hydraulic or electric circuits on a clean machine.

We recommend periodically cleaning the machine. However, always clean machine after burdensome work, in dusty environments or wet, muddy, rocky or sandy grounds.

**The machine can be cleaned using a pressure washer, paying attention to following points:**

- Never wash with high pressure and high temperature.
- Do not spray water directly onto electric parts and relative wiring.
- Do not clean the machine while the engine is hot.



***Using aggressive detergents, alcohol or other chemical substances to clean the machine is prohibited.***

***It is mandatory to dry the machine after each washing.***

***It is mandatory to grease the machine in the intended spots after each washing.***

***All cleaning operations must be carried out while the engine is off and with the ignition key removed.***

## **FR** NETTOYAGE DE LA MACHINE

**Il est important de maintenir la machine en parfait état de propreté.**

Se rappeler qu'il est plus facile, sur un engin propre, de repérer les pannes ou les problèmes de châssis ou de circuits hydraulique ou électrique.

Procéder régulièrement à un nettoyage général. Dans tous les cas nettoyer toujours la machine après les travaux difficiles dans des lieux poussiéreux ou mouillés, boueux, pierreux ou sablonneux.

**Il est possible de nettoyer l'engin au jet en faisant attention aux points suivants:**

- Ne pas laver sous pression et température élevée.
- Ne pas asperger d'eau directement sur les parties électriques et les câblages.
- Ne pas laver le tracteur moteur chaud.

 **Pour le nettoyage ne jamais utiliser de détergents agressifs, d'alcool ou autres substances chimiques.**

**Après chaque lavage sécher le tracteur.**

**Après chaque lavage graisser le tracteur sur les points prévus.**

**Toutes les opérations d'entretien doivent se faire moteur arrêté et froid, et la clé de contact retirée.**

## **DE** REINIGUNG DER MASCHINE

**Es ist wichtig, der Maschine sauber zu halten.**

Wir erinnern daran, dass an einer sauberen Maschine Defekte oder Probleme am Rahmen oder an den Hydraulik- und Stromkreisen leichter auffallen.

Wir empfehlen, in regelmäßigen Abständen eine Generalreinigung der Maschine vorzunehmen. In jedem Fall den Traktor nach schweren Arbeiten in staubiger Umgebung oder auf nassem, schlammigem, steinigem oder sandigem Boden immer reinigen.

**Die Maschine kann mit einem Hochdruck-Wasserstrahlreiniger gereinigt werden, wobei Folgendes zu beachten ist:**

- Nicht mit zu hohem Druck und zu hoher Temperatur waschen.
- Kein Wasser direkt auf die elektrischen Teile und die entsprechenden Kabel spritzen.
- Die Maschine nicht bei warmem Motor reinigen.

 **Es ist verboten, zur Reinigung der Maschine aggressive Reinigungsmittel, Alkohol oder andere chemische Substanzen zu verwenden.**

**Es ist Pflicht, die Maschine nach jedem Waschen zu trocknen.**

**Es ist Pflicht, die Maschine nach jedem Waschen an den vorgesehenen Punkten zu schmieren.**

**Alle Reinigungsverfahren müssen bei still stehendem Motor und abgezogenem Zündschlüssel erfolgen.**

## **ES** LIMPIEZA DEL VEHÍCULO

**Es importante mantener limpio el vehículo.**

Cabe recordar que en un vehículo limpio es más fácil detectar averías o problemas en el bastidor o en los circuitos hidráulicos o eléctricos.

Se aconseja realizar periódicamente una limpieza general del vehículo. De cualquier forma, limpie siempre el vehículo tras trabajos intensos en ambientes polvorientos o en terrenos húmedos, fangosos, pedregosos o arenosos.

**Es posible limpiar el vehículo con una máquina de chorro de agua a alta presión, prestando especial atención a los siguientes puntos:**

- No lave a presión y temperatura elevadas.
- No vierta el agua directamente sobre las partes eléctricas ni los cableados.
- No limpie el vehículo con el motor caliente.

 **Para limpiar el vehículo, está prohibido el uso de detergentes agresivos, alcohol u otras sustancias químicas.**

**Tras cada lavado, es obligatorio secar el vehículo.**

**Tras cada lavado es obligatorio engrasar el vehículo en los puntos previstos.**

**Todas las operaciones de limpieza deben realizarse con el motor apagado y la llave de encendido extraída.**

**IT** **MANUTENZIONE E CONTROLLI**

**AVVERTENZE GENERALI**

 **I lavori di riparazione/manutenzione devono essere compiuti solo da personale specificatamente addestrato.**

 **Prima di eseguire le manutenzioni leggere attentamente le avvertenze e le procedure di manutenzione e fare riferimento alla sezione Intervalli di manutenzione per la tempistica degli interventi.**

 **Utilizzare sempre i Dpi specifici per l'operazione da eseguire, prestare attenzione al rischio ustione dovuto alla temperatura dell'acqua e delle parti calde del motore e della macchina.**

 **Prima di accedere nella zona sotto il ribaltabile, mettere in sicurezza il cassone inserendo l'apposita asta (A).**

 **Se in fase di manutenzione sono state rimosse delle protezioni ricordarsi sempre di reinstallarle prima dell'azionamento della macchina.**

Le operazioni di manutenzione vanno eseguite a motore freddo adottando la presente procedura: inserire la prima marcia, inserire il freno a mano, spegnere il motore e togliere la chiave.

Assicurarsi inoltre che non vi siano persone nelle vicinanze della macchina.

**EN** **MAINTENANCE AND CHECKS**

**GENERAL WARNINGS**

 **Repair/maintenance work must only be performed by specifically trained personnel.**

 **Carefully read the warnings and maintenance procedures and refer to the Maintenance intervals for scheduled interventions, before carrying out maintenance.**

 **Always use PPE specific for the operation to be carried out, pay attention to risk of scalding due to water and engine's hot parts and machine's temperature.**

 **Place the caisson in safe conditions by inserting the specific rod (A) before accessing the area below the tipper.**

 **If protections have been removed during maintenance, remember to re-install them before activating the machine.**

Maintenance must be carried out with engine cold following this procedure: engage first gear, engage hand brake, switch-off engine and remove key.

Also ensure there are no persons near the machine.

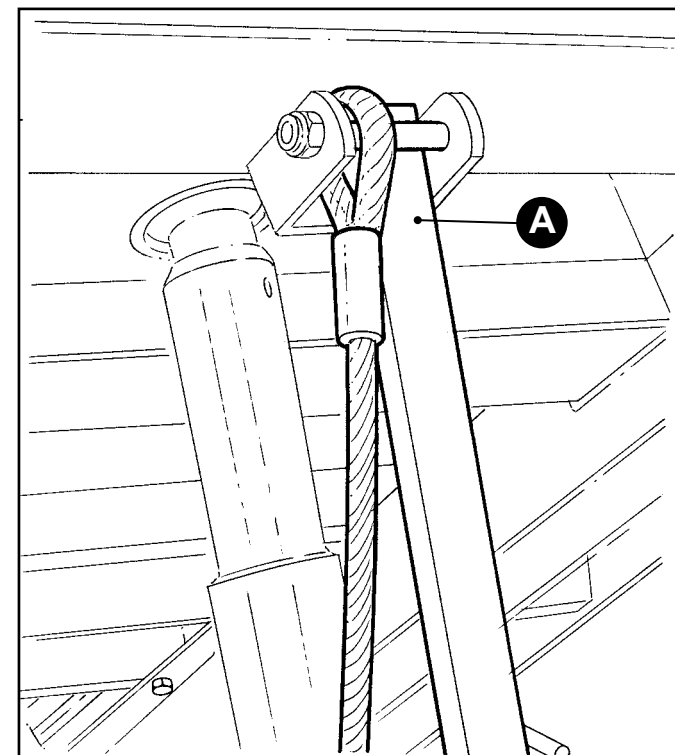



**FR** **ENTRETIEN ET  
CONTRÔLES**

**MISES EN GARDE GÉNÉRALES**

 *Les travaux de réparation/entretien doivent être réalisés uniquement par du personnel formé de façon adéquate.*

 *Avant d'effectuer les opérations d'entretien, lire attentivement les mises en garde et les procédures d'entretien et consulter la section Intervalles d'entretien pour l'échéance des interventions.*

 *Toujours utiliser les EPI spécifiques pour l'opération à effectuer, faire attention au risque de brûlure dû à la température de l'eau et des parties chaudes du moteur et de la machine.*

 *Avant d'accéder à la zone sous la benne basculante, mettre en sécurité la benne en insérant la barre (A).*

 *Pendant la phase d'entretien, si des protections ont été enlevées, penser à les réinstaller avant d'actionner la machine.*

Les opérations d'entretien doivent être effectuées lorsque le moteur est froid, en adoptant la procédure suivante: mettre la première vitesse, insérer le frein à main, éteindre le moteur et enlever la clé.

S'assurer également qu'il n'y ait personne près de la machine.

**DE** **WARTUNG UND  
STEUERUNG**

**ALLGEMEINE HINWEISE**

 *Die Reparatur-/Wartungsarbeiten dürfen nur von speziell ausgebildetem Personal ausgeführt werden.*

 *Vor den Wartungsarbeiten aufmerksam die Warnungen und die Wartungsmaßnahmen lesen und im Abschnitt zu den Wartungsintervallen nach den Fristen nachsehen.*

 *Immer persönliche Schutzausrüstungen für den durchzuführenden Vorgang benutzen, dabei Acht vor einer Verbrennung durch heißes Wasser und durch heiße Motoren- und Maschinenteile.*

 *Bevor sich in den Bereich unter dem Kipper geneigt wird, die Kippbrücke mit dem entsprechenden Balken (A) sichern.*

 *Wenn während der Wartung Schutzvorrichtungen entfernt wurden, muss sich immer daran erinnert werden, diese wieder zu installieren bevor die Maschine eingeschaltet wird.*

Die Wartungsarbeiten werden bei kaltem Motor unter Anwendung folgender Maßnahme durchgeführt: den ersten Gang einlegen, die Handbremse ziehen, den Motor ausschalten und den Schlüssel abziehen.

Sie vergewissern, dass sich keine Personen in der Nähe der Maschine aufhalten.

**ES** **MANTENIMIENTO Y  
CONTROLES**

**ADVERTENCIAS GENERALES**

 *Las operaciones de reparación/mantenimiento deben ser realizadas por personal específicamente formado.*

 *Antes de llevar a cabo las operaciones de mantenimiento, deben leerse atentamente las advertencias y los procedimientos de mantenimiento y consultar la sección relativa a los Intervallos de mantenimiento para conocer los plazos de las intervenciones.*

 *Siempre deben utilizarse los Dpi específicos para la operación concreta, prestar atención al riesgo de quemaduras debido a la temperatura del agua y las partes calientes del motor y del vehículo.*

 *Antes de acceder a la zona situada bajo la caja basculante, asegure la caja colocando la correspondiente barra (A).*

 *Si en la fase de mantenimiento se han quitado las protecciones, recuerde volverlas a instalar antes de accionar el vehículo.*

Las operaciones de mantenimiento deben realizarse con el motor frío y siguiendo estos pasos: poner la primera marcha, poner el freno de mano, apagar el motor y extraer la llave.

Asegúrese asimismo de que no haya personas cerca del vehículo.

**IT**

**!** *In casi particolari può essere necessario operare con la cabina sollevata e il motore acceso (Fig. 1). In questi casi, prestare particolare attenzione agli organi in movimento e alle parti calde, indossare i Dpi specifici e operare con il numero minimo di persone necessarie all'esecuzione della manutenzione.*

**!** *E' vivamente consigliato di non fumare o utilizzare fiamme libere durante tutte le operazioni di manutenzione e riparazione.*

**☞** *Si raccomanda di rispettare la normativa in materia di smaltimento delle parti e/o delle sostanze sostituite (filtri, olii esausti, batterie etc.) e fare riferimento a quanto specificato dai produttori sulle schede di sicurezza.*

Quando è previsto un lungo periodo di inattività è opportuno effettuare le seguenti operazioni:

- Parcheggiate la macchina in un ambiente asciutto e riparato.
- Vuotate l'acqua del radiatore e del motore.
- Verificate che tutte le componenti siano lubrificate ed ingrassate.
- Non lasciate la chiave di avviamento inserita nel commutatore.
- Togliete la batteria e lubrificate i terminali e i morsetti.
- Al termine del periodo di inattività prima di riavviare la macchina effettuare una manutenzione generale della macchina.

**EN**

**!** *It may be necessary in particular cases to operate with cabin lifted and engine on (Fig. 1). If so, pay particular attention to moving and hot parts, wear specific PPE and work with minimum number of persons required for executing maintenance.*

**!** *It is strongly recommended not to smoke or use naked flames during all maintenance and repair operations.*

**☞** *We recommend respecting the regulation on disposal of replaced parts and/or substances (filters, exhaust oils, batteries, etc.) and refer to that specified by the manufacturers on the safety sheets.*

The following operations must be carried out when a long period of inactivity is foreseen:

- Park the machine in a dry and covered environment.
- Drain water from radiator and engine.
- Check all components are lubricated and greased.
- Do not leave starter key inside change-over switch.
- Remove the battery and lubricate terminals and clamps.
- Generally service the machine before re-starting it at end of inactivity period.

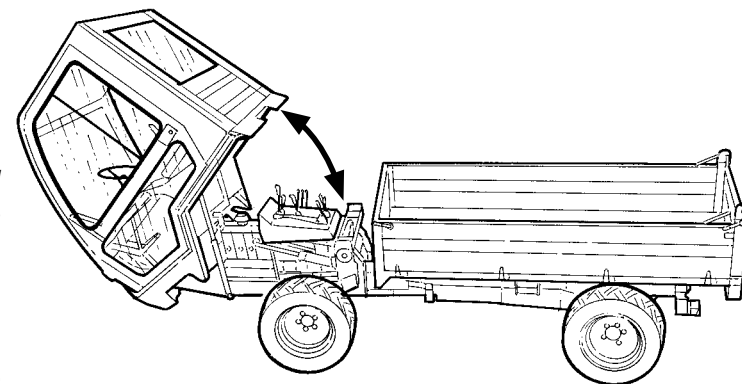
**Fig./Abb. 1**

**FR**

 **Dans des cas particuliers, il peut être nécessaire de travailler avec la cabine soulevée et le moteur allumé (Fig. 1). Dans ces cas, faire très attention aux organes en mouvement et aux parties chaudes, porter les EPI spécifiques et travailler avec le nombre minimal de personnes nécessaires à l'exécution de l'entretien.**

 **Il est vivement conseillé de ne pas fumer et de ne pas utiliser de flammes libres pendant toutes les opérations d'entretien et de réparation.**

 **Il est recommandé de respecter la norme en matière d'élimination des parties et/ou des substances remplacées (filtres, huiles usagées, batteries, etc.) et de consulter les indications des fabricants sur les fiches de sécurité.**

Quand une longue période d'inactivité est prévue, il est opportun d'effectuer les opérations suivantes:

- Garez la machine dans un lieu sec et protégé.
- Videz l'eau du radiateur et du moteur.
- Vérifiez que tous les composants soient lubrifiés et graissés.
- Ne laissez pas la clé de contact insérée dans l'interrupteur.
- Enlevez la batterie et lubrifiez les terminaux et les bornes.
- À la fin de la période d'inactivité, avant de remettre la machine en marche, effectuer un entretien général de la machine.

**DE**

 **In Sonderfällen kann es notwendig werden, dass mit angehobener Kabine und eingeschaltetem Motor gearbeitet werden muss (Abb. 1). In diesen Fällen ist besonders auf die bewegten Teile und auf die heißen Teile zu achten, die arbeitsspezifischen Schutzausrüstungen tragen und mit möglichst wenig Bedienern die Wartungsarbeiten vornehmen.**

 **Es wird eindringlich empfohlen, nicht zu rauchen oder offene Flammen während allen Wartungs- und Reparaturarbeiten zu benutzen.**

 **Die geltenden Vorschriften hinsichtlich Entsorgung der Teile und/oder ausgewechselten Stoffe (Filter, Altöl, Batterien usw.) beachten und sich an das halten, was von den Herstellern auf den Sicherheitsblättern angegeben ist.**

Falls eine längere Stillstandszeit vorgesehen ist, sind zweckmäßigerweise folgende Maßnahmen zu ergreifen:

- Die Maschine an einem trockenen und geschützten Ort parken.
- Das Wasser aus dem Kühler und dem Motor ausleeren.
- Überprüfen, dass alle Bauteile geschmiert und eingefettet sind.
- Nicht den Zündschlüssel im Zündschloss stecken lassen.
- Die Batterie entfernen und die Klemmen und Anschlussstellen einfetten.
- Am Ende der Stillstandszeit, die Maschine wieder starten und eine allgemeine Wartung vornehmen.

**ES**

 **En casos particulares, puede ser necesario operar con la cabina levantada y el motor encendido (Fig. 1). En estos casos, preste especial atención a los órganos en movimiento y a las partes calientes; póngase los Dpi específicos y trabaje con el mínimo número de personas necesarias para la ejecución del mantenimiento.**

 **Es altamente aconsejable no fumar ni utilizar llamas abiertas durante todas las operaciones de mantenimiento y reparación.**

 **Se recomienda respetar la normativa en materia de eliminación de las partes y sustancias sustituidas (filtros, aceites gastados, baterías, etc.) y consultar cuanto especifican los fabricantes en las fichas de seguridad.**

Quando se prevea un largo periodo de inactividad, será oportuno llevar a cabo las siguientes operaciones:

- Aparcar el vehículo en un ambiente seco y protegido.
- Vaciar el agua del radiador y del motor.
- Verificar que todos los componentes estén lubricados y engrasados.
- No dejar la llave de arranque en el conmutador.
- Quitar la batería y lubricar los terminales y los bornes.
- Al finalizar el periodo de inactividad, antes de poner en marcha el vehículo, realice un mantenimiento general del vehículo.

**IT** **INTERVALLI MANUTENZIONE  
E CONTROLLI**

**OPERAZIONI DA EFFETTUARE NELLE PRIME 50 ORE DI LAVORO:** controllare il serraggio dei dadi delle ruote a fine giornata lavorativa.

**OPERAZIONI DA EFFETTUARE ENTRO LE PRIME 100 ORE DI LAVORO**

- Sostituire la cartuccia del filtro olio idraulico del cambio.
- Sostituire l'olio della scatola cambio.
- Sostituire l'olio della scatola ponte posteriore.

*Per la procedura, vedere relativi capitoli.*

**CONTROLLI GIORNALIERI**

- Verificare accuratamente che non vi siano perdite, se si riscontra una perdita, trovarne la fonte e porvi rimedio. Se si sospetta una perdita o se la si riscontra effettivamente, controllare più spesso i livelli dei liquidi.
- Controllare le condizioni dell'attrezzatura e dei componenti idraulici.
- Controllare lo stato degli pneumatici e, se necessario, regolare la pressione di gonfiamento.
- Controllare tutti i livelli dell'olio, del liquido di raffreddamento e del carburante.
- Verificare che non siano presenti perdite dei tubi idraulici e il loro stato di usura e, se del caso farli sostituire.

**EN** **MAINTENANCE AND CHECKS  
INTERVALS**

**OPERATION THAT MUST BE CARRIED OUT DURING THE FIRST 50 HOURS OF WORK:** check if the bolts of all wheels are tightened at the end of your working day.

**OPERATIONS TO BE PERFORMED WITHIN THE FIRST 100 HOURS OF WORK**

- Replace gear hydraulic oil filter cartridge.
- Replace oil in gearbox.
- Replace oil in rear axle casing.

*Per la procedura, vedere relativi capitoli.*

**DAILY CHECKS**

- Accurately check there are no leaks. If so, find the source and solve. If suspecting a leak or it is effectively found, check liquid levels more often.
- Check equipment and hydraulic components conditions.
- Check the state of the tyres and, if necessary, regulate inflating pressure.
- Check all levels of oil, cooling liquid and fuel.
- Check the hydraulic tubes do not leak and their wear and replace them if required.

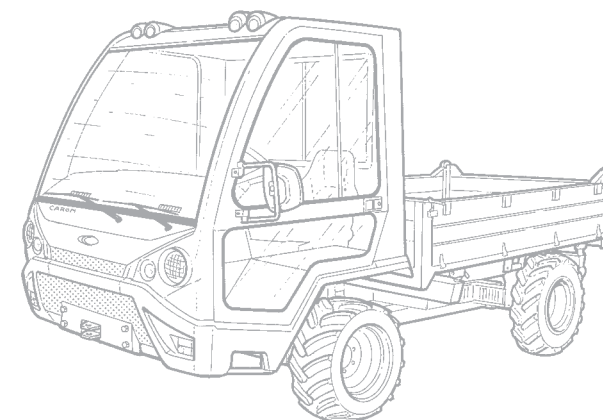



## **FR** INTERVALLES D'ENTRETIEN ET CONTRÔLES

 **OPERATIONS A EFFECTUER DANS LES 50 PREMIERES HEURES DE TRAVAIL:** contrôler le serrage des écrous des roues à la fin d'une journée de travail.

### **OPÉRATIONS À EFFECTUER AVANT LES 100 PREMIÈRES HEURES DE TRAVAIL**

- Remplacer la cartouche du filtre à huile hydraulique du boîtier de vitesses.
- Remplacer l'huile du boîtier de vitesses.
- Remplacer l'huile du boîtier du pont arrière.

*Pour la procédure, voir les chapitres correspondants.*

## **CONTRÔLES QUOTIDIENS**

- Vérifier soigneusement qu'il n'y ait pas de pertes; s'il y a une perte, en trouver la source et trouver un remède. Si vous soupçonnez une perte ou si vous la constatez, contrôlez plus souvent les niveaux des liquides.
- Contrôler les conditions de l'équipement et des composants hydrauliques.
- Contrôler l'état des pneus, et, si nécessaire, régler la pression de gonflage.
- Contrôler tous les niveaux d'huile, de liquide de refroidissement et de carburant.
- Vérifier qu'il n'y ait pas de pertes des tuyaux hydrauliques ainsi que leur état d'usure et, si nécessaire, les faire remplacer.

## **DE** WARTUNGSLISTEN UND KONTROLLEN

 **WARTUNGSEINGRIFFE, DIE IN DEN ERSTEN 50 BETRI EBSSTUNDEN VORZUNEHMEN SIND:** Überprüfen Sie am Ende des Arbeitstages, dass die Rad-muttern fest angezogen sind.

### **INNERHALB DER ERSTEN 100 ARBEITSSTUNDEN VORZUNEHMENDEN ARBEITEN**

- Die Kartusche des Hydraulikölfilters des Getriebes auswechseln.
- Das Öl des Getriebegehäuses auswechseln.
- Das Öl des Hinterachsgehäuses auswechseln.

*Siehe für den Vorgang die verschiedenen Kapitel.*

## **TÄGLICHE KONTROLLEN**

- Sorgsam prüfen, dass keine Lecks vorliegen, wenn eines vorgefunden wird, nach der Ursache suchen und Abhilfe schaffen. Wenn ein Leck vermutet wird oder wenn es tatsächlich gefunden wird, häufige die Flüssigkeitsstände überprüfen.
- Die Bedingungen der Ausrüstung- und die Hydraulikbauteile kontrollieren.
- Den Zustand der Reifen kontrollieren und, falls nötig, den Reifendruck einstellen.
- Alle Füllstände des Öls, der Kühlflüssigkeit und der Treibstoffs kontrollieren.
- Überprüfen, dass es keine Lecks an den Hydraulikleitungen gibt und wie ihr Verschleißzustand ist, sie nötigenfalls austauschen.

## **ES** INTERVALOS DE MANTENIMIENTO Y CONTROLES

 **OPERACIONES QUE DEBEN SER EFECTUADAS DURANTE LAS PRIMERAS 50 HORAS DE TRABAJO:** controlar el ajuste de las tuercas de las ruedas al final de la jornada de trabajo.

### **OPERACIONES QUE DEBEN REALIZARSE ANTES DE LAS PRIMERAS 100 HORAS DE TRABAJO**

- Sustituir el cartucho del filtro del aceite hidráulico del cambio.
- Sustituir el aceite de la caja de cambios.
- Sustituir el aceite de la caja del puente posterior.

*Para el procedimiento, véanse los capítulos relativos.*

## **CONTROLES DIARIOS**

- Verificar minuciosamente que no haya pérdidas; de detectarse una, localice su origen y soluciónelo. Si se sospecha una pérdida o se detecta efectivamente, controlar a menudo los niveles de los líquidos.
- Controlar las condiciones del equipo y de los componentes hidráulicos.
- Controlar el estado de los neumáticos y, si es necesario, regular la presión de hinchado.
- Controlar todos los niveles del aceite, del líquido de enfriamiento y del combustible.
- Verificar que no haya pérdidas en los tubos hidráulicos y su estado de desgaste y, si es el caso, sustitúyalos.

**IT**

- Togliere ogni accumulo di sporcizia e di detriti.
- Mantenere pulito il posto di guida.
- Eseguire le eventuali riparazioni prima di far funzionare la macchina.
- Assicurarsi che tutti i coperchi e le protezioni siano fissati saldamente.
- Controllare lo stato delle cinture di sicurezza e dei relativi attacchi, se deteriorati farli sostituire da personale specializzato.
- Regolare gli specchietti in modo da avere la giusta visuale posteriore della macchina.
- Controllare le luci e sostituire le lampadine non funzionanti e i corpi fanale danneggiati.

**EN**

- Remove any dirt and debris accumulation.
- Keep driver's seat clean.
- Carry out any repairs before operating the machine.
- Ensure all lids and protections are securely fixed.
- Check state of safety belts and relative connections. If worn, have them replaced by specialised personnel.
- Regular mirrors for correct rear view of machine.
- Check lights and replace not working bulbs and damaged headlight bodies.

**OGNI 50 ORE DI LAVORO**

- Controllare il serraggio dei dadi delle ruote.
- Controllare il livello dell'olio del cambio.
- Controllare il livello dell'olio nel ponte posteriore.
- Controllare il livello dell'olio dell'impianto frenante.

*Per la procedura, vedere relativi capitoli.*

**EVERY 50 WORKING HOURS**

- Control the fastening of the wheel bolts.
- Check the oil level in gear.
- Check the oil level in rear axle.
- Check the oil level in braking system.

*See relative chapters for procedure.*

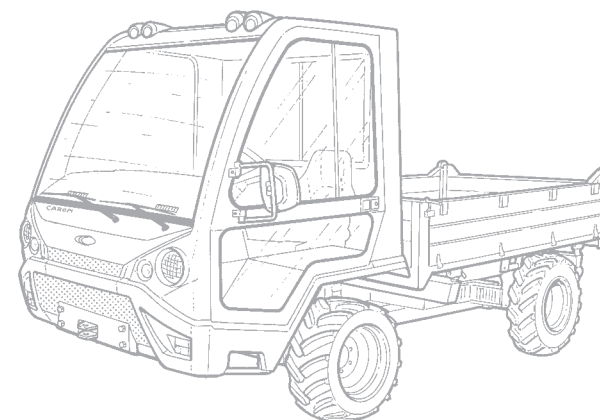

**FR**

- Enlever toute accumulation de saleté et de débris.
- Garder propre le poste de conduite.
- Effectuer les éventuelles réparations avant de faire fonctionner la machine.
- S'assurer que tous les couvercles et les protections soient fixés solidement.
- Contrôler l'état des ceintures de sécurité et de leurs raccords, s'ils sont détériorés les faire remplacer par du personnel spécialisé.
- Régler les rétroviseurs de façon à avoir une bonne vision arrière de la machine.
- Contrôler les phares et remplacer les ampoules qui ne fonctionnent pas et les phares endommagés.

**DE**

- Alle Schmutzansammlungen und Ablagerungen entfernen.
- Den Führerstand sauber halten.
- Eventuelle Reparaturen vornehmen, bevor die Maschine eingeschaltet wird.
- Sicherstellen, dass alle Abdeckungen und Schutzvorrichtungen fest verschlossen sind.
- Den Zustand der Sicherheitsgurte und der betreffenden Befestigungen überprüfen, wenn sie abgenutzt sind, sind sie durch Fachpersonal auszuwechseln.
- Einstellen der Spiegel, um eine gute Sicht nach hinten zu haben.
- Die Lichter kontrollieren und die nicht funktionierenden Glühlampen und die beschädigten Scheinwerfergehäuse.

**ES**

- Eliminar cualquier acumulación de suciedad o detritos.
- Mantener limpio el puesto de conducción.
- Realizar las eventuales reparaciones antes de poner en marcha el vehículo.
- Asegurarse de que todas las cubiertas y las protecciones estén bien fijadas.
- Controlar el estado de los cinturones de seguridad y de los broches; de estar deteriorados, mandarlos sustituir por personal especializado.
- Regular los espejos para disponer del correcto campo visual de la parte posterior del vehículo.
- Controlar las luces y sustituir las bombillas que no funcionen y los faros estropeados.

**TOUTES LES 50 HEURES DE TRAVAIL**

- Control the fastening of the wheel bolts.
- Contrôler le niveau d'huile du boîtier de vitesses.
- Contrôler le niveau d'huile dans le pont arrière.
- Contrôler le niveau d'huile du système de frein.

*Pour la procédure, voir les chapitres correspondants.*

**NACH 50 BETRIEBSSTUNDEN**

- Überprüfen Sie, ob die Radmuttern fest angezogen sind.
- Das Ölniveau des Getriebes kontrollieren.
- Das Ölniveau der Hinterachse kontrollieren.
- Das Ölniveau der Bremsanlage kontrollieren.

*Siehe für den Vorgang die verschiedenen Kapitel.*

**CADA 50 HORAS DE TRABAJO**

- Revisar el ajuste de las tuercas de las ruedas.
- Controlar el nivel del aceite del cambio.
- Controlar el nivel del aceite del puente posterior.
- Controlar el nivel de aceite del sistema de frenos.

*Para el procedimiento, véanse los capítulos relativos.*

**IT**

- Ingrassare le bronzine dello snodo centrale **(A)**.
- Ingrassare le testine del martinetto sterzo **(B)** e della barra di accoppiamento **(C)**.
- Ingrassare i perni dello snodo sterzo **(D)**.
- Verificare il livello olio **(E)** nei riduttori finali delle ruote anteriori.

**EN**

- Grease the bearing of the central joint **(A)**.
- Grease the head of the steering jack **(B)** and the track rod **(C)**.
- Grease the pins of the steering joint **(D)**.
- Check the oil level **(E)** in the final reduction units of the front wheels.

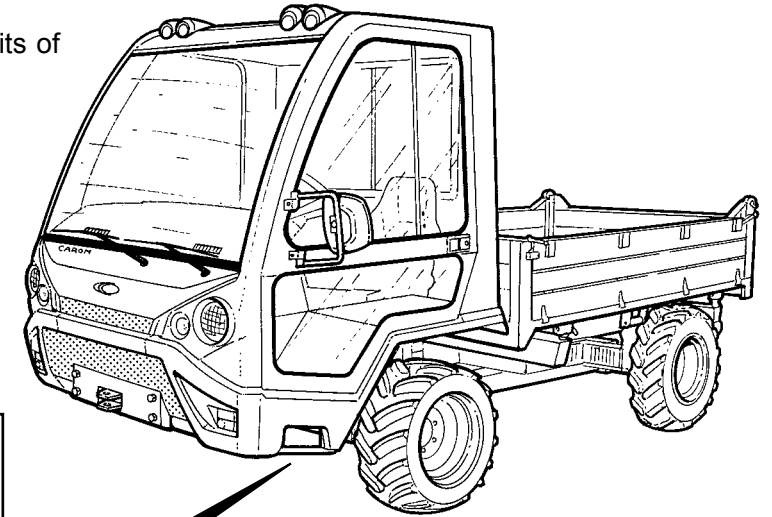
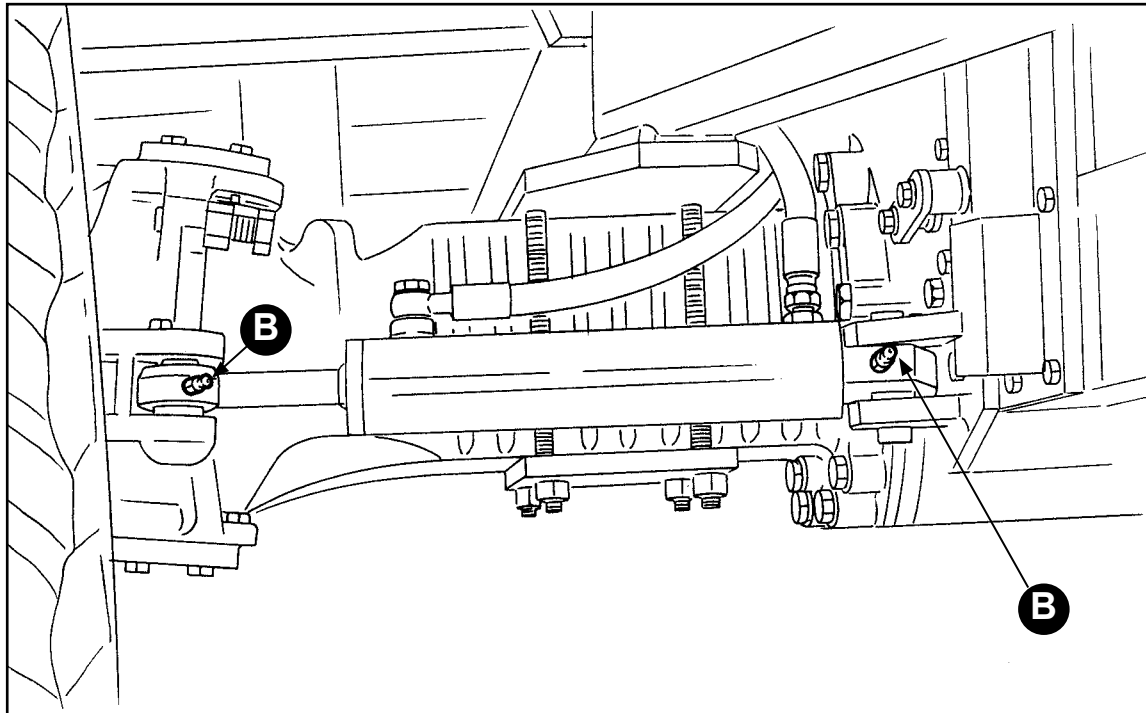

**FR**

- Graisser les coussinets de la rotule centrale **(A)**.
- Graisser les têtes du piston de direction **(B)** et de la barre d'accouplement **(C)**.
- Graisser les pivots de la rotule de direction **(D)**.
- Vérifier le niveau d'huile **(E)** des réducteurs finaux des roues antérieures.

**DE**

- Schmieren Sie die Bronzebüchsen des Zentralgelenks **(A)**.
- Schmieren Sie die Köpfe der Lenkwinde **(B)** und der Lenkschubstange **(C)**.
- Schmieren Sie die Bolzen des Lenkgelenks **(D)**.
- Den Ölstand **(E)** in den Untersetzungsgetrieben der Vorderräder kontrollieren.

**ES**

- Engrasar los cojinetes de la articulación central **(A)**.
- Engrasar las cabezas del martinete de la dirección **(B)** y la barra de acoplamiento **(C)**.
- Engrasar los pernos de la articulación **(D)**.
- Comprobar el nivel aceite **(E)** en los reductores finales de las ruedas anteriores.

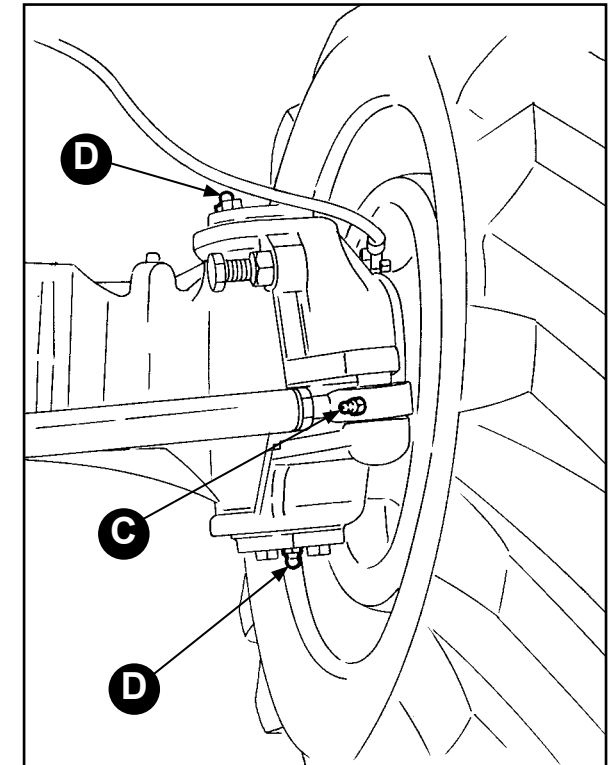
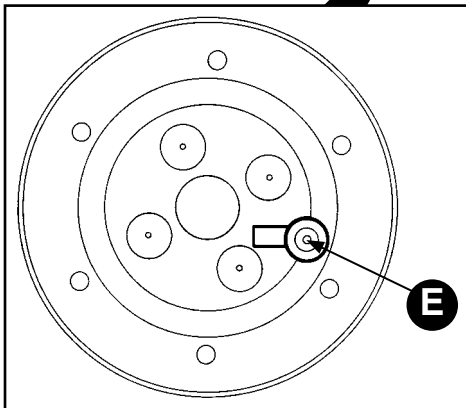
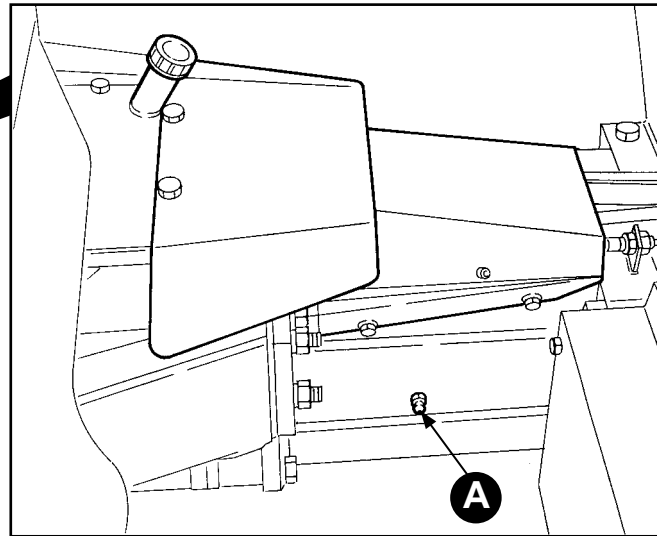
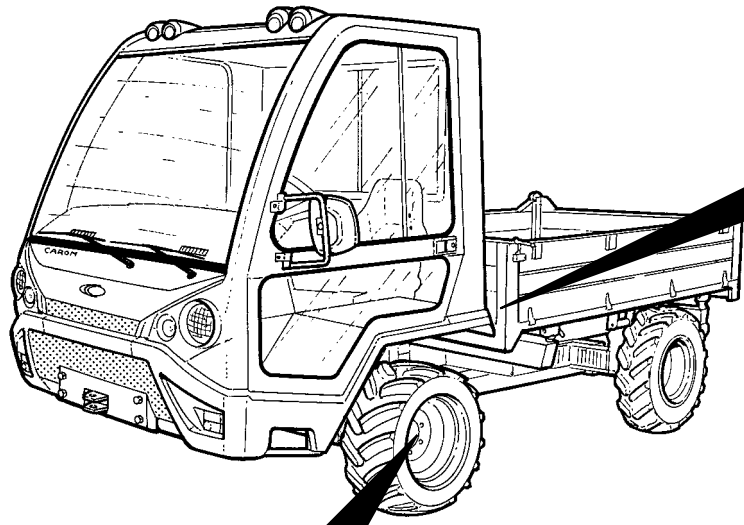

**IT**

**OGNI 100 ORE DI LAVORO**

- Controllare il serraggio dei dadi e viti sollecitate da carichi.
- Controllare il serraggio delle viti di fissaggio del gruppo snodo/trave centrale.
- Controllare il livello del liquido nella batteria.
- Pulire impianto raffreddamento.

*Per la procedura, vedere relativi capitoli.*

- Ingrassare lo snodo dei pedali freno (A), dell'acceleratore (B) e della frizione (C).
- Ingrassare i punti di snodo della sospensione cabina (D).
- Se si lavora in ambiente molto polveroso, pulire la cartuccia del filtro aria.
- Regolare il gioco fra ganasce freno e tamburo (vedere relativo capitolo).
- Controllare la corsa a vuoto del pedale frizione (vedere relativo capitolo).

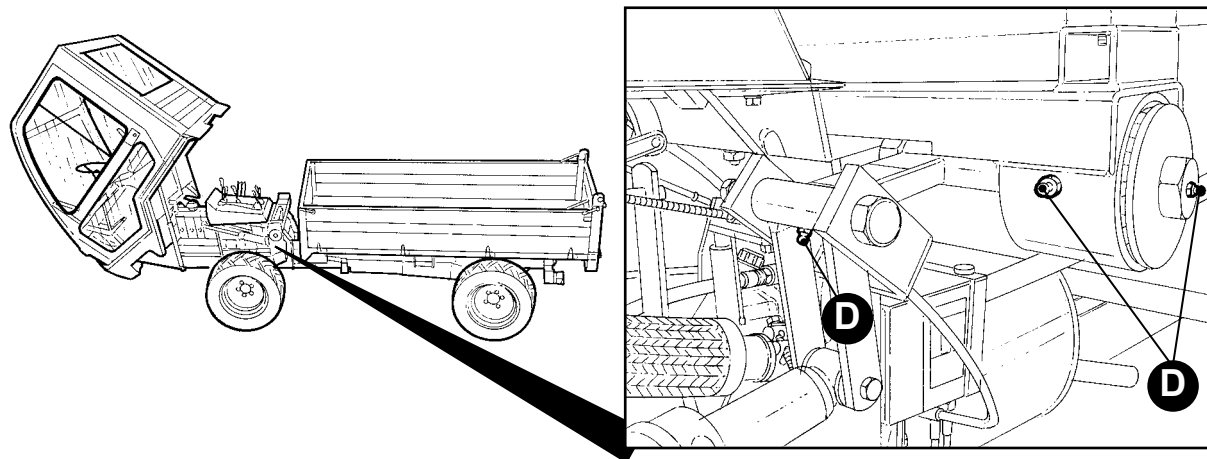

**EN**

**EVERY 100 HOURS OF WORK**

- Check fastening of nuts and screws stressed by loads.
- Check fastening of fixing screws of central beam/joint unit.
- Check liquid level in battery.
- Clean cooling system.

*See relative chapters for procedure.*

- Grease the foot brake hinge (A), of accelerator (B) and the clutch (C).
- Grease joint points of cabin suspension (D).
- If you work in a very dusty place, clean the cartridge of the air filter.
- Adjust the movement between the brake jaw and the drum (see relative Chapter).
- Control the idle movement of the clutch pedal (see relative Chapter).

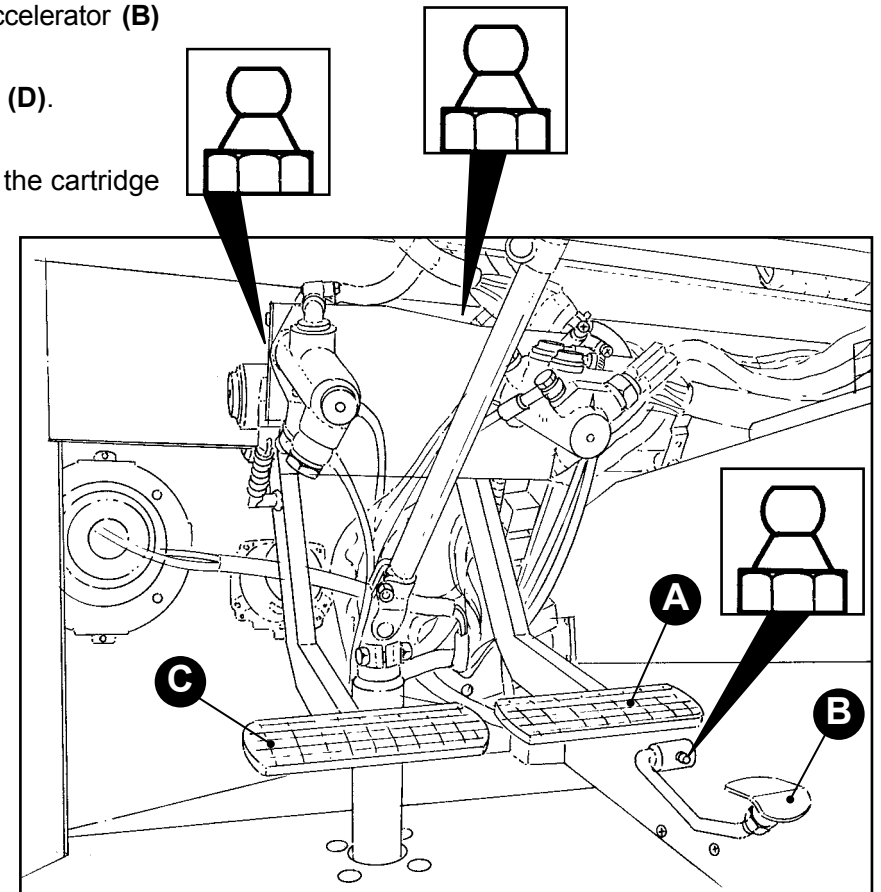

**FR**

### TOUTES LES 100 HEURES DE TRAVAIL

- Contrôler le serrage des écrous et vis sollicités par les chargements.
- Contrôler le serrage des vis de fixation du groupe articulation/barre centrale.
- Contrôler le niveau de liquide dans la batterie.
- Nettoyer le circuit de refroidissement.

*Pour la procédure, voir les chapitres correspondants.*

- Graisser le joint des pédales de freins **(A)**, d'accélérateur **(B)** et d'embrayage **(C)**.
- Graisser les points d'articulation de la suspension de la cabine **(D)**.
- Si on travaille en milieu très poussiéreux, nettoyer la cartouche du filtre à air en soufflant.
- Régler le jeu entre mâchoires frein et tambour (voir chapitre correspondant).
- Contrôler la course à vide de la pédale d'embrayage (voir chapitre correspondant).

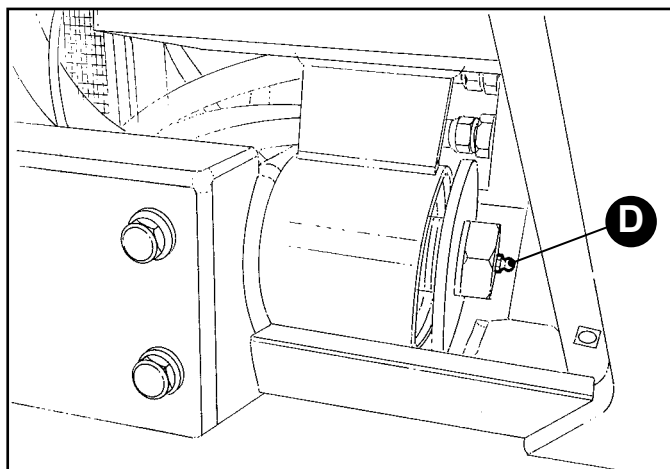

**DE**

### NACH 100 BETRIEBSSTUNDEN

- Den Anzug der Muttern und Schrauben, die durch Belastungen beansprucht werden.
- Den Anzug der Befestigungsschrauben der Gruppe Gelenk/Mittelbalken kontrollieren.
- Den Flüssigkeitsstand der Batterie prüfen.
- Die Kühlanlage reinigen.

*Siehe für den Vorgang die verschiedenen Kapitel.*

- Schmieren Sie das Gelenk des Bremspedals **(A)**, des Gaspedals **(B)** und Kupplungs-pedals **(C)**.
- Die Gelenkstellen der Kabinenfederung einfetten **(D)**.
- Arbeitet man in einer sehr staubigen Umgebung, ist der Luftfilter mit Druck-luft zu reinigen.
- Regulieren Sie das Spiel zwischen Bremsbacken und Trommel (siehe Kapitel Kapitel).
- Kontrollieren Sie den Leerlauf des Kupplungspedals (siehe Kapitel Kapitel).

**ES**

### CADA 100 HORAS DE TRABAJO

- Controlar el apriete de las tuercas y los tornillos sometidos a cargas.
- Controlar el apriete de los tornillos de fijación del grupo articulación/viga central.
- Controlar el nivel del líquido de la batería.
- Limpiar la instalación de refrigeración.

*Para el procedimiento, véanse los capítulos relativos.*

- Engrasar la articulación de los pedales del freno **(A)**, del acelerador **(B)** y del embrague **(C)**.
- Engrasar los puntos de articulación de la suspensión de la cabina **(D)**.
- Si se trabaja en presencia de mucho polvo, limpiar el cartucho del filtro de aire.
- Regular el juego entre las zapatas del freno y el tambor (Véase el capítulo correspondiente).
- Controlar la trayectoria del pedal de embrague (Véase el capítulo correspondiente).

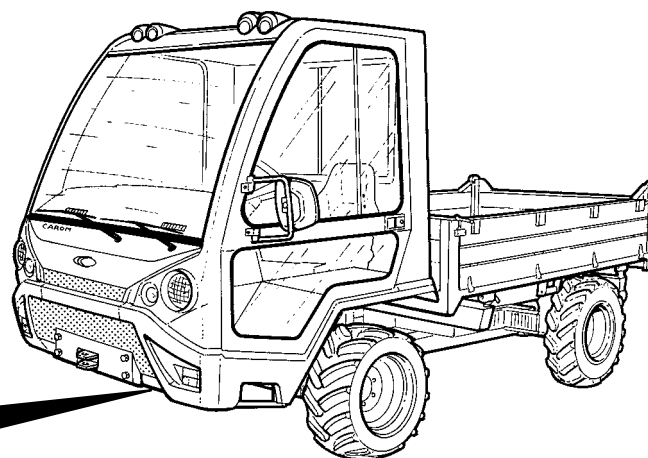

**IT****OGNI 500 ORE DI LAVORO**

- Sostituire la cartuccia del filtro olio idraulico/cambio.
- Sostituire la cartuccia del filtro aria.
- Sostituire l'olio nella scatola cambio.
- Sostituire l'olio nella scatola del ponte posteriore.

*Per la procedura, vedere relativi capitoli.*

- Ingrassare lo snodo sferico del martinetto cassone (A).
- Controllare il serraggio dei morsetti della batteria ed ingrassarli.
- Controllare il serraggio di viti, fascette, dadi e raccordi.
- Svuotare e pulire il serbatoio del gasolio.

**EN****EVERY 500 HOURS OF WORK**

- Replace gear/hydraulic oil filter cartridge.
- Replace air filter cartridge.
- Replace oil in gearbox.
- Replace oil in rear axle casing.

*See relative chapters for procedure.*

- Grease ball joint of caisson jack (A).
- Check fastening of battery clamps and grease them.
- Check fastening of screws, straps, nuts and fittings.
- Drain and clean diesel tank.

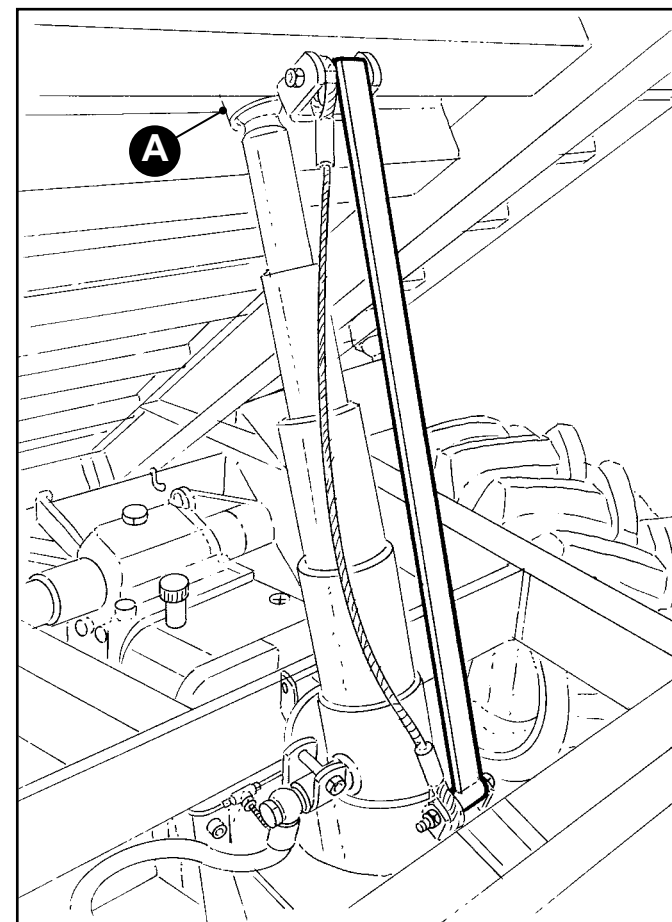



**FR****TOUTES LES 500 HEURES DE TRAVAIL**

- Remplacer la cartouche du filtre à huile hydraulique/boîtier de vitesses.
- Remplacer la cartouche du filtre à air.
- Remplacer l'huile du boîtier de vitesses.
- Remplacer l'huile du boîtier du pont arrière.

***Pour la procédure, voir les chapitres correspondants.***

- Graisser l'articulation sphérique du vérin de la benne **(A)**.
- Contrôler le serrage des bornes de la batterie et les graisser.
- Contrôler le serrage de vis, colliers, écrous et raccords.
- Vider et nettoyer le réservoir de gasoil.

**DE****ALLE 500 ARBEITSSTUNDEN**

- Die Kartusche des Hydraulik- und Getriebeölfilters austauschen.
- Die Luftfilterkartusche austauschen.
- Das Öl im Getriebegehäuse austauschen.
- Das Öl im Hinterachsgehäuse austauschen.

***Siehe für den Vorgang die verschiedenen Kapitel.***

- Das Kugelgelenk der Hebeeinrichtung der Kippbrücke **(A)** einfetten.
- Den Anzug der Batterieklemmen kontrollieren und sie einfetten.
- Den Anzug der Schrauben, Schellen, Muttern und Anschlüsse kontrollieren.
- Den Dieseltank leeren und reinigen.

**ES****CADA 500 HORAS DE TRABAJO**

- Sustituir el cartucho del filtro del aceite hidráulico/cambio.
- Sustituir el cartucho del filtro de aire.
- Sustituir el aceite de la caja de cambios.
- Sustituir el aceite de la caja del puente posterior.

***Para el procedimiento, véanse los capítulos relativos.***

- Engrasar la articulación esférica del gato de la caja **(A)**.
- Controlar el apriete de los bornes de la batería y engrasarlos.
- Controlar el apriete de tornillos, abrazaderas, tuercas y empalmes.
- Vaciar y limpiar el depósito del gasóleo.

**IT** PROCEDURE DI MANUTENZIONE**RIFORNIMENTO COMBUSTIBILE**

Per il buon funzionamento del sistema d'iniezione, è indispensabile utilizzare sempre gasolio di buona qualità.

**Per eseguire la pulizia del serbatoio:**

- Svuotare il serbatoio (**Fig. 1**).
- Smontare il serbatoio svitando le viti di fissaggio.
- Effettuare la pulizia facendo fuoriuscire i residui presenti dal bocchettone del serbatoio dopo averlo agitato e risciacquato con gasolio.

 **Non effettuare il rifornimento del combustibile con il motore in moto o surriscaldato.**

**Non fumare durante il rifornimento del combustibile e tenere qualsiasi tipo di fiamma lontano.**

**CAMBIO OLIO MOTORE E FILTRO MOTORE**

Fare riferimento al manuale d'uso e manutenzione del motore fornito in dotazione.

**SOSTITUZIONE FILTRI COMBUSTIBILE**

Fare riferimento al manuale d'uso e manutenzione del motore fornito in dotazione.

**EN** MAINTENANCE PROCEDURES**FUEL FILL-UP**

It is essential to always use good quality diesel for good operation of the injection system.

**To clean the tank:**

- Drain the tank (**Fig. 1**).
- Disassemble tank by loosening fixing screws.
- Clean by making residues come out of the tank's inlet after having shaken it and rinsed with diesel.

 **Do not fill-up with fuel with engine running or over-heated.**

**Do not smoke during fuel fill-up and keep any flame away.**

**ENGINE FILTER AND ENGINE OIL CHANGE**

Refer to the use and maintenance manual of the supplied engine.

**FUEL FILTERS REPLACING**

Refer to the use and maintenance manual of the supplied engine.

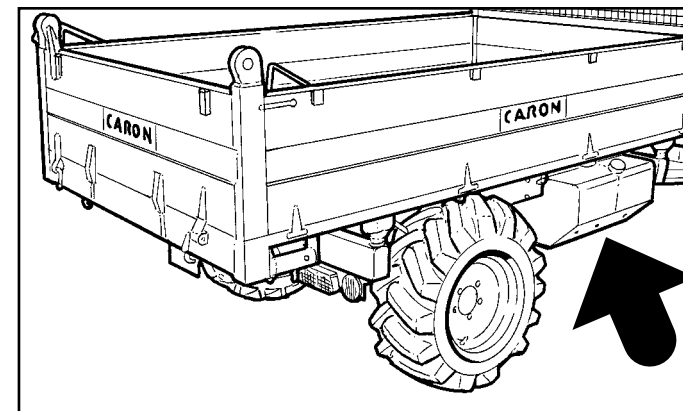
**Fig./Abb. 1**

## **FR** PROCÉDURES D'ENTRETIEN

### **RAVITAILLEMENT DE CARBURANT**

Pour le bon fonctionnement du système d'injection, il est indispensable d'utiliser toujours du gasoil de bonne qualité.

#### **Pour effectuer le nettoyage du réservoir:**

- Vider le réservoir (**Fig. 1**).
- Démonter le réservoir en dévissant les vis de fixation.
- Effectuer le nettoyage en faisant sortir les résidus présents par l'ouverture du réservoir après l'avoir agité et rincé avec du gasoil.



***Ne pas effectuer le ravitaillement du carburant lorsque le moteur est en mouvement ou en surchauffe.***

***Ne pas fumer pendant le ravitaillement du combustible et garder éloignées les flammes.***

### **CHANGEMENT DE L'HUILE MOTEUR ET DU FILTRE MOTEUR**

Consulter le manuel d'utilisation et d'entretien du moteur, fourni.

### **REPLACEMENT DES FILTRES DE COMBUSTIBLE**

Consulter le manuel d'utilisation et d'entretien du moteur, fourni.

## **DE** WARTUNGSMASSNAHMEN

### **KRAFTSTOFFVERSORGUNG**

Für einen guten Betrieb des Einspritzsystems ist die Verwendung von Dieselöl guter Qualität unerlässlich.

#### **Zur Durchführung der Tankreinigung:**

- Den Tank leeren (**Abb. 1**).
- Den Tank abbauen, indem die Befestigungsschrauben abgedreht werden.
- Reinigung durchführen durch Austritt des Restbestandes, der sich am Tankauslauf befindet, nachdem er geschüttelt und mit Dieselöl gespült wurde.



***Kein Nachfüllen des Kraftstoffs bei eingeschaltetem oder erwärmtem Motor.***

***Während des Nachfüllens mit Kraftstoff nicht rauchen und jede Flamme fernhalten.***

### **WECHSEL DES MOTORÖLS UND MOTORFILTER**

In der Betriebs- und Wartungsanleitung des mitgelieferten Motors nachsehen.

### **KRAFTSTOFFFILTERWECHSEL**

In der Betriebs- und Wartungsanleitung des mitgelieferten Motors nachsehen.

## **ES** PROCEDIMIENTO DE MANTENIMIENTO

### **ABASTECIMIENTO DE COMBUSTIBLE**

Para el buen funcionamiento del sistema de inyección, es indispensable utilizar siempre gasóleo de buena calidad.

#### **Para realizar la limpieza del depósito:**

- Vacíe el depósito (**Fig. 1**).
- Desmonte el depósito desatornillando los tornillos de fijación.
- Efectúe la limpieza dejando salir los residuos por la boca del depósito tras haberlo agitado y enjuagado con gasóleo.



***No reposte con el motor en funcionamiento o sobrecalentado.***

***No fume durante el abastecimiento de combustible y mantenga cualquier tipo de llama alejada del vehículo.***

### **CAMBIO DEL ACEITE Y DEL FILTRO DEL MOTOR**

Consulte el manual de uso y mantenimiento del motor suministrado de serie.

### **SUSTITUCIÓN DE LOS FILTROS DE COMBUSTIBLE**

Consulte el manual de uso y mantenimiento del motor suministrado de serie.

**IT** SOSTITUZIONE BATTERIA

 **Durante le operazioni di manutenzione o smaltimento la batteria può emettere gas o liquidi tossici. Indossare i dpi specifici.**

**È vietato fumare e utilizzare fiamme libere durante le operazioni di manutenzione/sostituzione della batteria.**

**Manutenzione**

Controllare periodicamente il livello dell'elettrolito ed eventualmente aggiungere l'acqua distillata, procedendo nel modo seguente.

**Con il motore fermo, con la batteria riposata e fredda, e con la trattrice su un terreno piano:**

- 1) Togliere i tappi.
- 2) Versare lentamente l'acqua distillata ricoprendo completamente il bordo superiore delle piastre.
- 3) Rimontare i tappi.

**Sostituzione batteria**

**Con il motore fermo, con la batteria riposata e fredda:**

- 1) Staccare i cavi dai poli partendo dal polo negativo.
- 2) Staccare i blocchi della batteria e sostituirla con quella nuova.
- 3) Ricollegare i poli partendo da quello positivo.

**EN** BATTERY REPLACING

 **The battery can emit toxic liquids or gas during maintenance or disposal. Wear specific PPE.**

**it is forbidden to smoke or use naked flames during battery maintenance/replacing.**

**Maintenance**

Periodically check electrolyte level and add distilled water if required, as follows.

**With engine still, battery in stand-by and cold and with tractor on level ground:**

- 1) Remove caps.
- 2) Slowly pour distilled water, completely covering the upper rim of the plates.
- 3) Re-assemble caps.

**Battery replacing**

**With engine still, battery in stand-by and cold:**

- 1) Disconnect cables from poles starting from negative one.
- 2) Disconnect the battery blocks and replace with new one.
- 3) Re-connect poles starting from positive one.

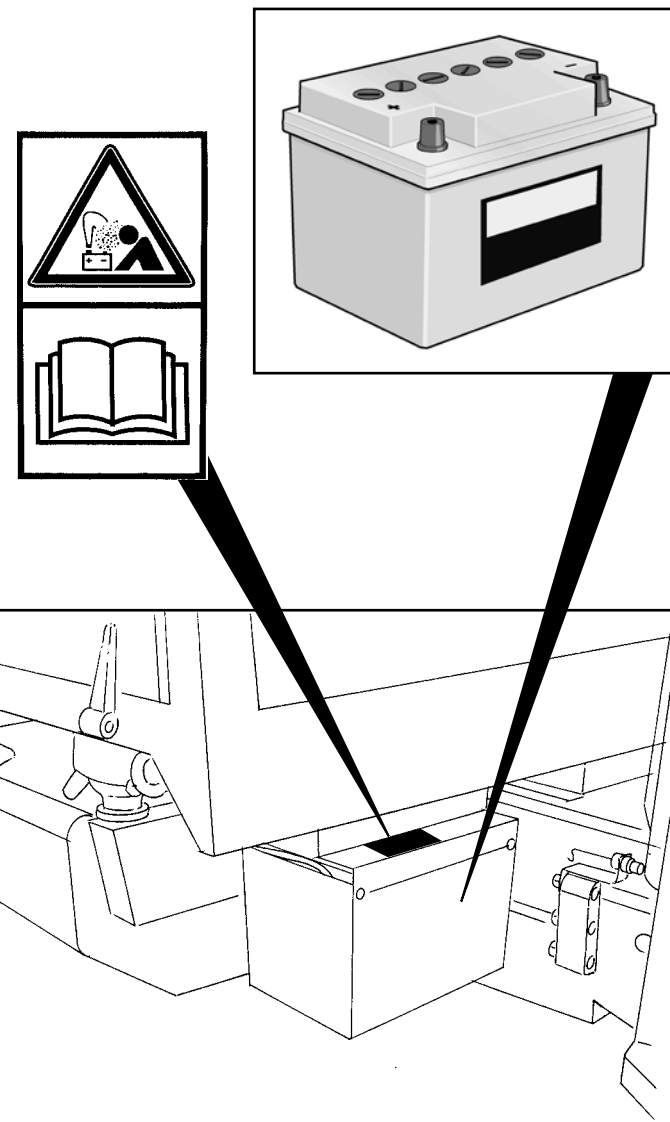

## **FR** REMPLACEMENT DE LA BATTERIE

 **Pendant les opérations d'entretien ou d'élimination, la batterie peut émettre des gaz ou des liquides toxiques. Porter les EPI spécifiques.**

**Il est interdit de fumer et d'utiliser des flammes libres pendant les opérations d'entretien/remplacement de la batterie.**

### **Entretien**

Contrôler régulièrement le niveau de l'électrolyte et éventuellement ajouter de l'eau distillée, en procédant de la façon suivante.

**Lorsque le moteur est éteint et la batterie au repos et froide, et le tracteur sur un terrain plat:**

- 1) Enlever les bouchons.
- 2) Verser lentement l'eau distillée en recouvrant complètement le bord supérieur des plaques.
- 3) Remonter les bouchons.

### **Remplacement de la batterie**

**Lorsque le moteur est arrêté, et la batterie au repos et froide:**

- 1) Détacher les câbles des pôles en partant du pôle négatif.
- 2) Détacher les blocages de la batterie et remplacer celle-ci par la nouvelle.
- 3) Rebrancher les pôles en partant du positif.

## **DE** BATTERIEAUSWECHSELUNG

 **Während den Wartungsarbeiten oder bei der Entsorgung der Batterie können Gase oder schädliche Flüssigkeiten entweichen. Spezielle Schutzausrüstung tragen.**

**Es ist verboten, zu rauchen und offenen Flammen während den Wartungs- und Auswechsellungsarbeiten der Batterie zu benutzen.**

### **Wartung**

Regelmäßig den Füllstand des Elektrolyts kontrollieren und eventuell destilliertes Wasser in folgendem Schritt hinzufügen.

**Bei stehendem Motor, mit ruhender und kalter Batterie und mit der Zugmaschine auf flacher Erde:**

- 1) Die Kappen entfernen.
- 2) Langsam destilliertes Wasser einfüllen, bis der obere Rand der Platten völlig bedeckt ist.
- 3) Kappen wiederaufsetzen.

### **Austausch der Batterie**

**Bei stehendem Motor, mit ruhender und kalter Batterie:**

- 1) Die Kabel von den Polen abtrennen, beginnend beim Minuspol.
- 2) Die Batterieblöcke abtrennen und sie mit der neuen austauschen.
- 3) Die Pole wieder anschließen, beginnend mit dem positiven.

## **ES** SUSTITUCIÓN DE LA BATERÍA

 **Durante las operaciones de mantenimiento o eliminación de la batería, pueden emitirse gases o líquidos tóxicos. Póngase los dpi específicos.**

**Está prohibido fumar y utilizar llamas abiertas durante las operaciones de mantenimiento/sustitución de la batería.**

### **Mantenimiento**

Controle periódicamente el nivel del electrolito y, eventualmente, añadir agua destilada, actuando de la siguiente forma.

**Con el motor parado, con la batería en reposo y fría, y con el tractor situado en un terreno plano:**

- 1) Quite los tapones.
- 2) Vierta lentamente el agua destilada recubriendo completamente el borde superior de las placas.
- 3) Vuelva a montar los tapones.

### **Sustitución de la batería**

**Con el motor parado y la batería en reposo y fría:**

- 1) Desenganche los cables de los polos empezando por el polo negativo.
- 2) Desenganche los bloques de la batería y sustitúyala por una nueva.
- 3) Vuelva a conectar los polos empezando por el positivo.

**IT** MANUTENZIONE FILTRO ARIA MOTORE

Con periodicità adeguata alle condizioni ambientali di lavoro, pulire o sostituire il filtro aria.

- Agire periodicamente sulla valvola di scarico in gomma **(A)** per rimuovere polvere o impurità depositati.
- Per la pulizia o sostituzione della cartuccia, smontare il coperchio **(B)** del contenitore ed estrarre la cartuccia **(C)**.
- Pulire la cartuccia con aria compressa, soffiando dall'interno verso l'esterno.
- Sostituire la cartuccia se particolarmente intasata, oppure se sono state raggiunte le ore di lavoro consigliate.
- Rimontare il filtro seguendo le indicazioni in ordine inverso.

 *Se si lavora in ambienti molto polverosi può essere necessario sostituire il filtro aria prima degli intervalli previsti nella sezione "Intervalli Manutenzioni".*

**EN** ENGINE AIR FILTER MAINTENANCE

Clean or replace air filter with frequency suitable to work environmental conditions.

- Periodically act on rubber drain valve **(A)** to remove deposited dust or impurities.
- To clean or replace the cartridge, disassemble the lid **(B)** of container and extract the cartridge **(C)**.
- Use compressed air to clean cartridge, blowing from inside towards outside.
- Replace cartridge if particularly clogged or the recommended hours of work have been reached.
- Re-assemble the filter following indications in reverse order.

 *It may be necessary to replace the air filter before the intervals foreseen in the section "Maintenance Intervals", if working in extremely dusty environments.*

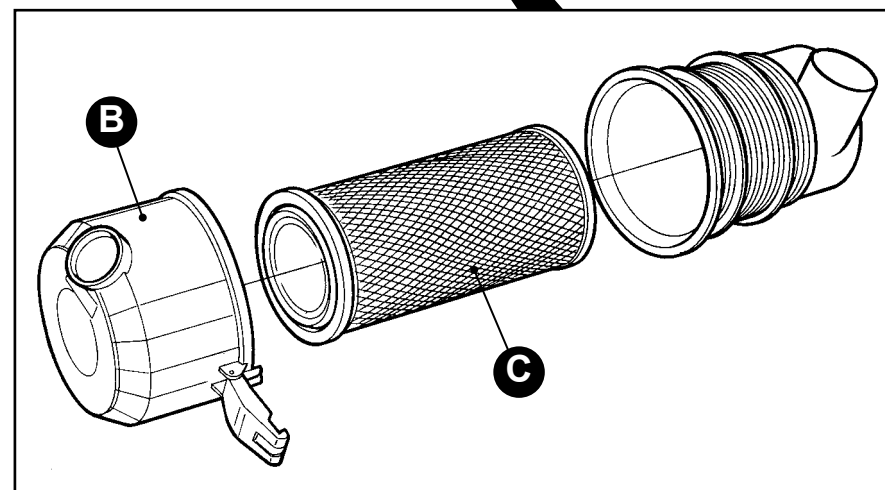
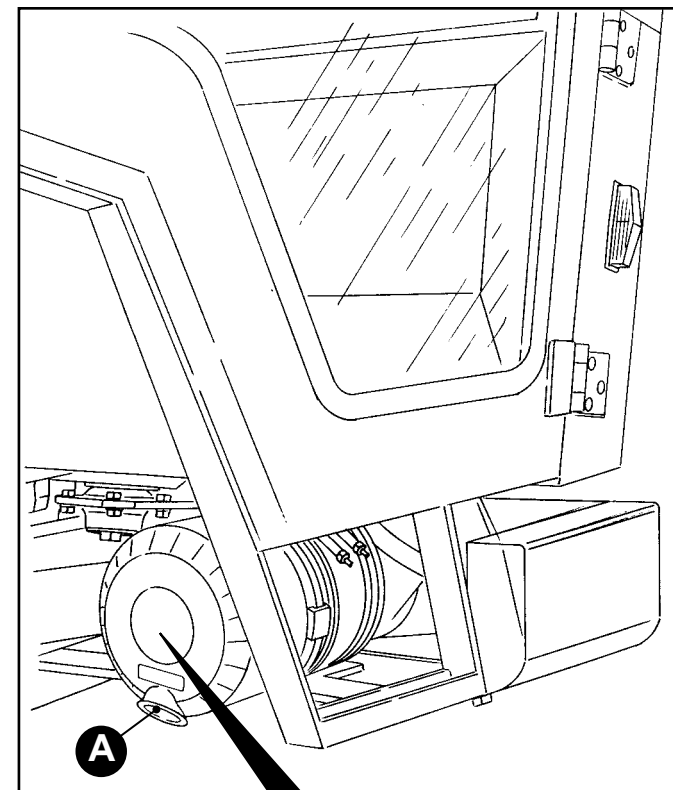

## **FR** ENTRETIEN DU FILTRE AIR MOTEUR

Régulièrement, selon les conditions du milieu de travail, nettoyer ou remplacer le filtre à air.

- Agir régulièrement sur la soupape d'évacuation en caoutchouc **(A)** per la poussière et les impuretés déposées.
- Pour le nettoyage ou le remplacement de la cartouche, démonter le couvercle du récipient **(B)** et extraire la cartouche **(C)**.
- Nettoyer la cartouche avec de l'air comprimé, en soufflant de l'intérieur vers l'extérieur.
- Remplacer la cartouche si elle est particulièrement bouchée, ou bien si le nombre d'heures de travail conseillé a été atteint.
- Remonter le filtre en suivant les indications dans le sens inverse.

 *Si vous travaillez dans des milieux très poussiéreux, il peut être nécessaire de remplacer le filtre à air avant les intervalles prévus dans la section "Intervalles d'entretien".*

## **DE** WARTUNG LUFTFILTER MOTOR

Mit Regelmäßigkeit, die den Arbeitsumgebungen angemessen sind, den Luftfilter reinigen oder ersetzen.

- Regelmäßig das Auslassventil aus Gummi **(A)** betätigen, um Staub und abgelagerte Unreinheiten zu beseitigen.
- Für die Reinigung oder den Austausch der Kartusche, den Deckel des Behälters abbauen **(B)** und die Kartusche herausnehmen **(C)**.
- Die Kartusche mit Druckluft reinigen, dabei von innen nach außen sprühen.
- Die Kartusche ersetzen, wenn sie besonders verstopft ist, oder wenn die empfohlenen Arbeitsstunden erreicht sind.
- Den Filter wieder einbauen durch Befolgung der Anweisungen in umgekehrter Reihenfolge.

 *Wenn in sehr staubiger Umgebung gearbeitet wird, kann es notwendig sein, den Luftfilter vor den im Abschnitt "Wartungsfristen" vorgesehenen Zeitabständen auszutauschen.*

## **ES** MANTENIMIENTO DEL FILTRO DE AIRE DEL MOTOR

Con una periodicidad adecuada a las condiciones ambientales de trabajo, limpie o sustituya el filtro de aire.

- Actúe periódicamente en la válvula de descarga de goma **(A)** para eliminar el polvo o las impurezas acumulados.
- Para la limpieza o sustitución del cartucho, desmonte la cubierta del contenedor **(B)** y extraiga el cartucho **(C)**.
- Limpie el cartucho con aire comprimido, soplando desde el interior hacia el exterior.
- Sustituya el cartucho si está muy obstruido, o bien si se han alcanzado las horas de trabajo aconsejadas.
- Vuelva a montar el filtro siguiendo las indicaciones en orden inverso.

 *Si trabaja en ambientes muy polvorientos, puede ser necesario sustituir el filtro de aire antes de los intervalos previstos en la sección "Intervalos de Mantenimiento".*

**IT** SOSTITUZIONE O PULIZIA DELLA  
CARTUCCIA FILTRO ARIA NELLA  
VERSIONE CON TELAIO AUSTRIA/SVIZZERA

- Per accedere al filtro aria, ribaltare la cabina come descritto nel relativo capitolo.
- Smontare il prefiltro (A).
- Togliere le viti di fissaggio (B).
- Estrarre parzialmente il gruppo filtro dalla cassetta di contenimento.
- Smontare il coperchio del filtro (C) ed estrarre la cartuccia (D).
- Pulire la cartuccia con aria compressa, soffiando dall'interno verso l'esterno.
- Sostituire la cartuccia se particolarmente intasata, oppure se sono state raggiunte le ore di lavoro consigliate.
- Rimontare il filtro seguendo le indicazioni in ordine inverso.

**👉** Se si lavora in ambienti molto polverosi può essere necessario sostituire il filtro aria prima degli intervalli previsti nella sezione "Intervalli Manutenzioni".

**EN** REPLACING OR CLEANING OF AIR  
FILTER CARTRIDGE IN THE VERSION  
WITH AUSTRIA/SWITZERLAND FRAME

- To access the air filter, overturn cabin as described in relative chapter.
- Disassemble pre-filter (A).
- Remove the fixing screws (B).
- Partially extract filter unit from containment box.
- Disassemble filter lid (C) and extract cartridge (D).
- Use compressed air to clean cartridge, blowing from inside towards outside.
- Replace cartridge if particularly clogged or the recommended hours of work have been reached.
- Re-assemble the filter following indications in reverse order.

**👉** It may be necessary to replace the air filter before the intervals foreseen in the section "Maintenance Intervals", if working in extremely dusty environments.

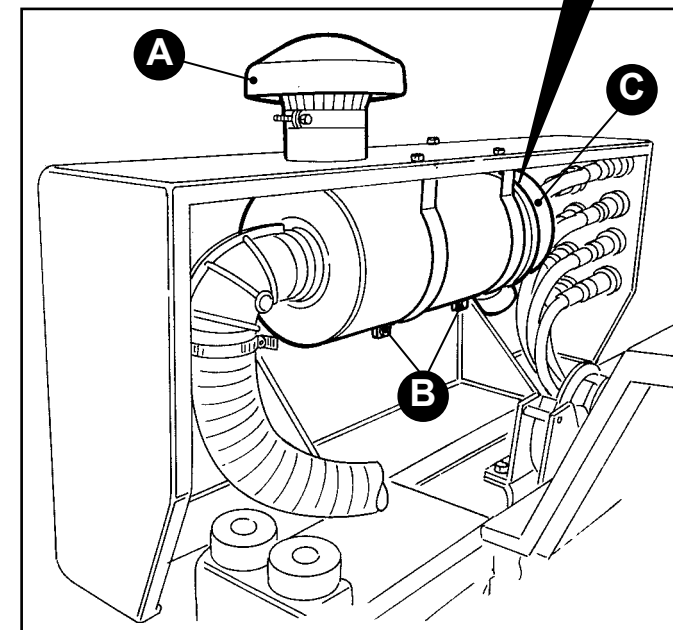
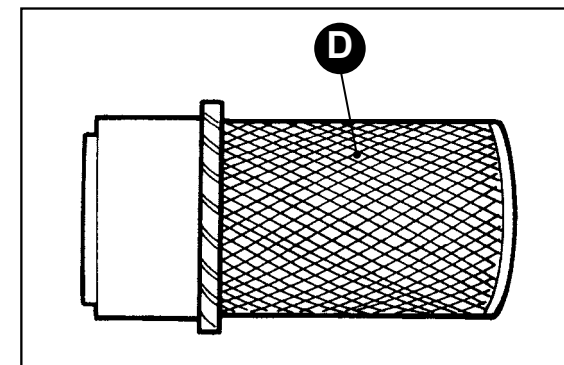



**FR** **REPLACEMENT OU NETTOYAGE DE LA CARTOUCHE DU FILTRE À AIR DANS LA VERSION AVEC CHÂSSIS AUTRICHE/SUISSE**

- Pour accéder au filtre à air, faire basculer la cabine en suivant les descriptions du chapitre correspondant.
- Démontez le préfiltre **(A)**.
- Enlevez les vis de fixation **(B)**.
- Extraire partiellement le groupe filtre de son logement.
- Démontez le couvercle du filtre **(C)** et extraire la cartouche **(D)**.
- Nettoyer la cartouche avec de l'air comprimé, en soufflant de l'intérieur vers l'extérieur.
- Remplacer la cartouche si elle est particulièrement bouchée, ou bien si le nombre d'heures de travail conseillé a été atteint.
- Remonter le filtre en suivant les indications dans le sens inverse.

 *Si vous travaillez dans des milieux très poussiéreux, il peut être nécessaire de remplacer le filtre à air avant les intervalles prévus dans la section "Intervalles d'entretien".*

**DE** **AUSTAUSCH ODER REINIGUNG DER LUFTFILTERKARTUSCHE IN DER VERSION MIT RAHMEN ÖSTERREICH/SCHWEIZ**

- Um zum Luftfilter zu gelangen, die Kabine umkippen, wie im betreffenden Kapitel beschrieben.
- Den Vorfilter abbauen **(A)**.
- Die Befestigungsschrauben **(B)** entfernen.
- Die Filtergruppe teilweise aus dem Behälterkasten ziehen.
- Den Filterdeckel abdrehen **(C)** und die Kartusche herausnehmen **(D)**.
- Die Kartusche mit Druckluft reinigen, dabei von innen nach außen sprühen.
- Die Kartusche ersetzen, wenn sie besonders verstopft ist, oder wenn die empfohlenen Arbeitsstunden erreicht sind.
- Den Filter wieder einbauen durch Befolgung der Anweisungen in umgekehrter Reihenfolge.

 *Wenn in sehr staubiger Umgebung gearbeitet wird, kann es notwendig sein, den Luftfilter vor den im Abschnitt "Wartungsfristen" vorgesehenen Zeitabständen auszutauschen.*

**ES** **SUSTITUCIÓN O LIMPIEZA DEL CARTUCHO DEL FILTRO DE AIRE EN LA VERSIÓN CON BASTIDOR AUSTRIA/SUIZA**

- Para acceder al filtro de aire, levante la cabina tal como se describe en el capítulo correspondiente.
- Desmonte el prefiltro **(A)**.
- Quite los tornillos de fijación **(B)**.
- Extraiga parcialmente el bloque del filtro del cajetín de contención.
- Desmonte la tapa del filtro **(C)** y extraiga el cartucho **(D)**.
- Limpie el cartucho con aire comprimido, soplando desde el interior hacia el exterior.
- Sustituya el cartucho si está muy obstruido, o bien si se han alcanzado las horas de trabajo aconsejadas.
- Vuelva a montar el filtro siguiendo las indicaciones en orden inverso.

 *Si trabaja en ambientes muy polvorientos, puede ser necesario sustituir el filtro de aire antes de los intervalos previstos en la sección "Intervalos de Mantenimiento".*

**IT** **MANUTENZIONE IMPIANTO  
DI RAFFREDDAMENTO MOTORE**

**!** *Non aprire il tappo del radiatore dell'acqua a motore caldo in quanto l'impianto di raffreddamento funziona sotto pressione.*

A motore freddo controllare periodicamente il livello del liquido refrigerante nel radiatore **(A)**, se necessario rabboccare svitando il tappo del radiatore e aggiungendo liquido refrigerante.

Con periodicità adeguata alle condizioni ambientali effettuare la pulizia della superficie radiante.

**!** *Prima della stagione invernale verificare che la concentrazione di liquido antigelo sia adeguata alle condizioni ambientali.*

**VASCHETTA LIQUIDO LAVAVETRI**

Periodicamente procedere al ripristino del livello del liquido lavavetri, rabboccando attraverso il tappo di carico **(B)** posto sul fianco destro del cruscotto.

**EN** **ENGINE COOLING SYSTEM  
MAINTENANCE**

**!** *Do not open the seal of the radiator when the engine is still hot, since the cooling system works under pressure.*

Periodically check cooling liquid level in radiator **(A)** with engine cold and top-up if required by loosening the radiator's cap and adding cooling liquid.

Clean radiant surface with frequency suitable to work environmental conditions.

**!** *Check concentration of antifreeze liquid is adequate to environmental conditions prior to the winter season.*

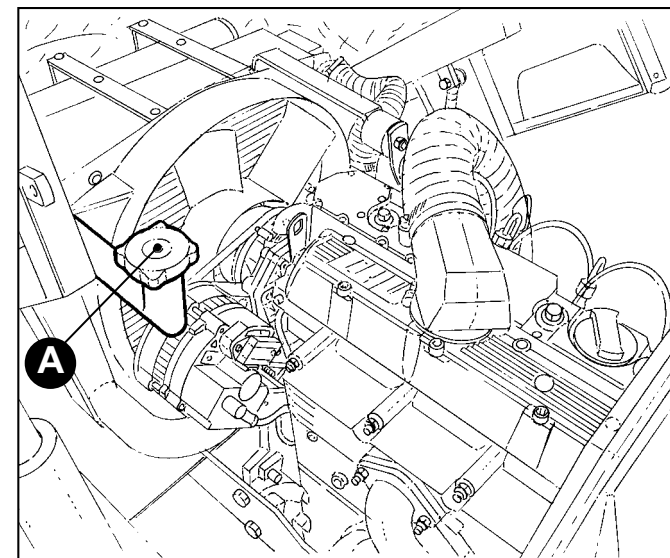

**SQUEEGEE LIQUID TRAY**

Periodically restore squeegee liquid level, topping-up through the filling cap **(B)** on right side of dashboard.

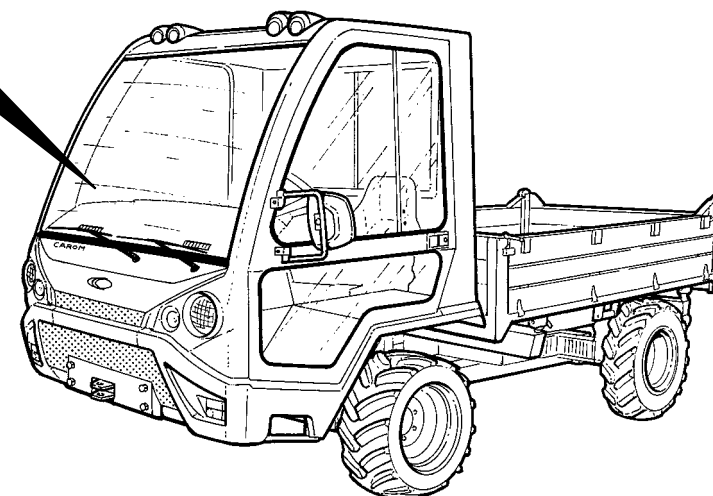
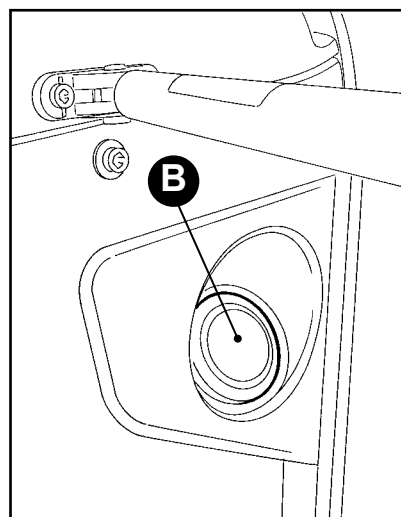

**FR** **ENTRETIEN DU CIRCUIT DE  
REFROIDISSEMENT DU MOTEUR**

 **Ne pas ouvrir le bouchon du radiateur d'eau, le moteur chaud, car l'installation de refroidissement fonctionne sous pression.**

Lorsque le moteur est froid, contrôler régulièrement le niveau de liquide réfrigérant dans le radiateur **(A)**, si nécessaire ravitailler en dévissant le bouchon du radiateur et en ajoutant du liquide réfrigérant.

Régulièrement, selon les conditions du milieu, effectuer le nettoyage de la surface radiante.

 **Avant l'hiver, vérifier que la concentration de liquide antigel soit adaptée aux conditions du milieu.**

**RÉCIPIENT DU LIQUIDE LAVE-VITRES**

Périodiquement, procéder à la restauration du niveau de liquide lave-vitres, en ravitaillant par le bouchon de chargement **(B)** placé sur le côté droit du tableau de bord.

**DE** **WARTUNG DER  
MOTORKÜHLUNGSANLAGE**

 **Öffnen Sie nicht den Kühlerdeckel bei noch warmem Motor, da die Kühlanlage unter Druck steht.**

Bei kaltem Motor regelmäßig den Kühlmittelstand im Kühler kontrollieren **(A)**, wenn nötig zusätzliches hinzugeben, indem der Verschluss des Kühlers abgedreht wird und Kühlmittel eingefüllt wird.

In Zeitabständen, die den Umweltbedingungen angemessen sind, eine Reinigung der Kühloberfläche ausführen.

 **Vor der Winterzeit überprüfen, dass die Konzentration des Frostschutzmittels den Umweltbedingungen angepasst ist.**

**FLÜSSIGKEITSBEHÄLTER SCHEIBENSPÜLER**

Regelmäßig den Füllstand der Scheibenspülerflüssigkeit wiederherstellen, indem durch den Ladestutzen wieder aufgefüllt wird **(B)**, der sich an der rechten Seite des Armaturenbretts befindet.

**ES** **MANTENIMIENTO DEL SISTEMA  
DE REFRIGERACIÓN DEL MOTOR**

 **No abrir la tapa del radiador del agua cuando el motor esté caliente, pues el equipo de refrigeración funciona bajo presión.**

Con el motor frío, controle periódicamente el nivel del líquido refrigerante presente en el radiador **(A)**; de ser necesario, restablezca el nivel desenroscando el tapón del radiador y añadiendo líquido refrigerante.

Con la periodicidad adecuada a las condiciones ambientales, proceda a la limpieza de la superficie radiante.

 **Antes de la estación invernal, compruebe que la concentración de líquido anticongelante sea la adecuada para las condiciones ambientales.**

**DEPÓSITO DEL LÍQUIDO LIMPIACRISTALES**

Periódicamente, restablezca el nivel del líquido limpia-cristales, añadiendo más cantidad a través del tapón de carga **(B)** situado en el lateral derecho del salpicadero.

**IT** CONTROLLO LIVELLO OLIO SCATOLA CAMBIO (Fig. 1) E PONTE POSTERIORE (Fig. 2)

- Controllare il livello dell'olio del cambio tramite l'apposita spia (A).
- Controllare il livello dell'olio nel ponte posteriore tramite l'apposita spia (B).

 *La verifica del livello d'olio nel cambio va effettuata con il cassone completamente abbassato.*

*Quando vengono collegati circuiti idraulici esterni verificare il livello dell'olio nel cambio.*

*Assicurarsi che i cilindri idraulici degli attrezzi che vengono collegati contengano lo stesso tipo di olio della trasmissione della trattrice per evitare inquinamento di quest'ultimo che può essere causa di cattivo funzionamento.*

 *Usare l'avvertenza di non togliere il tappo quando l'olio del cambio è molto caldo.*

 *Nella sostituzione/rabbocco dell'olio non superare mai il livello max consentito.*

**EN** GEARBOX OIL LEVEL (Fig. 1) AND REAR AXLE (Fig. 2) CHECK

- Check the gear box oil level by means of the special indicator light (A).
- Check the level of the lubricant in the back bridge with the apposite indicator light (B).

 *Oil level in gear check must be carried out with caisson fully lowered.*

*When the external hydraulic circuits are connected, check oil level in gear.*

*Ensure the hydraulic cylinders of the devices being connected contain the same type of oil of tractor transmission, to avoid polluting the latter, causing bad operation.*

 *Do not remove when the gearbox oil is very hot.*

 *Never exceed the admitted max level when replacing/topping up oil.*

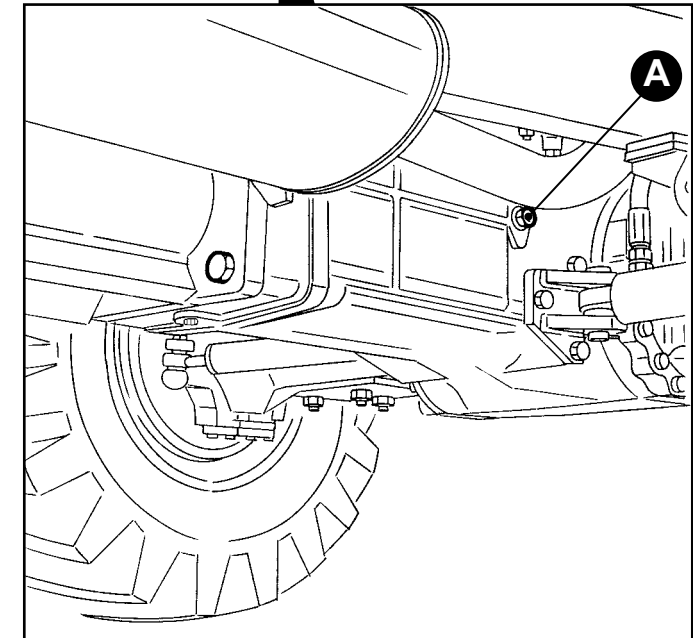
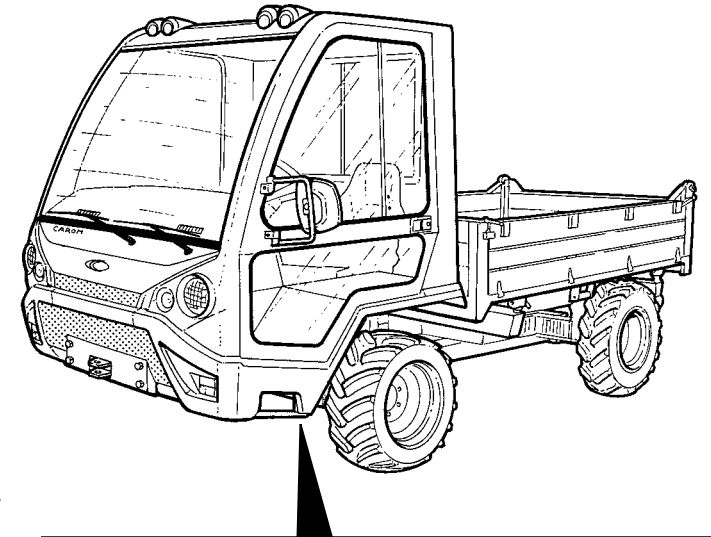



Fig./Abb. 1

**FR** **CONTRÔLE DU NIVEAU D'HUILE DANS LE BOÎTIER DE VITESSES (Fig. 1) ET PONT ARRIÈRE (Fig. 2)**

- Contrôler le niveau d'huile du changement de vitesse via le témoin spécial **(A)**.
- Contrôler le niveau de l'huile dans le pont arrière avec le témoin **(B)**.

 *La vérification du niveau d'huile dans le boîtier de vitesses doit être effectuée avec la benne complètement baissée. Quand les circuits hydrauliques externes sont connectés, vérifier le niveau d'huile dans le boîtier de vitesses. S'assurer que les vérins hydrauliques des équipements qui sont utilisés contiennent le même type d'huile que la transmission du tracteur afin d'éviter sa pollution, qui pourrait être une cause de mauvais fonctionnement.*

 *Respecter l'interdiction d'enlever le bouchon quand l'huile de boîte de vitesses est fort chaude.*

 *Dans le remplacement/ravitaillement de l'huile, ne jamais dépasser le niveau max permis.*

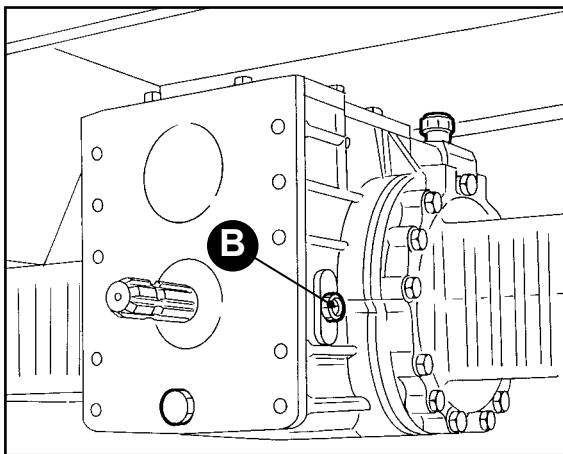

**DE** **KONTROLLE DES ÖLSTANDS GETRIEBEGEHÄUSE (Abb. 1) UND HINTERACHSGEHÄUSE (Abb. 2)**

- Den Ölstand vom Getriebe an der Ölstandsanzeige **(A)** kontrollieren.
- Überprüfen Sie den Ölstand im Verteilergetriebe der Hinterachse mit der dafür vorgesehenen Kontrollleuchte **(B)**.

 *Die Feststellung der Ölfüllstands im Getriebe erfolgt bei vollständig abgelassener Kippbrücke. Wenn externe Hydraulikkreisläufe angeschlossen werden, ist der Ölstand im Getriebe zu überprüfen. Sicherstellen, dass die Hydraulikzylinder der Geräte, die angeschlossen werden, den gleichen Öltyp wie der Zugmaschinenantrieb enthalten, um eine Verschmutzung des letzteren zu vermeiden, der Ursache für einen schlechten Betrieb sein könnte.*

 *Bitte darauf achten den Stöpsel nicht abzunehmen wenn das Öl sehr warm ist.*

 *Beim Austausch/Auffüllen des Öls niemals den maximal zulässigen Stand überschreiten.*

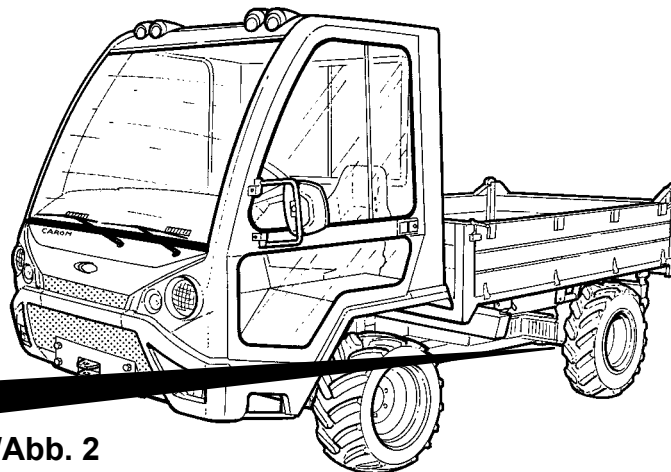



Fig./Abb. 2

**ES** **CONTROL DEL NIVEL DE ACEITE PRESENTE EN LA CAJA DE CAMBIOS (Fig. 1) Y EL PUENTE POSTERIOR (Fig. 2)**

- Comprobar el nivel del aceite del cambio a través de su indicador **(A)**.
- Controlar con el indicador el nivel de aceite del puente trasero **(B)**.

 *La comprobación del nivel de aceite en la caja de cambios debe realizarse con la caja completamente bajada. Cuando se conecten circuitos hidráulicos externos, compruebe el nivel de aceite del cambio. Asegúrese de que los cilindros hidráulicos de las maquinarias que se conecten al vehículo contengan el mismo tipo de aceite que el presente en la transmisión del tractor, para evitar contaminar este último y, consiguientemente, un mal funcionamiento.*

 *Tomar la precaución de no quitar el tapón cuando el aceite del cambio está muy caliente.*

 *Quando sustituya/añada aceite, no supere nunca el nivel máx permitido.*

**IT** SOSTITUZIONE OLIO  
SCATOLA CAMBIO

- Effettuare lo scarico dell'olio togliendo il tappo (A) e far defluire l'olio in un recipiente di raccolta.
- Togliere il tappo (B).
- Eseguire il riempimento attraverso l'imbocco.
- Verificare il giusto livello tramite l'indicatore (C).

 **Questa operazione deve essere eseguita con il cassone in posizione di riposo.**

**EN** REPLACING  
GEARBOX OIL

- Drain oil by removing cap (A) and letting oil drain into a collection container.
- Remove cap (B).
- Fill-up through intake.
- Check correct level via indicator (C).

 **This operation must be carried out with the caisson in standby position.**

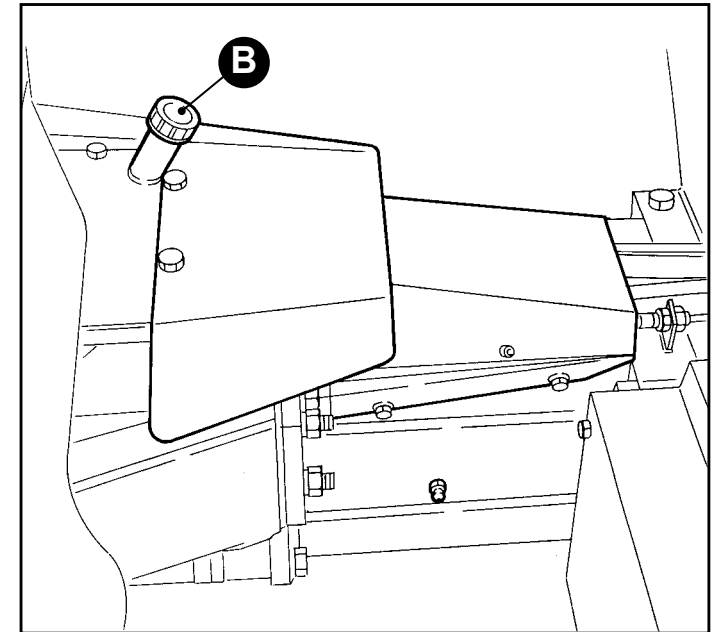
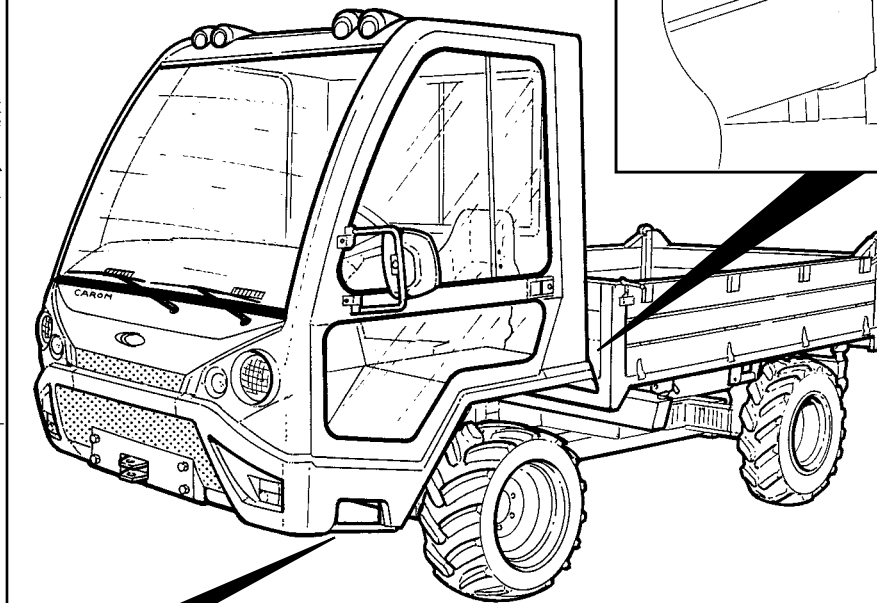
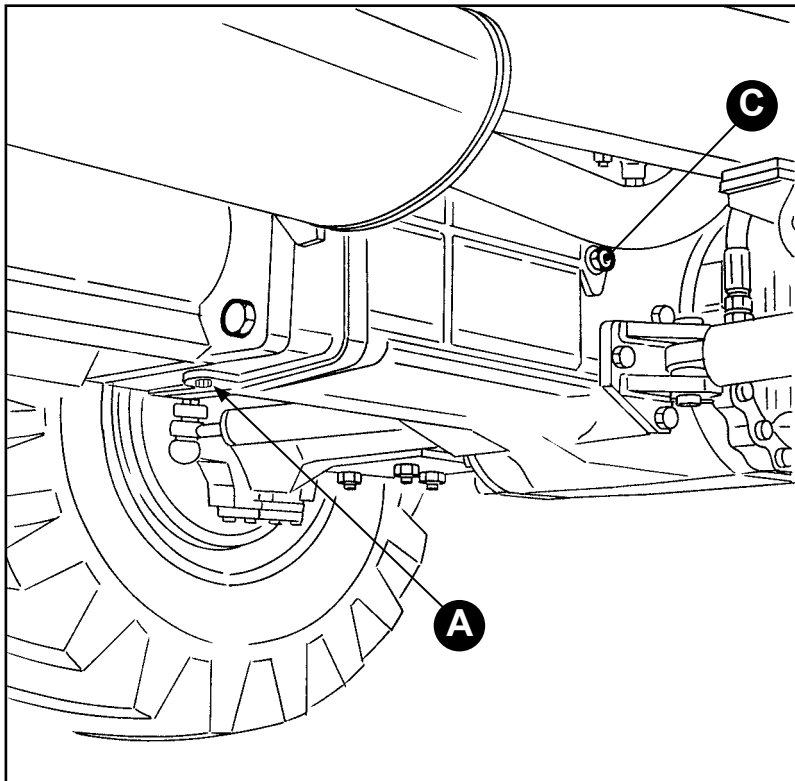

**FR** **REPLACEMENT DE L'HUILE  
DU BOÎTIER DE VITESSES**

- Effectuer la vidange de l'huile en enlevant le bouchon **(A)** et faire couler l'huile dans un récipient de récupération.
- Enlever le bouchon **(B)**.
- Effectuer le remplissage à travers le trou.
- Vérifier le bon niveau via l'indicateur **(C)**.

 *Cette opération doit être effectuée avec le caisson en position de repos.*

**DE** **ÖLWECHSEL  
GETRIEBEGEHÄUSE**

- Den Ölwechsel vornehmen, indem die Kappe **(A)** abgenommen wird und das Öl in einen Sammelbehälter auslaufen gelassen wird.
- Die Kappe **(B)** entfernen.
- Über den Füllstutzen auffüllen.
- Mithilfe der Anzeige **(C)** den Pegelstand überprüfen.

 *Bei diesem Vorgang muss sich die Lade-  
fläche in Ruheposition befinden.*

**ES** **SUSTITUCIÓN DEL ACEITE  
DE LA CAJA DE CAMBIOS**

- Descargue el aceite quitando el tapón **(A)** y deje salir el aceite recogéndolo en un recipiente.
- Quite el tapón **(B)**.
- Proceda al llenado del depósito a través de la boca.
- Compruebe el nivel a través del indicador **(C)**.

 *Esta operación deber ser realizada con la  
caja en posición de reposo.*

**IT** SOSTITUZIONE OLIO SCATOLA PONTE POSTERIORE

- Sostituire l'olio nella scatola del ponte posteriore togliendo il tappo (A) e far defluire l'olio in un recipiente di raccolta.
- Eseguire il riempimento attraverso il tubo (B).
- Verificare il giusto livello tramite l'indicatore (C).

**SOSTITUZIONE FILTRO OLIO IDRAULICO CAMBIO**

- Sostituire il filtro (D) svitandolo e far defluire l'olio in un recipiente di raccolta.
- Mettere qualche goccia di olio nuovo sull'anello di gomma (E) di tenuta del filtro nuovo.
- Avvitare il filtro sul supporto fino a che l'anello giunga a contatto con la testa del filtro, poi stringere a mano senza serrare eccessivamente.

**LIVELLO OLIO IMPIANTO FRENI E COMANDO FRIZIONE**

- Controllare il livello dell'olio dell'impianto ispezionando la vaschetta (F).

**!** *Tutte le operazioni di manutenzione/riparazione non specificatamente descritte in questo Manuale devono essere eseguite presso officine autorizzate.*

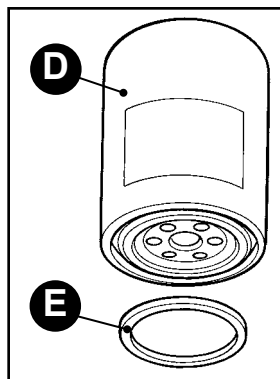

**EN** REAR AXLE CASING OIL REPLACING

- Replace oil in rear axle casing by removing cap (A) and letting oil drain into a collection container.
- Fill-up through the tube (B).
- Check correct level via the indicator (C).

**GEAR HYDRAULIC OIL FILTER REPLACING**

- Replace filter (D) draining its oil into a collection container.
- Put a few drops of new oil onto the rubber seal ring (E) of the new filter.
- Tighten filter on support until ring comes into contact with the filter head, then manually tighten without excessively fastening.

**CLUTCH CONTROL AND BRAKES SYSTEM OIL LEVEL**

- Check the oil level in system by inspecting the tray (D).

**!** *All maintenance/repair operations not specifically described in this Manual must be carried out at authorised workshops.*

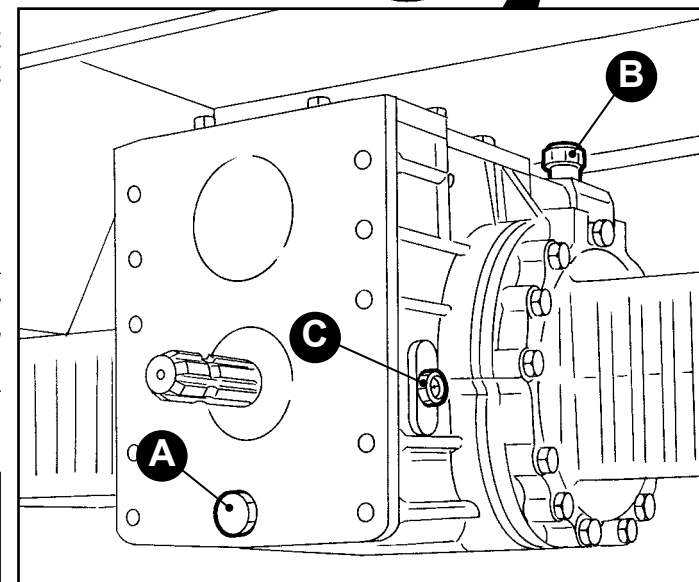
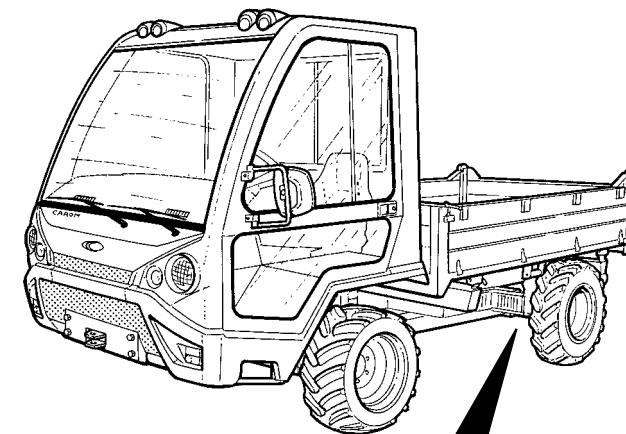
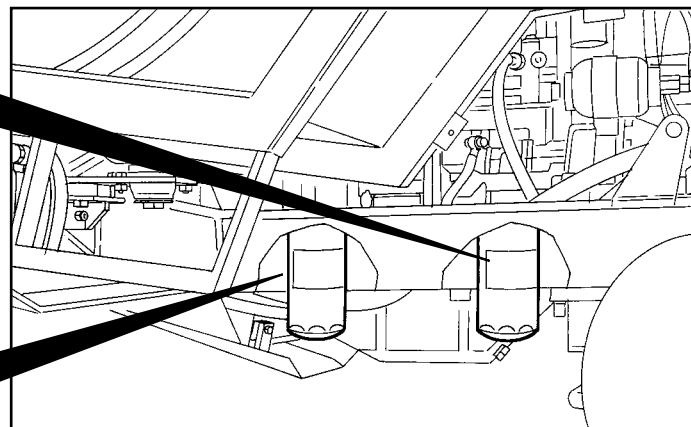



**FR** **REPLACEMENT DE L'HUILE DU BOÎTIER DU PONT ARRIÈRE**

- Remplacer l'huile dans le boîtier du pont arrière de récupération **(A)** et faire couler l'huile dans un récipient de récupération.
- Effectuer le remplissage à travers le tube **(B)**.
- Vérifier le bon niveau via l'indicateur **(C)**.

**REPLACEMENT DU FILTRE À HUILE HYDRAULIQUE DU BOÎTIER DE VITESSES**

- Remplacer le filtre **(D)** en le dévissant et faire couler l'huile dans un récipient de récupération.
- Mettre quelques gouttes d'huile neuve sur la bague en caoutchouc **(E)** d'étanchéité du filtre neuf.
- Visser le filtre sur le support jusqu'à ce que la bague soit en contact avec la tête du filtre, puis serrer à la main sans trop serrer.

**NIVEAU D'HUILE DI CIRCUIT DE FREINS ET DE COMMANDE D'EMBRAYAGE**

- Contrôler le niveau d'huile du circuit en contrôlant le récipient **(F)**.

**!** *Toutes les opérations d'entretien/réparation non décrites spécifiquement dans ce manuel doivent être effectuées auprès d'ateliers autorisés.*

**DE** **ÖLWECHSEL HINTERACHSGEHÄUSE**

- Das Öl im Hinterachsengehäuse auswechseln, indem die Kappe **(A)** abgenommen wird und das Öl in einen Sammelbehälter ausläuft.
- Das Auffüllen erfolgt über das Rohr **(B)**.
- Mithilfe der Anzeige **(C)** den Pegelstand überprüfen.

**AUSWECHSELUNG FILTER GETRIEBEHYDRAULIKÖL**

- Den Filter **(D)** auswechseln, indem er abgedreht und das Öl in einen Sammelbehälter ausläuft.
- Auf den Gummidichtring des neuen Filters **(E)** einige Tropfen neuen Öls aufgeben.
- Den Filter auf der Halterung festdrehen, bis der Ring in Berührung mit dem Filterkopf kommt, dann von Hand nicht übermäßig fest anziehen.

**ÖLSTAND BREMSANLAGE UND KUPPLUNGSSTEUERUNG**

- Den Ölfüllstand der Anlage über die Wanne **(F)** kontrollieren.

**!** *Alle nicht spezifisch in diesem Handbuch beschriebenen Wartungs- und Reparaturarbeiten müssen in autorisierten Werkstätten durchgeführt werden.*

**ES** **SUSTITUCIÓN DEL ACEITE DE LA CAJA DEL PUENTE POSTERIOR**

- Sustituya el aceite presente en la caja del puente posterior, quitando el tapón **(A)** y deje salir el aceite en un recipiente de recogida.
- Rellene la caja con aceite nuevo a través del tubo **(B)**.
- Verifique el nivel a través del indicador **(C)**.

**SUSTITUCIÓN DEL FILTRO DEL ACEITE HIDRÁULICO DEL CAMBIO**

- Sustituya el filtro **(D)** desenroscándolo y deje salir el aceite en un recipiente de recogida.
- Vierta algunas gotas de aceite nuevo en el anillo de goma **(E)** de estanquidad del filtro nuevo.
- Enrosque el filtro en el soporte hasta que el anillo entre en contacto con la cabeza del filtro; después, apriete manualmente sin excederse.

**NIVEL DE ACEITE DEL SISTEMA DE FRE-NOS Y DEL EMBRAGUE**

- Controle el nivel del aceite del sistema inspeccionando la bandeja **(F)**.

**!** *Todas las operaciones de mantenimiento/ reparación que no se describen específicamente en este Manual, deben ser realizadas en talleres autorizados.*

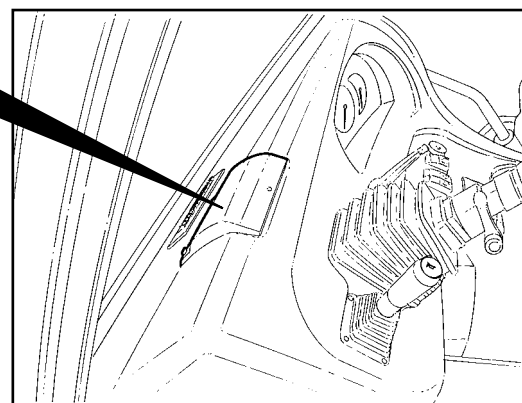
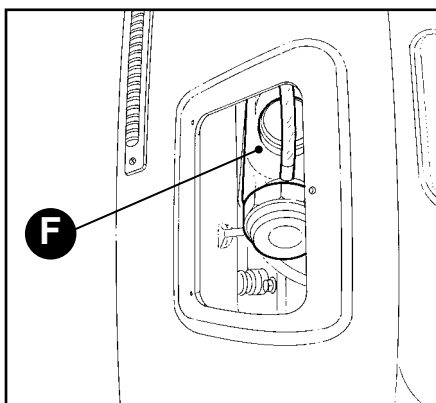

**IT PNEUMATICI****AVVERTENZE**

 *Per l'allestimento degli pneumatici della vostra macchina fare riferimento alla documentazione tecnica di circolazione su strada che vi è stata fornita.*

 ***Pneumatici gonfiati eccessivamente o surriscaldati possono esplodere. Non saldare sui cerchi ruota. Per qualsiasi lavoro di riparazione rivolgersi ad un tecnico specializzato.***

Quando si controlla la pressione degli pneumatici, esaminare se i battistrada ed i fianchi sono danneggiati. Danni trascurati potrebbero causare il guasto totale del pneumatico.

 ***Il gonfiaggio o la manutenzione degli pneumatici possono essere pericolosi. Quando possibile, chiamare il personale qualificato per riparare o montare pneumatici. In ogni caso, per evitare la possibilità di danni o lesioni, sgonfiare sempre le ruote prima di qualsiasi intervento su di esse.***

Controllare periodicamente la pressione degli pneumatici in quanto una pressione insufficiente danneggia la struttura del pneumatico e causa un suo consumo anomalo.

**EN TYRES****WARNINGS**

 *Refer to the supplied circulation on road technical documentation for tyres' set-up.*

 ***Over-inflated or overheated tyres can explode. Do not weld on the wheel rims. Contact a specialized technician for any repair work.***

When checking the tyre pressures, inspect the tread and walls for any damage. Neglected damage could cause total ruining of the tyre.

 ***Tyre inflation or maintenance can be dangerous. When possible, call qualified personnel for repairing and fitting tyres. In any case, to avoid the possibility of damage or injury. Always deflate tyres before any operation on them.***

Periodically check tyre pressure as insufficient pressure damages the tyre structure and causes its abnormal consumption.

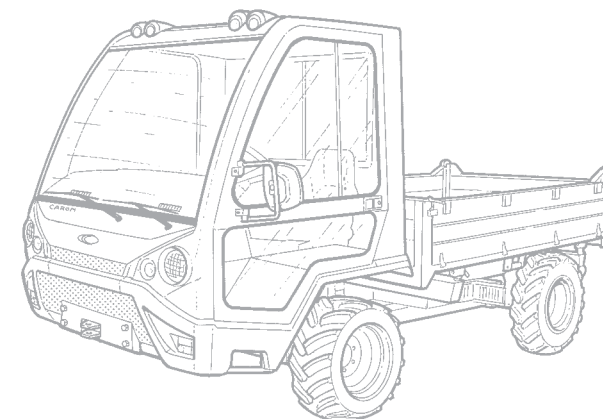

**FR** PNEUS

**MISES EN GARDE**

 *Pour la disposition des pneus de votre machine, consultez la documentation technique de circulation sur route qui vous a été fournie.*

 *Des pneus trop gonflés ou surchauffés peuvent exploser.  
Ne pas souder les jantes des roues.  
Pour toute opération de réparation, s'adresser à un technicien spécialisé.*

Quand on contrôle la pression des pneus, vérifier si la chape et les profils sont endommagés. Des dommages négligés pourraient provoquer une panne totale du pneu.

 *Le gonflage ou l'entretien des pneus peut être dangereux. Si possible, appeler le personnel qualifié pour réparer ou monter les pneus. Dans tous les cas, pour éviter tout risque de dommages ou lésions. Dégonfler toujours les pneus avant toute intervention sur les roues.*

Contrôler régulièrement la pression des pneus car une pression insuffisante endommage la structure du pneu et cause une consommation anormale.

**DE** REIFEN

**WARNUNG**

 *Für die Reifenbestückung des Fahrzeug in der technischen Dokumentation zur Straßenfahrt nachsehen, die mitgeliefert wurde.*

 *Zu stark aufgepumpte Reifen oder überhitzte Reifen können explodieren.  
Nicht auf den Radfelgen schweißen.  
Für alle Reparaturarbeiten ist sich an einen spezialisierten Techniker zu wenden.*

Wenn der Druck der Reifen kontrolliert wird, überprüfen, ob das Profil und die Seiten beschädigt sind. Verschleppte Schäden könnten zu einem Totalausfall des Reifens führen.

 *Das Aufpumpen oder die Wartung der Reifen kann gefährlich sein. Falls möglich, ausgebildetes Personal zur Reparatur oder Montage der Reifen rufen. Auf alle Fälle zur Vermeidung von möglichen Schäden oder Verletzungen, immer Luft aus den Reifen lassen, bevor an ihnen gearbeitet wird.*

Regelmäßig den Druck der Reifen kontrollieren, da unzureichender Druck das Reifengerüst schädigt und seinen ungewöhnliche Verschleiß verursacht.

**ES** NEUMÁTICOS

**ADVERTENCIAS**

 *Para el montaje de los neumáticos de su vehículo, consulte la documentación técnica de circulación por carretera que le ha sido suministrada.*

 *Los neumáticos con excesiva presión o sobrecalentados pueden reventar.  
No solde en las llantas de la rueda.  
Para cualquier trabajo de reparación, contacte con un técnico especializado.*

Al controlar la presión de los neumáticos, debe examinarse si las bandas de rodaje y los laterales están estropeados. Los daños descuidados podrían causar la avería total del neumático.

 *El inflado o el mantenimiento de los neumáticos pueden ser peligrosos. Cuando sea posible, llame al personal cualificado para reparar o montar los neumáticos. En cualquier caso, para evitar la posibilidad de daños o lesiones, desinflen siempre las ruedas antes de intervenir en ellas.*

Controle periódicamente la presión de los neumáticos ya que una presión insuficiente daña la estructura de los mismos y provoca un desgaste anómalo.

**IT** SOSTITUZIONE PNEUMATICI

 Effettuare questa operazione su un terreno compatto e pianeggiante.

- Prima di procedere alla sostituzione di un pneumatico mettere in sicurezza la macchina, inserendo una marcia bassa e azionando il freno di stazionamento.
- Allentare i dadi di serraggio.
- Inserire il dispositivo di sollevamento **(A)** sotto l'assale in corrispondenza del pneumatico da sostituire, interponendo tra l'assale e il dispositivo uno spezzone di legno o gomma **(rif. B)** in modo da garantire più attrito tra le parti ed evitare possibili scivolamenti.
- Sollevare la macchina.
- Togliere i dadi di serraggio.
- Smontare la ruota dalla macchina.
- Eseguire l'intervento previsto sulla ruota.
- Rimontare la ruota sulla macchina.
- Avvitare i dadi di serraggio.
- Abbassare la macchina e togliere il dispositivo di sollevamento **(A)**.
- Serrare a fondo i dadi.
- Controllare la corretta pressione del pneumatico.
- Controllare nuovamente il serraggio dei dadi dopo 2-3 ore di marcia della macchina.

**EN** TYRES REPLACING

 Carry out this operation on compact and level ground.

- Place the machine in safe conditions, engaging low gear and activating the parking brake before replacing the tyre.
- Loosen the fastening nuts.
- Insert the lifting device **(A)** below axle in correspondence of the tyre to be replaced, placing a wood or rubber section **(ref. B)** between axle and the device, to guarantee more friction between parts and avoid possible slippings.
- Lift the machine.
- Remove the fastening nuts.
- Disassemble the machine's wheel.
- Intervene on wheel as foreseen.
- Re-assemble the wheel on machine.
- Tighten the fastening nuts.
- Lower the machine and remove the lifting device **(A)**.
- Fully tighten the nuts.
- Check tyre's correct pressure.
- Check fastening of nuts against after 2-3 hours of machine start.

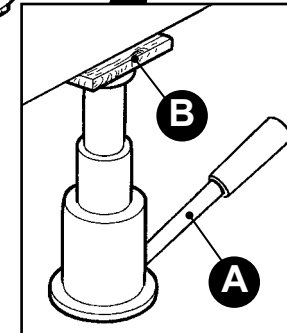
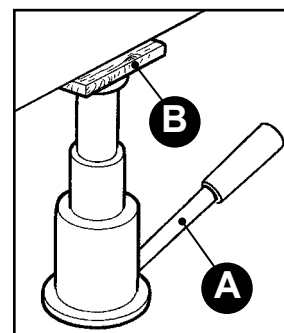
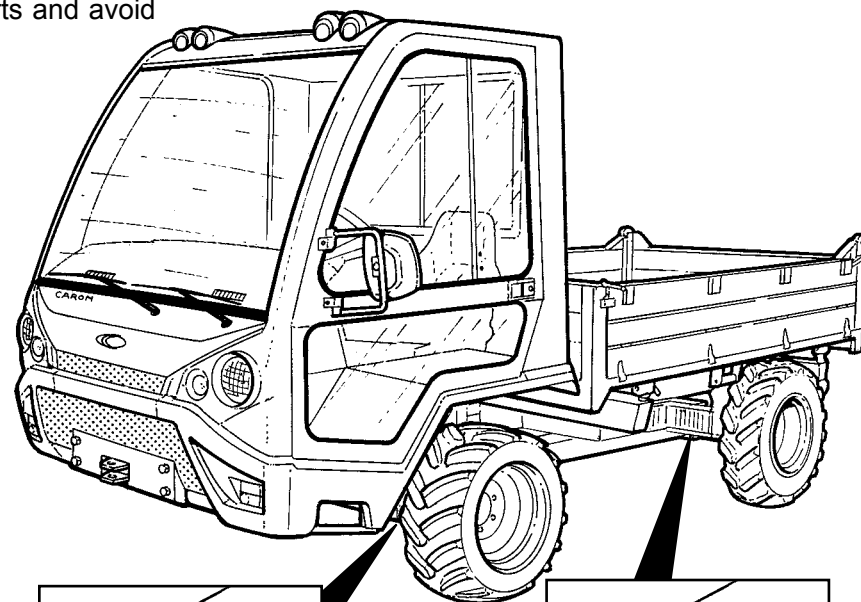

## **FR** REMPLACEMENT DES PNEUS

 *Effectuer cette opération sur un sol compact et plat.*

- Avant de procéder au remplacement d'un pneu, mettre la machine en sécurité, en insérant une vitesse basse et en actionnant le frein de stationnement.
- Desserrer les écrous de serrage.
- Insérer le dispositif de levage **(A)** sous l'essieu au niveau du pneu à remplacer, en plaçant entre l'essieu et le dispositif un morceau de bois ou de caoutchouc **(rif. B)** de façon à garantir plus de frottement entre les parties et d'éviter de possibles glissements.
- Soulever la machine.
- Enlever les écrous de serrage.
- Démonter la roue de la machine.
- Effectuer l'intervention prévu sur la roue.
- Remonter la roue sur la machine.
- Visser les écrous de serrage.
- Baisser la machine et enlever le dispositif de levage **(A)**.
- Serrer les écrous à fond.
- Contrôler la bonne pression du pneu.
- Contrôler de nouveau le serrage des écrous après 2-3 heures de marche de la machine.

## **DE** REIFENWECHSEL

 *Diese Arbeit nur auf einem festen und ebenen Boden ausführen.*

- Bevor mit der Auswechslung eines Reifens begonnen wird, ist die Maschine zu sichern, indem ein niedriger Gang eingelegt wird und die Handbremse gezogen wird.
- Die Befestigungsschrauben lockern.
- Den Wagenheber **(A)** unter die Radachse auf Höhe des zu wechselnden Reifens stellen, zwischen der Auflage des Wagenhebers und der Radachse ein Stück Holz oder Gummi legen **(Bez. B)** hierdurch wird eine größere Haftung zwischen den Teilen und vermeidet ein mögliches Abrutschen.
- Die Maschine anheben.
- Die Befestigungsmuttern abnehmen.
- Das Rad der Maschine abbauen.
- Den vorgesehenen Eingriff am Rad ausführen.
- Das Rad der Maschine wieder anbauen.
- Die Befestigungsschrauben aufdrehen.
- Die Maschine absenken und den Wagenheber entfernen **(A)**.
- Die Muttern bis zum Anschlag anziehen.
- Den korrekten Druck des Reifens überprüfen.
- Nach 2-3 Wegstunden der Maschine den Anzug der Schrauben erneut kontrollieren.

## **ES** SUSTITUCIÓN DE LOS NEUMÁTICOS

 *Efectúe esta operación en un terreno compacto y llano.*

- Antes de proceder a la sustitución de un neumático, asegure el vehículo poniendo una marcha corta y accionando el freno de estacionamiento.
- Afloje las tuercas de apriete.
- Introduzca el dispositivo de elevación **(A)** bajo el eje a la altura del neumático a sustituir, interponiendo entre el eje y el gato un trozo de madera o de goma **(ref. B)** a fin de garantizar un mayor agarre entre las partes y evitar posibles desplazamientos.
- Levante el vehículo.
- Quite las tuercas de apriete.
- Desmonte la rueda.
- Ejecute la operación prevista en la rueda.
- Vuelva a montar la rueda en el vehículo.
- Enrosque las tuercas de apriete.
- Baje el vehículo y quite el gato **(A)**.
- Apriete al máximo las tuercas.
- Controle la presión del neumático.
- Controle nuevamente el apriete de las tuercas transcurridas 2-3 horas de marcha del vehículo.

**IT SOSTITUZIONE LAMPADE FANALI****Gruppi ottici anteriori**

Per sostituire le lampade indicate in (Fig. 1), procedere come segue:

**A macchina spenta:**

- 1) Togliere il carter (A), rimuovendo le viti di fissaggio.
- 2) Togliere la spina elettrica (B).
- 3) Togliere la cuffia (C) ed estrarre infine la lampadina.
- 4) Inserire una nuova lampadina di pari caratteristiche.
- 5) Reinserrire le parti, eseguendo la procedura in ordine inverso.

Per quanto riguarda il fanale alogeno, procedere come segue:

- 1) Sganciare il fermo metallico (D).
- 2) Afferrare la base della lampadina ed estrarla.
- 3) Inserire una nuova lampadina di pari caratteristiche.
- 4) Reinserrire le parti eseguendo la procedura in ordine inverso.

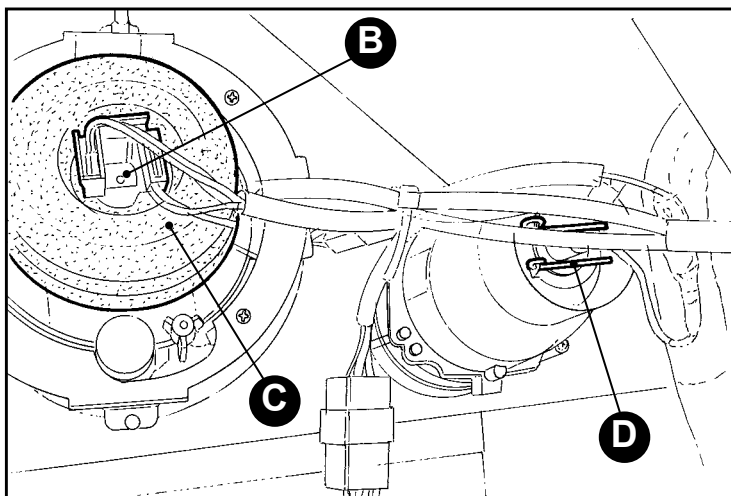
**EN HEADLIGHT BULB REPLACING****Front optical units**

To replace the lamps indicated in Fig. 1, proceed as follows:

**With machine switched off:**

- 1) Remove casing (A), by removing the fixing screws.
- 2) Remove electric plug (B).
- 3) Remove cover (C) and extract the bulb.
- 4) Insert a new bulb of equal features.
- 5) Re-insert the parts executing the procedure in reverse order.

With regard to halogen headlight, proceed as follows:

- 1) Release metal stop (D).
- 2) Grasp base of bulb and extract it.
- 3) Insert a new bulb of equal features.
- 4) Re-insert the parts executing the procedure in reverse order.

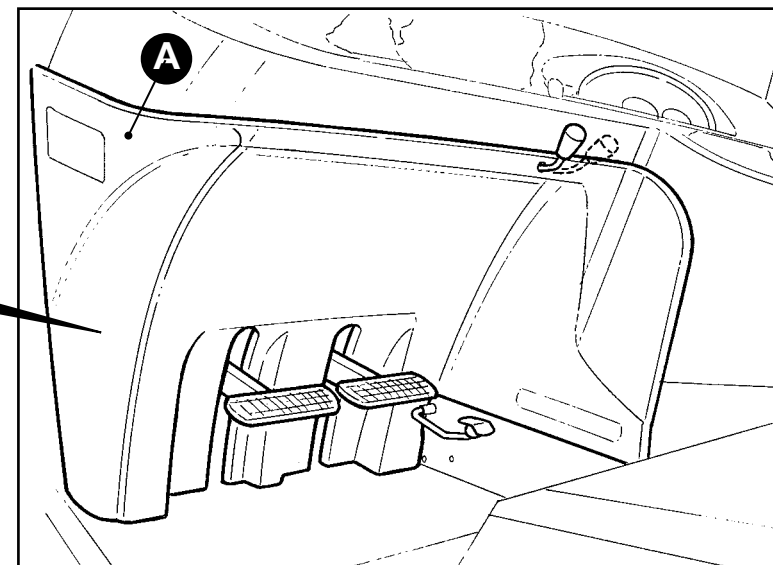

Fig./Abb. 1

## **FR** REMPLACEMENT DES AMPOULES DES PHARES

## **DE** AUSWECHSELUNG DER SCHEINWERFER

## **ES** SUSTITUCIÓN DE BOMBILLAS/FAROS

### Groupes optiques avant

Pour remplacer les ampoules indiquées sur la (Fig. 1), procéder de la façon suivante:

Lorsque la machine est éteinte:

- 1) Enlever le carter (A) en retirant les vis de fixation.
- 2) Enlever la fiche électrique (B).
- 3) Enlever la coquille de protection (C) puis extraire l'ampoule.
- 4) Insérer une nouvelle ampoule ayant les mêmes caractéristiques.
- 5) Réinsérer les parties, en effectuant la procédure en sens inverse.

Concernant le phare halogène, procéder comme suit:

- 1) Décrocher le pivot métallique (D).
- 2) Saisir la base de l'ampoule et l'extraire.
- 3) Insérer une nouvelle ampoule ayant les mêmes caractéristiques.
- 4) Réinsérer les parties, en effectuant la procédure en sens inverse.

### Leuchtgruppen vorne

Um die in (Abb. 1) gezeigten Lampen auszuwechseln, wie folgt vorgehen:

Bei ausgeschalteter Maschine:

- 1) Das Gehäuse (A) durch Abdrehen der Befestigungsschrauben entfernen.
- 2) Den Elektrostecker abziehen (B).
- 3) Die Haube abziehen (C) und dann die Leuchtbirne herausnehmen.
- 4) Eine neue Leuchtbirne mit gleichen Eigenschaften einsetzen.
- 5) Die Teile in umgekehrter Reihenfolge wieder einsetzen.

Beim Halogenscheinwerfer folgendermaßen vorgehen:

- 1) Die metallische Sperre (D) ausklinken.
- 2) Die Birnenfassung ergreifen und herausziehen.
- 3) Eine neue Leuchtbirne mit gleichen Eigenschaften einsetzen.
- 4) Die Teile in umgekehrter Reihenfolge wieder einsetzen.

### Grupos ópticos anteriores

Para sustituir las bombillas indicadas en (Fig. 1), siga estos pasos:

Con el vehículo parado:

- 1) Quite el cárter (A), extrayendo los tornillos de fijación.
- 2) Desconecte el enchufe eléctrico (B).
- 3) Quite la cubierta protectora (C) y extraiga la bombilla.
- 4) Introduzca una bombilla nueva con las mismas características.
- 5) Vuelva a montar las partes extraídas, siguiendo el proceso en orden inverso.

Por lo que se refiere al faro halógeno, siga estos pasos:

- 1) Desenganche el seguro metálico (D).
- 2) Agarre la base de la bombilla y extraígalas.
- 3) Introduzca una bombilla nueva con las mismas características.
- 4) Vuelva a montar las partes extraídas, siguiendo el proceso en orden inverso.

**IT GRUPPI OTTICI TETTO CABINA**

Per sostituire le lampadine, procedere come segue:

- 1) Togliere le viti di fissaggio del copritetto cabina e rimuoverlo.
- 2) Sganciare il fermo lampadina (A).
- 3) Afferrare la base della lampadina ed estrarla.

 *Per le lampadine alogene, fare molta attenzione a non toccare con le dita il vetro della lampada, ma afferrarla sempre alla base, onde evitare che si guasti in tempi rapidi.*

- 4) Inserire una nuova lampadina di pari caratteristiche.
- 5) Reinserrire le parti seguendo la procedura in ordine inverso.

**GRUPPI OTTICI DIREZIONALI ANTERIORI E POSTERIORI**

Per sostituire le lampadine è sufficiente svitare le due viti (B) ed estrarre il vetro fanale (C). Una volta sostituita la lampadina, riposizionare il vetro fanalino (C) e bloccarlo con le due viti (B).

**EN CABIN ROOF OPTICAL UNITS**

To replace bulbs, proceed as follows:

- 1) Remove the fixing screws of the cabin roof and remove it.
- 2) Release bulb stop (A).
- 3) Grasp base of bulb and extract it.

 *Ensure not to touch the bulb glass with fingers for halogen bulbs, but always grasp it from the base, to avoid quickly ruining it.*

- 4) Insert a new bulb of equal features.
- 5) Re-insert the parts following the procedure in reverse order.

**FRONT AND REAR DIRECTIONAL OPTICAL UNITS**

Replace bulbs by simply loosening the two screws (B) and removing the headlight glass (C). Once bulb is replaced, reposition headlight glass (C) and lock it with the two screws (B).

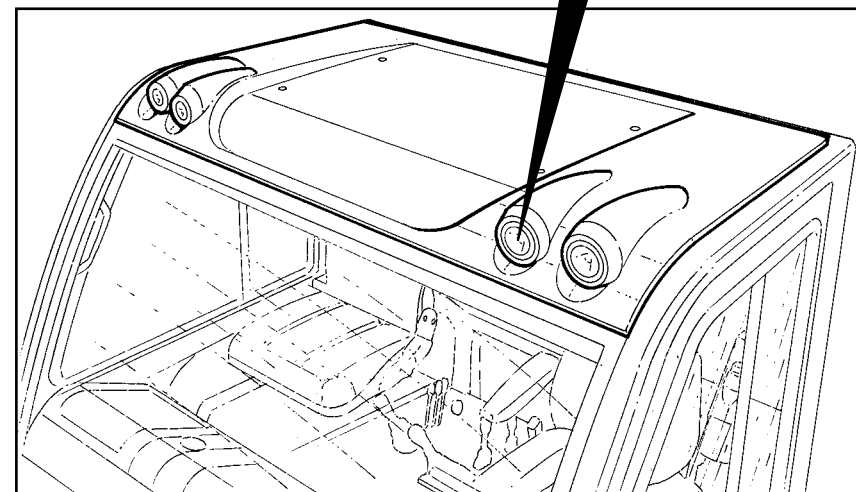
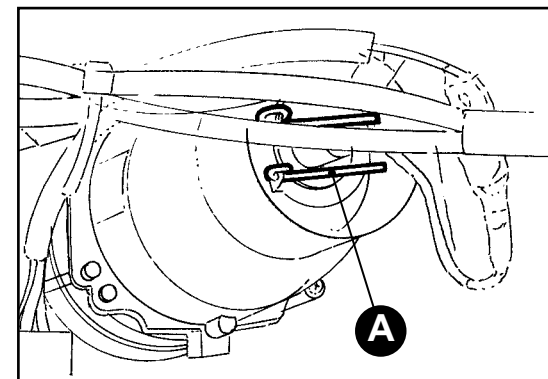



## **FR** GROUPES OPTIQUES DU TOIT DE LA CABINE

Pour remplacer les ampoules, procéder comme suit:

- 1) Enlever les vis de fixation de la partie supérieure du toit de la cabine et l'enlever.
- 2) Décrocher le blocage de l'ampoule (A).
- 3) Saisir la base de l'ampoule et l'extraire.

 *Pour les ampoules halogènes, faire très attention de ne pas toucher avec les doigts le verre de l'ampoule, mais toujours prendre celle-ci à la base, afin d'éviter qu'elle s'abîme rapidement.*

- 4) Insérer une nouvelle ampoule ayant les mêmes caractéristiques.
- 5) Réinsérer les parties, en effectuant la procédure en sens inverse.

## **GROUPES OPTIQUES DE DIRECTION AVANT ET ARRIÈRE**

Pour remplacer les ampoules, il suffit de dévisser les deux vis (B) et d'extraire le verre du phare (C). Une fois l'ampoule remplacée, remettre le verre du phare (C) et le bloquer avec les deux vis (B).

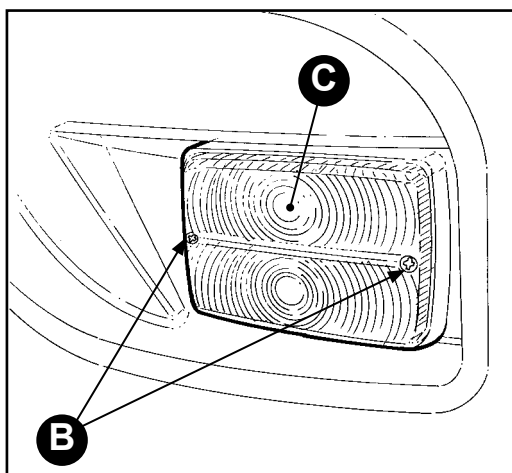

## **DE** LEUCHTGRUPPEN FAHRKABINENDACH

Um die Leuchtbirnen auszutauschen folgendermaßen vorgehen:

- 1) Durch Abdrehen der Befestigungsschrauben die Kabinendeckenabdeckung entfernen.
- 2) Die Birnensperre (A) ausklinken.
- 3) Die Birnenfassung ergreifen und herausziehen.

 *Bei Halogenbirnen sehr darauf achten das Glas der Birne nicht anzufassen, sondern immer nur die Fassung, um einen schnellen Schaden zu vermeiden.*

- 4) Eine neue Leuchtbirne mit gleichen Eigenschaften einsetzen.
- 5) Die Teile in umgekehrter Reihenfolge wieder einsetzen.

## **LEUCHTGRUPPE RICHTUNGSANZEIGER VORNE UND HINTEN**

Zum Auswechseln der Birnen genügt es, die beiden Schrauben (B) abzudrehen und das Scheinwerferglas abzunehmen (C). Nach Austausch der Birne das Scheinwerferglas wieder einsetzen (C) und es mit den beiden Schrauben blockieren (B).

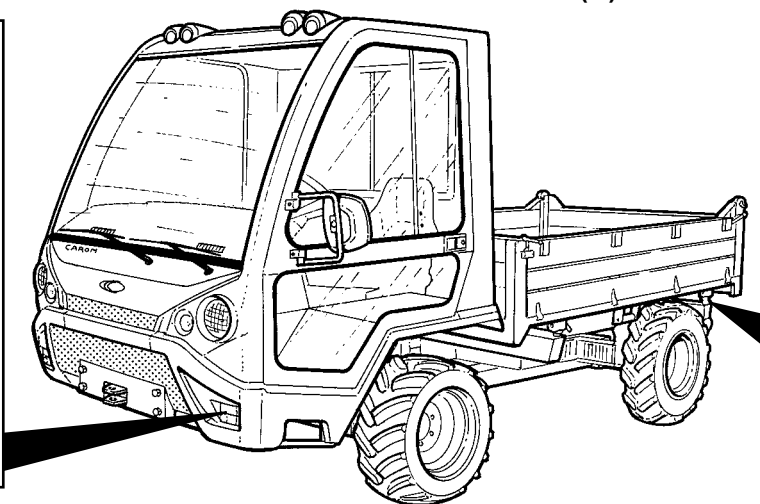

## **ES** GRUPOS ÓPTICOS DEL TECHO DE LA CABINA

Para sustituir las bombillas, siga estos pasos:

- 1) Quite los tornillos de fijación del protector del techo de la cabina y quítelo.
- 2) Desenganche el seguro de la bombilla (A).
- 3) Agarre la base de la bombilla y extráigala.

 *En cuanto a las bombillas halógenas, no toque con los dedos el cristal de la bombilla; agárrela siempre por la base, para evitar que se estropee antes de tiempo.*

- 4) Introduzca una bombilla nueva con las mismas características.
- 5) Vuelva a montar las partes extraídas, siguiendo el proceso en orden inverso.

## **GRUPOS ÓPTICOS DIRECCIONALES ANTERIORES Y POSTERIORES**

Para sustituir las bombillas es suficiente con destornillar los dos tornillos (B) y extraer el cristal de faro (C). Una vez sustituida la bombilla, vuelva a colocar el cristal del faro (C) y bloquéelo con los dos tornillos (B).

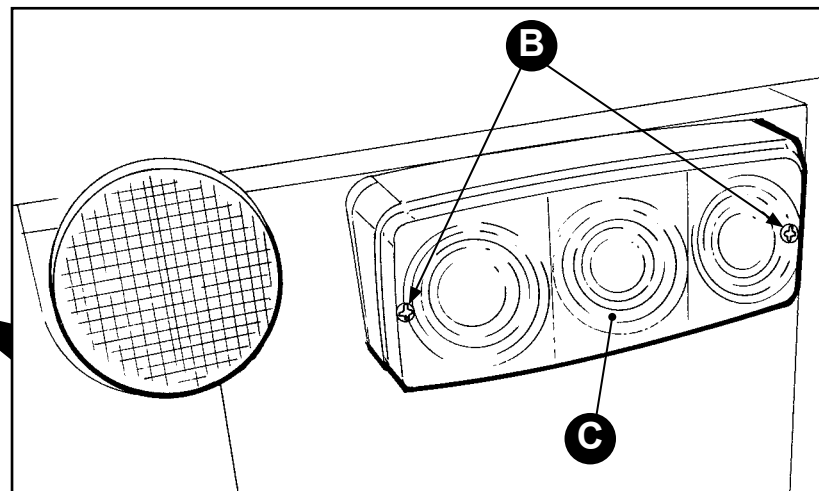

<b>MANUTENZIONE ORDINARIA PERIODICA / PERIODICAL ROUTINE MAINTENANCE: Operazioni da effettuare / Do jobs below</b>		<b>ogni giorno daily</b>	<b>ogni 50 ore every 50 hours</b>	<b>ogni 100 ore every 100 hours</b>	<b>ogni 500 ore every 500 hours</b>
<b>VEICOLO IN GENERALE VEHICLE IN GENERAL</b>	Controllo dispositivi di sicurezza / Safety devices check	x			
	Controllo funzionamento luci / Lights operation check	x			
	Pulizia veicolo / Vehicle cleaning	x			
	Controllo assenza perdite liquidi / No liquid leakage check	x			
	Serraggio dadi/viti sollecitate dai carichi / Fastening nuts/screws stressed by loads			x	
	Serraggio altre viti dadi fascette raccordi / Fastening other screws, straps, nuts and fittings				x
<b>SNODO CENTRALE CENTRAL JOINT</b>	Ingrassaggio snodo centrale / Central joint greasing		x		
	Controllare gioco bronzine snodo centrale / Check central joint bushing clearance			x	
<b>STERZO / STEERING WHEEL</b>	Punti di ingrassaggio del sistema di sterzo / Greasing points of steering system		x		
<b>CAMBIO/PONTE POSTERIORE GEARBOX/REAR AXLE</b>	Controllare livello olio / Check oil level		x		
	Sostituzione olio / Oil replacing				x
	Sostituzione cartuccia filtro olio idraulico. / Hydraulic oil filter cartridge replacing				x
<b>RIDUTTORI ANTERIORI FRONT REDUCERS</b>	Controllare livello olio / Check oil level		x		
	Sostituzione olio / Oil replacing				x
<b>FRENI BRAKES</b>	Controllare livello olio freni / Check brakes oil level		x		
	Regolare ganasce freni / Adjust brakes jaws			x	
	Ingrassaggio snodo pedale freno / Brake pedal joint greasing			x	
<b>RUOTE WHEELS</b>	Controllare condizione e pressione degli pneumatici / Check tyres' pressure and conditions	x			
	Serraggio dadi ruote / Wheels nuts fastening		x		
<b>FRIZIONE CLUTCH</b>	Ingrassaggio snodo pedale frizione / Clutch pedal joint greasing			x	
	Corsa pedale frizione / Clutch pedal run			x	
<b>MOTORE ENGINE</b>	Controllo livelli olio motore/liquido radiatore / Radiator liquid/engine oil level check	x			
	Pulizia cartuccia filtro aria / Air filter cartridge cleaning			■	
	Sostituzione cartuccia filtro aria / Air filter cartridge replacing				■
	Pulizia radiatore/convogliatore d'aria / Air conveyor/radiator cleaning			■	
	Manutenzione motore / Engine maintenance	vedi manuale istruzioni del motore / see engine's instructions manual			
<b>SOSPENSIONI CABINA / CABIN SUSPENSIONS</b>	Ingrassare i punti di snodo / Grease the joint points			x	
<b>BATTERIA BATTERY</b>	Livello liquido batteria / Battery liquid level			x	
	Serraggio morsetti batteria e ingrassarli / Battery clamps fastening and greasing				x
<b>SERBATOIO GASOLIO / DIESEL TANK</b>	Pulire serbatoio gasolio / Clean diesel tank				x
<b>RIBALTAMENTO CASSONE/CAISSON OVERTURNING</b>	Ingrassare snodo sferico martinetto cassone / Grease caisson jack ball joint				x

x = indicano la frequenza degli interventi / indicate frequency of interventions

■ = frequenze di manutenzione variabili a seconda delle specifiche condizioni di lavoro. Stabilite la vs propria frequenza di manutenzione.

La posizione della nota nelle colonne indica un termine medio di intervento / variable maintenance frequency based on specific work conditions. Establish your own maintenance frequency. The note position in the columns indicates an average intervention deadline.

ENTRETIEN ORDINAIRE PÉRIODIQUE / REGELMÄSSIGE ORDENTLICHE WARTUNG / MANTENIMIENTO ORDINARIO PERIÓDICO: Opérations à effectuer / Durchzuführende Arbeiten / Operaciones que deben efectuarse		tous les jours cada día jeden Tag	toutes les 50 hrs cada 50 horas alle 50 Stunden	toutes les 100 hrs cada 100 horas alle 100 Stunden	toutes les 500 hrs cada 500 horas alle 500 Stunden
VÉHICULE EN GÉNÉRAL DAS FAHRZEUG IM ALLGEMEINEN VEHICULO EN GENERAL	Contrôle des dispos. de sécurité / Kontrolle der Sicherheitsvorrichtungen / Control de los disposit. de segur.	x			
	Contrôle du fonctionnem. des feux / Funktionskontrolle der Leuchten / Control del funcionam. de las luces	x			
	Nettoyage du véhicule / Fahrzeugreinigung / Limpieza del vehículo	x			
	Contrôle de l'absence de perte de liquides / Kontrolle auf Flüssigkeitsverluste / Control de pérdidas de líquidos	x			
	Serrage des écrous/vis sollicités par les chargements / Anzug der belasteten Muttern/Schrauben Apriete de tuercas/tornillos que soportar cargas			x	
ARTICULATION CENTRALE ZENTRALGELENK ARTICULACIÓN CENTRAL	Graissage de l'articulation centrale / Einfetten Zentralgelenk / Engrase de la articulación central		x		
	Contrôler le jeu des coussinets à glissement de l'articulation centrale / Kontrolle des Gleitlagerspiels Zentralgelenk Control el juego bujes articulación central			x	
DIRECTION / LENKRAD / DIRECCIÓN	Points de graissage du système de direction / Einfettstellen des Lenksystems / Puntos de engrase del sistema de dirección		x		
BOÎTE DE VITESSES/PONT ARRIÈRE GETRIEBE/HINTERACHSE CAMBIO/PUENTE POSTERIOR	Contrôler le niveau d'huile / Ölstandkontrolle / Control el nivel de aceite		x		
	Remplacement de l'huile / Ölwechsel / Sustitución del aceite				x
	Remplacement de la cartouche du filtre à huile hydraulique / Auswechslung der Filterkartusche Hydrauliköl Sustitución del cartucho del filtro del aceite hidráulico				x
REDUCTEURS ANTERIEURS VORDERE GETRIEBE/REDUCTORES DELANTEROS	Contrôler le niveau d'huile / Ölstandkontrolle / Control el nivel de aceite		x		
	Remplacement de l'huile / Ölwechsel / Sustitución del aceite				x
FREINS BREMSEN FRENOS	Contrôler le niveau d'huile des freins / Ölstandkontrolle Bremsen / Control del nivel del aceite de frenos		x		
	Régler les semelles de freins / Einstellung der Bremsbacken der Bremsen / Regul. de las bridas de los frenos			x	
	Graisser l'articulation de la pédale de frein / Einfetten Bremspedalgelenk / Engrase de la articulación del pedal de freno			x	
ROUES RÄDER RUEDAS	Contrôler l'état et la pression des pneus / Kontrolle des Zustand und des Drucks der Reifen Control del estado y la presión de los neumáticos	x			
	Serrage des écrous des roues / Anzug der Radschrauben / Apriete de las tuercas de las ruedas		x		
EMBRAYAGE KUPPLUNG EMBRAGUE	Graisser l'articulation de la pédale de frein / Einfetten Kupplungspedalgehlenk / Engrase de la articulación del pedal del embrague			x	
	Course de la pédale d'embrayage / Kupplungspedalweg / Carrera del pedal del embrague			x	
MOTEUR MOTOR MOTOR	Contrôle des niveaux d'huile moteur/liquide du radiateur / Ölstandskontrolle Motor/Kühlmittel Control de los niveles del aceite del motor/líquido del radiador	x			
	Nettoyage de la cartouche du filtre à air / Reinigung Luftfilterkartusche / Limpieza del cartucho del filtro de aire			■	
	Remplacement de la cartouche du filtre à air / Auswechslung Luftfilterkartusche Sustitución del cartucho del filtro de aire				■
	Nettoyage du radiateur/convoyeur d'air / Reinigung Kühler/Luftförderer Limpieza del radiador/transportador de aire			■	
Entretien du moteur / Motorwartung / Mantenimiento del motor		voir manuel d'instr. du moteur / siehe Betriebshandbuch Motor / véase el manual de instr. del motor			
SUSPENSIONS CABINE / KABINENAUFHÄNGUNG SUSPENSIÓN DE LA CABINA	Graisser les points d'articulation / Einfetten der Gelenkstellen Engrase de los puntos de articulación			x	
BATTERIE BATERIE BATERÍA	Niveau du liquide de la batterie / Flüssigkeitsstand Batterien / Nivel del líquido de la batería			x	
	Serrage et graissage des bornes de la batterie / Anzug Batterieklemmen und deren Einfettung Apriete de los bornes de la batería y engrase				x
RÉSERVOIR GASOIL / DIESELTANK / DEPÓSITO DE GASÓLEO	Nettoyer le réservoir de gasoil / Dieseltankreinigung / Limpieza del depósito de gasóleo				x
BASCULEMENT DE LA BENNE / KIPPEN KIPPBRÜCKE BASCULACIÓN DE LA CAJA	Graisser l'articulation sphérique du vérin de la benne / Einfetten Kugelgelenk der Hebeeinrichtung der Kippbrücke Engrase de la articulación esférica del gato de la caja				x

x = indiquer la fréquence des interventions / geben die Häufigkeit der Eingriffe an / indicar la frecuencia de las intervenciones  
 ■ = fréquences d'entretien variables selon les conditions spécifiques de travail. Définissez votre propre fréquence d'entretien. La position de la remarque dans les colonnes indique un terme moyen d'intervention. / Wartungsfrequenzen nach den spezifischen Arbeitsbedingungen. Legen Sie Ihre eigene Wartungsfrequenz fest. Die Position der Anmerkungen in den Spalten gibt eine durchschnittliche Eingriffsfrist an. / Frecuencias de mantenimiento variables según las condiciones de trabajo específicas. Establezca su propia frecuencia de mantenimiento. La posición de la nota en las columnas indica un término medio de intervención.

**TABELLA LUBRIFICANTI / LIST OF LUBRICANTS**

GRUPPO UNIT	Scatola cambio anteriore Front gearbox	Scatola ponte posteriore Rear gearbox	Riduttori finali delle ruote anteriori Final reduction units of the front wheels	Impianto frenante Braking system	Radiatore Radiator	Punti con ingrassatori Grease nipples
TIPO AGIP TYPE AGIP	ROTRA MULTI THT 80 W	ROTRA MULTI THT 80 W	BLASIA S 150	BRAKE FLUID DOT 4	ANTI FREEZE EXTRA	GREASE 16
CAPACITÀ CAPACITY	LT 22	LT 16	LT 0,5	LT 0,5	LT 12	

**ROTTAMAZIONE**

In caso di rottamazione del trattore o di sue componenti è necessario attenersi alle norme di smaltimento previste.

Non disperdere il trattore o suoi componenti nell'ambiente.

Contattare ditte specializzate ed autorizzate.

**SCRAPPING**

Comply with the provided disposal standards if scrapping the tractor or its components.

Do not disperse the tractor or its components in the environment.

Contact specialised and authorised companies.

**LISTE DES LUBRIFIANTS / SCHMIER MITTELLISTE / TABLA DES LUBRICANTES**

<b>GROUPE SATZ GRUPO</b>	<b>Boîte de vitesse arrière Verteilergetriebe Vorderachse Caja de cambios delantera</b>	<b>Boîte pont arrière Verteilergetriebe Hinterachse Caja del puente trasero</b>	<b>Réducteurs finaux des roues antér. Untersetzungsgetriebe Vorderräder Reductores finales de las ruedas anter.</b>	<b>Installation freins Bremsanlage Equipo de frenos</b>	<b>Radiateur Kühler Radiador</b>	<b>Points avec graisseurs Schmiernippel Puntos con engrasadores</b>
<b>TYPE AGIP TYP AGIP TIPO AGIP</b>	ROTRA MULTI THT 80 W	ROTRA MULTI THT 80 W	BLASIA S 150	BRAKE FLUID DOT 4	ANTI FREEZE EXTRA	GREASE 16
<b>CAPACITE KAPAZITÄT CAPACIDAD</b>	LT 22	LT 16	LT 0,5	LT 0,5	LT 12	

**ÉLIMINATION**

En cas d'élimination du tracteur ou de ses composants, il est nécessaire de respecter les normes prévues pour l'élimination.

Ne pas abandonner le tracteur ou ses composants dans l'environnement.

Contactez les entreprises spécialisées et autorisées.

**VERSCHROTTUNG**

Im Fall einer Verschrottung der Zugmaschine oder seiner Bauteile muss sich an die vorgesehenen Entsorgungsvorschriften gehalten werden.

Die Zugmaschine oder seine Bauteile nicht in die Umwelt entsorgen.

Sich an spezialisierte und autorisierte Firmen wenden.

**DESGUACE**

En caso de desguace del tractor o de sus componentes, es necesario atenerse a las normas de eliminación previstas.

No elimine el tractor o sus componentes en el medio ambiente.

Contacte con las empresas especializadas y autorizadas.

<b>INCONVENIENTI / PROBLEMS INCONVENIENTS / STÖRUNGEN INCONVENIENTES</b>	<b>CAUSE PROBABILI / PROBABLE CAUSES CAUSES PROBABLES / MÖGLICHE URSACHEN CAUSAS PROBABLES</b>	<b>RIMEDI / SOLUTIONS REMEDES / BEHEBUNG SOLUCIONES</b>
<p><b>Il cassone si solleva lentamente o a strappi.</b> The caisson lifts too slowly or with jerks. Le caisson se soulève lentement ou par secousses. Der Aufbau hebt sich nur langsam oder ruckweise. El volquete se levanta lentamente o de modo irregular.</p>	<ul style="list-style-type: none"> <li>• <b>Pompa idraulica danneggiata.</b> • The hydraulic pump may be damaged. • Pompe hydraulique endommagée. • Hydraulische Pumpe ist beschädigt. • La bomba hidráulica está dañada.</li> <li>• <b>Olio cambio di tipo inadatto.</b> • The lubricant for the gearbox may not be the appropriate one. • Huile embrayage de type inadapté. • Getriebeölsorte ist nicht geeignet. • El aceite del cambio no es el adecuado.</li> <li>• <b>Aspirazione d'aria nelle tubazioni cambio/filtro e filtro/pompa idraulica.</b> • Suction of air in the tubes of the gearbox/filter and hydraulic filter/pump. • Aspiration d'air dans les tubulures embrayage/filtre et filtre/pompe hydraulique. • Luftansaugung in die Rohre des Getriebes/in den Filter/in die hydraulische Pumpe. • Aspiración de aire en las tuberías de cambio/filtro y filtro/bomba hidráulica.</li> <li>• <b>Perdita di tenuta nelle guarnizioni del del martinetto cassone.</b> • Loss of the hermetic seal of the caisson jacks. • Perte d'étanchéité des joints du piston caisson. • Dichtungen der Aufbauwinde halten nicht. • Escapes a través de las juntas del martinete del volquete.</li> <li>• <b>Filtro idraulico intasato.</b> • The hydraulic filter may be obstructed. • Filtre hydraulique encrassé • Hydraulischer Filter ist verstopft • Filtro hidráulico obstruido.</li> <li>• <b>Trafilamento o perdite d'olio nel distributore di comando.</b> • Blow-by or lubricant leakage in the control distributor. • Fuite ou perte d'huile dans le distributeur de commande. • Anblasen oder Verlust von Öl im Steuerungsverteiler. • Goteos o escapes de aceite en el distribuidor de mando.</li> </ul>	<ul style="list-style-type: none"> <li>• <b>Sostituire la pompa.</b> • Substitute the pump. • Remplacer la pompe • Wechseln Sie die Pumpe aus. • Sustituir la bomba.</li> <li>• <b>Sostituire l'olio.</b> • Substitute the lubricant. • Remplacer l'huile • Wechseln Sie das Öl aus. • Sustituir el aceite.</li> <li>• <b>Serrare le fascette e controllare i tubi.</b> • Tighten the hose clamps and check the tubes. • Serrer les attaches et contrôler les tuyaux. • Ziehen Sie die Schellen fest an und überprüfen Sie die Rohre. • Apretar las abrazaderas y controlar los tubos.</li> <li>• <b>Revisionare il martinetto.</b> • Analyze the jack. • Recontrôler le piston • Überholen Sie die Hebewinde • Revisar el martinete.</li> <li>• <b>Sostituire cartuccia.</b> • Substitute the cartridge. • Remplacer la cartouche. • Wechseln Sie den Filter aus • Sustituir el cartucho.</li> <li>• <b>Sostituire il distributore.</b> • Substitute the distributor. • Remplacer le distributeur. • Wechseln Sie den Steuerungsverteiler aus. • Sustituir el distribuidor.</li> </ul>

<b>INCONVENIENTI / PROBLEMS INCONVENIENTS / STÖRUNGEN INCONVENIENTES</b>	<b>CAUSE PROBABILI / PROBABLE CAUSES CAUSES PROBABLES / MÖGLICHE URSACHEN CAUSAS PROBABLES</b>	<b>RIMEDI / SOLUTIONS REMEDES / BEHEBUNG SOLUCIONES</b>
<p><b>Sterzata irregolare, resistenza alla rotazione del volante, idroguida rumorosa.</b></p> <p>Irregular steering, resistance in turning the steering wheel, noisy hydraulic steering.</p> <p>Direction irrégulière, résistance à la rotation du volant, direction assistée bruyante.</p> <p>Unregelmäßiges Lenken, Widerstand beim Einschlagen des Lenkrades, geräuschvolle Wasserlenkung</p> <p>Dirección irregular, resistencia a la rotación del volante, dirección hidráulica ruidosa.</p>	<ul style="list-style-type: none"> <li>• <b>Pompa idraulica danneggiata.</b></li> <li>• Hydraulic pump may be damaged.</li> <li>• Pompe hydraulique endommagée.</li> <li>• Hydraulische Pumpe ist beschädigt.</li> <li>• La bomba hidráulica está dañada.</li> </ul>	<ul style="list-style-type: none"> <li>• <b>Sostituire la pompa.</b></li> <li>• Substitute the pump.</li> <li>• Remplacer la pompe.</li> <li>• Wechseln Sie die Pumpe.</li> <li>• Sustituir la bomba.</li> </ul>
	<ul style="list-style-type: none"> <li>• <b>Olio cambio di tipo inadatto.</b></li> <li>• The lubricant of the gearbox may not be appropriate.</li> <li>• Huile embrayage de type inadapté.</li> <li>• Getriebeölsorte ist nicht geeignet.</li> <li>• El aceite del cambio no es el adecuado.</li> </ul>	<ul style="list-style-type: none"> <li>• <b>Sostituire l'olio.</b></li> <li>• Substitute the lubricant.</li> <li>• Remplacer l'huile.</li> <li>• Wechseln Sie das Öl.</li> <li>• Sustituir el aceite.</li> </ul>
	<ul style="list-style-type: none"> <li>• <b>Aspirazione d'aria nelle tubazioni cambio/filtro e filtro/pompa idraulica.</b></li> <li>• Suction of air in the gearbox/filter and in the hydraulic filter/pump tubes.</li> <li>• Aspiration d'air dans les tubulures boîte de vitesse/filtre et filtre/pompe hydraulique.</li> <li>• Luftansaugung in die Rohre des Getriebes/in den Filter/in die hydraulische Pumpe.</li> <li>• Aspiración de aire en las tuberías de cambio/filtro y filtro/bomba hidráulica.</li> </ul>	<ul style="list-style-type: none"> <li>• <b>Serrare le fascette e controllare i tubi.</b></li> <li>• Tighten the hose clamps and check the tubes.</li> <li>• Serrer les attaches et contrôler les tuyaux.</li>   <li>• Ziehen Sie die Schellen fest an und überprüfen Sie die Rohre</li> <li>• Apretar las abrazaderas y controlar los tubos.</li> </ul>
	<ul style="list-style-type: none"> <li>• <b>Filtro idraulico intasato.</b></li> <li>• Hydraulic filter may be obstructed.</li> <li>• Filtre hydraulique bouché.</li> <li>• Hydraulischer Filter ist verstopft.</li> <li>• Filtro hidráulico obstruido.</li> </ul>	<ul style="list-style-type: none"> <li>• <b>Sostituire cartuccia.</b></li> <li>• Substitute the cartridge.</li> <li>• Remplacer la cartouche.</li> <li>• Wechseln Sie den Filter</li> <li>• Sustituir el cartucho.</li> </ul>
	<ul style="list-style-type: none"> <li>• <b>Idroguida sporca o danneggiata.</b></li> <li>• Hydraulic-steering may be dirty or damaged.</li> <li>• Direction assistée sale ou détériorée.</li> <li>• Wasserlenkung ist schmutzig oder beschädigt.</li> <li>• Dirección hidráulica sucia o dañada.</li> </ul>	<ul style="list-style-type: none"> <li>• <b>Farla verificare da un'officina autorizzata o sostituirla.</b></li> <li>• Have an authorized repair shop check it or substitute it.</li> <li>• La faire contrôler par un garage autorisé ou la remplacer.</li> <li>• Lassen Sie sie von einer Vertragswerkstatt überprüfen oder wechseln.</li> <li>• Dirigirse a un taller autorizado para que la revise, o sustituirla.</li> </ul>

INCONVENIENTI / PROBLEMS INCONVENIENTS / STÖRUNGEN INCONVENIENTES	CAUSE PROBABILI / PROBABLE CAUSES CAUSES PROBABLES / MÖGLICHE URSACHEN CAUSAS PROBABLES	RIMEDI / SOLUTIONS REMEDES / BEHEBUNG SOLUCIONES
<p><b>Sterzata irregolare, le ruote non seguono i movimenti del volante.</b></p> <p>Irregular steering, the wheels do not follow the movements of the steering wheel.</p> <p>Direction irrégulière, les roues ne suivent pas les mouvements du volant.</p> <p>Unregelmäßiges Lenken, die Räder folgen nicht der Bewegung des Lenkrads</p> <p>Dirección irregular, las ruedas no siguen los movimientos del volante.</p>	<ul style="list-style-type: none"> <li>• <b>Trafilamento interno o perdita d'olio nel martinetto dello sterzo.</b></li> <li>• Internal blow-by or lubricant leakage in the steering wheel jack.</li> <li>• Fuite interne ou perte d'huile dans les piston de la direction.</li> <li>• Inneres Anblasen oder Verlust von Öl in der Winde des Lenkrads.</li> <li>• Goteo interno o escapes de aceite en el martinete de la dirección.</li> </ul>	<ul style="list-style-type: none"> <li>• <b>Revisionare il martinetto o sostituirlo se necessario.</b></li> <li>• Check the jack or if necessary provide substituting it.</li> <li>• Recontrôler le piston ou le remplacer si nécessaire.</li> <li>• Lassen Sie die Winde überholen oder auswechseln falls nötig.</li> <li>• Revisar el martinete o sustituirlo si es necesario.</li> </ul>
<p><b>Corsa eccessiva del pedale del freno.</b></p> <p>Excessive movement of the service brake.</p> <p>Course excessive de la pédale du frein.</p> <p>Zu langer Zug des Bremspedals.</p> <p>Trayectoria excesiva del pedal del freno.</p>	<ul style="list-style-type: none"> <li>• <b>Presenza d'aria nel circuito.</b></li> <li>• Air is present in the circuit.</li> <li>• Présence d'air dans le circuit.</li> <li>• Luft ist im Kreislauf.</li> <li>• Presencia de aire en el circuito.</li> </ul> <ul style="list-style-type: none"> <li>• <b>Trafilamento interno o perdita d'olio nella pompa dei freni.</b></li> <li>• Internal blow-by or lubricant leakage in the brake pump.</li> <li>• Fuite interne ou perte d'huile dans la pompe des freins.</li> <li>• Inneres Anblasen oder Ölverlust in der Bremspumpe.</li> <li>• Goteo interno o escapes de aceite en la bomba de frenos.</li> </ul>	<ul style="list-style-type: none"> <li>• <b>Effettuare lo spurgo secondo le modalità descritte nel capitolo MANUTENZIONI.</b></li> <li>• Bleed the brake following the directions described in the chapter MAINTENANCE.</li> <li>• Effectuer le nettoyage selon les modalités décrites dans le chapitre ENTRETIEN.</li> <li>• Lassen Sie die Luft ab, wie im Kapitel WARTUNG beschrieben steht.</li> <li>• Efectuar la purga según el procedimiento descrito en el capítulo MANTENIMIENTO.</li> </ul> <ul style="list-style-type: none"> <li>• <b>Revisionare la pompa o sostituirla se necessario.</b></li> <li>• Check the pump and if necessary substitute it.</li> <li>• Recontrôler la pompe ou la remplacer si nécessaire.</li> <li>• Lassen Sie die Pumpe überholen oder, falls nötig, auswechseln.</li> <li>• Revisar la bomba o sustituirla si es necesario.</li> </ul>



<b>INCONVENIENTI / PROBLEMS INCONVENIENTS / STÖRUNGEN INCONVENIENTES</b>	<b>CAUSE PROBABILI / PROBABLE CAUSES CAUSES PROBABLES / MÖGLICHE URSACHEN CAUSAS PROBABLES</b>	<b>RIMEDI / SOLUTIONS REMEDES / BEHEBUNG SOLUCIONES</b>
<p><b>Corsa eccessiva del pedale del freno.</b> Excessive movement of the service brake. Course excessive de la pédale du frein. Zu langer Zug des Bremspedals. Trayectoria excesiva del pedal del freno.</p>	<ul style="list-style-type: none"> <li>• <b>Perdita d'olio nei cilindretti freni delle ruote.</b></li> <li>• Lubricant leakage in the brake cylinders of the wheels.</li> <li>• Perte d'huile dans les petits cylindres freins des roues.</li> <li>• Ölverlust in den Bremszylindern der Räder.</li> <li>• Escapes de aceite en los cilindros de rueda de los frenos.</li> <li>• <b>Spazio eccessivo fra ganasce e tamburi freno.</b></li> <li>• Excessive space between the jaws and the brake drums.</li> <li>• Espace excessif entre les mâchoires et les tambours frein.</li> <li>• Übertriebener Spielraum zwischen Bremsbacken und -trommel.</li> <li>• Espacio excesivo entre las zapatas y el tambor del freno.</li> </ul>	<ul style="list-style-type: none"> <li>• <b>Revisionare i cilindretti o sostituirli se necessario.</b></li> <li>• Check the cylinders or if necessary substitute them.</li> <li>• Recontrôler les petits cylindres ou les remplacer si nécessaire.</li> <li>• Lassen Sie die Zylinder überholen oder wechseln falls nötig.</li> <li>• Revisar los cilindros o sustituirlos si es necesario.</li> <li>• <b>Ripristinare il gioco corretto secondo le modalità descritte nel capitolo MANUTENZIONI.</b></li> <li>• Re-establish the correct movement according to the directions described in chapter MAINTENANCE.</li> <li>• Rétablir le jeu correct selon les modalités décrites dans le chapitre ENTRETIEN.</li> <li>• Stellen Sie den korrekten Spielraum wieder her, indem Sie die Anweisungen laut Kapitel WARTUNGEN befolgen.</li> <li>• Volver a ajustar el juego siguiendo el procedimiento descrito en el capítulo MANTENIMIENTO.</li> </ul>
<p><b>Insufficiente azione frenante.</b> Insufficient braking action. Action insuffisante des freins. Unzureichende Bremswirkung. Los frenos no son eficientes.</p>	<ul style="list-style-type: none"> <li>• <b>Usura o deterioramento della superficie d'attrito delle ganasce freno.</b></li> <li>• Wear or deterioration of the friction surface of the brake jaws.</li> <li>• Usure ou détérioration de la superficie de frottement des mâchoires frein.</li> <li>• Abnutzung oder Verschleiß der Bremsbacken.</li> <li>• Desgaste o deterioro de la superficie de roce de las zapatas del freno.</li> <li>• <b>Deterioramento della superficie d'attrito dei tamburi freno.</b></li> <li>• Deterioration of the friction surface of the brake drums.</li> <li>• Détérioration de la superficie de frottement des tambours frein.</li> <li>• Abnutzung der Reiboberfläche der Bremstrommeln.</li> <li>• Desgaste de la superficie de roce de los tambores del freno.</li> </ul>	<ul style="list-style-type: none"> <li>• <b>Sostituire le ganasce.</b></li> <li>• Substitute the jaws.</li> <li>• Remplacer les mâchoires</li> <li>• Wechseln Sie die Bremsbacken aus.</li> <li>• Sustituir las zapatas.</li> <li>• <b>Rettificare il diametro interno dei tamburi.</b></li> <li>• Check the internal diameter of the drums.</li> <li>• Rectifier le diamètre interne des tambours.</li> <li>• Berichtigen Sie den Innendurchmesser der Trommeln.</li> <li>• Rectificar el diámetro interno de los tambores.</li> </ul>

**DATI TECNICI / TECHNICAL DATA / DONNEES TECHNIQUES / TECHNISCHE DATEN / DATOS TÉCNICOS**

<b>MODELLI / MODEL / MODELES / MODELLE / MODELO</b>		<b>CTK 75</b>	<b>CT 75</b>	<b>CT 95</b>
<b>MOTORE</b> ENGINE MOTEUR MOTOR MOTOR	<b>Ciclo</b> / Cycle / Cycle / Antriebszyklus / Ciclo	DIESEL		
	<b>N° cilindri</b> / N° cylinders / N° cylindres / Zylinderzahl / N° de cilindros	4		
	<b>Cilindrata</b> / Cubic Capacity / Cilindrée / Hubraum cbm / Cilindrada <b>cm<sup>3</sup></b>	2970		
	<b>Potenza max.</b> / Max. Power / Puissance max. / Höchstleistung / Potencia max. <b>Kw</b>	55.2	55.2	70
	<b>Regime max.</b> / Peak / Régime max. / Max. Drehzahl / Régimen max. <b>min<sup>-1</sup></b>	2600		
<b>Tipo di raffreddamento</b> Type of cooling system Type de refroidissement Art der Kühlung Tipo de refrigeración	<b>acqua</b> water eau Wasser agua			

<b>MODELLI / MODEL / MODELES MODELLE / MODELO</b>		<b>CTK 75</b>	<b>CT 75 - CT 95</b>
<b>CAMBIO</b> GEARBOX BOITE DE VITESSES SCHALTGETRIEBE CAMBIO	<b>Tipo</b> Type Type Typ Tipo	<b>meccanico a 6 innesti sincronizzati con inversore sincronizzato. A richiesta: Hi-Low sincronizzato</b> mechanical with synchronized gears with synchronized inversion. On request: synchronized Hi-Low. mécanique à branchements synchronisés avec inverseur synchronisé. Sur demande : Hi-Low synchronisé mechanisch mit synchronisierten Kupplungen Mit synchronisierter Schubumlenkung Auf Anfrage: Hi-Low synchronisiert mecánico de acoplamientos sincronizados con inversor sincronizado. Bajo pedido: Hi-Low sincronizado	<b>meccanico a 6 innesti sincronizzati con Hi-Low ed inversore sincronizzati</b> mechanical with 6 engagement modes with synchronized Hi-Low and inverter mécanique à 6 raccords synchronisés avec Hi-Low et inverseur synchronisés Mechanisch mit 6 synchronisierten Kupplungen mit Hi-Low und synchronisierter Schubumlenkung mecánico con 6 conexiones sincronizados con Hi-Low e inversor sincronizados
	<b>N° velocità</b> N° speed N° rapidité Geschwindigkeit Nr. Cambio de marchas	<b>12 in avanti + 12 in retromarcia</b> <b>A richiesta: 24 marce avanti + 12 retromarce</b> 12 forward + 12 reverse gears On request: 24 forward gears + 12 reverse gears 12 en avant + 12 en marche arrière Sur demande : 24 marches avant + 12 marches arrière 12 vorwärtsgäng. + 12 rückwärtsgäng. Auf Anfrage: 24 Vorwärts- + 12 Rückwärtsgänge 12 hacia adelante + 12 en reversa Bajo pedido: 24 marchas hacia adelante + 12 marchas hacia atrás	<b>24 in avanti + 12 in retromarcia</b> 24 forward + 12 reverse gears 24 en avant + 12 en marche arrière 24 vorwärtsgäng. + 12 rückwärtsgäng. 24 hacia adelante + 12 en reversa
<b>DIFFERENZIALE</b> DIFFERENTIAL DIFFERENTIEL DIFFERENTIALGETR. DIFERENCIAL	<b>Anteriore</b> Front Avant Vorderes Anterior	<b>con possibilità di disinnesto della trazione e con possibilità di innesto del bloccaggio con comandi elettroidraulici</b> with possibility of releasing the front-wheel drive includes option to engage lock of electro-hydraulic controls avec possibilité de débranchements de la traction et avec possibilité de raccord du blocage avec commandes électro-hydrauliques Mit der Möglichkeit der Antriebsschaltung und der Möglichkeit der Blockierkupplung mit elektrohydraulischen Steuerungen con opción de desactivación de tracción y con posibilidad de conexión del bloque con comandos electrohidráulicos	
	<b>Posteriore</b> Rear Arrière Hinteres Posterior	<b>in trazione permanente con possibilità di innesto del bloccaggio con comando elettroidraulico</b> in permanent drive with the possibility of coupling the blockage of electro-hydraulic controls en traction permanente avec possibilité de débranchements du blocage avec commandes électro-hydrauliques In Dauerantrieb Mit der Möglichkeit der Differentialsperrenschaltung mit elektrohydraulischen Steuerungen en tracción permanente con opción de activación de bloqueo con comandos electrohidráulicos	

<b>MODELLI / MODEL / MODELES / MODELLE / MODELO</b>		<b>CTK 75 - CT 75 - CT 95</b>
<b>FRENI</b> BRAKES FREINS BREMSEN FRENOS	<b>Di servizio</b> Service brakes De service Bedienungsbremsen De servicio	<b>idraulici a doppio circuito con masse Ø 290 di tipo flottante</b> hydraulic with a double circuit with masses of Ø 290 floating system hydraulique à double circuit avec masses Ø 290 de type flottant Zweikanal-Flüssigkeitsbremsen mit Massen Ø 290 loser Typ hidráulicos de doble circuito con masa Ø 290 de tipo flotante
	<b>Di stazionamento</b> Parking brake De stationnement Feststellbremsen De estacionamiento	<b>meccanico a molla agenti sulle ruote posteriori con comando mediante modulatore idraulico</b> mechanical with spring acting on rear wheels with control via hydraulic modulator mécanique à ressort agents sur les roues postérieures avec commande via modulateur hydraulique mechanisch mit Federn, die auf die hinteren Räder durch Steuerung mit hydraulischen Steuerungen einwirken mecánico con muelles que actúan sobre las ruedas traseras con comando mediante modulador hidráulico
<b>STERZO</b> STEERING DIRECTION LENKUNG DIRECCIÓN	<b>Sistema</b> System Système System Sistema	<b>idrostatico con pressione massima di esercizio di 90 bar</b> hydrostatic system with maximum operating pressure of 90 bar hydrostatique avec pression maximale de fonctionnement de 90 bar Hydrostatisch mit maximalem Betriebsdruck von 90 bar hidrostático con presión máxima de servicio de 90 bares
	<b>Martinetto</b> Jack Cric Hebebock Martinete	<b>2 a doppio effetto / corsa mm 200</b> 2 with double effect / slide mm 200 2 à double effet/ course mm 200 2 mit Doppelwirkung / Hub 200 mm 2 de doble efecto / trayectoria mm 200
<b>SOLLEVAMENTO CASSONE</b> LIFTING CAISSON LEVAGE CAISSON AUFBAUHUB ELEVACIÓN DEL VOLQUETE	<b>Sistema di ribaltamento</b> Roll-over System Système de basculement Kippsystem Sistema de volquete	<b>trilaterale a comando idraulico</b> Trilateral with an hydraulic control trilatéral à commande hydraulique Dreiseitig mit hydraulischem Antrieb trilateral de mando hidráulico
	<b>Distributore di comando</b> Distributor control Distributeur de commande Steuerungsverteiler Distribuidor de mando	<b>pressione massima di esercizio 170 bar</b> maximum operating pressure 170 bar pression maximale de fonctionnement 170 bar Maximaler Betriebsdruck 170 bar presión máxima de ejercicio 170 bares

MODELLI / MODEL MODELES / MODELLE / MODELO		CTK 75 - CT 75 - CT 95	
<b>IMPIANTO ELETTRICO</b> ELECTRIC SYSTEM INSTALLATION ELECTRIQUE ELEKTRISCHE ANLAGE INSTALACIÓN ELÉCTRICA	<b>Tensione</b> Voltage / Tension Spannung Tensión	12 V	
	<b>Batteria</b> Battery / Batterie Batterie / Batería	12V - 100Ah	
	<b>Contaore</b> Counter Compte-heures Zähler Contador de horas	<b>cronogirometro elettronico</b> electronic chrono-revolution counter chronogyromètre électronique Elektronischer Chronometer-Drehgeschwindigkeitsmesser contador rev./min electrónico	
<b>PRESA DI FORZA</b> POWER TAKE OFF PRISE DE FORCE ZAPFWELLE TOMA DE FUERZA	<b>Tipo</b> Type Type Typ Tipo	<b>Scanalatura 1" 3/8, rotazione destrorsa. A richiesta comandata da frizione idraulica indipendente nel cambio</b> Groove 1" 3/8 right-handed rotation. On request controlled by independent hydraulic clutch in gear Rainure 1" 3/8, rotation sur la droite. Sur demande commandée par embrayage hydraulique indépendant dans les vitesses Rille 1" 3/8, rechtsgängige Drehung. Auf Anfrage durch unabhängige hydraulische Kupplung im Getriebe gesteuert Ranura de 1" 3/8, rotación en sentido de las agujas del reloj. Bajo petición controlada por embrague hidráulico independiente en el cambio	<b>Scanalatura 1" 3/8, rotazione destrorsa, comandata da frizione idraulica indipendente nel cambio</b> Groove 1" 3/8 right-handed rotation controlled by independent hydraulic clutch in gear Rainure 1" 3/8, rotation sur la droite, commandée par embrayage hydraulique indépendant dans les vitesses Rille 1" 3/8, rechtsgängige Drehung, gesteuert durch unabhängige hydraulische Kupplung im Getriebe Ranura de 1" 3/8, rotación en sentido de las agujas del reloj, controlada por el embrague hidráulico independiente en el cambio
	<b>Posizione</b> Position Position Lage Posición	<b>uscita inferiore sul ponte posteriore a 540 giri/min. A richiesta: variatore a 2 velocità 540-1000 giri/min con uscita superiore sul ponte posteriore e/o centrale dietro cabina</b> Lower output on rear bridge at 540 cycles/min. On request: variator with 2 speeds 540-100 cycles/min with upper output on rear bridge and/or control unit behind cabin sortie inférieure sur le pont postérieur à 540 tours/min. Sur demande : variateur à 2 vitesses 540-1000 tours/min avec sortie supérieure sur le pont postérieur et/ou central derrière cabine unterer Ausgang auf hinterer Brücke bei 540 U/min. Auf Anfrage: Getriebe mit 2 Geschwindigkeiten 540-1000 U/min. mit oberem Ausgang auf hinterer Brücke und/oder zentral hinter der Kabine salida inferior en la cubierta trasera a 540 revoluciones/min. Bajo petición: convertidor de 2 velocidades 540-1000 revoluciones/min con salida superior en la cubierta trasera y/o central detrás de la cabina	

MODELLI / MODEL / MODELES / MODELLE / MODELO		CTK 75	CT 75	CT 95
<b>Livello sonoro</b> Sound level Niveau sonore Lärmpegel Nivel acústico	<b>All'orecchio del conducente (Direttiva 2009/76/CE)</b> On the driver's ear (Directive 2009/76/EC) / À l'oreille du conducteur (Directive 2009/76/CE) Am Ohr des Fahrers (Richtlinien 2009/76/EG) / En el oído del conductor (Directiva 2009/76/CE)	82	80	80
	<b>All'esterno con veicolo fermo (Direttiva 2009/63/CE)</b> Outside with vehicle still (Directive 2009/63/EC) À l'extérieur avec véhicule en arrêt (Directive 2009/63/CE) Außen bei stehendem Fahrzeug (Richtlinie 2009/63/EG) En el exterior del vehículo parado (Directiva 2009/63/CE)	81	81	82
	<b>All'esterno con veicolo in marcia (Direttiva 2009/63/CE)</b> Outside with vehicle started (Directive 2009/63/EC) À l'extérieur avec véhicule en marche (Directive 2009/63/CE) Außen bei fahrendem Fahrzeug (Richtlinie 2009/63/EG) En el exterior con el vehículo en marcha (Directiva 2009/63/CE)	82	81	82

**!** **IMPORTANTE:** I dati di seguito riportati si riferiscono alla omologazione europea come trattore agricola, per tipi di omologazione diversi (macchina operatrice, unico esemplare...) vedere quanto riportato nella documentazione tecnica per la circolazione stradale.

**IMPORTANT:** The following data refers to European homologation as agriculture tractor, for different homologation types (machine, only example,...), see that reported in the road circulation technical documentation.

**IMPORTANT:** Les données indiquées se réfèrent à l'homologation européenne comme tracteur agricole. Pour les autres types d'homologation (machine opératrice, exemplaire unique...), voir les indications dans la documentation technique pour la circulation sur route.

**WICHTIG:** Die im Folgenden wiedergegebenen Daten beziehen sich auf die europäische Zulassung als landwirtschaftliche Zugmaschine, für andere Arten von Zulassungen (Arbeitsmaschine, einzelnes Exemplar...) siehe die Angaben in der technischen Dokumentation für den Straßenverkehr.

**IMPORTANTE:** Los datos que se incluyen a continuación se refieren a la homologación europea como tractor agrícola; para tipos de homologación diferentes (vehículo de trabajos públicos, único ejemplar...), véase la información contenida en la documentación técnica relativa a la circulación por carretera.

MODELLI / MODEL / MODELES / MODELLE / MODELO	CTK 75	CT 75 - CT 95
<b>MASSA MASSIMA DEL TRATTORE A PIENO CARICO</b> MAXIMUM LADEN MASS OF THE TRACTOR MASSE EN CHARGE MAXIMALE DU TRACTEUR ZULÄSSIGE GESAMTMASSE DER ZUGMASCHINE MASA MÁXIMA EN CARGA DEL TRACTOR	7.500 kg	8.480 - 9000 kg (*)

(\*) variabile a seconda degli pneumatici installati / variable based on installed tyres / variable selon les pneus installés / variabel je nach angebauten Reifen  
variable según los neumáticos instalados.

MODELLI / MODEL / MODELES / MODELLE / MODELO	CTK 75			
	Pneumatici (dimensioni) Tyres (dimensions) Pneus (dimensions) Reifen (Abmessungen) Neumáticos (dimensiones)	Pressione Pressure Pression Druck Presión	Asse numero / Axle No Essieu numéro Anzahl der Achsen Eje número	
			1	2
<b>MASSA MASSIMA TECNICAMENTE AMMISSIBILE PER ASSE</b> TECHNICALLY PERMISSIBLE MAXIMUM MASS PER AXLE MASSE MAXIMALE TECHNIQUEMENT ADMISSIBLE PAR ESSIEU TECHNISH ZULÄSSIGE ACHLAST MASA MAXIMA TÉCNICAMENTE ADMISSIBLE POR EJE	15.0/55-17 134 A8	(*)	4000 kg	4240 kg
	15.0/55-17 141 A8	(*)	4000 kg	5000 kg
	425/55 R17 134G	(*)	4000 kg	4880 kg
	425/55 R17 142 A8	(*)	4000 kg	5000 kg
	400/60-15.5 143 A8	(*)	4000 kg	5000 kg
	19.0/45-17 146 A8	(*)	4000 kg	5000 kg
	11.5/80-15.3 135 A8	(*)	4000 kg	4360 kg
	11.5/80-15.3 139 A8	(*)	4000 kg	4860 kg
	15.5/55 R18 134E	(*)	4000 kg	5000 kg
	15.5/55 R18 140 A8	(*)	4000 kg	5000 kg
	380/55-17 138 A8	(*)	4000 kg	5000 kg (*)
	480/45-17 146 A8	(*)	4000 kg	5000 kg

(\*) Consultare costruttore pneumatico / Tyre manufacturer have to be consulted / Consulter le fabricant des pneus / Sich an den Reifenhersteller wenden  
Consulte al fabricante del neumático.

(•) Calcolato con HLV / Calculated with HLV / Calculé avec HLV / Berechnet mit HLV / Calculado con HLV

MODELLI / MODEL / MODELES / MODELLE / MODELO	CT 75 - CT 95			
<b>MASSA MASSIMA TECNICAMENTE AMMISSIBILE PER ASSE</b> TECHNICALLY PERMISSIBLE MAXIMUM MASS PER AXLE MASSE MAXIMALE TECHNIQUEMENT ADMISSIBLE PAR ESSIEU TECHNISH ZULÄSSIGE ACHLAST MASA MAXIMA TÉCNICAMENTE ADMISSIBLE POR EJE	<b>Pneumatici (dimensioni)</b> Tyres (dimensions) Pneus (dimensions) Reifen (Abmessungen) Neumáticos (dimensiones)	<b>Pressione</b> Pressure Pression Druck Presión	<b>Asse numero / Axle No</b> Essieu numéro Anzahl der Achsen Eje número	
			1	2
	15.0/55-17 134 A8	(*)	4240 kg	4240 kg
	15.0/55-17 141 A8	(*)	4400 kg	5150 kg
	425/55 R17 134G	(*)	4400 kg	4880 kg
	425/55 R17 142 A8	(*)	4400 kg	5300 kg
	400/60-15.5 143 A8	(*)	4400 kg	5450 kg
	19.0/45-17 146 A8	(*)	4400 kg	5600 kg
	11.5/80-15.3 135 A8	(*)	4360 kg	4360 kg
	11.5/80-15.3 139 A8	(*)	4400 kg	4860 kg
	15.5/55 R18 134E	(*)	4400 kg	5430 kg
	15.5/55 R18 140 A8	(*)	4400 kg	5000 kg
	380/55-17 138 A8	(*)	4400 kg	5580 kg (*)
	480/45-17 146 A8	(*)	4400 kg	5600 kg

(\*) Consultare costruttore pneumatico / Tyre manufacturer have to be consulted / Consulter le fabricant des pneus / Sich an den Reifenhersteller wenden  
 Consulte al fabricante del neumático.

(•) Calcolato con HLTV / Calculated with HLTV / Calculé avec HLTV / Berechnet mit HLTV / Calculado con HLTV

MODELLI / MODEL / MODELES / MODELLE / MODELO		CTK 75 - CT 75 - CT 95	
<b>MASSA RIMORCHIABILE</b> TOWABLE MASS MASSE REMORQUABLE ANHÄNGELAST MASA REMOLCABLE	<b>Non frenata</b> Unbraked Non freinée Ungebremste No frenada	1000 Kg	
	<b>Frenata ad inerzia</b> Inertia braked Freinée par inertie Auflaufgebremste Frenada por inercia	6000 Kg	



<b>CARICO VERTICALE MASSIMO AMMISSIBILE AL PUNTO DI AGGANCIO</b> MAXIMUM PERMISSIBLE VERTICAL LOAD ON THE COUPLING POINT CHARGEMENT VERTICAL MAXIMAL ADMISSIBLE AU POINT D'ACCROCHAGE MAXIMAL ZULÄSSIGE VERTIKALE LAST AM ANHÄNGEPUNKT CARGA VERTICAL MÁXIMA ADMISIBLE EN EL PUNTO DE ENGANCHE	<b>Gancio posteriore</b> Rear hook Crochet arrière Vorderer Haken Gancho posterior	<b>A vuoto</b> Empty À vide Leerzustand En vacío	<b>Al carico max su 2° asse</b> With max load on axis 2 Au chargem. max sur 2ème essieu Bei Beladung max. auf 2. Achse Con la carga máx. en el 2° eje
	<b>AL-KO tipo AK 61/1 ST e13 3421</b>	1000 Kg	0 Kg
	<b>AL-KO tipo 6t V1,5 DGM-GA 276-C</b>	1500 Kg	0 Kg
	<b>AT tipo 6tV1.5 DGM*3*0225 GA</b>	1500 Kg	0 Kg
	<b>AT tipo MEC 1 e11 00-3003</b>	1500 Kg	0 Kg
<b>Carico ammissibile sull'attacco a 3 punti / Admitted load on 3 point hitch / Chargement admissible sur le raccord à 3 points / Zulässige Last an der Dreipunktkupplung / Carga admisible en el enganche de 3 puntos</b>		800 Kgm	0 Kg

**Livelli di vibrazione misurati sui sedili in termine AwS secondo la Direttiva EU 78/764/CE**

Vibration levels measured on seats in AwS terms according to EU Directive 78/764/EC

Niveaux de vibration mesurés sur les sièges (AwS) selon la Directive EU 78/764/CE

Auf den Sitzen gemessene Vibrationsniveaus, ausgedrückt in AwS nach der Richtlinie EU 78/764/EG

Niveles de vibración medidos en los asientos según el valor AwS, de acuerdo con la Directiva EU 78/764/CE

<b>TIPO SEDILE</b> SEAT TYPE TYPE DE SIÈGE ART DES SITZES TIPO DE ASIENTO	<b>Vibrazioni / Vibrations / Vibrations / Vibrationen / Vibraciones* m/s<sup>2</sup></b>	
	<b>Con massa di prova applicata 60 kg</b> With 60 kg applied test weight Avec masse d'essai appliquée 60 kg Mit angewendetem Testgewicht 60 kg Con masa de prueba aplicada de 60 kg	<b>Con Massa di prova applicata 100 kg</b> With 100 kg applied test weight Avec masse d'essai appliquée 100 kg Mit angewendetem Testgewicht 100 kg Con Masa de prueba aplicada de 100 kg
<b>COBO MT SC79-M30</b>	1,12	0,81
<b>COBO MT MAXI-M97</b>	1,21	0,98
<b>COBO MT MAXI-M200</b>	1,22	1,06 (con massa di prova 98 kg / with 98 kg test weight / avec masse d'essai 98 kg mit Testgewicht 98 kg / con masa de prueba de 98 kg)
<b>SEAT TOP+S55</b>	1,17	0,98 (con massa di prova 102 kg / with 102 kg test weight / avec masse d'essai 102 kg mit Testgewicht 102 kg / con masa de prueba de 102 kg)
<b>SEAT TRE</b>	1,24 (con massa di prova 40 kg / with 40 kg test weight / avec masse d'essai 40 kg mit Testgewicht 40 kg / con masa de prueba de 40 kg)	1,16 (con massa di prova 80 kg / with 80 kg test weight / avec masse d'essai 80 kg mit Testgewicht 80 kg / con masa de prueba de 80 kg)

**DATI TECNICI / TECHNICAL DATA / DONNEES TECHNIQUES / TECHNISCHE DATEN / DATOS TÉCNICOS**

**Altezza massima veicolo / Vehicle maximum height / Hauteur maximale du véhicule / Maximale Höhe des Fahrzeugs / Altura máxima del vehículo (A): 2350 mm**

**Larghezza massima veicolo con ruote gemellate / Vehicle maximum width with twin wheels/ Largeur maximale du véhicule avec roues jumelées/ Maximale Breite des Fahrzeugs Mit Doppelrädern/ Anchura máxima del vehículo con ruedas dobles (B): 2350 mm (CTK 75) - 2550 mm (CT 75 - CT 95)**

**Lunghezza massima veicolo con passo 2600 mm / Vehicle maximum width with 2600 mm pitch / Longueur maximale du véhicule avec pas 2600 mm / Maximale Länge des Fahrzeugs mit Radabstand 2600 mm / Longitud máxima del vehículo con distancia entre ruedas de 2600 mm (C): 4860 mm**

**Lunghezza massima veicolo con passo 2800 mm / Vehicle maximum width with 2800 mm pitch / Longueur maximale du véhicule avec pas 2800 mm / Maximale Länge des Fahrzeugs mit Radabstand 2800 mm / Longitud máxima del vehículo con distancia entre ruedas de 2800 mm (C): 5170 mm**

**Lunghezza massima veicolo con passo 3000 mm / Vehicle maximum width with 3000 mm pitch / Longueur maximale du véhicule avec pas 3000 mm / Maximale Länge des Fahrzeugs mit Radabstand 3000 mm / Longitud máxima del vehículo con distancia entre ruedas de 3000 mm (C): 5410 mm (CTK 75) - 5270 mm (CT 75 - CT 95)**

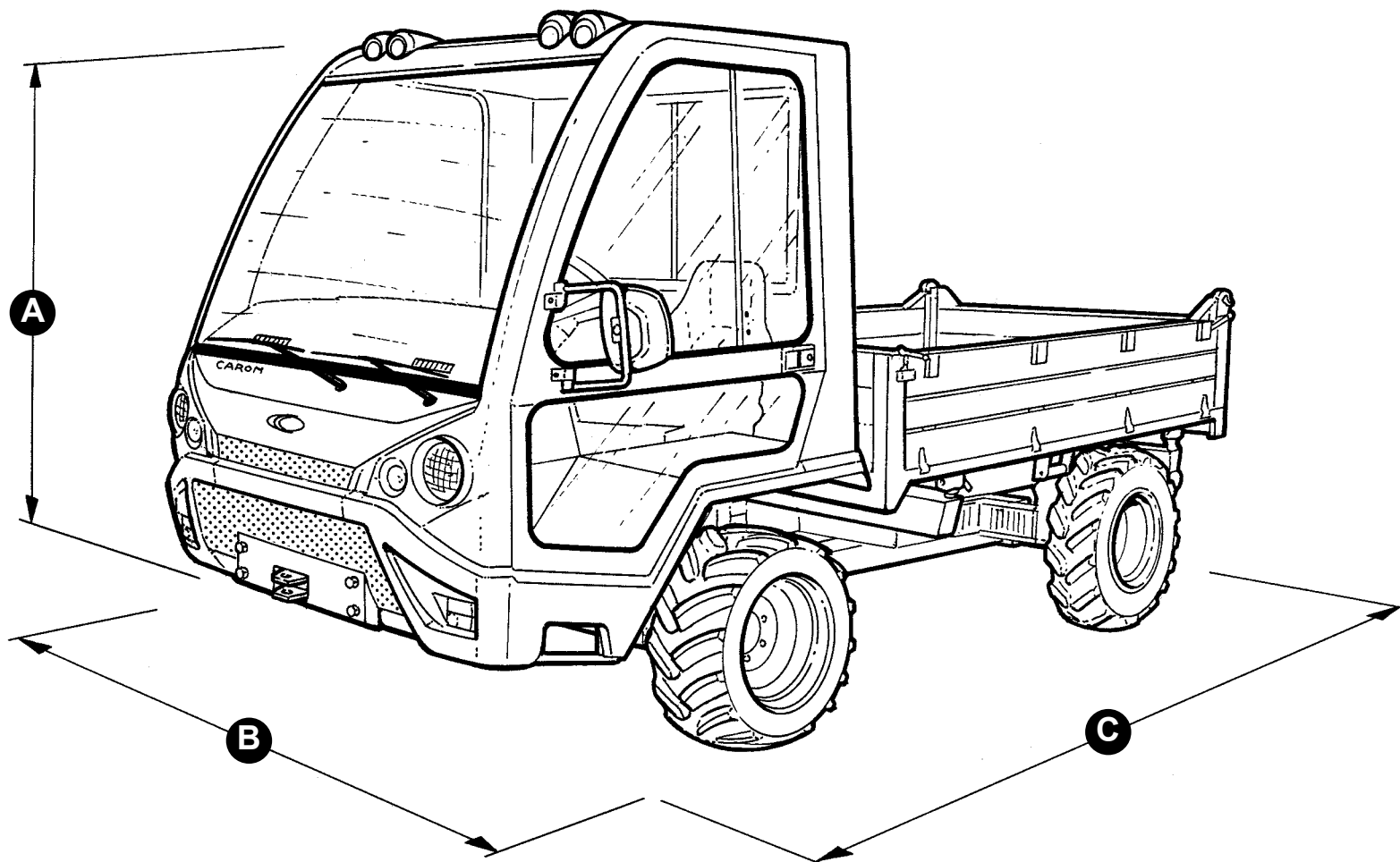



**CARON®**

**OFFICINE BREVETTI CARON S.R.L.**

Via A. De Gasperi, 20/A

36060 Pianezze S. Lorenzo (Vicenza) - Italy

Phone +39 0424 470300 r. a. - Fax +39 0424 781096

**E-mail: [info@caron.it](mailto:info@caron.it) - [www.caron.it](http://www.caron.it)**